



И. КОРШУН
Е. ТОЛМАЧЕВА

КАК
НАУЧИТЬСЯ
ПЕРЕПЛЕТАТЬ

ДЕТГИЗ 1951

И. КОРШУН, Е. ТОЛМАЧЕВА

КАК НАУЧИТЬСЯ ПЕРЕПЛЕТАТЬ

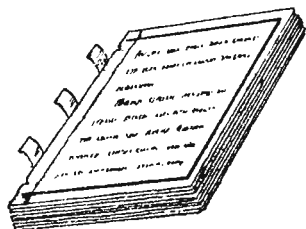

Государственное Издательство
Детской Литературы Министерства Просвещения РСФСР
Москва 1951 Ленинград

ВОПРОСЫ

Всё ли вам понятно в описаниях работ, помогли ли вам наши советы, какие пособия вы хотели бы еще получить? Пишите нам по адресу Ленинград, набережная Кутузова, 6, Дом детской книги Детгиз. Сообщите свое имя, фамилию, возраст и адрес.

Для среднего и старшего возраста

Ответственный редактор Г. Гроденский

Корректор А. Назарова. 84×108^{1/2}. Бум. л. 7^{1/2}. Печ. л. 1,44. Уч.-изд. л. 1,3¹. Авт. л. 0,93. Тираж 45 000 экз. Литописано в кооперативе № IV 1951 г. М-00163. Цена 60 к. Заказ № 636. 2-я фабрика детской книги Детгиза Министерства Просвещения РСФСР. Ленинград, 2-я Советская, 7.

Книгу надо беречь: ведь в нее вложен труд большого числа людей. Да и сама книга служит огромному количеству читателей. И чем бережнее относиться к ней, тем дольше живет книга.

Лучший способ сохранить библиотечную или свою книгу, дневники отрядов, письменные отчеты кружков — это переплести их.

Научиться переплести нетрудно. Станочки и другие переплетные приспособления вы сможете сделать сами. И тогда, научившись переплести, вы принесете большую пользу школе и пионерскому отряду.

ИНСТРУМЕНТЫ И МАТЕРИАЛЫ

Инструмент для переплетных работ понадобится самый несложный: ножницы, острый стальной нож с деревянной ручкой (рис. 1), шило, молоток, металлическая линейка, угольник, линейка с делениями, палочка для



Рис. 1. Ножи и клеянка.

разглаживания, брусок для точки ножа, толстые иголки, клеянка (рис. 1), посуда для варки клейстера, кисти.

Из материалов понадобятся: картон, бумага белая и цветная, суровые нитки, мягкая тесьма или плотная материя шириной в 1,5 см, коленкор переплетный, бязь, столярный клей, картофельная мука.

Столярный клей можно заменить фотоклеем или клеем «экстра». При отсутствии переплетного коленкора можно пользоваться хорошо накрахмаленной, окрашенной бязью.

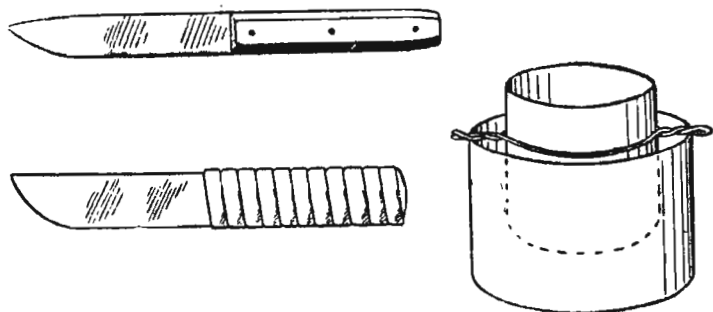
Для варки клея приготовьте клеянку. Столярный клей разбейте на небольшие куски, насыпьте в меньшую банку, залейте холодной водой до уровня клея и дайте постоять. Через 10—12 часов его можно варить. Вставьте меньшую банку в большую, налейте в большую банку воды и кипятите ее, пока весь клей (в меньшей банке) не распустится. Следите, чтобы вода из большей банки не попадала в клей и чтобы вода в большей банке не очень выкипала.

Во время работы столярный клей должен быть всегда горячим, иначе он не будет клеить. Как только клей начнет остывать, подогревайте его.

Клейстер сварите из картофельной муки (но можно и из пшеничной или ржаной). Картофельный клейстер не оставляет пятен на бумаге. Запасите его столько, сколько понадобится вам на один прием работы. Клейстер должен быть теплым, так как при остывании он густеет, а разогревать его нельзя: он становится не пригодным для работы.

СТАНОК ДЛЯ СШИВАНИЯ КНИГ

Каждая книга состоит из нескольких или многих тетрадей, пришитых к тесемкам. Тесемки должны быть расположены вертикально и туго натянуты, иначе книга сошьется неправильно. Настоящий станок для сшивания имеет большие винты для натяжки тесемок. Вам такого большого станка не сделать, но вы можете сделать деревянный станочек без винтов, и он будет служить вам не хуже самого настоящего.

Вот так выглядит готовый станочек для сшивания (рис. 2).



Рис. 2. Общий вид станка для шивания.

Как его сделать?

Изготовьте из сухих досок рамку длиной в 50 см, шириной в 35 см. Ширина доски, на которую встанут вертикальные бруски, — 12 см, толщина — 4 см. Остальные стороны рамки сделайте из брусков шириной и толщиной по 4 см (рис. 3).

С верхней стороны на рамку набейте лист ровной, чистой фанеры, — это площадка станка. Заготовьте два сухие бруска длиной в 45 см, толщиной 4×4 см и сухую доску длиной в 50 см, шириной в 12 см, толщиной в 2,5 см. Это будут вертикальные бруски и верхняя доска для станка. Доску и бруски хорошо выстрогайте и зашкурьте.

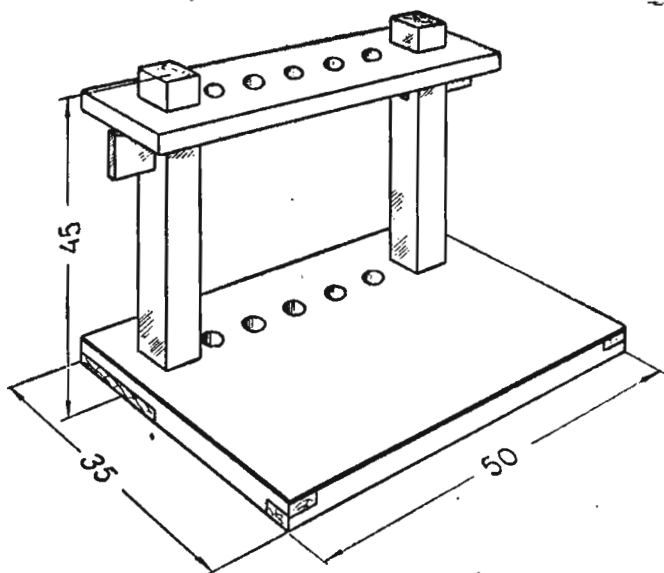
Вертикальные бруски надо врезать в широкую доску площадки станка. Для этого на одном конце бруска срежьте с каждой его сторонки по 7 мм. Высота среза должна равняться толщине площадки станка (рис. 4). В углах широкой доски, площадки станка, выдолбите долотом два отверстия — гнезда, равные по размеру под-



Рис. 3. Рамка станка.

резанным концом брусков. Расстояние от каждой кромки площадки до края гнезда — 5 см (рис. 5).

Внимательно следите, чтобы подрезанные концы брусков и гнезда в площадке станка точно соответствовали друг другу и чтобы бруски очень прямо, плотно и крепко входили в гнезда. Если бруски будут качаться в гнездах, — станок не будет работать.

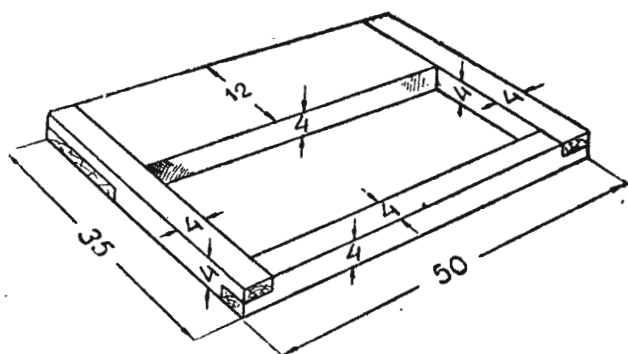

Рис. 4. Вертикальный брусок. просверлите коловоротом

В брусках выдолбите прорезы для клинышков шириной в 1,5 см, длиной в 8 см. Нижний край прорезей в брусках должен начинаться на высоте 28 см от площадки станка (см. рис. 4).

Необходимо, чтобы стенки прорезей для клинышков были хорошо зачищены и зашкурены, иначе клинышки не выполнят своего назначения — не натянут тесьму.

В площадке станка, между гнездами для брусков,

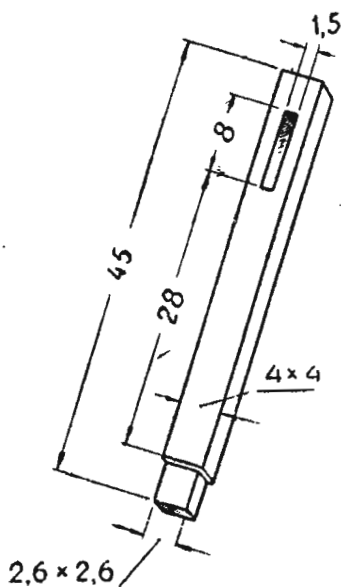

Рис. 5. Площадка станка.

пять круглых отверстий для тесьмы диаметром в 2 см каждое (расстояния между отверстиями указаны на рис. 5).

Площадка и вертикальные бруски заготовлены.

Теперь в верхней доске станка выдолбите квадратные отверстия для вертикальных брусков. Верхняя доска должна свободно перемещаться вверх и вниз по вертикальным брускам. Между отверстиями для брусков просверлите круглые отверстия для тесьмы, соответствующие отверстиям в площадке станка (рис. 6). Хорошо их зачистите и зашкурьте. Под круглыми отверстиями в площадке станка, в нижней стороне доски, выдолбите ложбинки, в которых должны поместиться палочки (см. рис. 7).

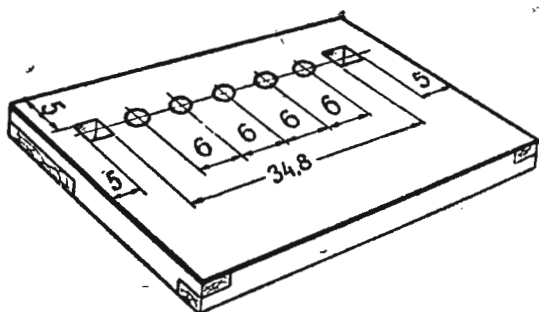
Все части станка заготовлены. Теперь надо вклеить вертикальные бруски в площадку станка. Смажьте под-



Рис. 6. Верхняя доска станка.



Рис. 7. Нижняя сторона площадки станка с ложбинками.

резанные концы брусков горячим столярным клеем и, — так как они должны туго входить в гнезда, — забейте бруски в гнезда молотком.

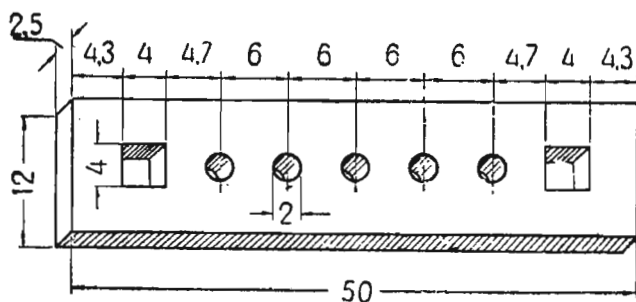
Прорези для клиньев становятся параллельно коротким сторонам площадки станка. Если бруски не совсем плотно сидят в гнездах, их нужно заклинить так, как заклинивают ручку в молотке.

Проверьте, чтобы бруски были вклеены в площадку станка точно под прямым углом.

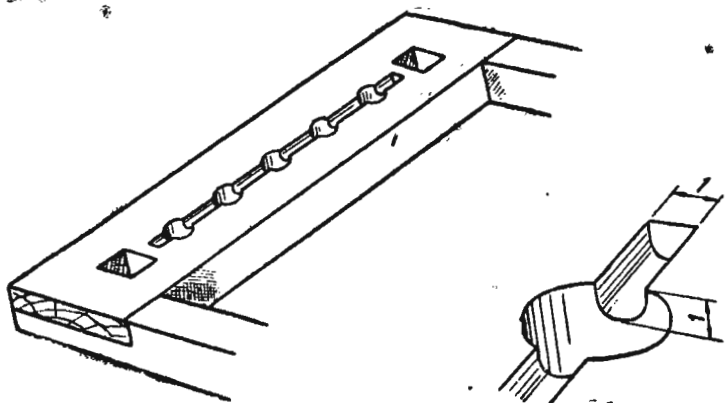
Пока сохнет клей в склеенном станке, заготовьте клинышки и палочки. Клинышки лучше всего сделать из сухого березового или другого крепкого дерева (размер клинышков указан на рис. 8).

Палочки должны быть круглые, толщиной с карандаш, длиной в 5 см, — можно просто взять обрезки карандашей. Для работы одновременно вам понадобятся два клинышка и десять палочек, но лучше заготовить их побольше — в запас.

Станок готов! Давайте проверим, как он работает.

Возьмите пять тесемок шириной в 1,5 см, длиной в 48—50 см. Загните концы тесемок и прошейте их так,



Рис. 8. Клинышек.

чтобы в получившиеся «кармашки» вошли ваши палочки — «карандашики». Прошивая «кармашки», следите, чтобы все тесемки, от палочки до палочки, были одной длины (рис. 9).

Пропустите один конец всех тесемок в круглые отверстия в площадке станка и проследите, чтобы все палочки легли в заготовленные для них ложбинки. Вторые концы тесемок пропустите в соответствующие круглые отверстия верхней доски станка. Под доску в прорези вставьте клинышки и осторожно подколачивайте их легкими ударами молотка, пока тесемки не натянутся очень туго. Следите при этом, чтобы верхняя доска всё время была параллельна площадке станка. При сильном перекосе станок сломается.

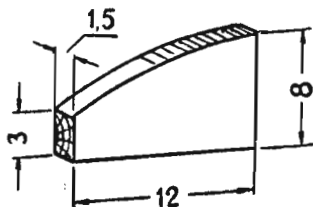

Рис. 9. Тесемки с палочками.

ЗАЖИМ ДЛЯ ОБРЕЗКИ КНИГ

Для того, чтобы ровно обрезать книгу, нужно плотно сжать все ее листы.

Настоящая обрезальная машина имеет пресс с металлическими большими винтами, — вам такую не сделать. Но вы сами можете сделать простой зажим для обрезки книг.

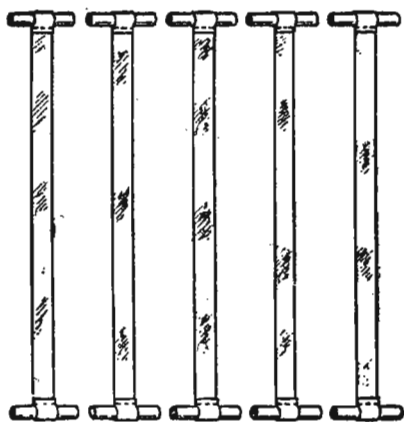
Зажим для обрезки не совсем похож на станок для сшивания книг (рис. 10). Но способ изготовления его такой же. Только не надо сверлить отверстия, и клинья находятся не под верхней доской, а над ней. Это понятно: для того, чтобы натянуть тесемки, доску поднимаем вверх — клинья помещаем снизу доски. Чтобы обрезать книгу, ее надо как можно крепче зажать между верхней доской и площадкой станка, — поэтому клинья помещены сверху.



Рис. 10. Зажим для обрезки.

Когда будете делать зажим, внимательно сверяйте размеры всех частей, указанных на рисунке 10. Внешняя кромка верхней доски зажима будет служить вам при обрезке книги направляющей линейкой для ножа.

Ножом легко испортить — подрезать кромку доски. Чтобы избежать этого, внешнюю кромку верхней доски обейте тонкой жстью или другим тонким листовым металлом. Обогните металлом кромку доски так, чтобы его края легли на верхнюю и нижнюю стороны доски

(рис. 11). Обивайте доску металлом аккуратно, не изменяя правильных углов кромки. Прибейте мелкими гвоздями металл к доске так, чтобы он не торчал и нигде не отгибался, иначе можно порвать листы книги и оцарапать руки.

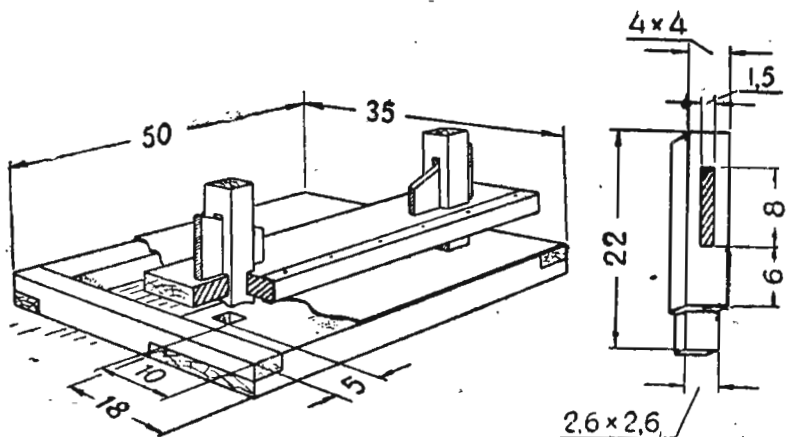

Рис. 11. Кромка доски, обитая жстью.

Зажим необходимо прочно прикрепить к столу или верстаку, на котором вы будете ра-

ботать. Для этого при-
бейте металлические
«лапки» к кромкам бру-
сков по коротким сто-
ронам площадки станка.
Отогните «лапки» па-
раллельно столу, про-
бейте в них отверстия,
через которые можно
привинтить или прибить
станок к верстаку
(рис. 12).

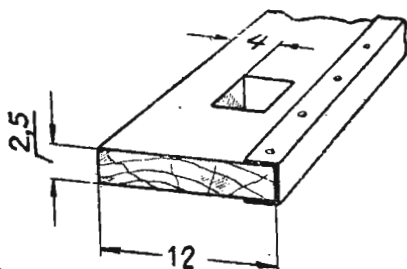

Рис. 12. Прикрепление зажима
для обрезки к столу или
верстаку.

ПРЕСС ДЛЯ СУШКИ

Чтобы части книги не корбились во время сушки и хорошо склеились, их нужно сушить под прессом. В таком случае склеенную часть книги кладите на ровный, чистый стол, подберите гладкую ровную доску размером больше склеенной части книги, покройте книгу доской. Сверху положите кирпичи или другую тяжесть. Без специального пресса еще можно обойтись, но станки для сшивания и обрезки книг рекомендуем сделать. Здесь указаны желательные размеры самодельных станочков, в которых можно переплетать и книги и журналы.

КАК СШИТЬ КНИГУ

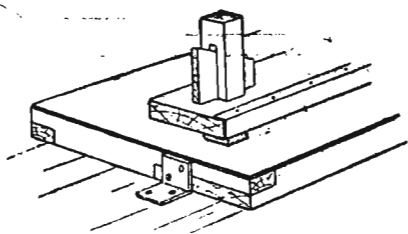
Мы уже говорили, что книгу сшивают на тесемки, что она состоит из тетрадей. Станок для сшивания вы сделали. Как натянуть тесьму, — вы тоже знаете. Количество тесемок зависит от величины книги. Журналы, переплетаемые в книгу, сшивайте на четыре тесемки; среднюю по размеру книгу — на три тесемки, а маленькую — на две.

Чтобы книгу с мягким бумажным переплетом переплести в твердый картонный переплет, надо сначала разобрать ее. Аккуратно отделите первый белый лист (форзац) и обложку от книги. Зачистите клей с корешка. Удалите проволочные скрепки, которыми была сшита книга, и разберите ее на отдельные тетради.

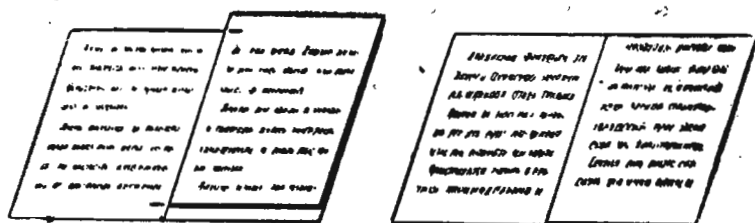

верно

неверно

Рис. 13. Как надо сложить тетради.

Прежде чем шивать книгу, нужно проверить: все ли тетради лежат по порядку, не спутаны ли они, все ли страницы на месте, нет ли недостающих листов. Во всех тетрадях и на всех листах строчки текста должны начинаться и кончаться на одинаковой высоте. Если есть разница, — сровняйте текст и сделайте пометки на полях карандашом, как показано на рисунке 13.

После проверки на сгибе первой тетради, на расстоянии двух-трех сантиметров от верхней и нижней кромок, сделайте маленькие метки ножом — насечки. Затем по пометкам на полях под верхнюю тетрадь подложите остальные тетради, простучайте их по корешку и положите в зажим. На всей стопке тетрадей сделайте насечки ножом или напильником, соответствующие насечкам на верхней тетради (рис. 14).



Рис. 14. Насечки нашиваемых тетрадях.



Рис. 15. Склеенные полоски бязи и бумаги.

Перед шивкой книги приготовьте две полоски белой бязи. Ширина полосок — 3 см, длина равна вертикальной стороне тетрадей. Возьмите две полоски белой писчей бумаги шириной в 1 см, длиной равной длине полоски бязи, согните их пополам и приклейте каждую из них к одной из кромок бязевых полосок с обеих сторон. При-

клеивайте клейстером, просушите обе полоски под прессом (рис. 15).

Теперь можно приступить к сшиванию книги. Допустим, что вы сшиваете книгу на три тесемки. Тесемки натяните в трех средних отверстиях, крайние оставьте свободными. Положите первую тетрадь лицевой стороной на площадку станка, сгибом — к тесемкам. Расположите тетрадь так, чтобы тесемки пришлись на равных расстояниях от верхней и нижней кромок тетради (рис. 16).

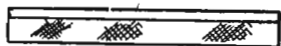
Раскройте тетрадь по среднему листу, — теперь поло-



Рис. 16. Тетрадь в станке для сшивания.

вина тетради лежит на площадке станка, вторая половина «облокотилась» на тесемки (рис. 17).

Заготовленные полоски бязи вшиваются в начале книги между первой и второй тетрадями и в конце книги — между предпоследней и последней тетрадями. Для этого согните полоску бязи по линии приклейки бумаги, сделайте на ней насечки, как на тетрадях. Положите согнутую полоску бязи под тетрадь, — материей на площадку станка, кромку, оклеенную бумагой, — к тесемкам (рис. 17).

Возьмите иголку с длинной суровой ниткой (или другой очень крепкой ниткой), введите иголку с ниткой в верхнюю насечку, внутрь тетради. Возле самой тесьмы игла с ниткой выйдет наружу. Закрепите хорошенько нитку. С другой стороны тесьмы игла с ниткой опять

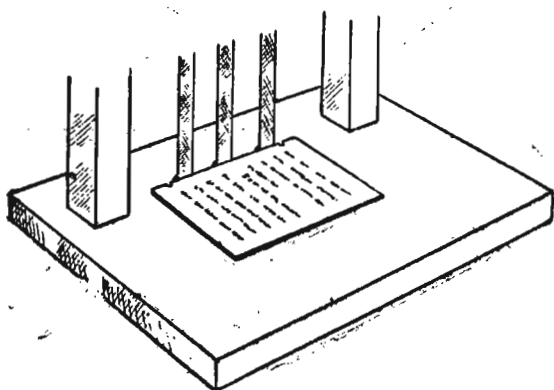

Рис. 17. Положение первой тетради, подготовленной для шивания (с полосками).

идет внутрь тетради. Наружу игла выходит возле края второй тесьмы. С другой стороны второй тесьмы игла с ниткой снова идет внутрь тетради, выходит у третьей тесьмы, проходит за третьей тесьмой внутрь тетради и в нижнюю насечку выходит наружу (рис. 18).

Пришивая тетради к тесемкам, надо очень плотно протягивать нитку. Когда первая тетрадь пришита, вместе с полоской бязи закройте ее, пригните оклеенную бумагой полоску плотно к тетради. Положите вторую тетрадь

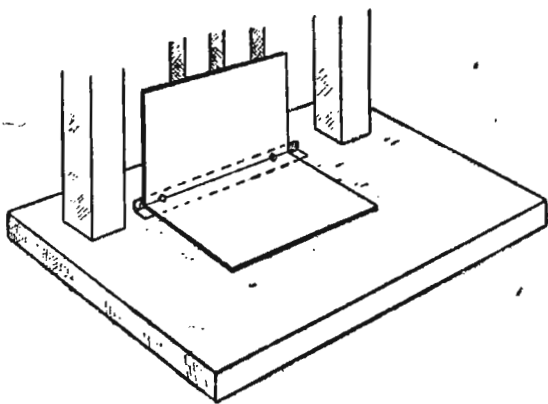

Рис. 18. Пришивание тетради к тесемкам.

лицевой стороной на первую, предварительно сверив номера страниц. Раскройте тетрадь, как раскрывали первую, — посередине, и пришивайте так же к тесьме. Только теперь пойдет игла с ниткой пойдет от нижней насечки к верхней. На третьей тетради игла пойдет вниз, на четвертой — вверх и так далее.

Можно начинать шить книгу с последней тетради, — тогда надо класть их лицевой стороной кверху.

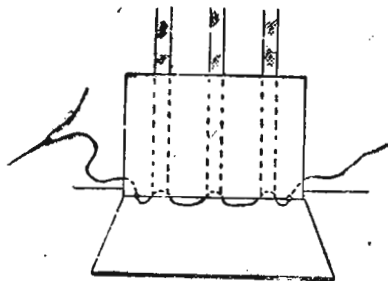

Рис. 19. Пришивание последней тетради (с полосками).

Во всех случаях не забывайте сверять номера страниц и метки на полях, иначе из-за одной перепутанной тетради придется расшивать и снова сшивать всю книгу.

Когда пришита предпоследняя тетрадь, возьмите вторую полоску бязи, оклеенную бумагой, согните, как первую. Вложите полоску бумажной кромкой между предпоследней и последней тетрадями, матерчатой кромкой — к тесемкам. Последнюю тетрадь, так же как и первую, пришивают к тесемкам вместе с полоской бязи (рис. 19).

Пришив последнюю тетрадь, хорошенько закрепите нитку снаружи книги. В середине ее никаких узлов делать нельзя. Если во время сшивания у вас кончилась или оборвалась нитка, тоже хорошо закрепляйте ее конец, а также и конец вновь начатой нитки. Если не закреплять нитки, книга распадётся, распухнет — и всё придется начинать сначала.

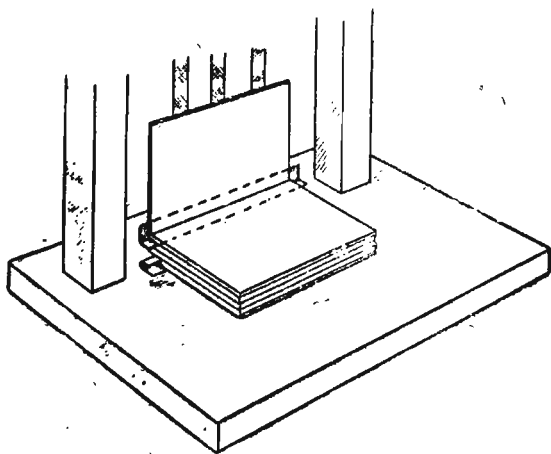
КАК ОБРЕЗАТЬ КНИГУ

Осторожно выбейте клинышки из прорезей, освободите палочки с тесемками из верхних и нижних отверстий. Выньте палочки из «кармашков». Подрежьте тесемки, оставляя на книге концы по 2—3 см. Полоски бязи,



Рис. 20. Книга после сшивания.

вшитые вами в книгу, и концы тесемок нужны вам для соединения книги с переплетом. На рис. 20 видно, как должна сейчас выглядеть книга. Теперь простучайте корешок книги и выровняйте все тетради.

Положите книгу в пресс для сушки. Корешок ее должен на 1 см. выходить наружу из пресса. Хорошо за-

жмите прессом книгу вместе с полосками бязи и тесемками. Смажьте корешок горячим столярным клеем. При этом следите, чтобы клей не попал на кромки книги.

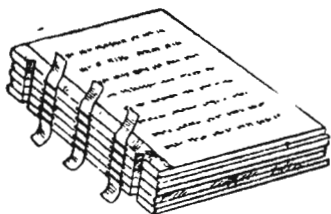
Теперь можно обрезать книгу. На верхней странице по угольнику начертите карандашом линии обреза с таким расчетом, чтобы все поля книги были равной ширины (рис. 21).

Сначала обрезайте по вертикальной стороне, потом по двум горизонтальным. Аккуратно положите книгу в зажим для обрезки. Чтобы клей на корешке не потрескался, перед укладкой книги в зажим слегка смочите корешок водой. Передняя кромка верхней доски зажима (обитая жестью) точно ложится на начерченную вами карандашную линию. Осторожно забивайте клинья, следите, чтобы книга в зажиме не переместилась и не перекосилась. Клинья забивайте «до отказа», — книга должна быть зажата очень крепко.

Хорошо отточенным ножом начинайте обрезать неровную кромку книги, выходящую из-под доски зажима. Нож ведите, всё время прижимая его к кромке доски, обитой жестью (рис. 22).

Не старайтесь сразу прорезать много страниц, не нажимайте сильно на нож. При сильном и неравномерном нажиме нож будет рвать и комкать бумагу, особенно, если бумага тонкая. Движение руки, ведущей нож, должно быть легким и равномерным.



Рис. 21. Линии обреза книги.



Рис. 22. Обрезка книги.

Обрезанные кромки сразу удаляйте с недорезанной части книги, следите, чтобы они не попадали под нож.

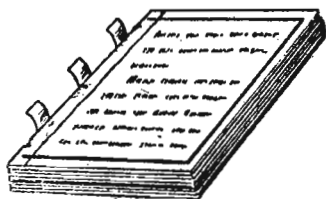
Обрезав книгу по вертикальной стороне, точно так же обрежьте ее по двум горизонтальным сторонам. Вкладывая книгу в зажим, внимательно следите, чтобы не было перекаса и чтобы передняя кромка доски точно ложилась на карандашную линию, начерченную вами.

КАК СДЕЛАТЬ ПЕРЕПЛЕТ

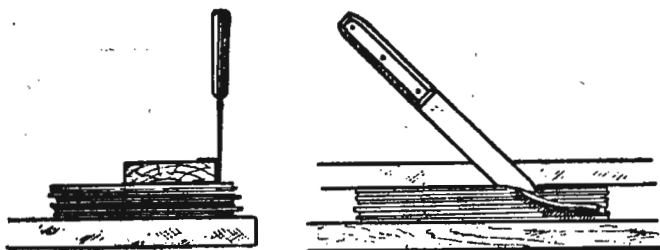
Пока корешок книги сохнет в прессе, можно заготовить переплет. На картоне средней толщины начертите по угольнику корки переплета. По вертикальным сторонам, идущим вдоль корешка, корки должны быть одного размера с книгой, по горизонтальным сторонам по обрезу — на 2—3 мм больше книги.

Еще раз сверьте размеры книги и корок и вырежьте корки по начерченным линиям.

Для корешка заготовьте полоску переплетного колленкора или подкрахмаленной бязи. Полоска колленкора должна быть на 4 см шире корешка книги и на 2 см длиннее (рис. 23).

Уголки для корок переплета выкройте из такого же материала, что и корешок (рис. 23а). Наиболее гладкую сторону картона назовем лицевой стороной. На лицевой стороне каждой корки, вдоль одной из вертикальных кромок, проведите карандашом по линейке линию на расстоянии 1,5 см от кромки. Это линия приклейки колленко-



Рис. 23. Подготовка картонного переплета книги.

ровой полоски — корешка книги. На противоположных углах начертите линии приклейки уголков (рис. 23б).

Смажьте горячим столярным клеем углы и кромки корок до начерченных вами линий и наклейте на них заготовленные корешок и уголки (рис. 23в). Поверните соединенные корешком корки левой стороной кверху и подклейте края уголков и корешка, как показано на рисунке 23. Кромки уголков и корешка расправляйте и прижимайте палочкой-гладилкой. Внутри корешка вклейте одна на другую две полоски писчей бумаги (см. рис. 23г).

Переплет заготовлен. Пока он сохнет, заготовьте бумагу для наружной оклейки (облицовки) переплета. Для наружной оклейки желательно иметь цветную переплетную бумагу. Вы такую бумагу, наверное, видели: она

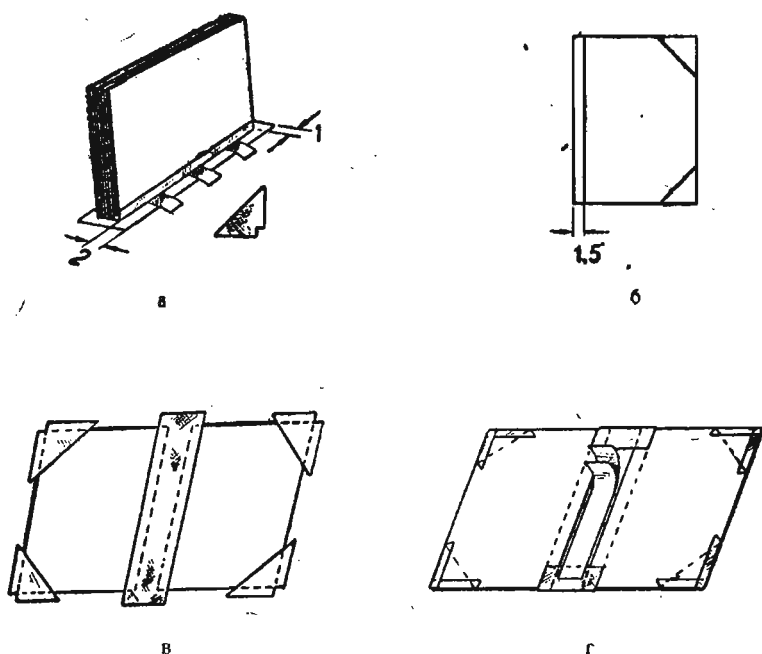
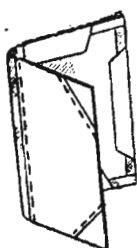

д

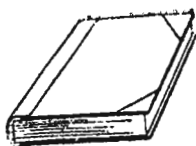

е

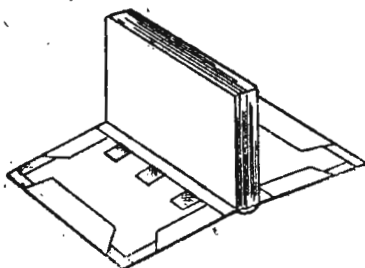

ж

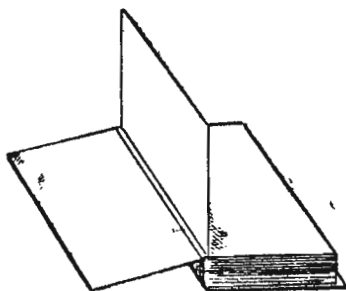

з

Рис. 23. Подготовка картонного переплета книги.

окрашена с одной стороны красивыми разводами, имеет глянец, бывает разных расцветок.

За неимением переплетной бумаги можно взять любую цветную бумагу, только не очень светлую и не очень тонкую. Тонкая бумага будет непрочной, а светлая — быстро запачкается.

Закраивая наружную оклейку переплета учтите, что бумага должна прикрыть края коленкоровых уголков и корешка на 8 мм и загнуться на левую сторону переплета (рис. 23д).

Приступайте к оклейке переплета. Заготовленную вами для оклейки бумагу смажьте по левой стороне клеем. Мажьте ровно, без сгустков и пропусков и не

очень жирно. Оклейте намазанной бумагой переплет так, как показано на рисунке 23. Пригладьте приклеенную бумагу чистой тряпочкой. Приглаживайте от середины к краям, чтобы удалить пузырьки воздуха из-под бумаги.

Сперва оклейте лицевую сторону, потом загните кромки и приклейте их к левой стороне переплета (см. рис. 23д). После этого обе корки переплета положите в пресс, для сушки. Сильно зажимать пресс не надо.

Когда переплет просохнет, можно вклеить в него книгу. Смажьте горячим столярным клеем тесемки, на которые сшита книга, приклейте их к коркам с таким расчетом, чтобы корка переплета на 2—3 мм не доходила до корешка книги, а с остальных трех сторон выступала наружу на 2—3 мм (см. рис. 23е).

Сперва приклейте переднюю, а потом заднюю корку переплета. Положите по чистому листу бумаги между корками переплета и книгой, иначе вы испачкаете ее клеем. Пока просыхает клей, заготовьте внутреннюю оклейку переплета. Точно по размеру тетрадей заготовьте двойной лист белой плотной бумаги, согните его пополам. Когда высохнет клей на тесемках и переплете, приклейте клейстером к коркам переплета обе полоски бязи, вшитые вами между тетрадами книги (рис. 23ж). На расстоянии 2—3 мм от корешка на первом и последнем листах книги проведите карандашом по линейке линию. Приклейте клейстером половину двойного листа (он называется: форзац) к переплету и к титульному листу книги до проведенной вами линии. Сначала приклеивайте к титулу, затем согните лист пополам, подложите под него чистую бумагу, аккуратно смажьте клейстером — от середины к краям — и приклейте смазанный клейстером лист к переплету. Края форзаца должны точно ровняться с краями листов книги. Так же оклейте заднюю корку переплета и подклейте форзац к последнему листу книги, (см. рис. 23з).

Форзац остается чистым, — на нем ничего не пишут и не печатают.

Книга готова! Остается немного просушить ее. При последней просушке книгу в пресс класть не надо, только между первым листом и переплетом положите чистые листы бумаги, чтобы избежать склейки.

РАЗНЫЕ ПЕРЕПЛЕТНЫЕ РАБОТЫ

Вы теперь уже знаете, как по всем правилам переплести книгу. Но переплетная работа не ограничивается только книгами.

Наверное, в вашу библиотеку приходят разные журналы: «Мурзилка», «Пионер», «Смена», «Огонек» и другие.

По окончании года полезно будет их переплести. Тогда они не растеряются, библиотекарю будет легче хранить их, а вы всегда легко сумеете воспользоваться любым материалом из прошлогодних журналов.

Или, например, в школе ведутся дружинные и отрядные дневники. Заведите порядок — все дневники переплетать по истечении учебной четверти или полугодия. Разве не интересно, будучи старшеклассником, комсомольцем, заглянуть в такой дневник и вспомнить о пионерских годах? А лето? Сколько накопится походных дневников, описаний экскурсий, отчетов об исследованиях! Весь этот материал необходимо разобрать, привести в порядок и переплести по разделам, чтобы сделать его более сохранным. Большую помощь вы можете оказать своей библиотеке ремонтом книг.

Переплетение печатных журналов. Разные журналы выходят по-разному. За год их набирается не одинаковое количество. Например, ежемесячных журналов в течение года вы можете получить двенадцать, двухнедельных — двадцать четыре, а еженедельных накопится целых пятьдесят два.

Очень толстую книгу трудно переплестать вручную. Чем толще книга, тем тяжелее зажимать ее в зажим и пресс, тем труднее обрезать простым ножом. Старайтесь брать в переплет не больше шести-восьми журналов, то есть ежемесячные журналы переплетайте по полугодиям, — в каждой книге будет по шести журналов; двухнедельные переплетайте за три месяца в одну книгу — тоже по шести журналов, еженедельные переплетайте за два месяца в одну книгу, получится по восьми-девяти журналов.

Принимаясь за переплетение журналов, прежде всего расшейте их, — аккуратно разогните и удалите проволочки, которыми они были сшиты.

Вы знаете, что книга состоит из тетрадей. Сейчас

Этими тетрадами будут журналы. Сверяйте текст, разметайте и пришивайте журналы к тесемкам так, как это сказано о тетрадах в обычной книге. Только для большого журнала понадобятся не три, а четыре тесемки. Не забудьте о полосках бязи, которые надо вшить в книгу между первым и вторым и между предпоследним и последним журналами.

Возможно, что текст во всех журналах окажется на одинаковой высоте и края страниц тоже окажутся равными между собой, тогда книгу можно не обрезать. Если же края книги будут неровные, зажмите ее в зажим и обрежьте.

Если вы хотите на переплет книги поместить обложку журнала, тогда верхнюю корку переплета не надо оклеивать. Ее надо только окантовать переплетной бумагой. Цветной кант должен заходить под обложку журнала по 1 см с каждой стороны. На внутреннюю сторону переплета кант загибают как обычную оклейку. Обложку журнала перед приклейкой на переплет аккуратно подрежьте и обровняйте со всех сторон: по верхней и нижней кромкам не больше как по 2 мм, а по вертикальной стороне подрежьте столько, чтобы был виден корешок и чтобы обложка не выходила за переплет. Следите при этом, чтобы не испортить текст и картинку обложки. Приклеивают обложку к переплету так же, как делают обычную оклейку, только не заворачивают на внутреннюю сторону переплета, так как это уже сделано окантовкой. Всё остальное делайте так же и в том же порядке, как при обычном переплетении книг.

Переплетение рукописных дневников и книжек. Часто дружинные и отрядные дневники ведут в покупных альбомах. В таком случае ваша работа не понадобится. Но если дневники написаны в тетрадах, тогда уже без переплета не обойтись. Только предупредите своих товарищей, пишущих дневники, чтобы они оставляли вокруг текста хотя бы самые маленькие поля. Если текст будет доходить до самых кромок тетрадей, книгу нельзя будет обрезать, а необрезанная книга будет выглядеть очень неряшливо.

Самодельные тетради желательно делать по размеру журналов. Тетради делайте по пяти-шести двойных листов. Книгу из одинарных листов переплести труднее.

Дневники переплетайте как обычную книгу. Не за-

будьте: большие тетради сшивают на четыре тесьмы, маленькие — на три.

Разбирая летние записи, группируйте их и переплетайте в отдельные книжки по темам: например, в одну книжку войдут дневники ваших туристов, в другую — отчеты краеведов, в третью — отчеты геологов. В отдельную книжку переплетите описания работ юных мичуринецов, отдельно соберите записи наблюдений ваших юннатов за животными и птицами. Так соберется у вас своя дружинная библиотечка, и вы всегда сможете поделиться опытом работы со своими товарищами.

Переплетение книжек из одинарных листов. Прежде всего заготовьте коробку для ровнения листов. Начертите точно по угольнику и вырежьте из фанеры дно коробки размером 35×25 см. Гладко выстрогайте рейки толщиной в 2 см, шириной в 5 см для бортов коробки. Прибейте борта и дно коробки по верхней горизонтальной и по левой вертикальной кромкам (рис. 24). Коробка готова.

Проверьте все листы по номерам: по порядку ли они лежат и нет ли недостающих. Заготовьте два чистых листа — форзаца, равных по размеру переплетаемым листам. Положите в коробку форзац. Кромки его должны быть плотно прижаты к бортам коробки. Первый лист кладите на форзац лицевой стороной — первой страницей — вниз. Второй лист кладите лицевой стороной на первый и так далее.

Внимательно проверяйте нумерацию страниц. Самой верхней окажется последняя страница. На нее положите второй лист форзаца. Следите во время укладки листов, чтобы их кромки были плотно прижаты к бортам коробки. Таким образом вы выравниваете верхнюю горизонтальную кромку книги и вертикальную — противоположную корешку. Их уже не придется обрезать, особенно в тех случаях, когда текст подходит к самым кромкам листов.

Выровняв листы, не вынимайте их из коробки. Возьмите полоску картона шириной в 5 см, длиной — как вертикальная сторона листа. Придавите листы в коробке утюгом или другим каким-нибудь грузом. Положите полоску картона поверх форзаца со стороны корешка книги.

Острым шилом проколите четыре отверстия в корешке книги на расстоянии 1 см от кромки (рис. 24б).

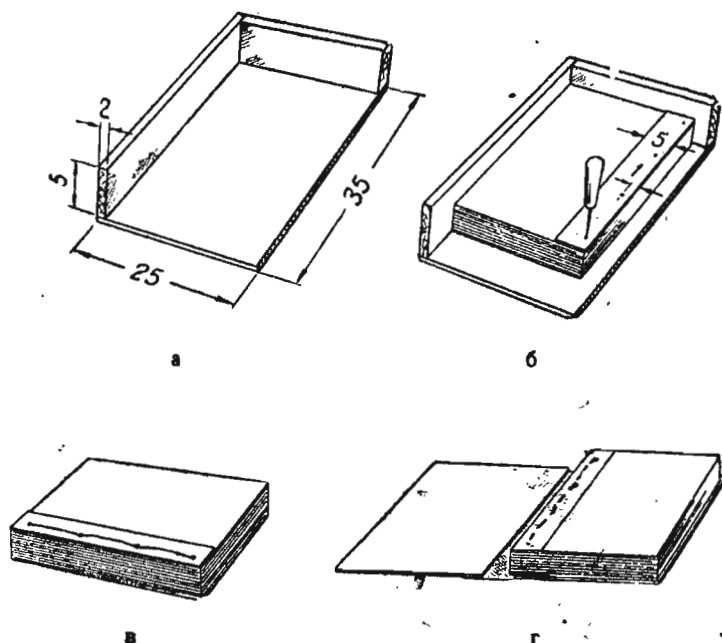

— Рис. 24. Переплетение книжек из одинарных листов.

Прокалывайте книгу насквозь вместе с полоской картона. Передвиньте коробку на край стола. Осторожно, не снимая груза, выдвиньте книгу из коробки, чтобы она вышла за край стола на 3—4 см. Следите при этом, чтобы листы остались лежать так же ровно, как лежали в коробке.

Прошейте корешок книги (рис. 24в). Плотно притяните нитку и хорошо закрепите ее. На лицевой стороне никаких узлов не делайте. Если после прошивки корешок окажется ровным, его не надо обрезать. Если же из корешка выходят неровные кромки листов, их надо обрезать.

Обрежьте книгу в зажиме. Остается необрезанной нижняя, горизонтальная кромка. Проверьте все листы; если нижние строчки текста не подходят вплотную к краям листов и есть возможность обрывать листы, зажмите книгу в зажим и обрежьте ее нижнюю кромку. В случае,

если нижняя строчка текста проходит совсем у края листа, нижнюю кромку обрезать не придется.

При работе со стандартными листами бумаги вам совсем не придется обрезать книгу, листы будут все одинаковые, и достаточно будет только сровнять их в коробке.

Сшив книгу, оклейте корешок вместе с полоской картона переплетным коленкором или просто чистой материей. Полоска коленкора или материи должна прикрыть нитки, сшивающие книгу, на 3—4 мм.

Переплет сделайте так же, как и для обычной книги. Только на внутреннюю оклейку переплета заготовьте одинарные листы бумаги. Сразу наклеивайте их на внутренние стороны переплета, потому что форзацы уже пришиты к книге.

Просушив переплет под прессом, смажьте горячим столярным клеем полоску картона, пришитую сзади к книге, и приклейте ее к задней корке переплета. Кромка переплета у корешка должна отступить на 2—3 мм от кромки картона (рис. 24г).

Положите книгу под пресс. После просушки она готова.

Пусть вас не смущает, что корешок такой книги будет откидываться вместе с верхней коркой переплета, — это необходимо, иначе книга, сшитая из одинарных листов, будет плохо открываться.

Ремонт книг. В каждой библиотеке найдется много книг, требующих ремонта. У одних — оборван переплет, у других — он совсем потерян, у третьих — все тетради разваливаются по одной, а иные и вовсе рассыпались по листочкам. Такие книги нельзя выдавать читателям.

Однако, если умело взяться за дело, их можно восстановить, и они снова начнут «жить» и радовать своих читателей.

Давайте разберем, как это можно сделать.

1) У книги растрепан переплет, корки оторваны, торчат тесемки, на которые была сшита книга.

Прежде всего книгу надо зачистить. Осторожно удалите с переплета старую оклейку и уголки. Удалите, зачистите старый засохший клей с внутренних сторон корок и с тесемок. На тесемках совсем не должно оставаться клея, иначе их нельзя будет приклеить к переплету. Полоски бязи, соединявшие книгу с переплетом, обрежьте



Рис. 25. Положение ремонтруемой книги, вновь пришиваемой к тесемкам.

совсем. Если крошки корешка отстали от корок, подклейте их. Закройте и наклейте новые уголки на корки переплета. Оклейте переплет новой бумагой.

Заготовьте две полоски бязи шириной в 3 см, длиной — как вертикальная сторона книги. Согните их вдоль пополам. Заготовьте четыре листа белой бумаги, равные по величине листам книги. Приклейте столярным клеем тесемки к коркам переплета. Когда просохнет клей, приклейте клейстером

полоски бязи, — одной половиной на корки переплета, другой половиной — на форзац.

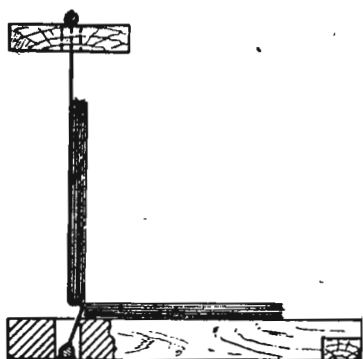
У вас заготовлены четыре листа белой бумаги. Два из них пойдут на внутреннюю оклейку переплета, остальные два наклейте клейстером на форзац. Это скрепит книгу, — полоски бязи не смогут отклеиться от форзаца. После просушки книгу можно выдавать читателям.

2) Книга цела, все тетради крепко держатся, но нет переплета, ни тесемок.

Без тесемок книгу не соединить с переплетом. Придется пришить ее к новым тесемкам. Натяните нужное количество их в станок для сшивания. Положите книгу корешком к тесемкам. Найдите середину верхней тетради, откройте ее и пришейте к тесемкам, как шили новую книгу. Закройте тетрадь; только теперь сшитая тетрадь ляжет не на площадку станка, а на тесемки. Следующую тетрадь пропустите, не шейте ее, а просто поднимите вслед за первой. Третью тетрадь опять пришивайте.

Так пришейте к тесемкам всю книгу через одну тетрадь. Если во время сшивания вам будет трудно раскрывать тетради, надо немного отпустить тесемки (см. рис. 25), слегка выбить из прорезей туго забитые клинья. Переплет заготовьте обычным способом. Внутреннюю оклейку, форзац и полоски бязи вклеивайте так же, как указано в описании первого способа ремонта.

3) Переплета нет, вся книга рассыпается на тетради, но тетради целы.

Проверьте все листы и тетради, чтобы они лежали по порядку. Простучайте тетради по кромкам, счистите старый клей. Как можно лучше сровняйте обрез книги. Сшейте книгу, как сшивали новую, только старайтесь попасть иглой в старые отверстия.

Полоски бязи, оклеенные бумагой, вшейте как в новую книгу. Если книга ровно сшита, ее не придется обрезать. Если из нее выходят два-три неровные листа, — их можно подровнять ножницами, предварительно разметив карандашом, сколько надо подрезать. Если книга сшита неровно, ее надо зажать в зажим и обрезать. Обрезайте как можно ближе к краю, чтобы не обрезать текст. Переплет и вклейку книги в переплет делают обычным способом.

4) У книги не только нет переплета, но и тетради порваны по сгибам, — они чуть держатся, есть порванные и потрепанные листы.

Разберите всю книгу по тетрадям. Удалите обрывки старых ниток. Разгладьте каждый лист утюгом, чтобы не было завернувшихся частей и кромок листов. Утюг не грейте очень сильно, иначе можно прожечь листы книги. Заготовьте полоски белой бумаги длиной как вертикальная сторона книги, шириной на 4 мм уже двух внутренних полей книги, идущих вдоль сгиба тетради. Согните полоски бумаги вдоль пополам. Аккуратно наклейте их клеем на внутренние поля тетрадей. Сгибы полосок должны лечь на сгибы тетрадей (рис. 26).

Если есть порванные места на внешних полях и в тексте, заклейте их полосками папиросной бумаги на клейстере. Разложите подклеенные листы тетрадей для просушки на большом столе или на чистом полу. Когда листы просохнут, аккуратно согните их по старым сгибам. Папиросную бумагу на местах заклеенного текста протрите воском или парафином: тогда будет виден текст. Соберите листы в тетради.



Рис. 26. Склеивание тетрадей.

Простукайте кромки тетрадей, подровняйте их. Проверьте нумерацию листов. Дальше вся работа идет так, как при переплетении обычной книги.

5) Книга развалилась совсем, не сохранилось ничего, кроме отдельных листов, даже сгибы тетрадей разорваны, кромки листов порваны.

Разгладьте утюгом каждый отдельный лист. Заготовьте полоски белой бумаги шириной в 3 см, длиной — как вертикальная сторона книги. Сложите все листы книги в порядке нумерации, чтобы не спутать, с какой стороны наклеивать полоски бумаги. Наклейте клейстером на каждый лист по полоске со стороны корешка книги, отступая от текста на 2 мм.

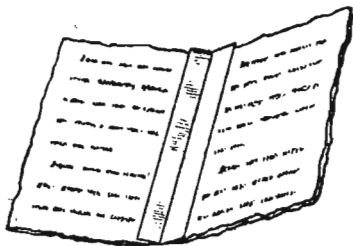
Если на внешних полях листов есть порванные места, заклейте их полосками бумаги на клейстере: Разложите листы для просушки. Кромки листов растрепаны, — все листы не одинакового размера. Растрепанные кромки надо обрезать, но вокруг текста должны остаться хотя бы небольшие ровные между собой поля.

Рассчитайте, начертите по угольнику и вырежьте из картона мерку, по которой будете чертить на листах книги линии обреза. Укладывая мерку, ровняйте ее по полоске бумаги, подклеенной со стороны корешка. Расчертите все листы книги по мерке. Обрежьте ножницами каждый лист отдельно по начерченным линиям. Дальше переплетайте так, как переплетали книгу из одинарных листов. Так как все листы уже обрезаны, после сшивания книгу обрезать не придется.

Если вам попадется в работе тонкая книга, которую не сможет зажать ваш зажим для обрезки, — не огорчайтесь. В таком случае положите одну или две дополнительные доски между книгой и верхней доской зажима.

Здесь указаны основные переплетные работы. Если вы справились с ними, — значит, сумеете справиться и с другими переплетными работами.

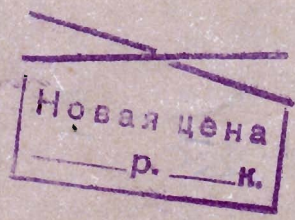
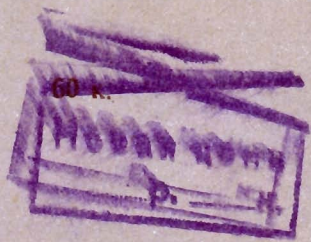

0-58