

ДОМАШНЯЯ  
**ПЕРЕПЛЕТНЫЯ РАБОТЫ**

РУКОВОДСТВО ДЛЯ СЕЛЬСКИХЪ УЧИТЕЛЕЙ.

---

СОСТАВИЛЪ

К. К. Абаза.

---

Приложеніе къ журналу «Народная Школа», 1875 г.



С.-ПЕТЕРБУРГЪ.

Типографія А. М. Нотомина, у Обуховскаго моста, д. № 93.

1875.



# ГЛАВА I.

Предисловіе. —

Описаніе необходимаго инструмента. —

Перечисленіе переплетнаго матеріала. —

Переплетеніе — какъ ремесло. — Брошюровка.

Книги принадлежать къ числу такихъ предметовъ, которые особенно желательно сберечь: во-первыхъ, ихъ не вездѣ можно достать, во-вторыхъ, онѣ вообще очень дороги. Ссужая кого-нибудь своей книгой, мы обыкновенно просимъ обращаться съ ней осторожно; но ссужая постоянно своими книгами, мы уже должны принять нѣкоторыя предохранительныя мѣры, чтобы наша книга, несмотря на продолжительное употребленіе, могла сохранить свой прежній видъ.

Главнымъ предохранительнымъ средствомъ служить переплетаніе книги, или снабженіе такими прочными покровами, которые могли бы выдержать даже неумѣлое пользованіе ею. Особенно это является необходимымъ въ народной школѣ, гдѣ дѣти видятъ книгу въ первый разъ и небрежно обращаясь съ ней, — послѣ продолжительнаго употребленія, — чуть не разрушаютъ ее до основанія. Мы сами были свидѣтелями, какъ въ одной школѣ послѣ 14-ти-дневныхъ занятій по «Родному Слову», подъ постояннымъ надзоромъ учителя, книги такъ истрепались, какъ будто служили нѣсколько лѣтъ. А въ народной школѣ книги достаются не легко, особенно такія цѣнныя, какъ «Книги для чтенія», безъ которыхъ невозможно себѣ представить обученіе родному языку. Переплетаніе такихъ книгъ, кромѣ экономической стороны, имѣетъ и свою воспитательную сторону: здѣсь уже не такъ трудно приучить дѣтей беречь книгу, смотрѣть на нее, какъ на такую вещь, которая можетъ быть полезна и для многихъ другихъ. Напротивъ, когда потрепанная

книга въ рукахъ ребенка сама собою распадается на отдѣльные листы, — у него никогда не разовьется должнаго уваженія къ книгѣ вообще; въ классѣ же, между дѣтьми, будетъ поддерживаться неряшество и беспечность. То же самое относится къ картамъ, картинамъ и проч. Если ихъ не наклеивать на папку или на холстъ, то онѣ прослужатъ очень и очень не долго; а гдѣ взять другихъ, когда и тѣ были куплены съ большимъ трудомъ?

Въ городахъ, гдѣ есть подъ рукой переплетчикъ, или тамъ, гдѣ школа обладаетъ хорошими средствами, переплетаніе книгъ не можетъ представить большихъ затрудненій; но какъ поступить сельскому учителю гдѣ-нибудь въ глуши, гдѣ не только нѣтъ переплетчика, но и сапожника, башмачника — болѣе необходимыхъ ремесленниковъ? Вести книги въ городъ, иногда очень отдаленный, ждать окончанія работы и потомъ съ грузомъ возвращаться домой? Такіе переѣзды, понятно, не всегда будутъ по средствамъ школы или учителя; остается учителю махнуть рукой и равнодушно смотрѣть, какъ листъ за листомъ отдѣляются отъ дорогой ему книги!

Задачей настоящаго труда будетъ описать способъ переплетанія книгъ при помощи самыхъ необходимыхъ инструментовъ, которые можно заказать каждому столяру и кузнецу. Возлагая новую обязанность на учителя, мы вовсе не думаемъ усугубить его тяжелый трудъ; напротивъ того, намъ кажется, что это послужитъ для него развлеченіемъ въ большіе зимніе вечера и сбереженіемъ нѣсколькихъ рублей, не говоря уже о томъ, что иногда можетъ сдѣлаться и маленькимъ подспорьемъ въ его скромномъ бюджетѣ. Если же учитель пріохотитъ къ этому занятію и нѣсколькихъ учениковъ, то доставитъ имъ хорошія минуты гордаго сознанія, что и они могутъ быть полезны, что и они могутъ принести своей школѣ посильную лепту. Мы не разъ замѣчали даже между взрослыми чувство самодовольства, когда въ первый разъ раздавались въ классѣ книги, вышедшія изъ ихъ рукъ.

Единственная затрата на инструментъ необходима, но тамъ, гдѣ школьная бібліотека постоянно подновляется, такая затрата

скоро окупится; чтобы нагляднѣе представить разницу между своей цѣной и цѣной заказной, мы приведемъ слѣдующія цифры:

«Книга для чтенія» Водовозова — въ прочныхъ папкахъ и обдѣланная въ обыкновенный коленкоръ дома . . . . .	2 1/2 к.
У переплетчика не менѣе . . . . .	10 к.
Таже книга, обдѣланная въ кожу, дома . . . . .	7 к.
У переплетчика не менѣе . . . . .	20 к.
Карта Россіи въ форматѣ изданія Симашки или фанъ-дерь-Флита, наклеенная на коленкорѣ, дома . . . . .	8 к.
у переплетчика не менѣе . . . . .	25 к.
и т. д.	

Но еще болѣе убѣдительнымъ доказательствомъ служить то обстоятельство, что мы часто встрѣчали сельскихъ учителей, переплетающихъ домашними средствами для своей школьной библіотеки; дошли они до этого искусства самоучкой и большею частію работаютъ съ грѣхомъ пополамъ. Надѣмся, что и для такихъ предлагаемое руководство послужитъ къ усовершенствованію ихъ скромнаго, но тѣмъ не менѣе почтеннаго труда. Кромѣ того, почти во всѣхъ учительскихъ семинаріяхъ переплетное ремесло допущено, какъ приватное занятіе: и здѣсь дѣло идетъ довольно туго, или потому, что плохъ учитель (обыкновенно какой-нибудь дешевый мастеръ), или потому, что его совсѣмъ нѣтъ. Для большей наглядности и для того, чтобы дать возможность приступить къ дѣлу совершенно незнакомому съ этимъ, мы предлагаемъ рядъ рисунковъ, которыми постараемся объяснить и дополнить свой текстъ.

*а) Описаніе необходимаго инструмента. Обрѣзной прессъ (рис. 1)* — главный инструментъ въ переплетномъ искусствѣ. Отъ степени его совершенства зависитъ очень многое, почти вся обработка: каждая книга по нѣсколько разъ вкладывается въ прессъ для той или другой цѣли. Онъ состоитъ изъ двухъ деревянныхъ брусьевъ, длиною каждый 1 1/4 ар., шириною 2 в. и вышиною 2 1/2 в., которые имѣютъ на обоихъ концахъ круглыя отверстія. Въ

Рис. 1-й.

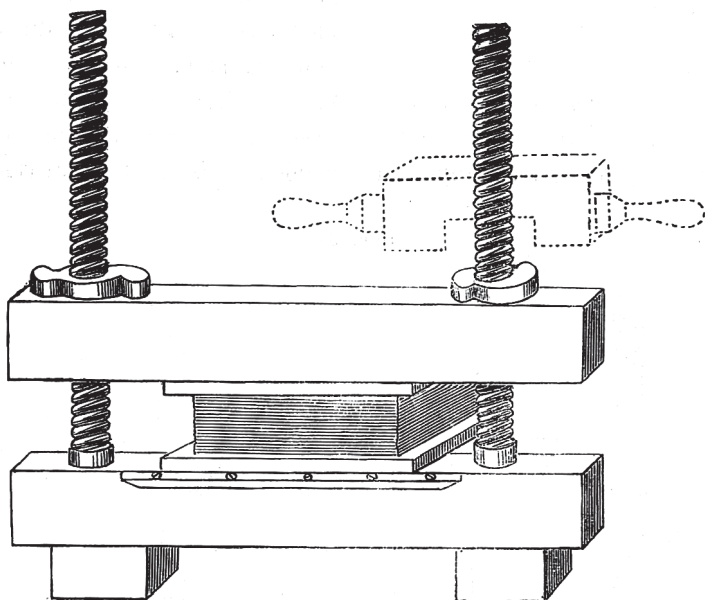

эти отверстия вставляются два винта, длиною каждый около  $\frac{3}{4}$  ар. и въ поперечникѣ ок. 1 вер.; оба винта оканчиваются внизу призматическими головками, на которыхъ сидитъ неподвижно (заклепанный) нижній брусъ; верхній же брусъ свободно подымается и опускается. Для каждого винта есть деревянная гайка (матка), удлиненной формы; эти гайки должны свободно навинчиваться вдоль винта и собственно служатъ для нажиманія верхняго бруса; а чтобы облегчить это послѣднее, существуетъ деревянный же ключъ: это просто рукоятка съ призматической выемкой, по ширинѣ гайки (смотри рисунокъ 1-й а).

Рис. 2-й.



Винты обыкновенно дѣлаются изъ хорошаго березоваго дерева; брусья же преимущественно изъ дубоваго, берестоваго и прочихъ твердыхъ породъ. (Лучшіе винты изъ кизилеваго дерева). Цѣна такому прессу ок. 3 — 4 рублей — съ гайками и ключемъ. Лѣсъ долженъ быть употребленъ сухой.

*Обрѣзь* — другой инструментъ, безъ котораго почти нельзя обойтись. Обрѣзка книги обыкновеннымъ ножемъ чрезвычайно затруднительна и слишкомъ неакуратна, чтобы ее можно было рекомендовать. *Круглый обрѣзь* состоитъ изъ стального кружка, діаметромъ ок.  $2\frac{1}{2}$  вер., съ нижней *плоской* и верхней выпуклой поверхностями; потомъ, изъ круглой деревянной ручки, которая прикрѣпляется въ кружку сквознымъ желѣзнымъ стержнемъ, снизу заклепаннымъ и подлицованнымъ подъ плоскость кружка; на верхній конецъ стержня навинчивается гайка. Нижняя поверхность кружка сохраняется постоянно плоской и потому обрѣзь натачиваютъ съ верхней (выпуклой) стороны, держа его *снизу* за рукоятку, а сверху слегка нажимая пальцами. Такой обрѣзь (рис. 2), приготовленный кузнецомъ изъ обломка косы, стоитъ около 30 коп.

У переплетчиковъ обыкновенно въ употребленіи другой обрѣзь, такъ называемый, *машинный* или губель (Hobel). Онъ не оставляетъ послѣ себя на рукахъ мозолей, работаетъ чище, никогда «не косить», но такъ какъ стоитъ довольно дорого, при употребленіи требуетъ большаго навыка, то мы опускаемъ его описаніе здѣсь, въ перечисленіи необходимаго инструмента; но, говоря объ обрѣзкѣ книгъ, упомянемъ и объ немъ, — собственно для желающихъ усовершенствоваться въ переплетаніи.

в) *Сшивальнй станокъ* (рис. 3), какъ видно, состоитъ изъ доски (длиной ок. 1 ар., шириной ок.  $\frac{1}{2}$  ар.), на которой неподвижно утверждаются два небольшихъ винта (выш. ок.  $\frac{3}{4}$  ар.). На эти винты надѣвается сверху узенькая дощечка и удерживается на любой высотѣ помощью двухъ гаекъ, подвинчиваемыхъ снизу. Какъ въ верх-

Рис. 3-й.

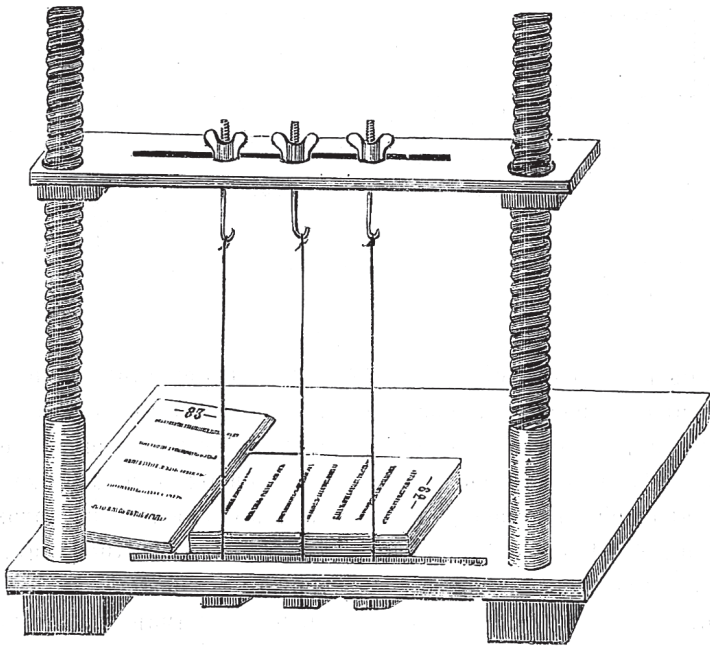

ней узкой (подвижной) дощечкѣ, такъ и въ нижней широкой (неподвижной) доскѣ выпиливается въ одной вертикальной плоскости по сквозному отверстию (щели) — вдоль всего инструмента, отверстия — такой ширины, чтобы въ нихъ свободно входилъ шпагатъ, который прикрѣпляется при помощи костыльковъ. Такимъ образомъ, на рисункѣ видно три конца шпагата, удерживаемыхъ снизу деревянными костыльками, а сверху — желѣзными крючками; послѣдніе составляютъ уже нѣкоторую роскошь, безъ которой можно обойтись, и употреблять такіе-же костыльки. Высокій станокъ позволяетъ шивать много книгъ за разъ; гдѣ этого не предвидится, винты могутъ быть сдѣланы меньшей величины. Лѣсъ — сосновый. Цѣна инструменту около 1 руб.



г) *Желѣзный циркуль* (рис. 4), употребляемый ремесленниками. Его можно найти въ каждой желѣзной лавкѣ. Одна из ножекъ циркуля свободно двигается по дугѣ, укрѣпленной неподвижно на другой ножкѣ, и закрѣпляется на любомъ раствореніи помощію винтика. Цѣна около 1 р. 50 коп. Обыкновенный мѣдный циркуль можно купить коп. за 40, но онъ долго не прослужитъ.

Рис. 4-й.

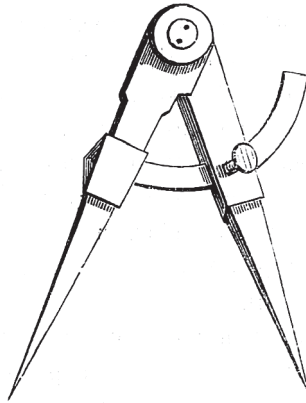

д) Соотвѣтственно существующимъ форматамъ книгъ (въ 4-ю, 8-ю, 12-ю и т. д. доли) нужно имѣть и по *нѣсколько паръ досокъ* различной величины. Такъ, напримѣръ, для «Народной Школы» будутъ соотвѣтствовать слѣдующіе размѣры: длина  $6 \frac{1}{2}$  вер., ширина  $4 \frac{3}{4}$  вер., толщина около  $\frac{3}{8}$  вер., эти доски можно употреблять и для такихъ книгъ какъ «Родное Слово» Ушинскаго; для очень маленькихъ книгъ — доски вдвое меньше. Этыхъ двухъ размѣровъ пока и достаточно; если же учитель захочетъ, напр., переплести ноты, то сообразно ихъ величинѣ можетъ заказать и доски. Здѣсь нужно замѣтить, что доски должны быть поперечныя, хорошо выстроганы и по возможности — со шпугами: иначе онѣ будутъ коробиться. Поперечными досками называются такія, у которыхъ волокна расположены поперекъ а не вдоль доски (долевая). Лучшія доски —

изъ грушеваго дерева, но онѣ очень дороги. Липовыя, ольховыя или березовыя, обойдутся около 30 коп. за пару, со шпугами.

е) Для проклейки книгъ нужно имѣть довольно пушистую *кисть* изъ отборной щетины: такая кисть, съ металлической (трубчатой) ручкой, стоитъ 40 — 60 коп.

ж) *Илы* для шитья употребляются извѣстныя подъ именемъ «цыганскихъ», т. е., большія, довольно толстыя, съ длиннымъ ушкомъ. *Нитки* — обыкновенныя суровыя — достаточной крѣпости.

з) Желѣзный обыкновенный *молотокъ*.

и) Для дѣланія надрѣзокъ въ книгѣ нужна *пила*; лучшею въ этомъ случаѣ будетъ обыкновенная садовая. Цѣна 75 к. За отсутствіемъ ея можно пользоваться и столярной пилой.

і) Для варки столярнаго клея нужно имѣть *клеянку*; ее можетъ сдѣлать изъ листоваго желѣза всякій кузнецъ, коп. за 15 — 20. Въ случаѣ крайности можетъ быть употреблена въ дѣло коробка отъ сардинокъ: эти коробки представляютъ тѣ неудобства что во 1-хъ, безъ рукоятокъ, во 2-хъ, скоро прогораютъ.

к) Для обрѣзки толстаго картона хорошо имѣть *ножъ* съ толстымъ и (длиннымъ) клинкомъ; онъ лучше передаетъ давленіе чѣмъ широкій (напр. сапожный), меньше тратится силы на работу.

л) Для той же цѣли хорошо имѣть и *жельзную линейку*, около 1 арш. длины, (стоитъ около 1 руб. 25 к.); если такой нельзя достать, то можно ограничиться и деревянной большихъ размѣровъ.

м) Необходимою принадлежностью переплетнаго инструмента считается и *уольникъ*, т. е., желѣзная или деревянная ли-

нейка — изъ двухъ колѣнъ, соединенныхъ подъ прямымъ угломъ (рис. 5). Одно колѣно этой линейки можетъ быть около  $\frac{3}{4}$  арш., другое около 5 вер. Желѣзный угольникъ стоитъ отъ 1 р. 50 к. до 2 р.; деревянный около 30 к.

Рис. 5-й.

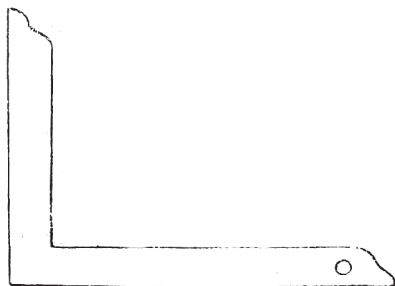

н) Для разглаживанія бумаги, кожи и картона употребляется *косточка* (рис. 25), также неизбежная принадлежность всякой мастерской. Она стоитъ около 15 коп.; но въ крайнемъ случаѣ можетъ быть замѣнена деревяннымъ ножомъ, которымъ разрѣзаютъ книги.

о) Если рѣзать картонъ или бумагу на столѣ, то легко послѣдній испортить; кромѣ того твердое дерево скоро тупитъ ножи. Хорошо имѣть *липовую верхиковую доску* около 1 арш. длины и на одной сторонѣ ея рѣзать только картонъ, на другой бумагу. Цѣна ея отъ 30 до 50 к.

Изъ матеріаловъ, употребляемыхъ въ переплетномъ ремеслѣ, слѣдуетъ назвать: крахмаль, столярный клей, коленкоръ, кожу, картонъ и, наконецъ, цвѣтныя бумаги.

*Крахмаль* употребляется *пшеничный*. При завариваніи нужно имѣть въ виду, чтобы онъ не былъ очень густъ (крутой), или жидокъ, а — умѣренный. На чайную ложку предварительно измельченнаго крахмала, наливаютъ  $\frac{1}{2}$  стакана воды и, помѣшивая па-

лочкой, даютъ ему вскипѣть. Когда крахмалъ готовъ, онъ дѣлается синеватаго цвѣта; сырой же — онъ бѣлаго цвѣта. Какъ варить, такъ и сохранять крахмалъ слѣдуетъ въ глиняной посудѣ.

*Столярный клей* предварительно раздробляютъ на мелкіе куски и наливаютъ водой. Часа черезъ 2, когда онъ разбухнетъ, не прибавляя воды, ставятъ въ печь и даютъ нѣсколько разъ вскипѣть. Въ случаѣ надобности, холодный клей или прямо распускаютъ на огнѣ или подливаютъ немного холодной же воды, — не допуская до кипѣнія. Хорошій клей долженъ быть прозраченъ и при кипѣніи не отдѣлять пѣны.

*Коленкоръ* употребляется обыкновенный и тисненный или англійскій — темный или яркихъ цвѣтовъ. Первый идетъ на обдѣлку тонкихъ и дешевыхъ книгъ, а послѣдній — болѣе цѣнныхъ и преимущественно на обдѣлку угловъ. Принимая въ соображеніе не большой вообще расходъ на коленкоръ, можно было бы всегда предпочесть тисненный коленкоръ, но, къ сожалѣнію, его можно достать только въ большихъ бумажныхъ лавкахъ. За аршинъ (довольно широкаго) тисненаго коленкора платятъ 30 — 40 коп.

Въ выборѣ той или другой *кожи* всегда руководятся цѣнностію переплетаемой книги. Для самыхъ дешевыхъ берутъ простую баранью бѣлаго цвѣта (около 20 к. за небольшую шкуру), для дорогихъ — шагриновыя кожи (отъ 3 до 4 р.), а въ обыкновенныхъ случаяхъ, и болшею частію, — употребляютъ русскій сафьянъ (отъ 1 р. до 1 р. 50 к.). Въ мелкихъ лавкахъ можно купить и половину кожи. Бѣлыя кожи невыгодны тѣмъ, что ихъ нужно красить, и потомъ, онѣ не такъ прочны; но по своей дешевизнѣ эти кожи въ большомъ ходу между дешевенькими мастерами, которые поддѣлываютъ ихъ довольно искусно даже подъ сафьянъ. Мы предлагаемъ здѣсь 2 безвредныхъ рецепта для окрашиванія кожи въ голубой и черный цвѣта. Для окраски въ голубой цвѣтъ нужно окунуть кожу

въ растворъ квасцовъ въ крѣпкомъ уксуcѣ и окрасить ее процѣ-  
женнымъ сокомъ изъ васильковъ. Для окраски въ черный цвѣтъ  
нужно уварить до половины 2 лота желѣзныхъ опилокъ, 1 л. истол-  
ченныхъ чернильныхъ орѣшковъ, 2 фун. крѣпкаго виннаго уксуcу и  
потомъ процѣдить. Этимъ отваромъ и окрашивать.

Кожу можно подкрашивать иногда и послѣ наклейки (напр.  
въ черный цвѣтъ.)

Въ продажѣ различаютъ 3 сорта обыкновеннаго *картона*:  
тонкій, средній и толстый. О примѣненіи того или другаго сорта бу-  
детъ сказано ниже, а пока замѣтимъ только, что переплетчики запа-  
саются обыкновенно, хотя и понемногу, всѣми сортами. При покуп-  
кѣ картона нужно выбирать, вообще, *плотные* листы, а не мягкіе.  
Его продаютъ или на вѣсъ (пудами), или отдѣльными листами: пудъ  
отъ 3 до 4 р.; а листами — тонкій ок. 8 к., средній ок. 15 к., а толстый  
отъ 25 к. — 30 к.

*Цвѣтныя бумаги* различаются по достоинству и отчасти —  
по цвѣту. Въ отношеніи достоинства ихъ можно раздѣлить главнымъ  
образомъ на 3 сорта: низкій, средній и высшій. Къ низшему сорту  
принадлежитъ, такъ называемая «турецкая» бумага, мраморнаго  
цвѣта, т. е. пестрая. Переплетчики употребляютъ ее для самыхъ  
дешевыхъ книгъ, такъ какъ десть такой бумаги стоитъ ок. 40 к. Къ  
среднему сорту принадлежитъ «французская» бумага, отъ 60 до 80  
к. за десть; довольно плотная и не маркая, она идетъ на обложки  
для болѣе или менѣе цѣнныхъ книгъ. По цвѣту ее также относятъ  
къ «мраморнымъ» бумагамъ, но здѣсь узоръ болѣе правильный и  
дѣйствительно что-нибудь напоминаетъ (напр. «подъ дерево»). «Ша-  
гриновыя» бумаги (тисненныя) довольно дороги и употребляются при  
самой изящной обдѣлкѣ.

Всѣ перечисленные сорта идутъ исключительно на обложки.  
Есть еще особый сортъ бумагъ — «альбомныя» — всегда гладкія и  
одноцвѣтныя. Альбомная бумага (напр. свѣтло-зеленаго цвѣта) хо-

роша для бордюровъ, для тетрадей, или даже и книгъ, когда хотятъ сверху, на обложкѣ, надписать заглавіе и пр. Цѣна ея ок. 40 к. за десть.

Всѣ мраморныя и альбомныя бумаги, какъ гладкія, приклеиваются всегда крахмаломъ, а шагриновыя — столярнымъ клеємъ.

---

Переплетное мастерство, само по себѣ, безъ побочныхъ источниковъ, — одно изъ самыхъ неблагодарныхъ ремесль. Требуя отъ мастера очень многого, оно мало вознаграждаетъ его за трудъ.

Точность, акуратность и терпѣніе — вотъ тѣ качества, которыми долженъ обладать переплетчикъ; кромѣ того, у него долженъ быть хорошій глазомѣръ, ловкость и физическая сила. Чтобы вполнѣ хорошо переплести книгу, надо много съ ней повозиться: малѣйшее неосторожное движеніе руки можетъ испортить работу цѣлаго дня. Потому-то здѣсь приобрѣтаютъ большое значеніе механическіе навыки. Однажды намъ случилось присутствовать при позолотѣ обрѣза переплетчикомъ, который 8 лѣтъ учился въ лучшихъ мастерскихъ Парижа и Лондона. Онъ провозился съ этой работой 4 часа и все-таки не кончилъ ее: это произошло по той простой причинѣ, что онъ давно золотилъ: у него въ мастерской есть особый рабочій, позолотчикъ, который ничѣмъ больше и не занимается, кромѣ «тисненія» (накладыванія позолоты).

Мы сказали, что переплетная работа вознаграждается очень дурно. Не касаясь причинъ этого грустнаго факта, мы замѣтимъ только его результаты: во многихъ мастерскихъ переплетная работа производится такъ спѣшно и небрежно, что книги не выдерживаютъ продолжительнаго употребленія. Мы знаемъ, напр., одинъ случай, когда въ ночь было приготовлено тремя работниками 80 книгъ! Кромѣ того, зачастую производится не безвредная для здоровья поддѣлка переплетнаго матеріала; дешевыя бараньи кожи (бѣлыя) окрашиваются въ яркіе цвѣта растворомъ анилиновой краски и неопытный глазъ никогда не отличить такой корешокъ отъ сафьяннаго.

Обезпечивъ себя лишь необходимымъ инструментомъ, при отсутствіи продолжительныхъ навыковъ, мы не можемъ достигнуть изящной работы. Для того чтобы обзавестись полнымъ домашнимъ инструментомъ необходимо затратить около 80 руб. и все-таки нѣкоторыхъ вещей нельзя нигдѣ достать кромѣ большихъ городовъ — обѣихъ столицъ, Одессы и пр.; для того чтобы приобрести необходимые навыки — нужно нѣсколько лѣтъ постоянно работать. При такихъ ограниченіяхъ мы можемъ только достигнуть прочности и дешевизны переплета, а все остальное должны предоставить времени.

Обративъ вниманіе на всякую новую книгу, мы легко можемъ замѣтить, что она была уже въ рукахъ переплетчика. Эта предварительная работа называется *брошюровкой* (brocher — переплестать книгу въ бумагу) и состоитъ въ томъ, что полученные изъ типографіи листы переплетчикъ складываетъ въ опредѣленный форматъ (4-ю, 8-ю, 12, 16 и т. д. доли), сшиваетъ, проклеиваетъ спинку и покрываетъ книгу бумажной оберткой. Если книга составляетъ принадлежность одного лица и ее берегутъ, то и въ такомъ, сброшюрованномъ видѣ она можетъ служить очень долго; но тамъ, гдѣ ей приходится переходить изъ рукъ въ руки, гдѣ она составляетъ общую принадлежность — какъ въ школѣ, непереплетенная книга долго не сохранится: она начинаетъ скоро трепаться, т. е. расширяться въ спинкѣ, мяться и обрываться на концахъ. Переплетаніе книгъ, имѣя цѣлю предупредить эти явленія, главнымъ образомъ состоитъ въ прочномъ скрѣпленіи листовъ (сшивкѣ), обрѣзкѣ и снабженіи ихъ прочными покровами (наружная обдѣлка). Между этими главными работами есть нѣсколько подготовительныхъ. Мы будемъ ихъ подробно разсматривать въ томъ послѣдовательномъ порядкѣ, въ какомъ онѣ обыкновенно производятся; упомянемъ хотя вкратцѣ и о такихъ сложныхъ работахъ, безъ которыхъ можно обойтись, для того, чтобы всякій начинающій могъ составить себѣ ясное представленіе о томъ, какимъ условіямъ должна удовлетворять хорошо переплетенная книга.

## ГЛАВА II.

**Сшивание книгъ. Подготовительныя работы:  
разборка книги; прессованіе; образованіе надрѣзовъ;  
наклейка флорсовъ и филсовъ; приготовленіе станка.  
Нашиваніе по одному листу; нашиваніе по 2 листа.**

Для того чтобы плотно сшить книгу, нужно ее сначала расшить, или распустить, — смотря по тому какъ съ ней поступалъ брошюровщикъ. Если книга была сшита и проклеена крахмаломъ, то расшивка не представляетъ большаго затрудненія: нужно снять осторожно обертку, спрятать ее (она, будетъ въ свое время нужна), найти *середину* перваго листа и перерѣзать нитку; затѣмъ, взявши лѣвой рукой обѣ половинки листа и придерживая правой книгу, отдѣлять слегка листъ за листомъ и складывать на лѣвой сторонѣ, — наблюдая послѣдовательность страницъ.

При этой же работѣ, если книга уже разрѣзана и была въ употребленіи, вставляются на мѣсто запавшіе листки, разравниваются косточкой углы, наклеиваются на большія дыры бумажныя-же латочки и т. д.

Въ другомъ случаѣ, если у брошюровщика книга была не сшита, а проклеена лишь столярнымъ клеемъ, дѣло нѣсколько усложняется: отдѣливши обертку, нужно предварительно отмочить спинку водой (при помощи губки или тряпочки) и потомъ уже черезъ нѣсколько минутъ, начинать осторожно отдѣлять листы, избѣгая порывистыхъ движеній, чтобы не порвать ихъ (листы) на стигахъ. Для сшивки необходимо имѣть цѣльные листы, иначе будетъ выскакивать нитка; на всѣ наружныя дыры накладываются или



отдѣльныя латочки или одна продольная (съ внутренней стороны)  
бумажная лента.

Рис. 6-й.

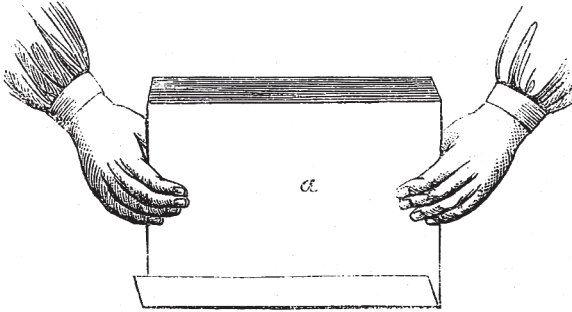

Когда, такъ или иначе, книга расшита, она должна тотчасъ  
поступить въ прессъ. Впрочемъ, во второмъ случаѣ надо дать ли-  
стамъ нѣсколько просохнуть, чтобы они не склеились. Передъ за-  
жатіемъ въ прессъ разобранная книга «сколачивается» т. е. приво-  
дится въ порядокъ. Нужно взять ее съ противоположныхъ сторонъ  
въ руки и осадить на спинку нѣсколькими ударами объ столъ (Рис.  
6 а); отъ этихъ ударовъ сгибы всѣхъ листовъ въ спинкѣ должны  
всѣ сравняться; потомъ слѣдуетъ осторожно перенести руки на двѣ

Рис. 6-й.

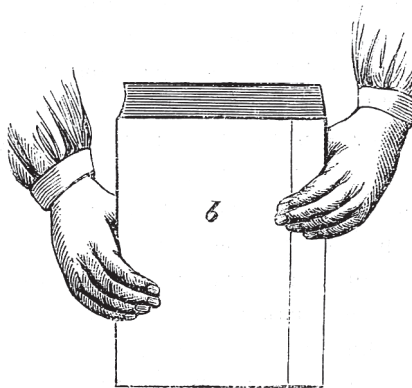

другія противоположныя стороны и осадить книгу на верхніе сгибы листовъ, или на «головки» (гдѣ находятся №№ страницъ Рис. 6 в) это продолжается до тѣхъ поръ, пока тѣ и другія сгибы не сравняются (глубоко запавшіе листы можно вытащить и пальцами) и при горизонтальномъ положеніи книги не будутъ представлять совершенно вертикальныя плоскости. Въ такомъ только видѣ книга кладется на доску, спинкой къ продольному ребру, накрывается сверху другой доской и закладывается въ прессъ, какъ это видно на рисунокѣ (Рис. 1). Вкладывать удобнѣ лѣвой рукой, а правой приподымать или опускать на требуемую высоту верхній брусъ, наблюдая, чтобы продольная середина книги совпадала въ обоихъ направленіяхъ съ серединой брусевъ. Установивши въ должномъ мѣстѣ книгу съ досками, нужно опустить правой рукой брусъ и этой же рукой повернуть на сколько возможно обѣ гайки.

Тогда поставить прессъ вертикально и помощью ключа, призвавши всю физическую силу, навинчивать до возможной степени ту и другую гайку и до тѣхъ поръ, пока разстояніе между брусьями будетъ совершенно одинаково. Въ этомъ случаѣ, не полагаясь на глазъ, приходится прибѣгать къ циркулю, измѣряя имъ то на одномъ, то на другомъ концѣ промежуточное разстояніе между досками.

Сильное сжиманіе книги имѣетъ цѣлью привести ее въ наиболѣе компактный видъ; для этой — же цѣли въ хорошихъ мастерскихъ ее предварительно уколачиваютъ довольно тяжелымъ молоткомъ (8 — 10 ф.), но безъ уколачиванія, при сильномъ лишь сжиманіи въ прессѣ, толщина книги уменьшается приблизительно на  $\frac{1}{3}$  ч.

Давши книгѣ нѣкоторое время вылежаться (нѣсколько часовъ или сутки — смотря по толщинѣ книги), отвинчиваютъ гайки и осторожно вынимаютъ ее съ досками — всегда лѣвой рукой.

Теперь нужно сдѣлать надрѣзы въ книгѣ, т. е., рядъ углубленій, въ которыхъ будетъ помѣщаться шпагатъ; прежде всего рассчитываютъ число веревочекъ, — что зависитъ отъ формата книги, — и потомъ уже сообразно этому опредѣляютъ взаимное разсто-

яніе между надрѣзами. Равномѣрное распредѣленіе шпагата имѣеть большое вліяніе на прочность переплета, потому что концами этого шпагата книга прикрѣпляется къ наружнымъ папкамъ. Такая книга, напр., какъ «Народная Школа» должна быть сшита на 3 веревочкахъ, ноты обыкновенно на 4, а маленькія книги (напр. «Родное Слово») на 2 веревочкахъ. Сообразно числу веревочекъ надрѣзають на спинкѣ книги и число углубленій, но кромѣ того, всегда прибавляютъ на концахъ еще по одному углубленію — для скрѣпленія листовъ въ корешкѣ. Такимъ образомъ, взявшись переплетать «Народную Школу», намъ нужно пропилить 5 углубленій, изъ которыхъ два крайнія будутъ служить для скрѣпленія листовъ, а 3 среднія — для помѣщенія шпагата (рис. 3 и 7). Надрѣзать на глазъ довольно трудно; на первыхъ порахъ слѣдуетъ поступать такимъ образомъ: снять первый листъ и на немъ, на сгибѣ сдѣлать нѣсколько отмѣтокъ, соотвѣтствующихъ будущимъ углубленіямъ, — имѣя въ виду, чтобы крайнія изъ нихъ (назначенныя для скрѣпленія листовъ) были недалеко отъ краевъ книги (оставить поле, необходимое для обрѣзки), среднее — акуратно по серединѣ книги, а два промежуточныхъ ближе къ крайнимъ. Имѣя въ работѣ, какъ мы сказали, «Народную Школу», можно держаться приблизительно слѣдующихъ размѣровъ: сдѣлать отмѣтку посерединѣ листа, 2 отмѣтки вправо и влѣво на 2 вершка, и еще 2 вправо и влѣво на  $2\frac{1}{2}$  или на 3 вершка в — отъ середины. Когда эти отмѣтки сдѣланы, книга укладывается опять между досками, но такъ чтобы спинка ея выступила наружу линіи на двѣ (Рис. 7) и представляла одну вертикальную плоскость: иначе нельзя равномѣрно надрѣзать всѣхъ сгибовъ; доски зажимаются въ прессъ и этотъ послѣдній кладется на столъ (какъ и представлено на рис.); спинка должна быть сверху. — Теперь, пользуясь намѣченными черточками, можно или прямо надрѣзать пилой углубленія въ перпендикулярномъ направленіи, или сначала намѣтить карандашомъ направленіе этихъ углубленій и потомъ уже надрѣзывать. Сжимая нѣсколько лѣвой рукой списку, водить пилой по чертѣ ровно и смѣло до тѣхъ поръ, пока образовавшееся углубленіе не будетъ

достаточно для помѣщенія шпагата, на которомъ предполагають шить. Если пила тонкая, прійдется пилить и въ вертикальномъ и въ наклонномъ направленіяхъ; крайнія углубленія (для закрѣпленія петель) могутъ быть гораздо уже: лишь на ширину пилы. Когда углубленія готовы, книгу вынимають изъ пресса и кладутъ на столъ. Теперь нужно наклеить на первый и послѣдній листы книги по листику чистой бумаги, которыя называются «форсами или форсецами»: для большой книги (напр. «Народная Школа») берутъ 2 листа, а для маленькой 2 полулиста обыкновенной писчей бумаги, складываютъ ихъ *вдвое* и пригоняють по формату книги, — отрѣзая остальное ножницами. Наклейка производится слѣд. обр: кладутъ передъ собой

Рис. 7-й.

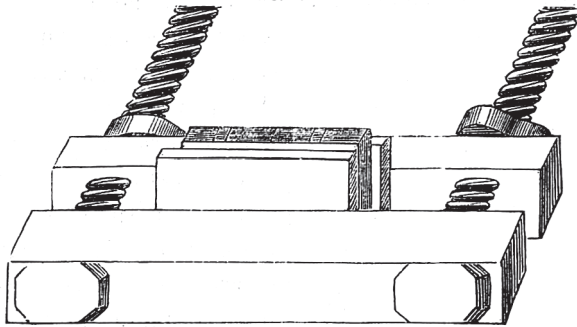

первый листъ изъ книги — сгибомъ отъ себя и сверху, на 1-ю страницу, накладываютъ форсъ, т. е., согнутый и пригнанный полулистъ бумаги, — сгибъ къ сгибу, на разстояніи, положимъ, карандаша; смазавши это разстояніе крахмаломъ, форсъ надвигаютъ впередъ и осторожно проводятъ сверху пальцемъ: бумага приклеена. Точно также наклеиваютъ на *наружную* страницу послѣдняго листа другой форсъ. Развернувши любую переплетенную книгу, мы легко можемъ увидѣть назначеніе форсовъ: одна ихъ половинка покрываетъ съ внутренней стороны папку, а другая, служа первую и послѣднею страницами, прикрываетъ въ тоже время прошивку. Поверхъ форсовъ наклеиваются еще фильсы, ложные листики, ко-

торые со временемъ, отдираются. Фильсы это небольшія полоски чистой бумаги, которыя, обхватывая сгибы листовъ, подклеиваются съ внутренней стороны этихъ послѣднихъ. Чтобы наклеить фильсъ, напр., на первый листъ, кладутъ на столъ полоску бумаги (пальца въ 3 шириной и по длинѣ книги), накрываютъ ее недалеко отъ края (на ширину тонкаго карандаша) первымъ листомъ книги, но такъ, чтобы послѣдняя страница была сверху, смазываютъ выдающуюся часть полоски крахмаломъ и накрываютъ ею сгибъ; остается провести пальцемъ, чтобы фильсъ былъ приклеенъ. Та же работа производится и съ послѣднимъ листомъ: полоска должна быть снаружи, а край ея подогнуть на внутреннюю сторону листа (на первую его страницу) и тамъ приклеенъ. Назначеніе фильсовъ мы увидимъ ниже; здѣсь же замѣтимъ только, что они по способу своего прикрѣпленія должны открываться на своихъ сгибахъ, какъ листы въ книгѣ, тогда какъ у форсовъ открываются на сгибахъ лишь наружныя половинки, потому что внутреннія приклеены къ своимъ листамъ. На рис. 8 г изображенъ первый листъ снаружи, съ наклееннымъ на него фильсомъ и на томъ-же рисункѣ — б, первый листъ — съ внутренней стороны. Приготовленная такимъ образомъ книга идетъ въ шивку; эта работа, будучи весьма простой по существу, тѣмъ не менѣе требуетъ большаго навыка, а, между прочимъ, только *хорошо* сшитая книга выйдетъ вполнѣ правильно изъ окончательной

Рис. 8 а.



Рис. 8 б.



обдѣлки. Наоборотъ, неправильная сшивка будетъ обнаруживаться дальше на каждомъ шагѣ: то нельзя правильно зажать, то наколотить, обрѣзать и т. д. Хотя мы здѣсь дадимъ самыя подробныя указанія на этотъ счетъ, но все-таки посоветуемъ учителю взглянуть, при первой возможности, на эту работу у переплетчика и прослѣдить за нимъ, пока онъ не сошьетъ окончательно 2 — 3 книгъ: здѣсь не мѣсто объяснять важность наглядности.

На шивномъ станкѣ натягивается опредѣленное число веревочекъ (число ихъ опредѣлено уже ранѣе — самымъ форматомъ книги). Возьмемъ, напр., «Народную Школу», на которой мы сдѣлали 5 углубленій: (3 для шпагата и 2 для петель) и натянемъ для нея 3 веревочки въ такомъ разстояніи одна отъ другой, чтобы онѣ приходились какъ разъ противъ соотвѣствующихъ (3 среднихъ) углубленій въ спинкѣ книги. Шпагатъ выбирается по возможности ровный, безъ узловъ, не очень толстъ и не тонокъ. Въ крайнемъ случаѣ можно употребить вдвое ссученный укупорочный шпагатъ, которымъ завязываютъ въ лавкахъ покупки. Когда станокъ приготовленъ, шпагатъ сильно натянуть и приведенъ въ вертикальное положеніе, нужно взять подлиннѣе нитку, слегка навощить ее и вдѣть въ иголку; потомъ положить первый листъ (последней страницей вверхъ) стибомъ къ себѣ и начинать шить. Иголка продѣвается въ середину листа черезъ крайнее, напр., правое (въ сущности — все-равно) отверстіе и вытягивается въ слѣдующее, гдѣ она уже встрѣчается съ крайнимъ шпагатомъ; охвативши шпагатъ, нитка идетъ черезъ тоже самое отверстіе опять въ середину листа, выходитъ вторично наружу, причѣмъ встрѣчается съ среднимъ шпагатомъ (мы предположили, что шьемъ на 3 веревочкахъ); охватываетъ его такъ же, какъ и правый, и черезъ тоже самое отверстіе опять идетъ въ середину листа, вытягивается наружу черезъ 4-е отверстіе и охвативши 3-ю веревочку, какъ и 2 первая, вытягивается окончательно наружу черезъ лѣвое крайнее отверстіе. Теперь слѣдуетъ правой рукой придержать свободный конецъ нитки, а лѣвой тянуть до тѣхъ поръ, пока она не вытянется совершенно и веревочки *не войдутъ* въ свои

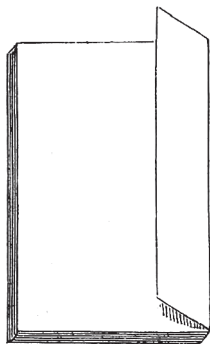
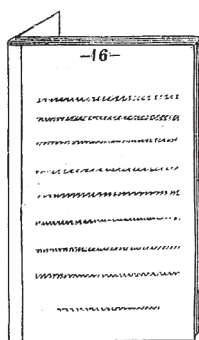
углубленія. Накладывается второй листъ (послѣдняя страница сверху) и такимъ же образомъ пришивается, идя отъ лѣвой руки къ правой; когда нитка будетъ вытянута въ крайнее правое отверстіе, то здѣсь она встрѣтится съ свободнымъ концомъ: оба листа связываются на-глухо и свободный конецъ, какъ болѣе не нужный, отрѣзается въ плотную. Пришивается 3-й листъ (опять, какъ и первый, справа на лѣво) и на противоположномъ концѣ прикрѣпляется петлей къ двумъ первымъ. Такимъ образомъ, каждый листъ прикрѣпляется петлей къ двумъ предыдущимъ со стороны противоположной, той, откуда его начали пришивать: въ данномъ случаѣ, напр., 7-й листъ началъ пришиваться съ правой стороны, — слѣдовательно, будетъ прикрѣпляться къ 5 и 6 листамъ на лѣвой сторонѣ и т. д. Послѣдній листъ петлюется на-глухо, къ *нѣсколькимъ* предыдущимъ листамъ, и потомъ — нитка отрѣзывается. Если во время сшивки нитка кончается, то къ ней привязывается другая, обрѣзываются концы (лучше пригнать такъ, чтобы узелъ помѣщался внутри листа, нежели снаружи) и работа продолжается: черезъ всю книгу идетъ непрерывная нитка, иначе книга рассыплется.

Рис. 9.

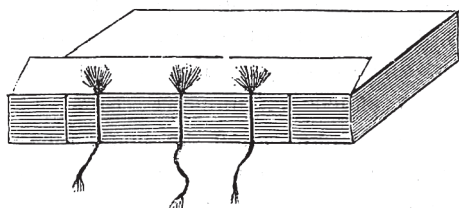

Вотъ что должно имѣть въ виду при сшиваніи книги: а) какъ въ продолженіе, такъ и послѣ работы книга должна имѣть вездѣ одинаковую высоту; для этого не слѣдуетъ туго затягивать на краяхъ петли, а петлевать свободно (см. рис. 3 и 9)<sup>1</sup>; б) веревочки должны

<sup>1</sup> Послѣ прикрѣпленія каждого листа, разгладить его по сгибу иглой, а на обоихъ концахъ книги перепустить въ пальцахъ всѣ листы.

входить въ углубленія, а не выступать наружу; если на какомъ-нибудь мѣстѣ окажутся углубленія недостаточными, можно увеличить ихъ ножницами; в) листы должны быть подтянуты вплотную къ веревочкамъ; для этого правая рука работаетъ снаружи, а лѣвая находится постоянно *съ серединой листа*, направляя иголку съ внутренней стороны къ наружѣ и подтягиваетъ, гдѣ нужно, нитку; г) наблюдать, чтобы не остались не пришитыми отдѣльные листки: они послѣ выпадутъ; потому-то, взявши въ руки очередной листъ, слѣдуетъ прежде всего найти его середину и только вложивши туда пальцы лѣвой руки — начать пришивать; д) чтобы не перемѣшать листовъ, при каждомъ новомъ листѣ, слѣдить за послѣдовательностью въ страницахъ; е) книга должна цѣликомъ подыматься и опускаться по веревочкамъ; это важно на тотъ случай, когда въ работѣ нѣсколько книгъ и ихъ придется раздвигать; значить, при шивкѣ нужно быть осторожнымъ, чтобы, охватывая ниткой шпагатъ, не прихватить и этотъ послѣдній.

Мы передали самый простой способъ шиванія книгъ — по одному листу; но обыкновенно нашиваютъ по два листа, если только книга около или болѣе 10 листовъ, особенно книги большія, объемистыя: это значительно сберегаетъ время и не въ ущербъ прочности. Двойная шивка состоитъ въ томъ, что сдѣлавши на нижнемъ листѣ одну стежку, игла, охвативши шпагатъ, вдѣвается не въ тоже самое отверстіе, а въ соответствующее (второе же) верхняго (другаго) листа; выходитъ черезъ стежку наружу и охвативши веревочку, вдѣвается опять-таки не въ тоже отверстіе, а въ соответствующее нижняго листа и т. д. Такимъ образомъ, если мы будемъ шивать книгу на трехъ веревочкахъ, то каждый листъ будетъ прихваченъ только по 2 раза (вмѣсто 4-хъ); если же на двухъ, то нижніе листы прихватаются по 2 раза, а верхніе только по одному. Главное затрудненіе состоитъ въ томъ, чтобы одновременно беречь лѣвой рукой середину двухъ (верхняго и нижняго) листовъ, а потому мы совѣтуемъ поупражняться сначала въ шиваніи по одному листу, Во



всякомъ случаѣ, первые и послѣдніе 3 — 4 листа всегда пришиваются *по одному*.

Когда книга сшита, она отрѣзывается: пальца на два по длинѣ шпагата, вверхъ и внизъ и этими свободными концами она впослѣдствіи будетъ прикрѣпляться къ папкѣ. (На рис. 9 представлена книга, снятая со станка).

## ГЛАВА III.

### ОБРѢЗКА КНИГЪ.

**Обрѣзка, соединенная съ окончательной отдѣлкой:**  
**осаживаніе книги; прикрѣпленіе шпагата;**  
**приклейка спинки; выборъ картона и**  
**приготовленіе папокъ (описаніе рѣзака); наклейка**  
**папокъ; обдѣлка, наклейка спинки въ коленкоръ;**  
**приготовленіе и наклейка обложекъ (обрѣзка**  
**бумаги вообще); обрѣзка книги въ**  
**передкахъ (описаніе пунктира);**  
**обрѣзка книги въ головкахъ и въ хвостѣ.**

Характеръ дальнѣйшей работы зависитъ отъ того, съ какой книгой мы имѣемъ дѣло, съ тонкой или толстой, дешевой или дорогой, переплетаемъ ли для своего употребленія или для общаго. Всѣ эти условія, вполнѣ или отчасти, и опредѣляютъ выборъ того или другаго способа, — именно, болѣе простаго и скорога, — *обрѣзки, соединенной съ окончательной отдѣлкой книги*, или другаго, болѣе сложнаго и медленнаго, *раздѣленнаго*.

Сущность перваго способа состоитъ въ томъ, что книга, прежде чѣмъ обрѣзывается, обдѣлывается въ корешокъ и папки, и эта обдѣлка обрѣзывается *вмѣстѣ* съ нею. Во второмъ случаѣ, книга

обрѣзывается сначала и потомъ уже покрывается кожей и папками; послѣднія обрѣзываются также отдѣльно. При этомъ способѣ есть нѣсколько подготовительныхъ работъ, которыя тамъ считаются излишними. Для того, чтобы пояснить примѣненіе того и другаго способа, приведемъ примѣръ: положимъ, мы взяли въ работу «Родное Слово», годъ 1-й. По объему (6 лист.) книга не велика и можетъ быть переплетена простѣйшимъ способомъ; но, если она предназначена для школы, то ее слѣдовало бы переплестать по второму способу, такъ какъ при обдѣлкѣ перваго рода книга вообще скоро теряетъ свою форму (выпячивается), треплется по угламъ и т. д. Такимъ образомъ, можно принять за правило, что если книга не велика (около 5 — 6 л.), а употребленіе ея ограничено, то переплестать ее по простѣйшему способу, и наоборотъ: книги такой же величины, но предназначенныя для общаго употребленія, или книги вообще болѣе чѣмъ въ 6 листовъ требуютъ болѣе сложной и прочной обдѣлки. Книги въ 2, 3, 4 листа, народныя изданія, различныя отдѣльныя брошюры и проч. можно безусловно переплестать по первому способу. Опишемъ тотъ и другой способы въ такой же послѣдовательности, какой мы держались до сихъ поръ. Начнемъ съ простѣйшаго.

Взявши между ладоней книгу, ударяють его нѣсколько разъ на спинку; отъ этихъ ударовъ всѣ запавшіе листы, подвигаются внизъ: спинка приводится въ одну плоскость. Въ такомъ видѣ спинка проклеивается столярнымъ клеемъ. Положивши книгу на край стола, втирають нѣсколько разъ вдоль спинки кистью и жидкій горячій клей проникнетъ между листами; напротивъ, густой или холодный клей останется большею частію на поверхности, и такая книга впослѣдствіи, при раскрываніи, будетъ трещать и лопаться въ спинкѣ. Клей слѣдуетъ набирать по немногу и постоянно стонять его отжиманіемъ кисти о края клеянки. Затѣмъ оставляють книгу на томъ же мѣстѣ просохнуть. Хорошо приклеенная спинка и приклеенная хорошимъ клеемъ отнюдь не должна быть чернаго цвѣта, скорѣе — желтоватаго; это замѣчаніе относится одинаково къ тонкимъ и толстымъ книгамъ, въ особенности къ послѣднимъ. Мы

увидимъ далѣе, что въ нѣкоторыхъ случаяхъ даже и этотъ тонкій слой клея удаляется съ поверхности спинки.

Рис. 10.

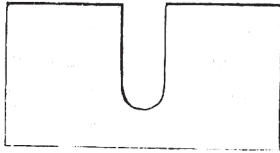

Когда спинка совершенно высохнет, раскручиваютъ между пальцами свободные концы шпагата, потомъ ихъ распушаютъ — или при помощи ножа, или при помощи косточки и особой формы картонки (Рис. 10). Эта картонка (изъ толстой обложки или еще лучше изъ жести) подкладывается подъ шпагатъ и этотъ послѣдній треплютъ косточкой до тѣхъ поръ, пока не отдѣлится кострика и концы не сдѣлаются совершенно пушистыми: они въ такомъ видѣ лучше пристають и дѣлаются менѣ замѣтными. (Рис. 9). Затѣмъ распушенные концы приклеиваются (крахмаломъ) наглухо къ филсамъ.

Картонъ для этого рода книгъ выбираютъ обыкновенно самый тонкій, можно употреблять даже такъ называемый «картонажный», изъ котораго приготавливаютъ коробки. Въ случаѣ неимѣнія, можно воспользоваться и сахарной бумагой; но такъ какъ она очень мягка, то предварительно ее склеиваютъ (крахмаломъ) съ какой нибудь старой картой, твердой обложкой или вообще твердой бумагой. Выпрессованные и высушенные куски такой бумаги могутъ отчасти замѣнить настоящій картонъ, разумѣется для самыхъ тонкихъ (въ 3 — 4 л.) книгъ.

Выкраивая изъ картона папки, нужно имѣть всегда въ виду слѣдующее: 1, предварительно размѣтить листъ картона карандашемъ по формату книги; рассчитывая на каждую книгу по 2 папки; 2, истрепанные края картона не принимать въ соображеніе: они должны отойти; 3, лѣвой рукой держать твердо линейку, а правой

къ себѣ, противъ середины груди рѣзать ножомъ (обыкновенно всѣ начинающія рѣжутъ слѣва на право).

Въ этомъ случаѣ незамѣнимую услугу оказываютъ двѣ вещи — желѣзная линейка и рѣзакъ; о первой изъ нихъ мы упоминали: но своей тяжести она неподвижно лежитъ подѣ лѣвой рукой, незарѣзывается и тѣмъ значительно облегчаетъ сохраненіе разѣ взятаго направленія. *Рѣзакъ* (Рис. 11) — это особаго рода ножъ, имѣющій форму длинной стальной полоски, вставляемой въ овальную полую палку; на нижнемъ концѣ этой палки сдѣлана желѣзная оковка, сквозь которую проходитъ винтикъ, удерживающій ножъ неподвижно. Оконечность самаго ножа обоюдо-острая и имѣетъ форму

Рис. 11-й.



треугольника. При помощи рѣзача можно рѣзать безъ большихъ усилій самый толстый картонъ; въ работѣ его держать обыкновенно за нижній конецъ, а верхній кладутъ на плечо.

Очевидно, чѣмъ болѣе обыкновенный ножъ будетъ приближаться къ описанной формѣ, тѣмъ легче имъ будетъ работать, но, имѣя дѣло съ толстымъ картономъ, ножъ придется все таки упираться въ грудь, что несовсѣмъ удобно и безопасно.

Выкроивши изъ того или другого матеріала папки, наклеиваютъ ихъ крахмаломъ на филъсы, а *вмѣстѣ* съ этими послѣдними и на форта. Для этого кладутъ предъ собой книгу, смазываютъ по филъсамъ крахмаломъ, потомъ мажутъ по верху филъса и форта и накладываютъ папку такъ, чтобы ея внутренній край улегся параллельно спинкѣ и отступя отъ нея *на толщину* картона. Это необходимо для свободнаго открыванія папокъ. Такимъ же образомъ съ другой стороны наклеиваютъ и другую папку. Хорошо послѣ этого зажать книгу на нѣсколько секундъ въ прессъ: папки лучше пристанутъ и лишній крахмалъ выступитъ наружу.

Спинка, требующая особой и тщательной обработки, когда имѣемъ дѣло съ толстой книгой, здѣсь обдѣлывается весьма просто и скоро: берутъ полоску простаго или англійскаго коленкора, шириной отъ 1  $\frac{1}{2}$  в. и длиной, соответствующей формату книги, намазываютъ ее жидкимъ столярнымъ клеемъ (англійскій коленкоръ, разумѣется, съ изнанки) и покрываютъ этой полоской равномерно

Рис. 13-й а.



съ обѣихъ сторонъ спинку, получимъ такъ называемый, «корешокъ» книги (Рис. 13 а). Вслѣдъ за этимъ берутся наружныя обертки («обложки»), которыя были сняты при разборкѣ книги и каждая изъ нихъ обрѣзывается съ той стороны, которая будетъ прилегать къ корешку, — на верхней — лѣвая, на нижней — правая стороны; это дѣлается просто для акуратности, такъ какъ истрепанная обертка будетъ выглядывать очень некрасиво. Впрочемъ нужно прибавить, что совершенно истерзанныя обложки и не стоитъ наклеивать; лучше наложить какой нибудь цвѣтной бумаги. Приспособленіе тѣхъ же наружныхъ обертковъ, которыя сняты съ книги, кромѣ экономіи, имѣетъ одно очень важное преимущество — это удобное пользованіе книгой. Дѣйствительно, если нѣтъ средствъ печатать золотомъ (на тонкихъ книгахъ печатать можно только сверху на папкѣ, что гораздо труднѣе и обходится дороже заглавіе книги) то остается единственное средство отмѣтить книгу — наложить на нее тѣ же обложки. Иногда эти обложки такъ красивы (напр. въ изданіяхъ Педаг. отдѣла музея прикл. знаній или народн. изданія Фанъ деръ Флита и мн: друг.), что дешевенькая книга отъ нихъ очень много выигрываетъ.

Здѣсь будетъ уместно одно замѣчаніе, касающееся обрѣзки всякаго рода бумаги, — будетъ ли она цвѣтная, обыкновенная писчая или же снятая съ книги обложка. Мы уже говорили, что для обрѣзки картона самый выгодный ножъ — съ толстымъ и длиннымъ клинкомъ, для бумаги наоборотъ — тонкій и широкій; отчасти такимъ условіямъ удовлетворяетъ обыкновенный перочинный ножъ. Во всякомъ случаѣ ножъ долженъ быть очень острый, чтобы отрѣзать бумагу *сразу*. Рѣзать слѣдуетъ также *къ себѣ*, указательный палецъ держать вытянутымъ сверху ножа, а лѣвой рукой нажать на линейку.

Обрѣзавши внутреннюю сторону обложекъ, ихъ намазываютъ крахмаломъ и накладываютъ сначала верхнюю, потомъ на другую папку — нижнюю, — лицевую стороною вверхъ, т. е., такимъ же образомъ, какъ онѣ были въ сброшюрованной книгѣ. Чтобы соблюсти

здѣсь нѣсколько необходимыхъ условій, нужно принять и нѣкоторыя предосторожности: положить книгу спинкой отъ себя и сначала наклеивать верхнюю обложку. Накладывая эту обложку, надо пригнать такъ, чтобы внутренній (лѣвый) ея край былъ параллеленъ спинкѣ и укладывался около  $\frac{2}{8}$  вер. отъ корешка; потомъ, чтобы виньетка, заглавіе книги и проч. не пострадали при обрѣзкѣ книги, или не были-бы скошены. Когда обложка наложена, то ее осторожно, ладонями обѣихъ рукъ разглаживаютъ вправо и влѣво, вверхъ и внизъ: это обыкновенный способъ, употребляющійся при наклеиваніи бумаги; надо имѣть только чистыя и сухія руки. Приклеивши наружную обложку, переворачиваютъ книгу и такимъ-же образомъ поступаютъ съ другой обложкой (рис. 13. б.).

Затѣмъ, окончательной отдѣлкой книги — будетъ обрѣзка. Мы опишемъ ее довольно подробно, такъ какъ нѣкоторые приемы будутъ повторяемы и при обработкѣ толстыхъ книгъ.

Обрѣзывается у книги сначала «передокъ» или передняя (правая) сторона; ею мы теперь и займемся. Прежде нужно отмѣтить, *сколько* мы желаемъ обрѣзать. Основаніемъ этой величины обыкновенно принимаются самые узкіе (или зававшіе) листы въ книгѣ и по нимъ отрѣзывается все лишнее; но этого правила не всегда можно держаться, потому что при дурной брошюровкѣ могутъ попадаться очень узкіе листы, — обрѣзать по которымъ значило-бы испортить книгу, иногда даже отрѣзать и текстъ. Здѣсь надо имѣть

Рис. 13-й б.



въ виду и нормальную величину будущаго поля. Практика выработала на этотъ счетъ слѣдующее правило: въ передкѣ поле должно быть нѣсколько больше, приблизительно на  $\frac{1}{3}$  того, которое находится на корешковой сторонѣ листа; поле въ «головкахъ» (вверху) д. б. *такой-же* величины, какъ и въ передкѣ, а въ «хвостѣ» (внизу) нѣсколько больше (прибл. на  $\frac{1}{3}$ ) чѣмъ въ головкахъ. Приведемъ примѣры: въ книгѣ «Родное Слово» Ушинскаго самыя умѣренныя поля въ передкѣ будутъ нѣсколько болѣе  $\frac{2}{8}$  вер., все остальное можетъ быть обрѣзано; въ книгахъ настоящаго формата они должны равняться  $\frac{5}{8}$  вер., въ маленькихъ около  $\frac{2}{8}$  вер., и т. д. Вообще, на первое время полезно *прибавлять* нѣсколько поля, на тотъ случай, если обрѣзка не удастся: тогда еще легко исправить ошибку.

Соображаясь съ величиной передняго поля, раздвигаютъ циркуль на будущую ширину книги, провѣряютъ перелистываніемъ книги всѣ-ли запавшіе листы войдутъ въ плоскость обрѣза и намѣчаютъ величину растворенія сверху, на папкѣ. Это дѣлается такъ. образ.: поставивши лѣвую ножку циркуля у самаго края спинки, правой ножкой дѣлаютъ на правой сторонѣ уколъ, потомъ переносятъ циркуль внизъ и дѣлаютъ еще одинъ уколъ на правой-же сторонѣ обложки; но этимъ двумъ точкамъ книга обрѣзывается.

У переплетчиковъ есть особый инструментъ, чрезвычайно удобный для намѣчиванія точекъ обрѣза, — такъ называемый *пунктиръ* (рис. 12.) Это — желѣзный, четырехгранный прутикъ съ колесомъ на одномъ концѣ; вдоль прутика движется коробка съ штифтикомъ. Зацѣпивши колѣномъ пунктира за спинку, укрѣпляютъ въ любомъ мѣстѣ коробку и слегка ее нажимаютъ: получается уколъ. Къ сожалѣнію, этотъ инструментъ не вездѣ можно достать; стоитъ онъ около 1 р. 25 к. При намѣчиваніи циркулемъ легко сдѣлать

Рис. 12-й.

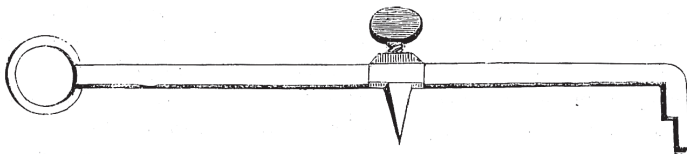



ошибку; особенно трудно удержать лѣвую ножку на стибѣ листа; поэтому-то ее нужно поддерживать съ боку большимъ пальцемъ.

Книга кладется на доску и зажимается въ прессъ такъ обр., чтобы ребро верхняго бруса аккуратно покрывало помѣченные уколы; жимать нужно какъ можно сильнѣе и вполне правильно, подвинчивая то одну, то другую гайку, и измѣряя циркулемъ разстояніе между брусьями. Поставивши прессъ нѣсколько наклонно, упирають его въ поясъ и, имѣя съ лѣвой стороны книгу, начинаютъ обрѣзку съ лицевой папки. Въ правой рукѣ слѣдуетъ держать ручку обрѣза; указательнымъ и среднимъ пальцами лѣвой — нажимать на лѣвую сторону кружка, чтобы она не подымалась и не «скосила» бы книги. Первое время, — пока нѣтъ навыка, — слѣдуетъ рѣзать осторожно, захватывая каждый разъ по немногу, не болѣе 2 — 3 листиковъ; со временемъ-же самая толстая книга можетъ быть обрѣзана въ нѣсколько минутъ. Тѣмъ болѣе необходима осторожность, что въ данномъ случаѣ мы имѣемъ дѣло и съ обрѣзкой папокъ, которыя скоро притупляють обрѣзъ и вообще затрудняютъ работу. Если книга дурно зажата (неровно, или слишкомъ слабо) если обрѣзъ тупой, то и обрѣзка идетъ дурно: обрѣзъ соскакиваетъ, листы цѣпляются, рвутся и т. д., — такую книгу придется еще разъ обрѣзывать. Хорошо обрѣзанная книга должна имѣть ровную, блестящую и не «скошенную» (а въ одной плоскости съ брусьями) поверхность. На рис. 13 в. представлена та же книга, но обрѣзанная въ передкѣ. Для первыхъ опытовъ мы посовѣтовали-бы начинающему взять какую-нибудь старую ненужную книгу и обрѣзывать ее до тѣхъ поръ, пока нельзя ужъ будетъ хорошо зажать остатка. Тогда смѣлѣе можно браться за «чистую» работу и въ случаѣ неудачи легче будетъ отыскать причину ея.

Послѣ передка обрѣзываются «головки» (верхняя) и «хвостъ» (нижняя ст.) И здѣсь придется повторить то же самое, что сказано нами раньше: если обрѣзать книгу по наиболѣе запавшимъ листамъ, то легко можно ее испортить; нужно также имѣть въ виду нормальную величину верхняго и нижняго поля, и взаимное между ними от-

ношеніе. Такъ какъ мы уже привели правило, котораго держатся на этотъ счетъ переплетчики, то здѣсь ограничимся только примѣрами. Вверху, въ книгахъ настоящаго формата, верхнее поле оставляютъ приблизительно въ  $\frac{5}{8}$  вер., нижнее — въ  $\frac{6}{8}$  вер.; въ книгѣ «Родное Слово» верхнее поле будетъ нѣсколько болѣе  $\frac{3}{8}$ , а нижнее  $\frac{4}{8}$ .

Рис. 13-й в.

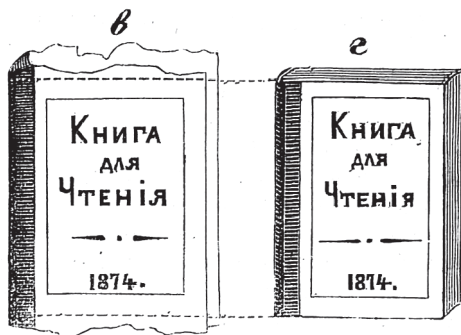

При обрѣзкѣ передней стороны линію отрѣза отмѣчали циркулемъ; здѣсь-же, чтобы обозначить эту линію, поступаютъ иначе. Если хотятъ обрѣзать сначала верхнюю сторону, то намѣчаютъ на угольникѣ наружной обложки линію, перпендикулярную къ спинкѣ, и — въ такомъ разстояніи отъ верхняго края папки, чтобы соблюсти необходимое поле. Въ этомъ случаѣ, перелистовавши книгу, приходится положиться на вѣрность глаза, но можно сдѣлать и замѣтку на папкѣ, соответствующую наиболѣе запавшему листку, или нормальной величинѣ верхняго поля, смотря потому, чѣмъ руководится переплетчикъ. Приведенная по угольнику линія, перпендикулярная къ спинкѣ (рис. 13 в.) и опредѣлитъ линію отрѣза; но легко можетъ случиться, что эта линія не будетъ перпендикулярна къ передней сторонѣ книги (отъ неправильной обрѣзки послѣдней), — что повѣряется также по угольнику; тогда книга выйдетъ изъ окончательной отдѣлки въ неправильной формѣ, не въ формѣ прямоугольника. Избираютъ средній путь: проводятъ перпендикулярную линію

къ правой (т. е. къ обрѣзанной) сторонѣ изъ точки, опредѣляющей ширину отрѣза, и обрѣзываютъ какъ разъ по серединѣ между обоими перпендикулярами. На нашемъ рисункѣ линія отрѣза обозначена пунктиромъ. Такимъ-же точно образомъ книга кладется вдоль доски и зажимается; зажимается поперекъ прессы и такъ, чтобы верхній брусъ прикрывалъ намѣченную линію.

Рѣжутъ отъ спинки къ передку. При обрѣзкѣ нижней стороны, опредѣливъ (на противоположной обложкѣ) карандашомъ линію отрѣза, поступаютъ точно также, какъ и въ предыдущихъ случаяхъ. Вышедшую изъ работы книгу оставляютъ нѣсколько времени вылежаться между другими книгами: она должна просохнуть, не теряя своей формы.

## ГЛАВА IV.

### ОБРѢЗКА ТОЛСТЫХЪ КНИГЪ.

**Проклейка спинки; обрѣзка книги въ передкахъ; (описание губеля и применение его къ обрѣзкѣ); фальцовка; обрѣзка книги въ головкахъ и въ хвостѣ. Подцвѣчивание обрѣза. Выборъ картона, прикрѣпление папокъ и обрѣзка кантовъ; (кантовые линейки). Выборъ кожи; приготовление шренца и обдѣлка корешка. Обдѣлка угловъ. Наклейка обложекъ и подклейка форсовъ.**

Единственное отличіе этого рода обрѣзки состоитъ въ томъ, что книга обрѣзывается *въ необдѣланномъ видѣ*; напр: папки прикрѣпляются послѣ и обрѣзываются отдѣльно, спинка обдѣлывается въ кожу уже къ концу работы и т. д. Кромѣ измѣненія порядка работы, измѣняются и даже вводятся новые приемы для приданія большей прочности переплету.

Снятая съ сшивальнаго станка толстая книга такимъ же образомъ осаживается и проклеивается столярнымъ клеемъ, какъ и тонкая. Только здѣсь надо быть особенно внимательнымъ, проклеивая спинку: нужно придать ей совершенно вертикальное положеніе, которое она должна сохранить и въ то время, когда будетъ просыхать; иначе книга выйдетъ изъ обрѣзки неправильной формы. У тонкихъ книгъ такая неправильность пройдетъ незамѣченной, а здѣсь бросится въ глаза. Гораздо удобнѣе проклеивать спинку, нажавши сверху доской.

Рис. 14 а.

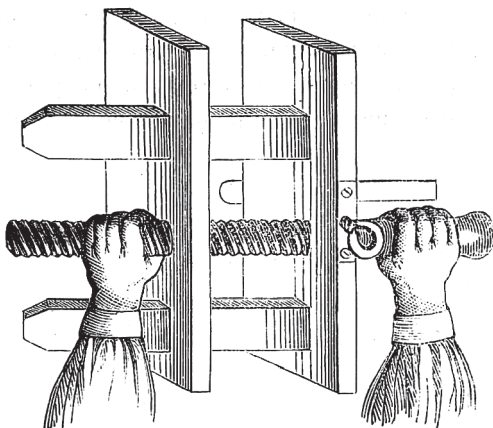

Когда спинка просохнетъ, на фореѣ отмѣчаютъ съ правой стороны необходимое поле потомъ книгу зажимаютъ и обрѣзываютъ съ передней стороны, какъ и въ предыдущемъ случаѣ. Опять, укладывая книгу на доску, зажимая ее въ прессъ для обрѣзки, нужно постоянно имѣть въ виду правильное положеніе спинки (совершенно вертикальное).

При обрѣзкѣ толстыхъ книгъ особенно обнаруживаются недостатки круглаго обрѣза. Мы уже упоминали о губелѣ. Преимущество его передъ обыкновеннымъ круглымъ обрѣзомъ заключается, главнымъ образомъ, въ томъ, что книга обрѣзывается всегда

*правильно*, т. е. представляет собой, въ обрѣзѣ, совершенно плоскую и совпадающую съ брусьями поверхность; это зависитъ отъ одинаковаго направленія ножа, тогда какъ при кругломъ обрѣзѣ направленіе дается непосредственно руками. Правда, какъ болѣе сложный инструментъ, губель требуетъ и большаго навыка при обращеніи съ нимъ, но за то, въ послѣдствіи, имъ и легче работать: онъ не оставляетъ послѣ себя мозолей. Значительная разница въ цѣнѣ не позволяетъ намъ рекомендовать его въ числѣ *необходимаго* инструмента, но желающимъ достигнуть нѣкотораго совершенства въ работѣ надо быть знакомымъ съ его употребленіемъ.

Губель (или «машинный обрѣзъ»), представленный нами въ двухъ положеніяхъ на рис. 14 а и о, состоитъ изъ двухъ вертикальныхъ досокъ, черезъ которыя проходитъ въ горизонтальномъ направленіи деревянный винтъ. При помощи заклейки, правая доска (на рис. влѣво) дѣлается неподвижною, а лѣвая, при вращеніи винта, можетъ подвигаться вправо и влѣво: такимъ образомъ, по желанію, можно увеличивать между досками разстояніе. Два призматическихкихъ бруска, вдѣланные въ правую доску, придаютъ направленіе и вѣрность движенію лѣвой доски, самое управленіе винтомъ облегчается тѣмъ, что правый его конецъ обдѣланъ рукояткой. Сверху, въ вертикальномъ направленіи, черезъ правую доску проходитъ желѣзный винтъ; навинчиваніемъ этого винта придается неподвижное положеніе ножу, который вставляется снизу, съ наружной стороны, въ особый пазъ, обдѣланный въ желѣзо, подлицованное подъ нижнюю поверхность той же доски. Гнѣздо составляетъ одно цѣлое съ маткой, помѣщающейся надъ нимъ, въ вертикальномъ отверстіи: въ этой-то небольшой маткѣ и происходитъ навинчиваніе винта, который нарѣзанъ только снизу, а сверху имѣетъ видъ обыкновеннаго болта. Лѣсъ для губеля выбираютъ твердый, но легкій — березу, кленъ и т. п. Длина досокъ около 7 в., высота ок. 3  $\frac{1}{2}$ , толщина ок. 1 в., длина винта съ рукояткой ок. 10 в.

Ножъ (на лѣвомъ рис. снизу, а на правомъ сверху), имѣющій форму четырехгранной призмы съ косыми боками, вдвигается

Рис. 16-й.

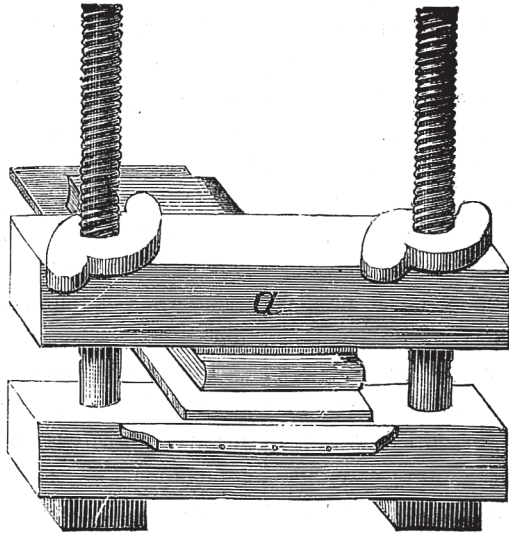

въ пазъ такимъ образомъ, чтобы его отточенная поверхность была *сверху*, — и до тѣхъ поръ, пока онъ не будетъ выступать въ промежутокъ между досками на толщину обрѣзываемой книги. Вся остальная часть ножа, хотя и торчитъ снаружи, но работѣ нисколько не мѣшаетъ. У этого ножа оттачивается, какъ и въ кругломъ обрѣзѣ, всегда одна сторона (верхняя); другая по всей длинѣ должна сохранять плоскую поверхность. Оттачиваемый конецъ долженъ имѣть форму полукруга.

При обрѣзкѣ губелемъ дѣлаютъ на прессѣ маленькое приспособленіе: вдоль нижняго бруса, съ боку, но подъ лице съ верхней поверхностію, прибавляютъ гвоздями небольшую планку — для упора лѣвой доски губеля. Ее можно ясно видѣть на рис. 1 и 16.

Книгу нужно зажимать такимъ образомъ, чтобы обрѣзываемая сторона («головки» или «хвостъ») была на той же сторонѣ, гдѣ прибита и планка (рис. 16). Затѣмъ, ставятъ наклонно прессъ, имѣя планку на *лѣвой* рукѣ, упираютъ верхнюю часть ихъ себѣ въ поясъ, берутъ правой рукой за рукоятку губеля, а лѣвой за противополож-

ный конецъ винта и устанавливають доски губеля въ такомъ разстояніи одна отъ другой, чтобы лѣвая доска упиралась внутренней стороной въ планку, а ножъ (помѣщающійся подъ правой доской) касался слегка книги (рис. 16 и 14 а показываютъ положеніе *пресса* и *губеля* въ рукахъ работника — передъ лицомъ читателя). Если начать двигать губель вверхъ и внизъ, и въ тоже самое время навинчивать (отъ себя) правой рукой рукоятку, то ножъ, подвигаясь влѣво, начинаетъ, въ свою очередь, обрѣзку книги. Здѣсь главное искусство состоитъ въ томъ, чтобы одновременно соблюсти нѣсколько весьма важныхъ условий: 1) осторожно и равномерно навинчивать рукояткой; 2) навинчивать въ то время, когда обрѣзъ идетъ внизъ; 3) прижимать вплотную лѣвую доску губеля къ планкѣ, чтобы избѣжать произвольнаго зарѣза въ книгу, и 4) нажимать обрѣзъ нѣсколько сверху съ тѣмъ, чтобы онъ не прыгаль, а только скользилъ обѣими нижними поверхностями по брускамъ. Всякое неосторожное, торопливое движеніе руки можетъ дурно повліять на чистоту рабо-

Рис. 14-й.

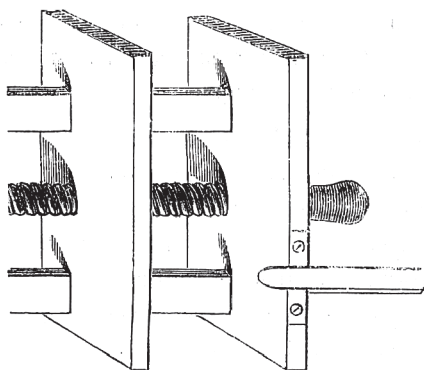

ты. Вообще нужно замѣтить, что всякая неправильность при употребленіи губеля труднѣ поправима, чѣмъ при работѣ круглымъ обрѣзомъ; но зато, если работающій предусмотрителенъ и остороженъ, работа его будетъ сравнительно легче и совершеннѣе. Если книга

сильно и правильно зажата, если ножъ острый и если соблюдаются упомянутыя условія, книга *не должна* рваться; но, какъ это случилось, сейчасъ же слѣдуетъ остановить работу и узнать причину. Въ большей части случаевъ послѣ этого приходится вновь зажимать книгу и обрѣзывать ближе къ тексту.

Здѣсь также было бы весьма полезно попрактиковаться надъ какой-нибудь старой или ненужной книгой, которую можно безнаказанно рвать и крошить.

Цѣна губеля съ обрѣзнымъ прессомъ ок. 5 р.; отдѣльно, вѣроятно, ок. 3 р.

Послѣ обрѣзки передней стороны, измѣняется порядокъ работы противъ описаннаго выше, гл. 3; тамъ обрѣзывались тотчасъ же и обѣ остальные стороны, здѣсь поступаютъ нѣсколько иначе: сначала придаютъ книгѣ такую форму, чтобы ее не испортить при обрѣзкѣ. Форма эта извѣстна каждому: выпуклая спинка и вогнутая противоположная сторона. Кромѣ того, цѣль послѣдующихъ работъ — приданіе книгѣ компактности, чтобы папки составляли съ нею одно цѣлое. Эти работы извѣстны у переплетчиковъ подъ именемъ «фальцовки» (образование фальцовъ).

Для закругленія спинки кладутъ на колѣни большую доску (описание необходимаго инструмента, О), на нее книгу, передкомъ *къ себѣ* и придерживая ее большимъ пальцемъ лѣвой руки со стороны обрѣза, а остальные, распластавъ сверху книгу, ударяютъ молоткомъ по спинкѣ, идя отъ одного конца книги къ другому. Отъ этихъ ударовъ спинка начнетъ сверху закругляться, подаваясь верхними листами впередъ къ работнику; тогда книга переворачивается на другую сторону и такимъ же образомъ бьютъ сверхъ спинки на другой сторонѣ. Затѣмъ опять переворачиваютъ и продолжаютъ наколачивать до тѣхъ поръ, пока спинка совершенно не закруглится (въ полуцилиндрическую форму), а передняя сторона не получитъ противоположной формы. При ударахъ нужно быть осторожнымъ, чтобы *не разбить* спинку; можно передъ наколачиваніемъ слегка ее смочить водой или слюной. Ударять слѣдуетъ болѣе сверху, чѣмъ



по самой спинкѣ. Если книга дурно шита, т. е. стянута на концахъ (гдѣ происходитъ петлеваніе), то при наколачиваніи она почти всегда лопнетъ въ спинкѣ отъ неравномѣрнаго раздаванія; вслѣдствіе этого и передняя сторона не будетъ имѣть правильно вогнутой поверхности: на ней появятся рубцы. Исправить такую книгу нѣтъ никакой возможности, развѣ начать всю работу сначала. На рис. 15а — представлена книга послѣ наколачиванія въ рукахъ.

Рис. 15-й а.

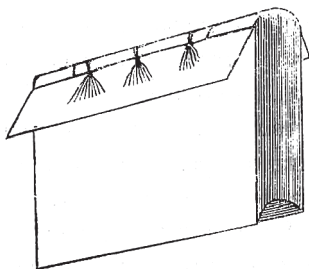

Теперь нужно сдѣлать помѣщеніе для папокъ, <фальцы>; величина (собственно глубина) этого помѣщенія зависитъ отъ толщины картона, а эта послѣдняя, какъ извѣстно, отъ толщины книги. Книгу зажимаютъ въ прессъ между *двумя* досками, причемъ накрываютъ *не всю* книгу (такой случай былъ при надрѣзываніи, гл. 2), а нѣсколько отступя отъ спинки, именно — оставляютъ по обѣ ея стороны пространство, равное приблизительно толщинѣ будущихъ папокъ. Это пространство для толстыхъ книгъ и соответствующаго картона можетъ быть приблизительно ок.  $\frac{1}{8}$  вер., для среднихъ на половину меньше и т. д. Зажавши въ такомъ видѣ книгу (рис. 15 б), повѣряютъ на глазъ ея правильное положеніе въ прессѣ (глядя *вдоль* спинки и, потомъ, обрѣза — съ обѣихъ сторонъ), т. е., одинаково-ли съ обѣихъ сторонъ выпущена спинка, правильную-ли форму имѣетъ передокъ и въ одной-ли плоскости ребра досокъ, прилегающихъ къ спинкѣ. Потомъ кладутъ прессъ на столъ, спинкой вверхъ, и начинаютъ ударять по ней молоткомъ, *наворачивая* ея

Рис. 15-й б.

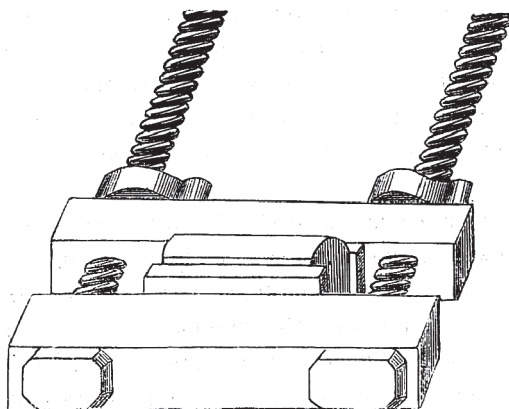

продольные края на ребра прилежащих досок: спинка постепенно приближается къ вѣерообразной формѣ и на обѣихъ сторонахъ книги образуются помѣщенія для папокъ или «фальцы» (рис. 15, в и г). Не слѣдуетъ бить по серединѣ спинки, иначе нарушится прямое положеніе сгибовъ, что сейчасъ видно на раскрытой книгѣ. Вообще бить осторожно, не торопясь и посматривать вдоль спинки. Самое удобное положеніе прессы — вдоль стола. Убѣдившись на глазъ, что выпуклость по всей длинѣ одинакова, наклеиваютъ на спинку полоску мягкой бумаги и, давши ей просохнуть, вынимаютъ книгу изъ прессы. На рис. 15. а, б, в, г — представлены одна и та же книга въ различныхъ видахъ, при фальцовкѣ (см. объясненіе рисунковъ).

Рис. 15-й в.

Рис. 15-й г.

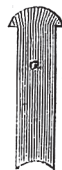
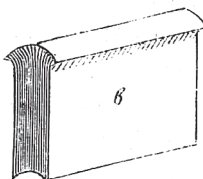

При изящной отдѣлкѣ книги, переплетчикъ, наколовши въ прессѣ спинку, смачиваетъ ее жидкимъ растворомъ крахмала и потомъ, при помощи особаго инструмента, называемаго кашировкой, удаляютъ весь верхній слой клея. Такъ какъ кашировка имѣетъ зубья, то часть клея углубляется между листами и, засыхая, въ послѣдствіи связываетъ ихъ; все остальное, лишнее, снимается прочь плоскимъ концомъ кашировки. Эта работа, извѣстная подъ именемъ *кашированія* книги, служитъ для того, чтобы эта послѣдняя удобнѣе раскрывалась: листы какъ бы распадаются, не торчатъ; и потомъ — для большей прочности корешка: некашированная сухая спинка въ послѣдствіи будетъ лопаться и постепенно терять свою выпуклую форму.

Удаливши со спинки весь лишній клей, ее также покрываютъ мягкой бумагой и оставляютъ на нѣсколько часовъ высохнуть.

Теперь обрѣзываются въ книгѣ обѣ остальные стороны, т. е. верхняя и нижняя; но для того, чтобы не испортить фальцевъ спинки и вообще ея закругленной формы, книга зажимается нѣсколько иначе, чѣмъ при работѣ съ топкими книгами. Послѣ того, какъ обозначена сверху линія отрѣза (также при помощи угольника), книгу кладутъ вдоль доски такимъ образомъ, чтобы спинка, упирався нижнимъ выступомъ въ ребро доски, оставалась снаружи, влѣво; чтобы не сплющить спинки сверху и не уничтожить верхняго фальца на него кладутъ кусокъ картона соотвѣтствующей толщины: теперь книгу можно безнаказанно зажимать (рис. 16).

Накладывая сверху кусокъ картона (рис. 16 а), слѣдуетъ его пригнать такъ, чтобы наружное ребро совпадало съ линіей отрѣза, тогда онъ не будетъ мѣшать обрѣзкѣ. Можно имѣть постоянно въ запасѣ готовый кусокъ картона, обрѣзаннаго въ формѣ прямоугольника: при обрѣзкѣ сторонъ (конечно — или верхней, или нижней) его прямо накладываютъ, не прибѣгая къ угольнику, и по ребру обрѣзываютъ книгу.

Для обрѣзки нижней стороны книгу зажимаютъ въ обратномъ видѣ, — съ изнанки, но спинка также должна быть влѣво. Если есть

пунктиръ, то, обозначивши линію отрѣза обыкновеннымъ образомъ, не мѣшаетъ повѣрить этимъ инструментомъ и длину книги: т. е., будутъ-ли оба противоположные отрѣза между собой параллельны. Если нѣтъ, придется избрать также средній путь, рекомендованный при повѣркѣ перпендикуляровъ.

Обрѣзавши кругомъ книгу, поправляютъ ножницами всѣ выдающіеся мохры и потомъ, если желаютъ, подцвѣчиваютъ ее. Образованіе крапа или подцвѣчиваніе придаетъ книгѣ нѣкоторую изящность, и дѣлаетъ отрѣзы менѣе маркими. Нужно распустить немного синьки въ водѣ, прибавить каплю крахмала и, взявши этого раствора на какую-нибудь жесткую щеточку или кисточку, обрызгивать, при помощи указательнаго пальца, послѣдовательно всѣ 3 отрѣза: головки, передокъ и въ хвостѣ. Чѣмъ крапъ мельче, тѣмъ отрѣзы будутъ выглядывать красивѣе. Вмѣсто синьки можно еще употреблять пережженную умбру: она придаетъ шоколадный цвѣтъ. Для того, чтобы крапъ былъ мелокъ и ложился равномернo, переплетчики обрызгиваютъ черезъ проволочную сѣтку и при помощи особой, довольно маленькой, жесткой кисточки (рис. 17).

Рис. 17-й а.



Рис. 17-й б.



Напитавши кисточку, излишекъ краски сбрызгиваютъ прочь и потомъ, когда уже получаютъ мелкія брызги, подцѣвчиваютъ книгу, приставляя сѣтку почти къ самому обрѣзу. Краска высыхаетъ въ нѣсколько секундъ.

Выкраивая папки для тонкихъ книгъ, мы выбирали самый тонкій картонъ и выкраивали ихъ *по формату* книги. Въ данномъ случаѣ выбираютъ картонъ, также соображаясь съ толщиной книги: для толстыхъ — самый толстый, для среднихъ — средній. Ранѣе, еще при фальцовкѣ, имѣлась уже въ виду толщина папокъ: если тогда рассчитать былъ вѣренъ, то теперь папки должны помѣщаться въ соотвѣтствующихъ фальцахъ и быть *подъ лице* съ ихъ выступами. Но, папки выкраиваются здѣсь не по формату обрѣзанной книги, а *нѣсколько больше*, приблизительно на палецъ. Такъ какъ толстый картонъ разрѣзается труднѣе, то надо быть, особенно внимательнымъ къ тому, чтобы отрѣзы были вездѣ вертикальны, безъ зарфовъ, мохровъ и т. и

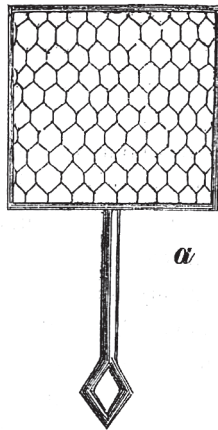
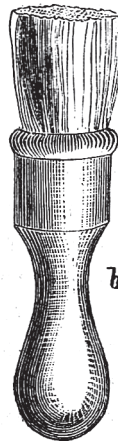
Выкроивши 2 папки, выбираютъ у каждой изъ нихъ ту длинную сторону, которая лучше обрѣзана и именно этими сторонами онѣ должны прилегать къ спинкѣ, потому что остальные стороны будутъ обрѣзываться еще разъ. Папки приклѣиваются также съ двухъ сторонъ: наружной, концами шпагата, и съ внутренней — пока лишь при помощи фильсовъ (форсы приклѣиваются послѣ). И въ этомъ случаѣ концы шпагата должны быть предварительно раскручены и распущены. Собственно для прикрѣпленія папокъ, книгу кладутъ на столъ передкомъ къ себѣ, смазываютъ слегка столярнымъ клеемъ верхній фильсъ и накладываютъ сверху папку, пригоняя выбранной (лучше обрѣзанной) стороной къ спинкѣ, *но не вплотную* къ послѣдней, а нѣсколько отступя, около  $\frac{1}{4}$  линіи. Потомъ слегка смазываютъ папку сверху, противъ концовъ шпагата, и наклеиваютъ на нее эти послѣднія; при этомъ слѣдуетъ, какъ можно сильнѣе натягивать ихъ пальцами и разглаживать косточкой. Когда будетъ приклеена такимъ же образомъ и другая папка, книгу зажимаютъ на нѣсколько секундъ въ прессъ: тогда концы шпагата долж-

ны окончательно подлицоваться. При самомъ зажиманіи, конечно, соблюдается извѣстная уже предосторожность: книга кладется между досками такъ, чтобы ея спинка выступила наружу, — иначе она сплющится.

Не трудно замѣтить, что у всякой, переплетенной книги папки нѣсколько больше самой книги; онѣ какъ бы выступаютъ кругомъ наружу, образуя, такъ называемые у переплетчиковъ «канты». Назначеніе ихъ — предохранять книгу отъ поврежденій. Передніе канты всегда нѣсколько больше остальныхъ, именно отъ 2 до  $2\frac{1}{2}$  линіи, а остальные отъ 1 до  $1\frac{1}{2}$  л. Для обрѣзки кантовъ поступаютъ такъ: раздвигаютъ циркуль, положимъ на 2 линіи, кладутъ на доску книгу, спинкой влѣво, и, открывши верхнюю папку (чтобы не мѣшала), намѣчаютъ на нижней — сверху и внизу, вправо отъ обрѣза, взятое разстояніе; не сдвигая книги, подкладываютъ подъ нее линейку и по наличнымъ точкамъ отрѣзаютъ весь излишекъ. Перевернувъ книгу откладываютъ такое же разстояніе и на другой папкѣ; потомъ также отрѣзаютъ излишекъ; если теперь книгу поставить на «передокъ», то она должна стоять твердо и правильно. На верхней и нижней сторонахъ откладываютъ отъ обрѣза по одной линіи (меньшая норма) и послѣдовательно обрѣзываютъ кругомъ обѣ папки. Если и послѣ этого книга будетъ стоять вертикально, — на какую бы сторону ее ни поставили, то значитъ канты обрѣзаны вѣрно.

У переплетчиковъ для обрѣзки кантовъ есть особая желѣзная линейка, «кантовая линейка», съ четырехграннымъ рубчикомъ: ширина этихъ рубцовъ и опредѣляетъ ширину кантовъ (рис. 18 б.).

Рис. 18-й б.

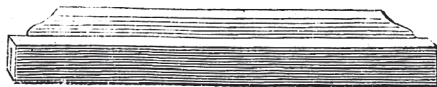

Одна линейка — съ болѣе широкимъ рубцомъ — служитъ для передка, другая для обѣихъ остальныхъ сторонъ. Обрѣзка кантовъ въ этомъ случаѣ происходитъ гораздо проще и, главное, правильнѣе.

Желая, например, обрезать нижнюю папку с передка, подкладывают первую линейку под самую книгу, вплотную к обрѣзу, и по правому ребру выступа отрѣзают излишек (рис. 18. а). Дѣло обходится безъ предварительныхъ отмѣтокъ, и переплетчикъ не рискуетъ испортить кантъ, такъ какъ кантовья линейки лежатъ у него подъ книгой всегда твердо и не могутъ выскользнуть. Хотя онѣ стоятъ и не дешево (около 1 р. 50 к. за пару), но, къ сожалѣнію, ихъ не вездѣ можно достать; это послѣднее обстоятельство и было главнымъ образомъ причиною, что мы не причислили кантовья линейки къ необходимому инструменту.

Рис. 18-й а.

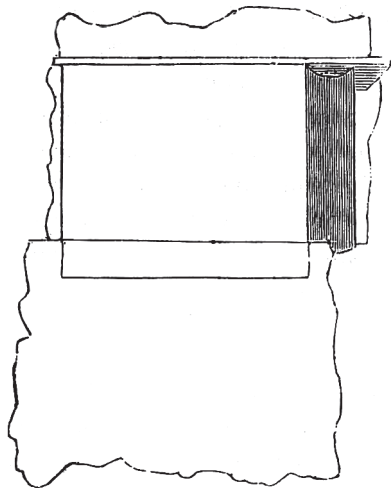

Приступая къ обдѣлкѣ спинки (корешка), нужно прежде всего выбрать подходящій матеріалъ. Здѣсь возможны три выбора: кожа, тисненый коленкоръ и простой коленкоръ. Послѣдній мы примѣняли къ обдѣлкѣ тонкихъ корешковъ, но едва ли онъ можетъ всегда замѣнить такой матеріалъ какъ кожу, или даже тисненый коленкоръ. Въ продажѣ впрочемъ часто попадаются книги въ родѣ «Нашего друга» Барона Корфа, переплетенныя по описанному нами простѣйшему способу, а такія книги нельзя называть тонкими.

Имѣя въ виду не только дешевизну, но и прочность, мы рекомендуемъ такой выборъ: для тонкихъ книгъ — обыкновенный коленкоръ, для среднихъ (въ родѣ приведенной) — тисненый коленкоръ или кожу и, наконецъ, для толстыхъ (напр. годовое изданіе настоящаго журнала) — всегда кожу. Нечего и говорить, что недостатокъ одного матеріала можетъ заставитьъ прибѣгнуть къ другому, и на оборотъ, излишекъ позволить отдѣлать книгу болѣе роскошно, чѣмъ мы рекомендуемъ.

Мы возьмемъ кожу и опишемъ ея примѣненіе; такъ съ ней гораздо болѣе возни: кто сдумаетъ обдѣлать книгу въ кожу, для того коленкоръ не представитъ никакого затрудненія. Все равно какую бы ни взяли кожу — простую баранью (бѣлую), русскій, французскій сафьянъ, или, наконецъ, шагриновую кожу, — приемы отдѣлки одни и тѣ же.

Рис. 19-й.

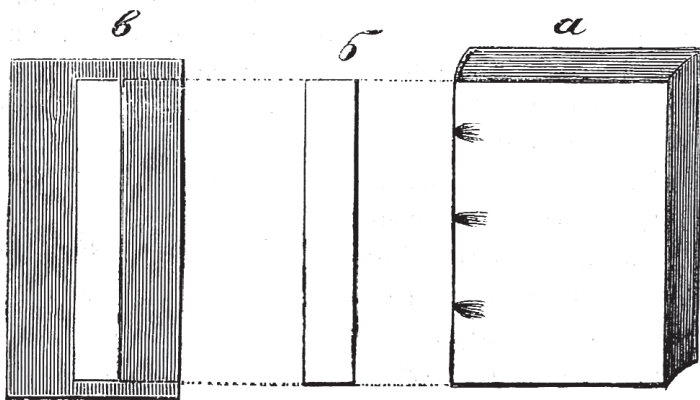

Приготовляя для тонкихъ книгъ простой коленкоръ, мы просто выкраивали полоску и покрывали ею спинку. При обдѣлкѣ же въ кожу поступаютъ экономнѣе. Прежде всего отрѣзываютъ полоску толстой бумаги, соотвѣтственно величинѣ спинки; если нѣтъ бристольской папки, или толстыхъ обложекъ, то склеиваютъ въ трое



обыкновенную писчую бумагу, отмѣчаютъ на ней длину книги (т.е. спинку + 2 канта); отмѣчаютъ *нѣсколько уменьшенною* (отъ  $\frac{1}{2}$  л.;) толщину спинки, что опредѣлитъ ширину полоски и, наконецъ, отрѣзаютъ ее *по угольнику*: это будетъ *шренць* (или «корунка») служащій основаніемъ корешка. Онъ придаетъ послѣднему прочность, упругость и, когда раскрываютъ книгу, свободно отходить, принимая выпуклую форму. На рисункѣ 19 б. представлена относительная величина шренца.

Толщина спинки по выпуклости переносится на шренць просто полоской бумаги, а длина книги отмѣчается наложеніемъ шренца на папку. Такъ какъ шренць прикрѣпляется къ книгѣ посредствомъ кожи и прикрѣпляется со всѣхъ четырехъ сторонъ, то по немъ и выкраивается подоска кожи, при чѣмъ дѣлаются кругомъ необходимыя допуски. Чѣмъ шренць — или что все равно спинка — больше, тѣмъ больше должна быть и полоска кожи, которою онъ прикрѣпляется.

Возьмемъ, напр., годовое изданіе настоящаго журнала, безъ приложеній. Если толщина спинки будетъ, положимъ, вершокъ, то ширина шренца, въ свою очередь, также имѣетъ вершокъ безъ полуліній; если длина книги (значитъ и шренца) будетъ  $5\frac{5}{8}$  вер., то по шренцу надо выкроить полоску кожи — шириной  $2\frac{1}{4}$  вершка, а длиной въ  $6\frac{3}{8}$  вер. Слѣдовательно, допуски, которыми прикрѣпится шренць, съ обѣихъ его боковъ будутъ шириной по  $\frac{5}{8}$  верш. (приблизительно на 2 пальца); а съ верху и съ низу по  $\frac{3}{8}$  вер. (приблизительно на ширину мизинца). Эти послѣднія величины, т. е. собственно ширина допусковъ могутъ быть приняты *постоянными* для всѣхъ книгъ. На рисункѣ 19 в. — представлена относительная величина шренца и кожи.

Разложивши кожу изнанкой въ вверхъ, кладутъ шренць и наивыгоднѣйшимъ образомъ выкраиваютъ требуемой величины полосу. Для того, чтобы кожа хорошо и скоро пристала къ книгѣ, ее предварительно чистятъ. Удобнѣе всего чистить на отшлифованной поверхности какого нибудь камня; въ крайнемъ случаѣ пользуются

точильнымъ брусомъ. Переплетчики достаютъ для этой цѣли коло-  
тые куски литографнаго камня. Чистятъ кожу самымъ острымъ  
ножомъ, сръзая кругомъ на ней, приблизительно на ширину ми-  
зинца; сверху и снизу счищаютъ даже нѣсколько больше, чѣмъ съ  
боковъ, потому что тамъ кожа будетъ нѣсколько подворачиваться,  
пойдетъ на сгибъ. При чисткѣ кожи надо быть осторожнымъ, чтобы  
не надѣлать зарѣзовъ и дыръ: не мѣшаетъ предварительно поупраж-  
няться надъ отдѣльными ненужными кусками. Сафьянъ впрочемъ  
чистится довольно легко, но шагриновыя кожи требуютъ большаго  
навыка, такъ какъ у нихъ очень твердая дерма.

Когда кожа готова, на нее наклеиваютъ (крахмаломъ) съ из-  
нанки шренць, въ доль и въ равномъ разстояніи отъ краевъ, какъ  
это представлено на рис. 19 б., и какъ только онъ присохнетъ, при-  
ступаютъ къ обдѣлкѣ спинки. Кладутъ кожу съ шренцомъ поперекъ  
стола, хорошо смазываютъ крахмаломъ оба боковые допуски, и,  
взявши книгу, ставятъ ее спинкой на шренць, акуратно пригоняя  
какъ по длинѣ, такъ и по ширинѣ послѣдняго. Придерживая книгу  
большими пальцами, остальными приподымаютъ съ обѣихъ сторонъ  
кожу и накрываютъ ею по всей длинѣ обѣ папки. Затѣмъ можно по-  
ставить книгу на передокъ и ладонями обѣихъ рукъ разглаживать  
внизъ кожу до тѣхъ поръ, пока она не пристанетъ по всей длинѣ  
папокъ. Кожа должна быть натянута хорошо, ровно и безъ морщинъ;  
положеніе шренца также должно быть во- всѣхъ отношеніяхъ *пра-*  
*вильнымъ*. Если все это соблюдено, книгу оставляютъ нѣкоторое  
время полежать подъ доской или подъ какой нибудь другой книгой  
и потомъ подворачиваютъ оба остальные допуски на внутреннюю  
сторону шренца и отчасти папокъ. Кожа съ наружи уже покрываетъ  
шренць и обѣ папки; точно также, подвернутая вверху и въ низу, она  
должна покрывать шренць и углы папокъ, но только съ внутренней  
ихъ стороны, какъ это видно на рис. 20 б.

Такъ какъ папки прикрѣплены съ внутренней стороны къ  
фильсамъ, то чтобы они не мѣшали подвернуть кожу, ихъ или об-  
рываютъ совсѣмъ, или разрѣзываютъ со всѣхъ четырехъ сторонъ

Рис. 20-й б.

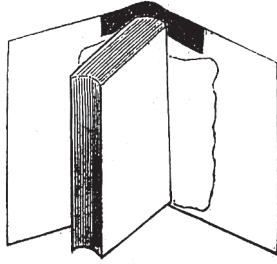

въ стибѣ — на ширину подворачиваемой кожи. Когда это сдѣлано, намазываютъ верхній допускъ, ставятъ книгу на хвостъ (рис. 20а), открываютъ обѣ папки и, нѣсколько отогнувши назадъ верхній конецъ шренца, накрываютъ его съ внутренней стороны кожей; потомъ положивши книгу на столъ, натягиваютъ къ себѣ пальцами, въ одно время, оба конца кожи, которые должны накрыть сосѣднія части (углы) обѣихъ папокъ. Остается разгладить косточкой ребра, если нужно, — разгладить кожу съ внутренней стороны шренца (что дѣлается, раскрывши книгу по срединѣ, — причемъ, какъ извѣстно, шренецъ отходитъ, образуя промежутокъ) и приниматься за нижнюю сторону.

Еще при обрѣзкѣ кантовъ, переплетчики сѣзаютъ *внутренніе* уголки у всѣхъ 4 папокъ (очень немного). Обтянувши-же

Рис. 20-й а.

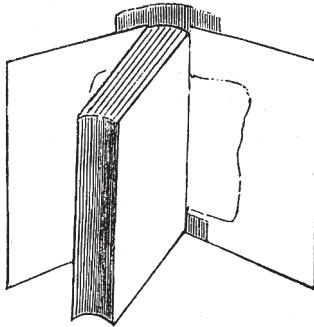

кожей, они въ этихъ мѣстахъ дѣлають углубленія, производя ихъ надавливаніемъ косточки при этомъ папки удобнѣе раскрываются.

Такъ какъ наиболѣе выступающія части переплета и наиболѣе всего подвергаются поврежденіямъ, то всѣ 4 наружные углы въ папкахъ покрываются или кожей или тисненнымъ коленкоромъ. Преимущественно употребляютъ послѣдній, потому что кожу нужно предварительно чистить, а въ такомъ видѣ она не прочна и не можетъ замѣнить коленкоръ. Обдѣлка угловъ производится очень просто: вырѣзываютъ изъ коленкора 2 небольшихъ квадратика (около полувершка — сторона), смазываютъ сначала одинъ изъ нихъ столярнымъ клеемъ и разрѣзають по діагонали на 2 треугольника; одинъ треугольникъ накладываютъ снаружи на верхній уголъ папки, другой — на нижній. Наложить каждый треугольникъ нужно такъ, чтобы середина его основанія выступала нѣсколько наружу, именно на толщину картона (рис. 21).

Рис. 21-й.

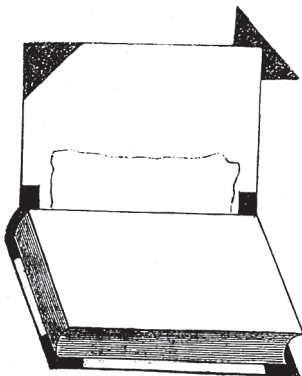

Потомъ, поднявши передъ собой папку (съ внутренней стороны, какъ представлено на рисункѣ) подворачиваютъ на ея внутреннюю сторону сначала одинъ уголъ треугольничка, нажимають ногтемъ на допускъ противъ самаго угла папки (причемъ образуется складка которая его и прикроетъ) и наконецъ подворачиваютъ

другой уголъ; при этомъ натягиваютъ ихъ какъ можно сильнѣе и наглаживаютъ ребра косточкой. Наружный уголъ папки, долженъ выйти изъ обдѣлки совершенно прямымъ (рис. 21). Точно также обдѣлываются и всѣ остальные углы.

Чтобы покончить съ книгой остается «покрыть» ее обложками и подклеить папки форсами. При обдѣлкѣ тонкихъ книгъ мы рекомендовали «покрывать» книгу прежнею же обложкой, которая была наложена при брошюровкѣ. Можно ею воспользоваться и въ данномъ случаѣ, т. е. при обработкѣ толстыхъ книгъ, но надо имѣть въ виду, что здѣсь обложка должна быть значительно больше папокъ, потому что она будетъ подворачиваться внутри, по крайней мѣрѣ на  $\frac{2}{8}$  вер. кругомъ; такъ какъ это не всегда можно сдѣлать, то остается наклеить ее только сверху, а кругомъ (чтобы закрыть наружные ребра папокъ) наклеивать изъ другой бумаги ранты; но такая обдѣлка во 1) очень кропотлива (почему ее переплетчики особенно не любятъ), во 2) пестритъ книгу. Далѣе, нѣкоторыя книги или совсѣмъ не имѣютъ обложки (напр. годовое изданіе настоящаго журнала) или такую истрепанную и грязную, что ее не стоитъ и наклеивать.

Имѣя все это въ виду, мы опишемъ подробно такой случай, когда приходится покрывать книгу цвѣтной бумагой, тѣмъ болѣе, что мы описали уже примѣненіе прежнихъ обложекъ: здѣсь-же, съ ними прійдется поступать такъ какъ и съ цвѣтной бумагой, если только онѣ имѣютъ необходимую величину. Въ противномъ случаѣ нужно дѣлать, какъ сказано, надставки, ранты. Во всякомъ случаѣ выборъ матеріала зависитъ прежде всего отъ возможности выбора, а мы обязаны сдѣлать указанія и на хорошій и на худой конецъ.

Что касается собственно до выбора того или другаго сорта цвѣтной бумаги, то кромѣ средствъ работника, надо имѣть въ виду и возможность достать ихъ: въ небольшихъ городкахъ, напр., можно приобрести только низкіе, дешевые сорта. — Независимо-же отъ этого слѣдуетъ отдать предпочтеніе — шагриновымъ бумагамъ, потомъ гладкимъ: французскимъ, и наконецъ и обыкновеннымъ мрамор-

нымъ (турецкимъ). По цвѣту бумаги переплетчики предпочитаютъ зеленый всѣмъ остальнымъ. Разница-же въ достоинствѣ бумаги особенно замѣтна на низкихъ сортахъ, которые скоро грязнятся, стираются и выцвѣтаютъ, хотя такія обложки принято покрывать послѣ обдѣлки яичнымъ бѣлкомъ. Относительно способа обдѣлки разницы нѣтъ никакой, кромѣ того, что шагриновыя бумаги приклеиваются столярнымъ клеемъ, а гладкія всегда крахмаломъ.

Обложки выкраиваются изъ бумаги во 1), наивыгоднѣйшимъ образомъ и во 2) нѣсколько больше формата книги, именно ок.  $\frac{3}{8}$  в. крутомъ; лѣвая-же сторона, прилегающая къ корешку, пригоняется только по наружному краю кожи: значить, обложка д. б. собственно длиннѣ папки. Углы отрѣзаются на столько, чтобы коленкоровая обдѣлка была открыта. Обѣ обложки выкраиваются обыкновенно вмѣстѣ и корешковая сторона (какъ наружная) должна быть отрѣзана въ струнку. Положивши ихъ одна на другую, смазываютъ (крахмаломъ — если бумага гладкая, клеемъ, — если шагриновая) съ изнанки, сначала верхнюю, поднимаютъ ее осторожно за углы и накладываютъ на папку, какъ это представлено на рис. 22.

Рис. 22-й.

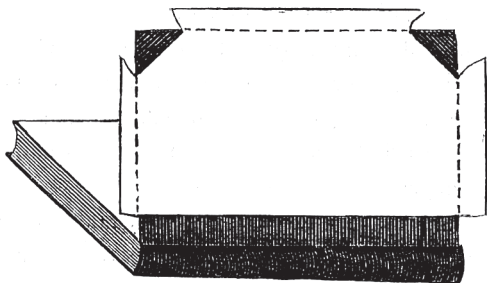

Корешковая сторона, какъ видно, укладывается параллельно спинкѣ и въ та комъ разстояніи отъ послѣдней, чтобы ею только прикрывались края кожи (т. е. приблизительно отъ  $\frac{3}{8}$  до  $\frac{4}{8}$  в.); обдѣланные углы папки должны быть поровну, въ обѣ стороны, открыты.

Убдившись, что обложка наложена правильно, ее разглаживают обѣими ладонями до тѣхъ поръ, пока не исчезнуть всѣ неровности и она хорошо не пристанетъ; потомъ, проводятъ ногтемъ по наружнымъ ребрамъ папки, чтобы они отчетливѣе выдѣлялись, и подворачиваютъ излишекъ на внутреннюю сторону, сначала съ передка и наконецъ съ обѣихъ остальныхъ сторонъ. Подворачивая обложку, натягивать нужно осторожно, но настолько сильно, чтобы канты вышли какъ можно акуратнѣе. При этой послѣдней работѣ книгу удобнѣе всего поставить на корешокъ, положить *отдѣливаемую* лапку на столъ и поворачивать ее вмѣстѣ съ книгой такъ, чтобы наглаживать допускъ всегда приходилось *къ себѣ* (значитъ, отдѣливаемая сторона *отъ себя*).

Накладывая другую обложку, нужно еще имѣть въ виду, чтобы ея корешковая сторона совпадала въ вертикальномъ направленіи съ такою же стороною прежде наклеенной обложки. Когда книга «покрыта», привлекаютъ форсы въ внутренней сторонѣ соответствующихъ папокъ. Для этого открываютъ папку, намазываютъ крахмаломъ форсъ и осторожно закрываютъ ее опять; тоже самое дѣлаютъ на другой сторонѣ и, если обложка гладкой бумаги, то зажимаютъ книгу между досками на 2 — 3 секунды въ прессъ. Если же обложки шагриновыя, то книга не зажимается, а приклеенные форсы, на раскрытой папкѣ, разглаживаются осторожно руками — отъ корешка къ наружи. Здѣсь не должно быть складокъ, бугорковъ и т. п.; еще намазывая форсы, надо слѣдить, чтобы кисть не оставляла послѣ себя сора или кусочковъ крахмала: этой работы уже нельзя исправить, она во всякомъ случаѣ должна быть «чистая».

Прежде чѣмъ подклеивать форсы, можно оборвать фильсы, т. е., тѣ полоски бумаги, на которыхъ до сихъ поръ держались съ внутренней стороны папки: они болѣе не нужны. Вообще все назначеніе фильсовъ, состоитъ въ томъ, чтобы удерживать папки до тѣхъ поръ, пока не обрѣзаны канты; потому-то въ тѣхъ случаяхъ, когда предполагаютъ обрѣзывать книгу вмѣстѣ съ папками (Главл. 3) можно-бы обходиться и вовсе безъ фильсовъ, если-бы переплетчиками

не руководила нѣкоторая предосторожность: не забыть объ нихъ и тогда, когда они дѣйствительно нужно.

Въ своемъ мѣстѣ мы говорили, что примѣненіе къ дѣлу прежнихъ обложекъ замѣняетъ отчасти печатаніе золотомъ заглавія книги, имени автора и т. д.

При употребленіи цвѣтной бумаги можно рекомендовать наклепку билетиковъ на корешкѣ, одного, двухъ — смотря, конечно, но надобности. Корешокъ можно покрыть лакомъ, а обложку, какъ мы упоминали, — бѣлкомъ (при помощи ваты).

## ГЛАВА V.

**Соединеніе перваго и втораго способа отдѣлки книгъ. Обдѣлка книги въ тисненый коленкоръ. Одновременное переплетаніе нѣсколькихъ книгъ. Нѣсколько словъ о тисненіи книгъ: перечисленіе необходимаго инструмента и матеріала; тисненіе на корешкѣ; тисненіе на папкахъ; позолота обрѣза. Сшиваніе бѣловыхъ тетрадей. Наклейка картъ: скатныя карты; складныя карты. Наклейка картинъ. Объясненіе рисунковъ.**

*Соединеніе перваго и втораго способа отдѣлки книгъ.*  
Желая ознакомить читателя съ самыми простѣйшими способами переплетанія книгъ и имѣя въ виду, что школьныя бібліотеки состоятъ большею частію изъ книгъ небольшихъ, мы выдѣлили переплетаніе тонкихъ книгъ въ особый отдѣлъ, но это еще не значитъ, что ихъ только и возможно переплестать такимъ образомъ. На практикѣ, въ мастерскихъ, такого дѣленія даже не существуетъ: книги переплетаются всегда болѣе или менѣе одинаково. Очевидно, что здѣсь мы только, хотѣли съ одной стороны приспособиться къ извѣстнымъ условіямъ, а съ другой — представить рядъ послѣдовательныхъ ра-



боть, не дѣлая отступленій или исключеній въ пользу того или другаго случая: это могло бы затемнить и безъ того довольно мелочное описаніе, какимъ по необходимости является техническая сторона дѣла. Въ другомъ отдѣлѣ нашего труда, — въ описаніи переплетанія толстыхъ книгъ, — разсказанъ обыкновенный способъ переплетанія, какой принять во всѣхъ мастерскихъ, обходящихся безъ помощи машинъ. Ничто не мѣшаетъ, конечно, всѣ книги переплетать именно по этому, послѣднему способу; напротивъ, книги еще выигрываютъ въ наружномъ видѣ и въ прочности.

Во всякомъ случаѣ для небольшихъ книжекъ (каковы напр.. «Родное Слово») нѣкоторые приемы всегда будутъ излишними и потому мы въ общихъ чертахъ изложимъ тотъ порядокъ, котораго можно держаться, когда желаютъ и переплести такія даже книги съ возможнымъ совершенствомъ.

Когда книга снята съ шивальнаго стойка, проклеиваютъ у нея спинку, обрѣзываютъ, но обрѣзываютъ кругомъ, безъ наколачиванія, и потомъ поддѣвчиваютъ обрѣзъ. Раскрученные концы шпагата приклеиваютъ или прямо на фильсы, а на эти послѣдніе — папки (какъ рекомендовано для тонкихъ книгъ), или, приклеивши къ фильсамъ сначала только папки, сверху на эти послѣднія приклеиваютъ столярнымъ клеемъ и шпагатъ (что рекомендовано для толстыхъ книгъ). Папки выкраиваются, разумѣется, съ такимъ расчетомъ, чтобы можно было обрѣзать еще канты.

Когда такъ или иначе папки прикрѣплены и книга побывала въ прессѣ, — обрѣзываютъ канты по извѣстному способу. Затѣмъ наклеиваютъ на спинку тотъ или другой матеріалъ для образованія корешка, безъ шренка, но съ необходимыми допусками сверху и внизу, чтобы можно было *подвернуть* обдѣлку; послѣ этого оклеиваются углы и наконецъ книга покрывается обложкой. Здѣсь опять нужно замѣтить, что если желаютъ покрыть прежней обложкой, то слѣдуетъ предварительно удостовѣриться, можно ли ее будетъ со всѣхъ трехъ сторонъ подвернуть; если — да, то съ ней поступаютъ такъ, какъ это дѣлается и съ обыкновенной цвѣтной бумагой. Работа

оканчивается тѣмъ, что смазываются форсы, накрываются папками и книга зажимается на нѣсколько секундъ въ прессъ.

Небольшая книжка, обдѣланная по такому способу, долше и прослужитъ: она не будетъ выпячиваться, ея углы и канты не будутъ трепаться; наконецъ, она какъ то лучше выглядываетъ въ общепринятой отдѣлкѣ.

*Обдѣлка книги въ тисненый коленкоръ.* Не особенно толстыя (до 5 — 6 листовъ), но почему-либо цѣнныя книги обдѣлываются въ тисненый коленкоръ цѣликомъ, т. е. послѣдній служитъ и обложкой и покрываетъ у нихъ спинку. Эта обдѣлка вовсе не такъ дорога, чтобы ее нельзя было рекомендовать, а книга, между прочимъ, много выигрываетъ въ прочности и наружномъ видѣ, — особенно если употребить красивый коленкоръ.

Послѣ того какъ приклеены и обрѣзаны папки, выкраиваютъ кусокъ коленкора такой величины, чтобы можно было кругомъ еще подвернуть: значить нѣсколько больше *раскрытой* книги. Допуски дѣлаются въ обыкновенную величину, приблизительно на ширину мизинца, или около  $\frac{2}{8}$  в. Въ серединѣ, поперекъ куска и въ равномъ разстояніи отъ всѣхъ 4 краевъ можно наклеить соответствующей величины (по длинѣ книги) шренць. Потомъ, смазываютъ жидкимъ столярнымъ клеемъ одну какую-нибудь папку и этой именно стороной накладываютъ книгу на развернутый коленкоръ, пригоняя такъ, чтобы спинка улеглась вдоль и вплоть шренца, а края папки легли параллельно краямъ коленкора; другими словами, чтобы книга покрыла только половину куска. Приклеенную сторону переворачиваютъ на верхъ и разглаживаютъ коленкоръ до тѣхъ поръ, пока онъ хорошо не приляжетъ. Точно также смазываютъ другую папку, но уже *накрываютъ ее* (а не ея) сверху другой половиной куска: въ этомъ случаѣ удобнѣ натянуть коленкоръ; послѣднее дѣлается для того, чтобы на спинкѣ не было складокъ. Вообще, коленкоръ долженъ какъ можно акуратнѣ облегать книгу; разглаживаютъ его всегда обѣими ладонями.

Рис. 23.

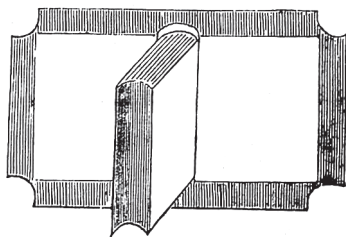

Теперь нужно подвернуть кругом допуски: противъ всёхъ 4 угловъ папокъ вырѣзываютъ по полукругу (Рис. 23) для того, чтобы избѣжать въ этихъ мѣстахъ складокъ. Вырѣзываютъ не вплоть до угловъ, а нѣсколько меньше, оставляя *на толщину* папки (какъ и при наложеніи треугольничковъ): иначе наружные ребра угловъ будутъ открыты. Наконецъ намазываютъ одинъ за другимъ допуски, начиная съ переднихъ и послѣдовательно подварачиваютъ ихъ на внутреннюю сторону папокъ, разглаживая и отчасти натягивая пальцами обѣихъ рукъ. Когда прійдетъ очередь подворачивать верхній и нижній допуски, то нужно во 1, оторвать въ сгибѣ фольсы, и во 2, обратить вниманіе на обдѣлку угловъ, которые должны быть прикрыты снаружи. Послѣ этого всё канты разглаживаются косточкой и работа оканчивается прикрѣпленіемъ форсовъ.

*Одновременное переплетніе нѣсколькихъ книгъ.* Работа въ мастерскихъ далеко не была-бы такъ успѣшна, если-бы работникъ переплеталъ каждую книгу отдѣльно; обыкновенно у него въ работѣ нѣсколько книгъ, или даже нѣсколько группъ; однѣ подготовляются, другія сшиваются, третьи — обрѣзываются и т. д. Дѣйствительно, сколько бы времени ушло на одну перестановку вещей, если готовить инструментъ для каждой книги отдѣльно? Всѣ книги, поступающія въ работу, группируются по формату и каждая группа, подвигаясь за предыдущей, доводится до конца *вмѣстѣ*. Приведемъ примѣръ. Положимъ, мы взяли въ переплетъ 10 экземпляровъ «Роднаго Слова» и 10 экзмп. «Первой Учебной Книги» Паульсона.

Эти книги различаются по формату и могут составить 2 группы. Разобравши «Родное Слово» и зажавши въ прессъ всѣ 10 экз., мы можемъ заняться разборкой «Первой Учебной Книги» и когда эта послѣдняя работа будетъ окончена, «Родное Слово» уже выжмется, можетъ идти въ сшивку. «Первая Учебная Книга» поступитъ въ прессъ и т. д. Выигрышъ во времени — представляется еще и въ томъ отношеніи, что прессъ, къ которому приходится очень часто прибѣгать, *всегда* будетъ занятъ, — не тратится время на ожиданіе, пока напр., книги выжмутся, или просохнутъ.

Здѣсь мы перечислимъ тѣ общія правила, какія нужно имѣть въ виду, если желаютъ переплести заразъ цѣлую группу книгъ. При этомъ мы должны оговориться, что одновременную работу можно рекомендовать только тогда, когда начинающій переплеть нѣсколько книгъ порознь, запомнилъ послѣдовательность въ работахъ и совладалъ съ главными техническими затрудненіями.

1. Послѣ разборки слѣдуетъ занимать въ прессъ только книги совершенно одинаковаго формата, напр. 10 экз. «Роднаго Слова», нѣсколько частей одного и того же сочиненія и т. п. Въ противномъ случаѣ, отъ неравномѣрнаго давленія, — большая книга никогда не будетъ правильно выжата. Впрочемъ, бывають случаи, когда отъ этого правила приходится отступить, напр., если поступили въ работу 2 — 3 части одного сочиненія, но различно сброшюрованные: одна часть была обрѣзана, другая нѣтъ, или что-нибудь въ этомъ родѣ. Такъ какъ онѣ должны выйти изъ работы одинаковой величины (переплетаются-ли вмѣстѣ, или порознь), то, осадивши такія книги на головки и на передки, зажимають ихъ обыкновенно *вмѣстѣ*.

2. Для надрѣзки углубленій можно зажимать нѣсколько книгъ, но также одинаковаго формата: всѣ 10 экз. «Роднаго Слова» могутъ быть надрѣзаны заразъ. Если группа книгъ надрѣзывается на 3 веревочки, а за ней идетъ въ работѣ другая, которая будетъ сшиваться только на двухъ, то промежуточное разстояніе между надрѣзами у послѣдней группы дѣлается такое-же, какое и у первой: обѣ группы могутъ тогда сшиваться «на одномъ станкѣ», т. е., вмѣстѣ. Здѣсь

рѣчь идетъ, конечно, о тѣхъ углубленіяхъ, въ которыхъ помѣщается шпагатъ; крайніе надрѣзы могутъ и не совпадать.

3. Форсы и фильсы гораздо удобнѣе заготовлять сразу для нѣсколькихъ книгъ: здѣсь можно соблюсти и нѣкоторую экономію въ бумагѣ. Ловкій работникъ собираетъ всѣ наружные (первыя и послѣдніе) листы, кладетъ ихъ на столъ лицевою стороною вверхъ и «рубцомъ» т. е. прикрывая одинъ другимъ на извѣстномъ разстояніи отъ стибовъ, смазываетъ ихъ вмѣстѣ крахмаломъ, и потомъ ему остается только наложить порознь форсы. Точно такъ же наклеиваетъ онъ и фильсы, для чего смазываетъ листы, уложенные «рубцомъ», *съ внутренней стороны*, потомъ беретъ каждый листъ, накладываетъ на фильсъ и накрываетъ смазанною его частью сверху, вдоль листа. Послѣ этого листы раскладываются по своимъ мѣстамъ.

4. Одновременное («на одномъ станкѣ») сшиваніе книгъ, — иногда 20 и болѣе, — происходитъ очень просто и значительно сокращаетъ время. Какъ только первая книга окончена, нитка закрѣпляется и отрѣзывается; сверху нашивается вторая, потомъ третья и т. д. Каждая книга, разумѣется, заканчивается своею ниткою и конецъ всегда отрѣзается. По окончаніи работы книги *раздвигаются* по веревочкамъ и, начиная съ верхней, отдѣляются одна за другой ножницами, причѣмъ у каждой книги оставляютъ съ обѣихъ сторонъ необходимые концы шпагата (рис. 9). Можно сшивать на одномъ станкѣ и книги различныхъ форматомъ, если только у нихъ промежуточные разстоянія между надрѣзами одинаковы: напр., внизу — ноты — на 4 веревочкахъ, сверху — «Народная Школа» — на 3 веревочкахъ, еще выше «Родное Слово» — на двухъ. Изъ предосторожности нужно натягивать на станкѣ веревочки подлиннѣе: лучше пусть останется кусокъ шпагата, чѣмъ его неостанетъ при сниманіи книгъ.

5. Осаживаются книги и проклеиваются у нихъ спинки порознь, одна книга за другой.

6. Обрѣзываются книги также порознь: каждая, книга и каждая сторона всегда отдѣльно (обыкновенно думаютъ иначе). Книги одинакія (напр. 10 экз. «Роднаго Слова») или нѣсколько томовъ какого-нибудь сочиненія, переплетаемаго отдѣльными книгами (напр. «Антропология» Ушинскаго Т. 1-й и «Антропология» Т. 2-й) должны въ окончательной отдѣлкѣ имѣть и *одинаковую* величину; поэтому у такихъ книгъ отмѣчается одна и та же ширина при обрѣзкѣ въ передкахъ. Послѣ обрѣзки первой книги въ хвостѣ ея длину отмѣчаютъ передъ обрѣзкой въ хвостахъ-же на всѣхъ остальныхъ книгахъ.

7. Фальцовка, или наколачиваніе спинокъ въ прессѣ (въ рукахъ, разумѣется, порознь), можно производить одновременно, т. е. зажать 2 — 3 и даже болѣе книгъ въ одинъ разъ. Здѣсь нужно соединить два условія: чтобы каждая отдѣльная книга лежала вполнѣ правильно, и чтобы онѣ всѣ лежали правильно, т. е. въ одной вертикальной плоскости. На первое время мы совѣтуемъ наколачивать не болѣе двухъ книгъ заразъ, и въ этомъ случаѣ уже нуженъ хорошій глазомѣръ.

8. Подцѣвчивать книги одного формата весьма удобно, наложивши ихъ одна на другую, столбомъ.

9. Папки всегда выгоднѣе выкраивать для нѣсколькихъ книгъ, чѣмъ для одной: легче соблюсти экономію въ картонѣ. Разложивши выкроенныя папки по своимъ книгамъ, начинаютъ ихъ приклеивать къ послѣднимъ. Прежде чѣмъ приступить къ *третьей* книгѣ, *первую* зажимаютъ въ прессъ, а прежде чѣмъ приступить къ четвертой, — занимаютъ вторую (вынувши первую) и т. д.

Въ томъ же отношеніи выгоднѣе выкраивать одновременно шренцы, кожу, тисненый коленкоръ и, наконецъ, обложки. Шренцы выкраиваются, конечно, соотвѣтственно толщинѣ спинки каждой отдѣльной книги и потомъ, съ выкроенными по нимъ полосками кожи, раскладываются (чтобы въ работѣ не перемѣшались) по «своимъ» книгамъ; каждая пара обложекъ тотчасъ послѣ обрѣзки и пригонки также вкладывается въ свою книгу. Квадратики изъ коленкора

для обдѣлки угловъ, выкраиваются одинаковой величины для всѣхъ книгъ.

10. Самая же обдѣлка въ кожу, обдѣлка угловъ идетъ послѣдовательно: одна книга за другой. При наклеиваніи форсовъ оконченная книга поступаетъ въ прессъ на то время, пока подклеивается другая.

По окончаніи работы книгамъ даютъ нѣсколько времени «слежаться», укладывая ихъ столбомъ, одна книга корешкомъ вправо, другая - корешкомъ влѣво.

*Нѣсколько словъ о тисненіи книгъ или печатаніи золотомъ.* Предыдущимъ отдѣломъ мы могли бы и закончить собственно о переплетаніи книгъ, такъ какъ не считаемъ возможнымъ ввести тисненіе въ кругъ домашнихъ работъ народнаго учителя. Не говоря уже о затруднительномъ приобрѣтеніи необходимаго инструмента, въ искусствѣ тисненія нуженъ большой навыкъ, рядъ сноровокъ, которыя вырабатываются путемъ продолжительной практики и только подъ руководствомъ мастера. Но всякому достигнувшему нѣкотораго совершенства собственно въ переплетаніи все-таки не безынтересно знать, какъ производится золоченіе, въ чемъ состоитъ, по крайней мѣрѣ, его сущность, Не желая оставить безъ отвѣта такой вполне понятный вопросъ, мы назовемъ здѣсь необходимый инструментъ и изложимъ хотя вкратцѣ весь ходъ работы такъ, какъ она ведется искусными руками, безъ примѣненія машинъ.

Книги тиснятъ на корешкѣ (заглавіе № и пр.), на папкахъ (также заглавія посвященія, украшенія и т. п.) и наконецъ золотятъ у нихъ обрѣзь.

Для тисненія буквъ на корешкѣ нужно имѣть различной величины шрифты, напр. большой, средній и малый. Хотя переплетчики употребляютъ обыкновенный гартовый шрифтъ (слѣдуетъ—мѣдный), которымъ печатаютъ и въ типографіяхъ, но и такой добывается съ большимъ трудомъ, лишь въ столицахъ, въ извѣстныхъ словолитняхъ. Въ словолитняхъ буквы группируются

по номерамъ и каждый сортиментъ опредѣленнаго номера представляетъ въ нѣсколькихъ экземплярахъ всю азбуку (русскую или иностранную); сюда же входятъ и всѣ употребляемые знаки препинанія. Шрифты продаются на вѣсъ (около рубля за фунтъ), и вѣсъ одного сортимента конечно зависитъ отъ величины шрифта. Если приобрести, напр., пока шрифтъ средней величины, то достаточно затратить отъ 4 — 5 рублей.

Вытисняютъ буквы при помощи особаго мѣднаго ящика — *шрифтъ кастъ*, насаженнаго на деревянную рукоятку. Цѣна 3 — 4 руб. (тамъ же).

Для тисненія «линеекъ», раздѣляющихъ корешокъ на нѣсколько частей, употребляются *филеты* или *филетки*, особыя мѣдныя, закругленныя линеечки съ деревянными ручками. Эти линеечки бываютъ ординарныя или двойныя — гладкія, или имѣютъ какой-нибудь узоръ. Цѣна каждой около 1 р. Для тисненія линеекъ на папкахъ съ верху книги нужно имѣть болѣе плоскій филетъ съ широкимъ ребромъ, или, еще лучше, *безконечный филетъ*, т. е. круглый мѣдный кружокъ, вращающійся на оси, вдѣланной въ рукоятку. Чтобы вытиснить на папкахъ буквы, употребляютъ самый крупный шрифтъ (изъ типографскихъ же); но въ хорошихъ мастерскихъ всегда есть *литеры* — большія мѣдныя буквы, каждая съ отдѣльной рукояткой.

Для того, чтобы золотить обрѣзы, нужно имѣть агатовую гладилку.

Главный матеріалъ, употребляемый при тисненіи, — *листовое золото*, — приобретается довольно легко въ бумажныхъ лавкахъ и стоитъ около 1 р. 50 к. за «книжку.» Золото разрѣзается обыкновенно на *кожаной подушкѣ* и особымъ *ножемъ*, приближающимся по формѣ къ обыкновенному столовому. Большею частию переплетчики готовятъ подушки домашними средствами.

*Тисненіе на корешкѣ.* Прежде всего переплетчикъ раздѣляетъ корешокъ (по длинѣ) на части и намѣчаетъ тѣ мѣста,



на которыхъ онъ будетъ тиснить. Почти всегда дѣлать корешокъ на 5 частей: верхняя — для имени автора, 2-я сверху — для заглавія книги, 3-я для названія тома, года и пр. и 4-я (меньше другихъ) — для имени хозяина книги. Потомъ работникъ промываетъ корешокъ слабымъ уксусомъ или уриной и, когда кожа высохнетъ, покрываетъ вытисняемые мѣста разжиженнымъ бѣлкомъ — на сафьянѣ 2, на шагреновыхъ кожахъ 3 раза, ожидая каждый разъ, пока бѣлокъ засохнетъ. (Выпущенный въ стаканъ бѣлокъ разводится на  $\frac{1}{3}$  водой и взбивается въ пѣну, какъ у поваровъ). Когда «грунтъ» готовъ, переплетчикъ набираетъ въ ящичекъ строчку, отъ правой руки къ лѣвой, нагрѣваетъ шрифтъ-касть до такой степени, чтобы буквы только не прожигали кожу (дѣлая на лоскуткѣ пробу) и потомъ немного смазываетъ ихъ жиромъ (помадой или саломъ) захвативши на подушкѣ соответствующую величинѣ строчки полоску золота (которое нарѣзано заранѣе), вытисняетъ на корешкѣ строчку, нажимая *последовательно* одну букву за другою. Книга зажимается предварительно въ небольшие тиски, или просто держится лѣвой рукой за корешокъ, вдоль стола. Нѣкоторые переплетчики дѣлаютъ нѣсколько иначе: передъ тисненіемъ смазываютъ жиромъ не буквы, а мѣсто строчекъ и накладываютъ на эти мѣста полоски золота, перенося ихъ съ подушки при помощи кусочка просаленной тонкой бумажки. Золотыя линейки, раздѣляющія корешокъ на части, вытисняются при помощи филета: послѣдній нагрѣваютъ и сначала выдавливаютъ поперекъ корешка лишь углубленія, безъ золота; потомъ ихъ покрываютъ бѣлкомъ, сверху золотомъ и тиснятъ вторично. Въ послѣднее время переплетчики большею частію не золотятъ линейки. Вытиснивши всѣ строчки и линейки, переплетчикъ кускомъ ваты осторожно протираетъ ихъ, удаляя такимъ образомъ съ корешка все лишнее золото; употребляемый при тисненіи бѣлокъ, служитъ собственно для удержанія позолоты, но это можетъ произойти только тогда, когда нажимаютъ *горячимъ* металломъ. Жиръ облегчаетъ удаленіе тѣхъ частицъ золота, которыя не нужны.

*Для тисненія на папкахъ*, если онѣ обдѣланы въ кожу или коленкоръ, употребляются въ сущности тѣ же приемы, что и при тисненіи корешка; но здѣсь со стороны работника требуется еще болѣе искусства и даже достаточной физической силы, потому что поле дѣйствія гораздо обширнѣе. Буквы вытисняются или цѣлыми строчками, или по одной. Въ томъ и другомъ случаѣ сначала тиснятъ безъ золота, для того чтобы образовать только гнѣзда; потомъ эти углубленія покрываютъ бѣлкомъ и поступаютъ во всемъ остальномъ, какъ и прежде.

«Рамки», или просто «линейки» вдоль корешка, дѣлаются широкимъ филетомъ, проводя имъ (тоже горячимъ) съ одного конца папки на другой — по линейкѣ.

Всѣ украшенія на папкѣ, напр. позолота угловъ, украшенія на серединѣ и т. п., вытисняются особыми мѣдными *штемплями*.

*Позолота обрѣза* составляетъ самую трудную и копотливую работу въ переплетномъ ремеслѣ. Прежде чѣмъ наложить золото, переплетчикъ полируетъ обрѣзъ и покрываетъ его краской. Для удержанія золота также употребляется разжиженный бѣлокъ, къ которому прибавляютъ нѣсколько капель нашатырнаго спирта. Когда золото уже наложено, его разглаживаютъ гладилкой, для приданія блеска и для удержанія позолоты. Хорошо вызолоченный обрѣзъ долженъ быть блестящъ, безъ пятенъ и не рассыпаться при перелистываніи книги. Последнюю зажимаютъ при этой работѣ въ небольшіе тиски между двумя особыми линейками.

*Сшиваніе бѣловыхъ тетрадей*. Большія тетради въ одну или нѣсколько дестей сшиваются такъ же, какъ и книги, т. е., при помощи шпагата и смотря по формату на 3 или 4 веревочкахъ; потомъ онѣ фальцуются, обрѣзываются и обдѣлываются въ кожу. Въ такомъ видѣ эти тетради называются «бѣловыми книгами». Маленькія-же, собственно тетради — въ 6 — 12 л., можно шивать безъ шпагата и вообще окончить въ нѣсколько приемовъ. Бумагу складываютъ въ

должный формат, напр. въ  $\frac{1}{4}$  листа и по 2 — 3 л. вмѣстѣ (отдѣльными тетрадами), кладутъ передъ собой первую тетрадку, какъ первый листъ книги, дѣлаютъ въ сгибѣ 3 сквозныхъ укола (одинъ по срединѣ, а 2 у краевъ) и пропускаютъ иглу въ середину тетради черезъ правое, вытягивая ее черезъ среднее отверстіе; кладутъ сверху вторую тетрадку, также дѣлаютъ 3, *соответствующихъ* нижнимъ, укола и пропускаютъ иглу черезъ *верхнее*, среднее, вытягивая ее черезъ лѣвое (той же тетрадки) отверстіе. Назадъ идутъ въ обратномъ порядкѣ: вдѣваютъ въ нижнее лѣвое, черезъ среднее вытягиваютъ, опять вдѣваютъ въ верхнее среднее и, вытянувши черезъ правое, связываютъ крѣпко концы. Далѣе продолжаютъ нашивать до самаго конца уже *по одной* тетрадкѣ и такимъ образомъ, вытянувши нитку изъ середины, напр. третьей тетрадки дѣлаютъ внизу петлю, зацѣпляя за ту нитку, которая переходитъ изъ 1-й тетрадки во 2-ю, и *опять* вдѣваютъ въ то-же самое отверстіе; вытягиваютъ на лѣвой сторонѣ, петлюютъ и нашиваютъ слѣдующую тетрадку. Въ концѣ работы нитка петлюется за нѣсколько предыдущихъ петель и отрѣзается. Потомъ проклеиваютъ сцинку (чтобы соединить отдѣльныя тетрадки) крахмаломъ и покрываютъ ее полоской мягкой бумаги, какъ это дѣлалось съ коленкоромъ при обдѣлкѣ тонкихъ книгъ. Тетради можно сшивать и на полоскахъ коленкора (въ  $\frac{1}{8}$  в.), охватывая ихъ какъ и шпагатъ; свободные концы коленкора приклеиваются къ наружнымъ страницамъ. Когда тетрадь, такъ или иначе, сшита и спинка у нея проклеена, выбираютъ цвѣтную бумагу (б. ч. *альбомную* — зеленого, или коричневаго цвѣта) отрѣзываютъ кусокъ въ  $\frac{1}{2}$  листа обыкновенной писчей, смазываютъ одну половину этого куска крахмаломъ и на нею кладутъ тетрадь. Затѣмъ тетрадь нужно перевернуть, разгладить обложку и, смазавши другую половину, накрыть ею тетрадь съ противоположной стороны. Когда обложка присохнетъ, тетрадь обрѣзываютъ — тонкую ножемъ, по угольнику, толстую — въ прессѣ и обрѣзкомъ. Если обложка — свѣтлаго цвѣта, то надпись будетъ довольно отчетлива; если же темнаго, нужно вырѣзать изъ кусочка бѣлой бумаги, сложенной вчетверо,

овальную выкройку и наклеить ее какъ разъ посерединѣ тетради. Намъ остается повторить и здѣсь одно замѣчаніе, что тонкія тетради, въ нѣсколько листовъ, можно отдѣлывать какъ толстыя, слѣдовательно какъ и книги; отъ такой обдѣлки онѣ только выиграютъ. Весь вопросъ — во времени и въ средствахъ. Способъ, описанный для сшиванія тетрадей,, можно примѣнить къ маленькимъ книжкамъ, въ 2 — 3 листа. Ихъ можно сшивать даже еще проще: въ 2 укола каждый листъ, или «двойной притяжкой». вмѣсто коленкора и папокъ, можно наклеить картузную бумагу, а сверху — наложить обыкновеннымъ образомъ обложки и обрѣзать книжку по угольнику.

*Наклейка картъ* способствуетъ къ продолжительному ихъ употребленію — въ видѣ *стѣнныхъ* или въ видѣ *складныхъ*. Первые, по способу наклейки, называются еще — *скатными*. Работа эта такъ проста, что можетъ быть произведена домашними средствами. Большія стѣнныя карты продаются въ кускахъ (4, 6 и т. д.) и каждый кусокъ имѣетъ бѣлое поле, назначенное для соединенія съ сосѣднимъ. Такія карты обыкновенно постоянно висятъ въ классѣ и потому подклеиваются цѣликомъ: ихъ можно скатывать въ трубку; маленькія карты продаются цѣльными и большею частію наклеиваются такъ, чтобы ихъ можно было складывать («складныя карты»). Гораздо удобнѣе, напр., мѣстный планъ имѣть складной, нежели скатной: его можно взять въ карманъ, на любомъ мѣстѣ раскрыть и т. д. Конечно, можно и большія карты дѣлать складными, а маленькія — скатными. Вообще, принято за правило: дѣлать складными такія карты, которыя приходится съ собой носить, возить и т. п.; всѣ остальные — скатными.

Обыкновенный матеріалъ, употребляемый для подклейки картъ, это — бѣлый или цвѣтной коленкоръ, зонъ, или тонкій холстъ; такъ какъ всѣ эти ткани бываютъ различной ширины, то при покупкѣ нужно выбирать ихъ, соображаясь съ величиной карты.

Какъ большія, такъ и маленькія карты имѣютъ всегда *наружное* бѣлое поле, которое переплетчики обыкновенно умень-

шаютъ, т. е. срѣзаютъ до извѣстнаго предѣла. Приблизительно у стѣнныхъ картъ величина этого поля можетъ быть оставлена на 2 пальца, а у складныхъ въ  $\frac{1}{2}$  вер. Отрѣзъ долженъ быть вездѣ параллеленъ рамкѣ и сдѣланъ по циркулю.

Когда такимъ образомъ величина карты опредѣлена, то для стѣнной (лучше сказать — скатной) заказываютъ столярю призматическія планки (бруски), или же вальки съ рейками, на каждую карту по парѣ, и такой величины, какъ и послѣдняя (вверху и внизу). Сверху ввинчивается 2 кольца, на которыхъ карта и навѣшивается, — или при помощи бичевки, или прямо на гвоздяхъ. Бруски будутъ стоить около 20 к. за пару, а вальки съ рейками до 50 к.

Самое наклеиваніе производится обыкновенно двумя работниками, такъ какъ одному невозможно наложить правильно большой кусокъ карты. Прежде всего выбираютъ удобное мѣсто, большею частію на ровномъ деревянномъ полу, и натягиваютъ, при помощи маленькихъ гвоздиковъ, подкладку. Она должна быть нѣсколько больше всей карты, по крайней мѣрѣ пальца на 2 кругомъ. Гвоздики набиваютъ одинъ отъ другаго въ разстояніи 3 — 4. вершк. и натягиваютъ холстъ какъ можно сильнѣе и ровнѣе, чтобы не было нигдѣ складокъ и морщинъ. Потомъ, для того чтобы не скосить карту, можно провести карандашемъ на *лввой* и *верхней* сторонахъ подкладки двѣ взаимно-перпендикулярныхъ линій, которыя будутъ служить какъ бы базисомъ при накладываніи отдѣльныхъ кусковъ.

Если карта въ 4 кускахъ (какъ и бываетъ въ большей части случаевъ), то намазываютъ *верхній лввій* кусокъ крахмаломъ и аккуратно (въ четыре руки) накладываютъ его на лѣвый верхній уголь подкладки, пригоняя *наружные* края по намѣченнымъ перпендикулярамъ. Потомъ, осторожно, чистыми ладонями, разглаживаютъ этотъ кусокъ по вѣтмъ направленіямъ, пока онъ хорошо не приляжетъ. Прежде чѣмъ наложить *верхній правый* кусокъ, нужно отрѣзать у него *оба внутреннія* поля: тогда только соответствующія надписи на картѣ могутъ прійтись одна противъ другой. Это послѣднее обстоятельство надо имѣть въ виду вообще при наложеніи

вѣхъ остальныхъ кусковъ. Точно также при разглаживаніи слѣдуетъ быть осторожнымъ, чтобы не порвать, не запачкать или не ссадить карту. Когда она присохнетъ, обрѣзываютъ кругомъ холстъ на ширину нѣсколько болѣе  $\frac{1}{8}$  в. (отъ краевъ карты), намазываютъ этотъ кантъ крахмаломъ и наворачиваютъ снаружи на карту. Затѣмъ остается прикрѣпить карту. Если были заказаны бруски, то она прибавается къ нимъ сверху гвоздиками — вверху и внизу, а если — вальки, то вставляется этими же краями въ углубленія вальковъ и послѣднія закладываются рейками, смазанными столярнымъ клеемъ. Дорогія карты покрываются особымъ лакомъ.

*Складныя карты.* Если мы возьмемъ небольшую карту (на рис. 24 представлена въ работѣ карта Австраліи, длиной около  $\frac{3}{4}$  ар., шириной нѣсколько менѣе), желая ее сдѣлать складной, то прежде всего нужно обрѣзать у нея лишнее поле, оставивши послѣднее не болѣе какъ въ  $\frac{3}{8}$  в. Потомъ выкроить кусокъ ткани (также нѣсколько болѣе карты) и натянуть ее на доскѣ или на полу. При помощи циркуля карта размѣчается на 8 равныхъ частей: 4 по длинѣ, 2 поперекъ и разрѣзывается острымъ ножомъ — сначала на 2 равныя половины, потомъ каждая половина еще на 4 равныхъ куска. Сложивши всѣ куски въ томъ послѣдовательномъ порядкѣ, въ какомъ ихъ будемъ наклеивать (1-й верхній, 1-й нижній, 2-й, верхній, 2-й нижній и т. д.), можно на холстѣ также провести съ наружной стороны двѣ взаимно перпендикулярныя линіи. Когда эта предварительная работа сдѣлана, намазывается 1-й кусокъ (см. рис. 24) и кладемъ его на лѣвый уголъ подкладки, пригоняя къ перпендикулярнымъ линіямъ; 2-й кусокъ и *всѣ остальные* будемъ накладывать уже *не вплотную* къ сосѣднимъ, а съ известнымъ промежуткомъ, достаточнымъ для того, чтобы карту можно было впоследствии сложить. Относительная величина промежутковъ зависитъ отъ того, какъ мы желаемъ сложить карту: это возможно сдѣлать самыми разнообразными способами. Замѣтимъ здѣсь пока, соображаясь съ  $\frac{2}{3}$  л., а всѣ (ихъ въ данномъ случаѣ 3) поперечные въ  $\frac{1}{2}$  л. Такимъ образомъ,



Рис. 24.

когда будемъ накладывать, положимъ 4-й кусокъ, то должны соблюсти слѣдующія три условія: уложить его отъ 3 куска на  $\frac{2}{3}$  л., а отъ 2-го на  $\frac{1}{2}$  линіи, чтобы новыя промежутки были въ одномъ направленіи съ прежними, и чтобы соотвѣтствующія надписи приходились одна противъ другой.

Въ единовременномъ соблюденіи всѣхъ этихъ условій собственно и состоитъ вся трудность наклейки складныхъ картъ. Когда наклеимъ послѣдній (№ 8) кусокъ, дадимъ картѣ присохнуть и потомъ обрѣжемъ кругомъ холстъ на  $\frac{1}{2}$  в., или нѣсколько больше отъ рамки; какъ и въ предыдущемъ случаѣ этотъ кантъ наклеимъ сверху: онъ предохраняетъ края карты. Остается карту сложить, послѣ того какъ она нѣсколько присохнетъ. Въ данномъ случаѣ, все-таки

соображаясь съ рисункомъ, мы ее сложимъ такъ: лѣвою половиною *накроемъ правую* половину (теперь карта сложена *вдвое*), верхнею, оставшейся, половиною (карта сложена уже *вчетверо*) и на *широкой* промежутокъ и наконецъ опять лѣвую половину наложимъ на правую (въ 7-ю д.). На верхней сторонѣ сдѣлаемъ карандашомъ звѣздочку, которая будетъ напоминать этотъ способъ укладки, и положимъ въ такомъ видѣ карту подъ доску, — пусть вылежится.

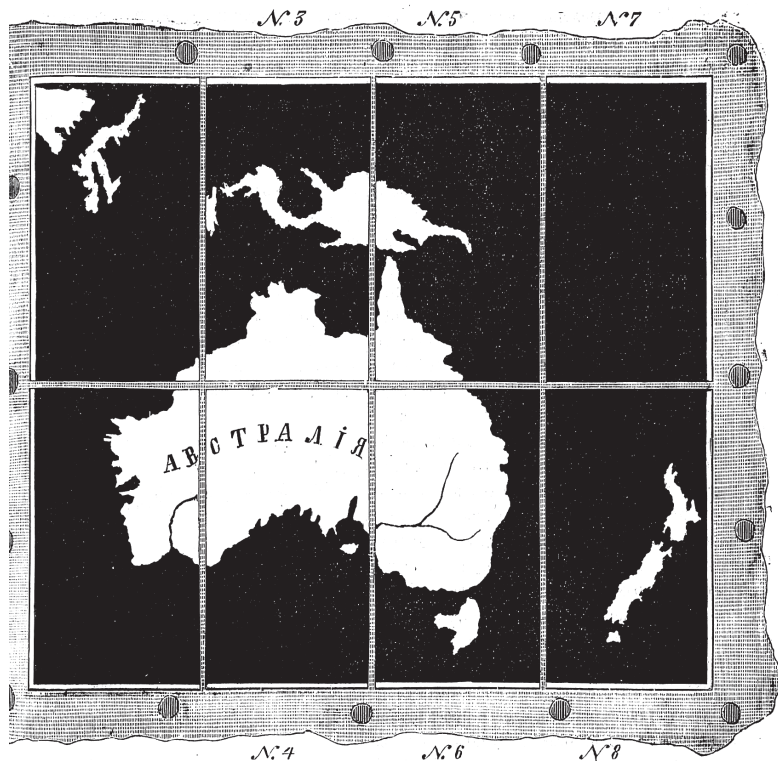
Мы рекомендовали самый компактный видъ складной карты этого размѣра, но можно разрѣзать ее на 6 и даже на 4 части. Довольно распространенная карта Европейской Россіи фанъ-дерь-Флита 175 верстъ въ дюймѣ, приблизительно такой-же величины, какъ и представленная на рис. весьма удобно складывается въ шестую долю. Два ея *продольные* промежутка должны быть шире поперечнаго: на *продольныхъ промежуткахъ* и вкладывается карта четверо, тогда какъ на поперечный — только вдвое. Для того чтобы складную карту приспособить къ вѣшанію на стѣны, наклеиваютъ съ внутренней стороны два ушка изъ тесемки, ударяють по концамъ нѣсколько разъ молоткомъ и покрываютъ ихъ полоской.

*Наклейка картинъ* производится такъ просто, что не стоило-бы ее и вводить сюда; мы хотимъ только напомнить читателю, что есть очень простой и дешевый способъ надолго сберечь въ первоначальномъ видѣ это важное учебное пособіе. Кромѣ того, наклеенныя картины гораздо удобнѣ повѣсить — для постояннаго-ли употребленія, или только для «бесѣды», передъ классомъ. Для наклейки картинъ, особенно большихъ, выбираютъ самый толстый картонъ, чтобы онѣ впоследствии не коробились. Если средства позволяютъ, наклеиваютъ только по одной картинѣ на папку: но можно наклеивать и по двѣ, съ обѣихъ сторонъ, подбирая по парамъ такія картины, которыя прійдется примѣнять въ возможно большіе промежутки времени.

Прежде чѣмъ наклеить, картину обрѣзываютъ кругомъ по угольнику, для того чтобы сравнять края и вообще уменьшить ее



размѣры: оставляется лишь необходимое поле, въ  $\frac{3-4}{8}$  вер. По величинѣ картинъ выкраиваютъ, также по угольнику, куски картона и, конечно, наивыгоднѣйшимъ образомъ; впрочемъ, на каждый кусокъ картона нужно прибавить нѣсколько линий, потому что картины растягиваются отъ крахмала. Когда-то и другое готово, намазываютъ картину какъ можно ровнѣе крахмаломъ, накладываютъ на картонъ и осторожно разглаживаютъ ее чистыми ладонями по всѣмъ направленіямъ. Если картина очень толстая и разглаживается съ трудомъ, можно положить сверху полулистъ писчей, слегка просаленной (трениемъ по волосамъ) бумаги и быстро по немъ разглаживать косточкой (ребромъ). Чѣмъ тщательнѣе будетъ удаленъ изъ подъ картины воздухъ и лишній крахмалъ, тѣмъ она лучше приляжетъ. Сейчасъ-же можно наклеивать и другую картину, на обратной сторонѣ картона. Если есть лишній запасъ цвѣтной бумаги, не дурно сдѣлать кругомъ *бордюръ*: наръзываютъ бумагу полосками около  $\frac{2}{8}$  вер. ширины, а длиной — по размѣрамъ картины, намазываютъ ихъ крахмаломъ и накладываютъ сверхъ полоски картину, такъ чтобы ребро послѣдней прикрыло какъ разъ половину полоски. Остается другую половину повернуть сверху и натянуть пальцами; ребро разглаживается косточкой. Для бордюровъ хороша альбомная, гладкая, бумага — зеленого или коричневаго цвѣта.

Ушки приклеиваются двоякимъ образомъ, смотря потому, наклеены-ли картины на обѣихъ сторонахъ картона, или только на одной. Въ первомъ случаѣ дѣлаютъ ножомъ отверстіе (одно или два, — смотря по величинѣ картины) въ верхнемъ *ребрѣ* картины и загоняютъ туда съ клеемъ концы петли; чтобы избѣжать въ этомъ мѣстѣ выпуклости, снаружи ударяютъ нѣсколько разъ молоткомъ. Во второмъ-же случаѣ поступаютъ какъ и при наклеикѣ картъ.



Рис. 25-й.

По окончаніи работы, картины кладутся одна на другую и оставляются въ такомъ видѣ около сутокъ; раза 2 или 3 не мѣшаетъ ихъ перебрать и каждую перевернуть на обратную сторону.

## Обьясненіе рисунковъ.

Рис. 1. А. Обрѣзной прессъ; на нижнемъ брусь видна планка. Въ прессѣ, между двумя досками, зажата разобранная книга. Положеніе ключей, которымъ навинчиваютъ гайки, обозначено пунктиромъ.

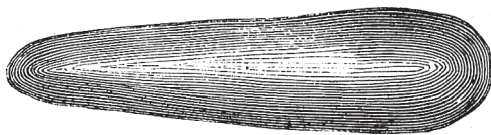
Рис. 1. а. Представляетъ тотъ-же ключъ отдѣльно.

Рис. 2. — «Круглый» обрѣзъ. Нижній широкий кружокъ — металлическій; къ нему прикрѣплена сверху деревянная рукоятка.

Рис. 3. Сшивальнй станокъ, представленный такъ, какъ будто работникъ сидитъ передъ нимъ спиной къ читателю. На станкѣ сшивается книга; часть ея уже «нашита», а остальная лежитъ на лѣвой рукѣ, спинкой влѣво; вправо — вытянута нитка съ иглой.

Рис. 4. Желѣзный циркуль съ раздвинутыми ножками; на лѣвой ножкѣ видѣнъ винтикъ.

Рис. 5. Желѣзный (или деревянный) угольникъ.

Рис. 6. Представляетъ положеніе рукъ и книги при *осаживаніи* ея на спинку (а) и на «головки» (б); снаружи видѣнъ одинъ фільсъ: фільсы приклеиваются

только послѣ надрѣзки углубленій.

Рис. 7. Положеніе книги, зажатой между двумя досками въ прессѣ — передъ надрѣзкой углубленій; но направленіе послѣднихъ уже обозначено: ихъ будетъ пять. Видно, что спинка выступаетъ нѣсколько *наружу*. Прессъ положенъ на столъ передъ работникомъ, который какъ- будто стоитъ спиной къ читателю.

Рис. 8. а. «Первый» (или «послѣдній») листъ книги — съ *наружной* стороны; сгибъ листа внизу. Онъ (листъ) прикрытъ формсомъ, а внизу видѣнъ приклеенный фільсъ.

Рис. 8. б. «Первый» листъ книги съ *внутренней* стороны; видна приклеенная часть фільса, которою онъ *огибаетъ* первый листъ.

Рис. 9. Книга, снятая съ сшивальнаго станка; верхніе концы шпагата уже раскручены и распушены.

Рис. 10. Распушевка.

Рис. 11. Рѣзакъ. Ножъ выпущенъ и прижатъ винтомъ.

Рис. 12. Пунктирь. Вверху «колѣно», которымъ упираютъ сзади въ спинку; по срединѣ — «коробка», прижатая винтикомъ.

Рис. 13. Представляетъ одну и ту же книгу въ 4 видахъ, по мѣрѣ того какъ подвигается ея «обдѣлка». Книга — изъ небольшихъ,

а. Папки только-что прикрѣплены къ форсамъ и филсамъ, а спинка обклеена коленкоромъ.

б. Поверхъ папокъ наклеены обложки. Видна лицевая сторона книги.

в. Книга обрѣзанная въ «передкѣ».

На верхней сторонѣ обозначенъ пунктиромъ перпендикуляръ, возстановленный для того, чтобы намѣтить линію отрѣза «въ головкахъ».

г. Книга обрѣзанная въ «головкахъ» и въ «хвостѣ». На предыдущемъ рис. обозначенъ внизу пунктиромъ тотъ перпендикуляръ, который проводится *на обратной* сторонѣ, передъ обрѣзкой въ «хвостахъ.»

Рис. 14. Представляетъ въ двухъ положеніяхъ «губель» или «машинный обрѣзъ».

а. Положеніе губеля въ рукахъ у работника, который какъ-бы обрѣзываетъ книгу передъ читателемъ. Правая сторона губеля — влѣво; на ней видѣнъ внизу ножъ.

б. Нижняя сторона губеля *сверху*. Видѣнъ весь ножъ и способъ его помѣщенія въ желѣзномъ гнѣздѣ.

Рис. 15. Представляетъ «фальцовку» или «наколачиваніе» книги.

а.) Книга, наколоченная въ рукахъ и готовая поступить въ прессъ. Спинка ея имѣетъ уже выпуклую, а передокъ — вогнутую форму.

б) Та же книга, зажата между двумя досками въ прессъ; на правой сторонѣ рисунка ясно видно положеніе спинки, необходимое для образованія фальцовъ.

в) Книга только-что вынутая изъ прессы, послѣ накалачиванія. Съ правой стороны ясно виденъ фальць.

г) Представляемый поперечный разрѣзъ той-же книги: видны оба фальца.

Рис. 16. Представляетъ положеніе книги въ прессѣ, зажатой для обрѣзки ея въ «головкахъ» (или въ «хвостѣ»). Она лежитъ на доскѣ, верхнее ребро которой упирается въ выступъ нижняго фальца. Сверху книги наложенъ кусокъ картона (а), для того чтобы сберечь верхній фальць. Прессъ стоитъ въ такомъ положеніи, какъ будто передъ лицомъ читателя и нѣсколько сбоку происходитъ самая обрѣзка.

Рис. 17 а. Проволочная сѣтка (въ  $\frac{1}{4}$  н. в.) — для подцѣпыванія обрѣза.

б) Небольшая кисточка (въ наст. вел.) для набиранія краски.

Рис. 18. а. Книга, приготовленная къ обрѣзкѣ у нея передняго канта: подъ нее подложена кантовал линейка; другая папка открыта, чтобы не мѣшала обрѣзъ кѣ. Въ такомъ видѣ книга лежитъ на столѣ передъ работникомъ.

Рис. 18. б. Кантовая линейка; спереди виденъ «рубецъ».

Рис. 19. Представляетъ относительную величину шренца и кожи, вырѣзанной для корешка.

а. Книга съ обрѣзанными кантами; теперь нужно приготовить для нея «шренць».

б. Шренць вырѣзанный по длинѣ (съ кантами) книги и по толщинѣ (въ охватѣ) спинки.

в. Тотъ-же шренць, наклеенный на полоску кожи; видны всѣ. 4 допуска: боковые больше, верхній и нижній относительно меньше.

Рис. 20. Представляетъ способъ подворачиванія верхняго и нижняго допусковъ, послѣ того какъ приклеены оба боковые.

а) Книга передъ работникомъ (и читателемъ); обѣ папки открыты; верхній допускъ смазанъ крахмаломъ, но еще не подвергнуть.

б) Тотъ-же допускъ уже подвергнуть на верхнюю сторону шренца и прилежащiе углы обѣихъ папокъ. Фильсы *оборваны*, чтобы не мѣшали подворачивать кожу.

Рис. 21. Обдѣлка угловъ. Лѣвый уголь уже оконченъ, а на правый только-что наложенъ треугольничекъ. Въ такомъ видѣ какъ передъ читателемъ книга лежитъ и передъ работникомъ.

Рис. 22. На одну изъ папокъ только- наложена и приклеена обложка; остается подвернуть допуски. Для того, чтобы яснѣе представить относительную величину допусковъ, наклеиваемая папка обозначена пунктиромъ. Въ обоихъ углахъ обложки сдѣланы предварительно *прорѣзы* и оборвано такимъ образомъ, какъ представлено на рисункѣ. Въ такомъ видѣ книга лежитъ передъ работникомъ (который теперь лицомъ къ читателю).

Рис. 23. Обдѣлка книги въ коленкоръ. Книга лежитъ передъ работникомъ (и читателемъ), послѣ того, какъ онъ наклеилъ на папки коленкоръ и готовится подвернуть допуски. Противъ всѣхъ 4 угловъ сдѣланы соответствующiе вырѣзы.

Рис. 24. Представляетъ карту Австраліи, разрѣзанную на 8 кусковъ (съ номерами) и наклеенную на ткань; эта послѣдняя натянута при помощи гвоздиковъ. Между отдѣльными кусками видны промежутки; продольный промежутокъ, нѣсколько шире относительно всѣхъ поперечныхъ.

Рис. 25 «Косточка» — въ  $\frac{1}{2}$  наст. вел.