

ORIGAMI

le monde des animaux



Collection
IDÉES-JEUX

1. 100 jeux pour toute la famille
2. Jeu de dames
3. Jeux scientifiques
4. L'album des nœuds
5. Le cinéma d'animation
6. Le grand livre des petits bricolages
7. Cheval, mon dada
8. Jeux et fêtes aux couleurs du monde
9. Fêtes d'enfants
10. Mon grand livre d'activités manuelles
11. Maquillages en cinq minutes
12. Les pirates
13. Les Indiens
14. La fête est un jeu d'enfant
15. Indien, de la tête aux pieds
16. Origami, le monde des animaux

Crédit photos :

Couverture, matériel et origami : Michael Zorn, Marion Gross

Photos documentaires : Dr Rudolf König, Musée zoologique de l'université de Kiel (p.129) ; Ingeborg Polaschek, (p.20, 24) ; photos d'animaux Reinhard (p.18-19, 26, 31 ; 36, 40-41, 44, 49,50-51, 55, 58, 62-63, 67, 72-73, 77, 83, 85, 95, 107, 109, 148-149, 153, 158) ; Fotoservice Silvestris (Pölking : p.89 ; Wolfgang Willner : p.133) ; Archives de photos d'animaux Toni Angermayer (p.84, 100 ; Hans Pflutschinger : p.139, 141 ; Hans Reinhard : p.99, 128 ; Rudolf Schmidt : p.94 ; Parc d'animaux Hellabrunn : p.118 ; Günter Ziesler : p.27, 108, 113, 119, 126, 138).

Croquis : Hector Rojas F.

Traduit de l'allemand par Anne Le Tetour

Titre original en langue allemande : *Faszinierende Origami Tierwelt*

© 1991 Falken Verlag GmbH

© 1992 Editions Fleurus, Paris, octobre 1992

Dépôt légal : octobre 92

ISBN 2-215-01893-3

Imprimé en Italie par G. Canale & C. S.p.A. - Borgaro T.se - TURIN

Éditions Fleurus, 11, rue Duguay-Trouin - 75006 PARIS

Sommaire

Avant-propos _____	6	Le kangourou _____	62
Conseils techniques _____	7	Le cerf _____	72
Le matériel _____	8	La tortue _____	84
Le décor _____	9	Les flamants roses _____	94
Pliages de base _____	10	Le grand flamant rose _____	96
Le basset _____	18	Le petit flamant rose _____	104
Les éléphants _____	26	Le condor _____	108
L'éléphanteau _____	28	Le toucan _____	118
L'éléphant _____	36	La tarentule _____	128
Le lion _____	40	Un coléoptère : l'orycte rhinocéros _____	138
La girafe _____	50	Le tourteau _____	148



Avant-propos

J'ai passé mon enfance à La Paz, capitale de Bolivie. Les jouets tout faits étant inabordables pour nos parents, nous avons appris très tôt à utiliser notre adresse et notre imagination pour fabriquer nos propres jouets, avec les matériaux dont nous disposions : du papier, de la colle, du carton et des boîtes de conserve. Nous nous inspirions des vitrines des grands magasins, mais aussi de la nature où nous vivions, que nous aimions et respections. C'est de cette époque que datent mes premiers animaux en papier plié.

L'origami

Je n'ai entendu parler de l'origami, vieil art japonais du pliage de papier que bien plus tard, en Europe. Il remonte au IX^e siècle et a vraisemblablement pour origine les porte-bonheur en papier plié, petits présents à suspendre. Au cours des siècles, une forme d'art particulière avec de nombreuses applications s'est développée et a été adoptée par d'autres civilisations. La plupart des formes et figurines de l'origami sont aujourd'hui encore inspirées du monde animal et végétal.

Recréer la nature

Dans chaque chapitre vous pourrez réaliser les pliages d'après des schémas très détaillés, tout en ayant sous les yeux une photographie en couleurs de l'animal dans son environnement, et des textes de commentaire. Le pliage qui s'inspire de la nature n'est pas seulement un loisir agréable et créatif, c'est aussi un moyen de réfléchir activement au monde, aux animaux et à leur cadre de vie. Pour moi, c'est une façon de préserver la nature menacée, et de recréer un peu la vie.

J'aime la nature depuis mon plus jeune âge, et il m'est douloureux de constater qu'elle est aujourd'hui menacée. Je souhaite donc que le projet de ce livre ne soit pas seulement de donner envie d'exercer une activité créative. Je voudrais qu'il fasse prendre conscience aussi de la beauté du monde et des menaces qui pèsent sur lui pour contribuer à la protection de l'environnement.

Conseils techniques

Travailler avec soin et veiller à ce que les bords et les coins soient parfaitement superposés.

Plus le travail est soigné, plus le pliage sera réussi.

Marquer toujours très nettement les plis. Ce sera plus facile avec des ongles pas trop courts.

Les figures sont décrites pli par pli dans le texte et sur les croquis.

Avant de commencer les pliages, étudier d'abord les croquis en détail et lire attentivement les explications.

Chaque croquis représente le pliage obtenu, et explique l'étape suivante.

Après chaque étape, comparer la figure au croquis correspondant.

Si l'une des étapes du pliage présente une difficulté, comparer encore une fois le travail avec les deux étapes précédentes. Puis, étudier les deux croquis suivants jusqu'à ce que le problème soit résolu.

Il existe des formes de base à partir desquelles on réalise les différentes figures d'animaux, le cerf-volant par exemple (croquis 20, page 12).

Avec de petites modifications, on peut varier la posture du corps de nombreuses figures, la girafe et les flamants roses par exemple.



Le matériel

Le vrai papier origami déjà découpé se trouve dans certaines papeteries mais on peut utiliser plusieurs sortes de papier (du papier pelure, du papier cadeau ou du papier de soie par exemple). Choisir un papier fin et souple. Il doit être résistant et bien garder les plis. On travaille en général sur un format carré, 15 X 15 cm est une bonne dimension.

Autres accessoires utiles : des ciseaux, si possible un plioir, un cutter, une règle, une pince, de la colle à papier pour les pliages en deux parties, des pinces pointues pour presser facilement les couches de papier plus épaisses.

Pour peindre les animaux en papier uni, utiliser de l'aquarelle ou de la gouache que l'on applique avec des pinceaux de différentes grosseurs. On peut aussi colorier les figurines avec des crayons de couleur ou des stylos feutre. Les photographies d'animaux présentés peuvent servir de modèle pour choisir les couleurs. On peut aussi observer les animaux dans la nature et au zoo.



Pliages de base

PLIAGE DE BASE A

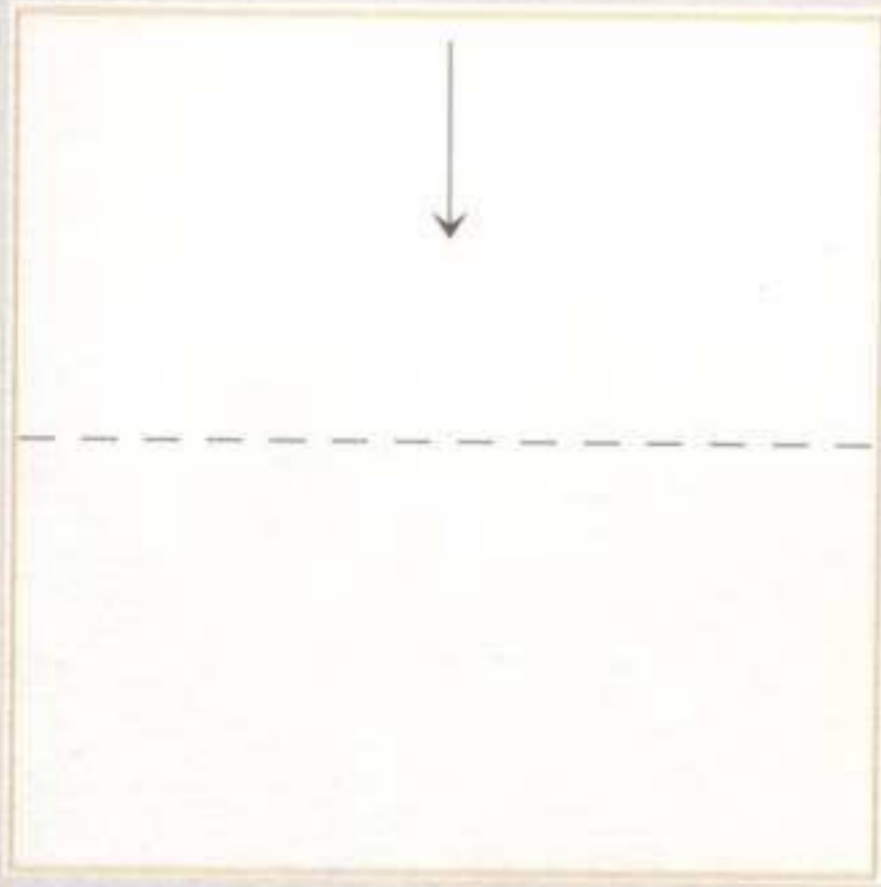

1

Poser une feuille carrée avec la face colorée en dessous et replier la moitié supérieure sur la moitié inférieure.



2

Déplier le papier.

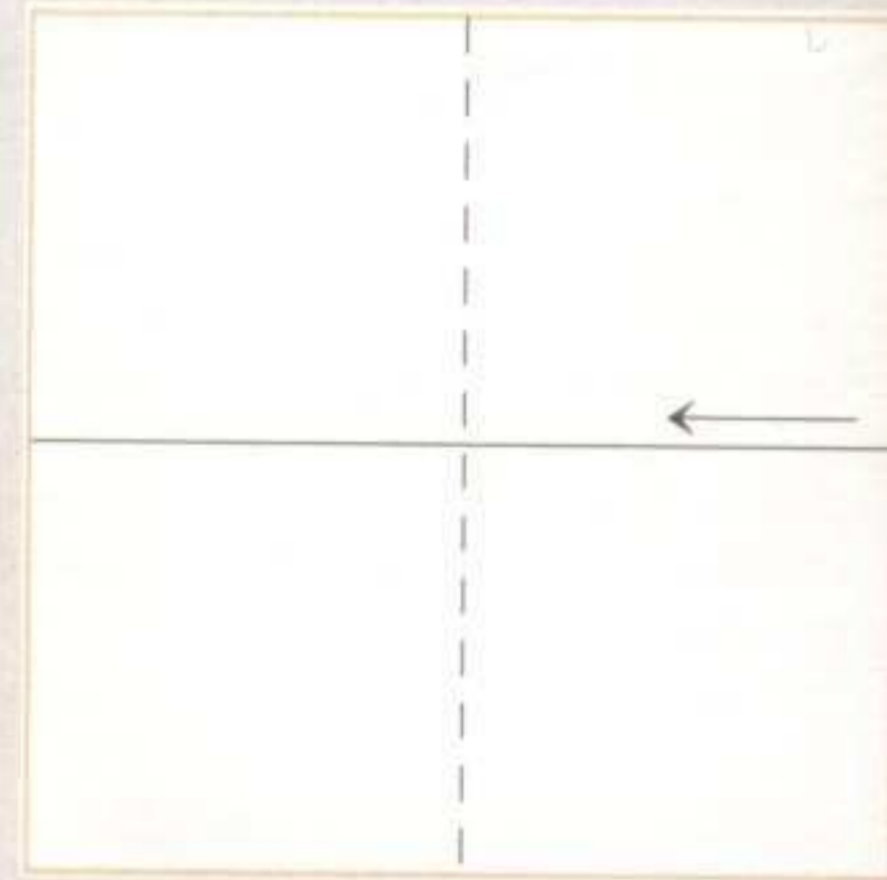

3

Replier le côté droit sur le côté gauche.

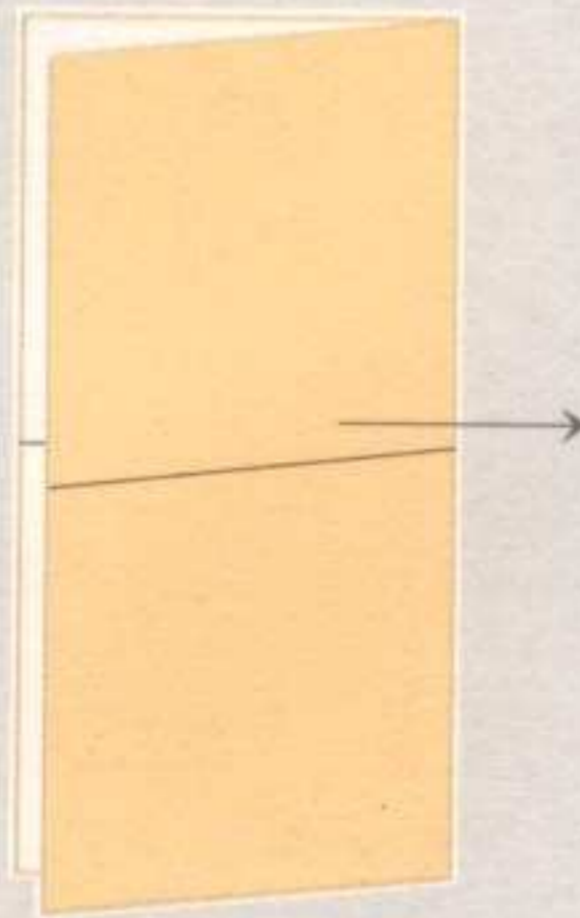

4

Redéplier le papier.

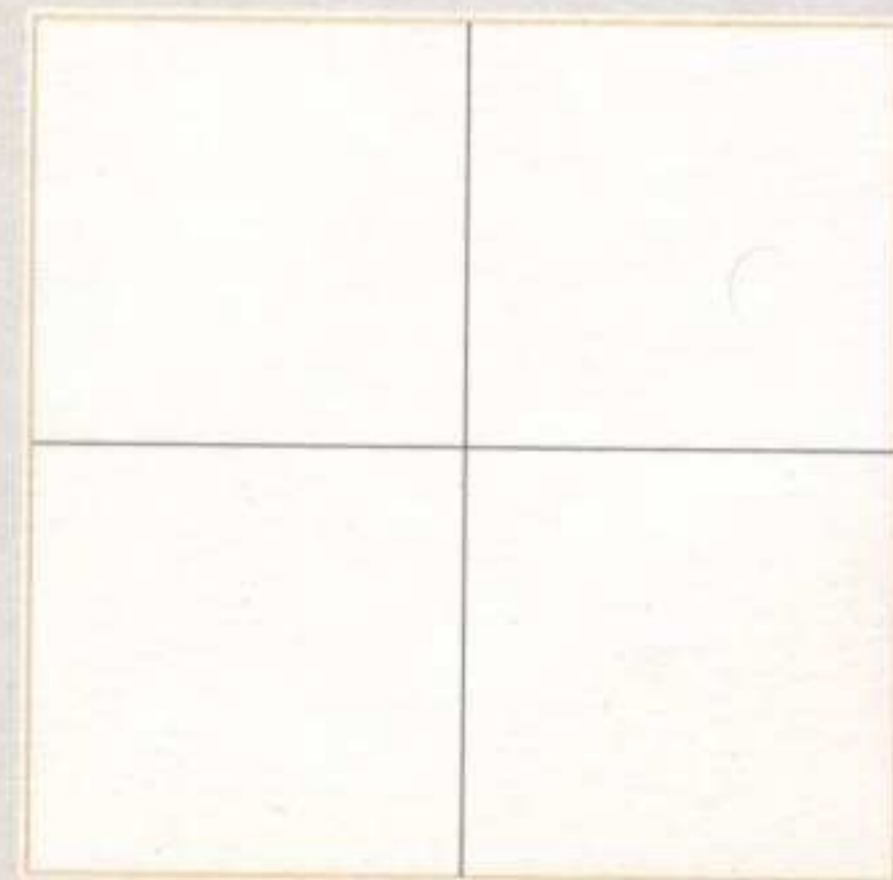

5

Retourner la feuille.

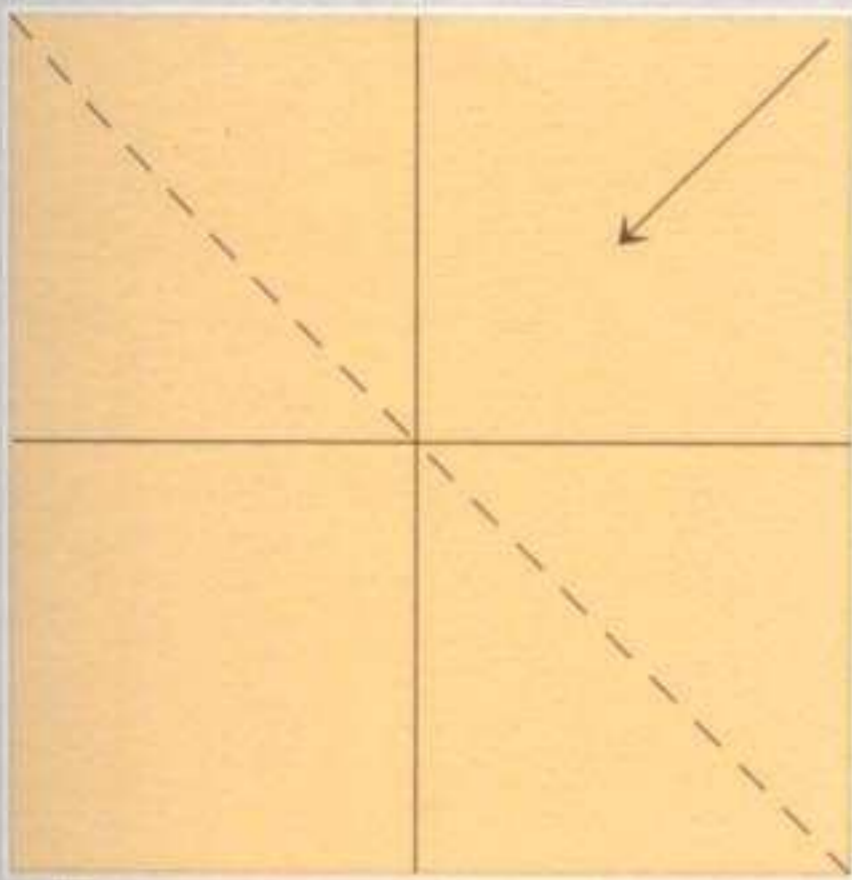

6

Replier le coin supérieur droit sur le coin inférieur gauche.

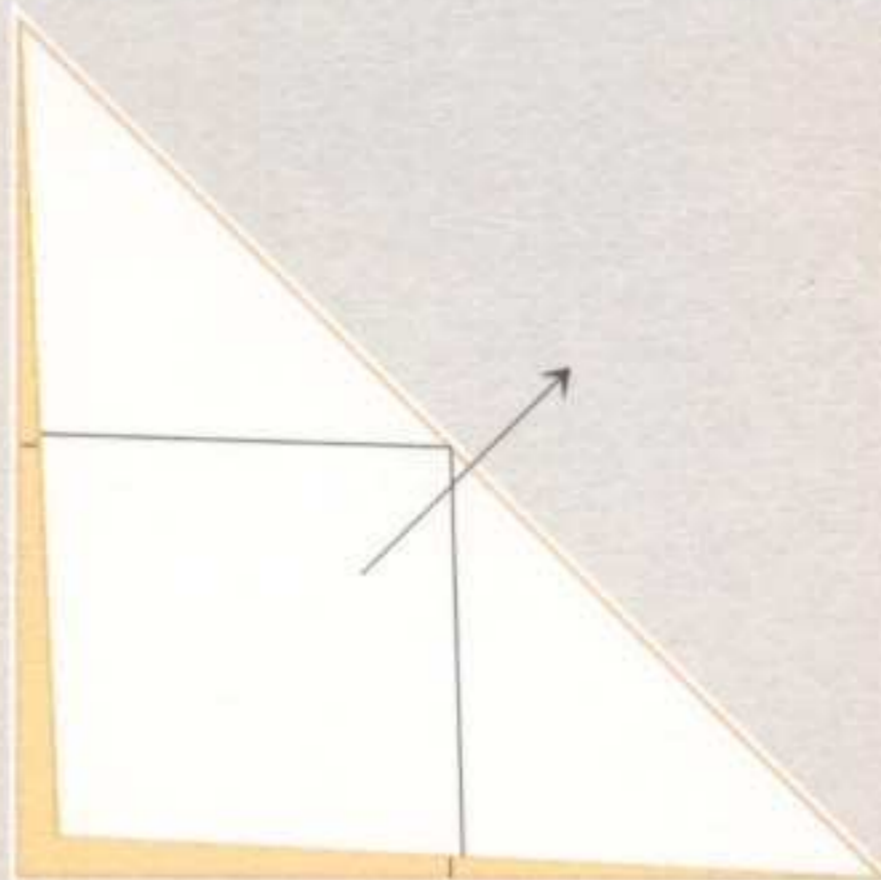

7

Marquer le pli diagonal et redéplier la feuille.

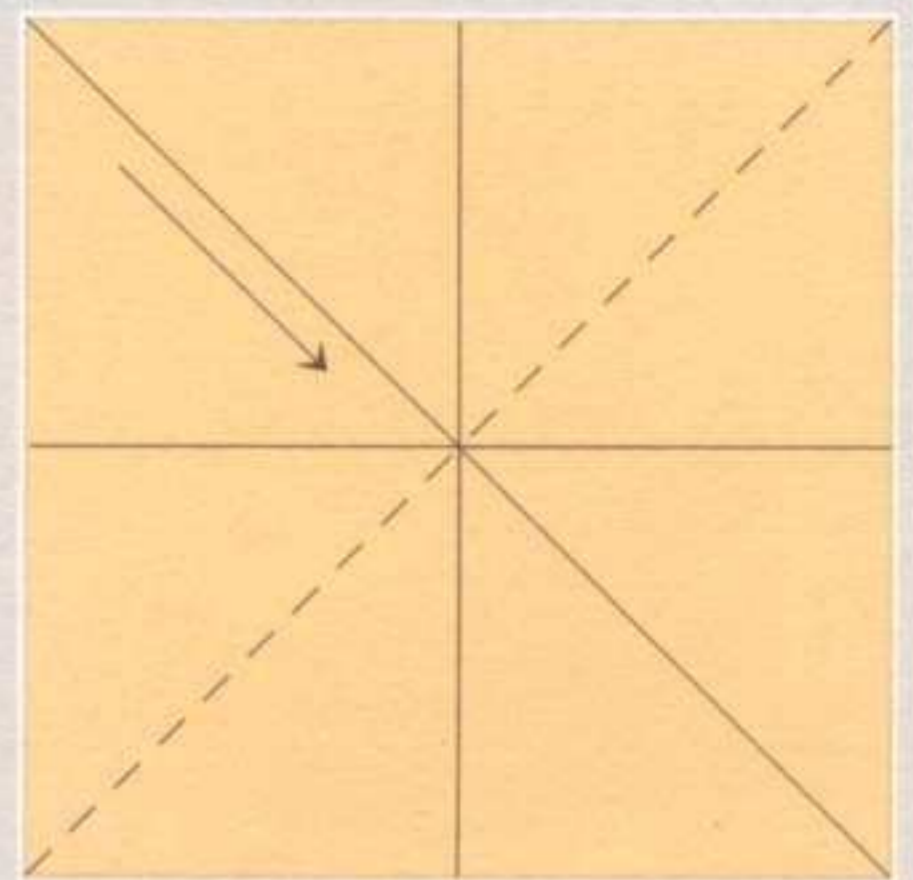

8

Plier suivant la diagonale opposée.

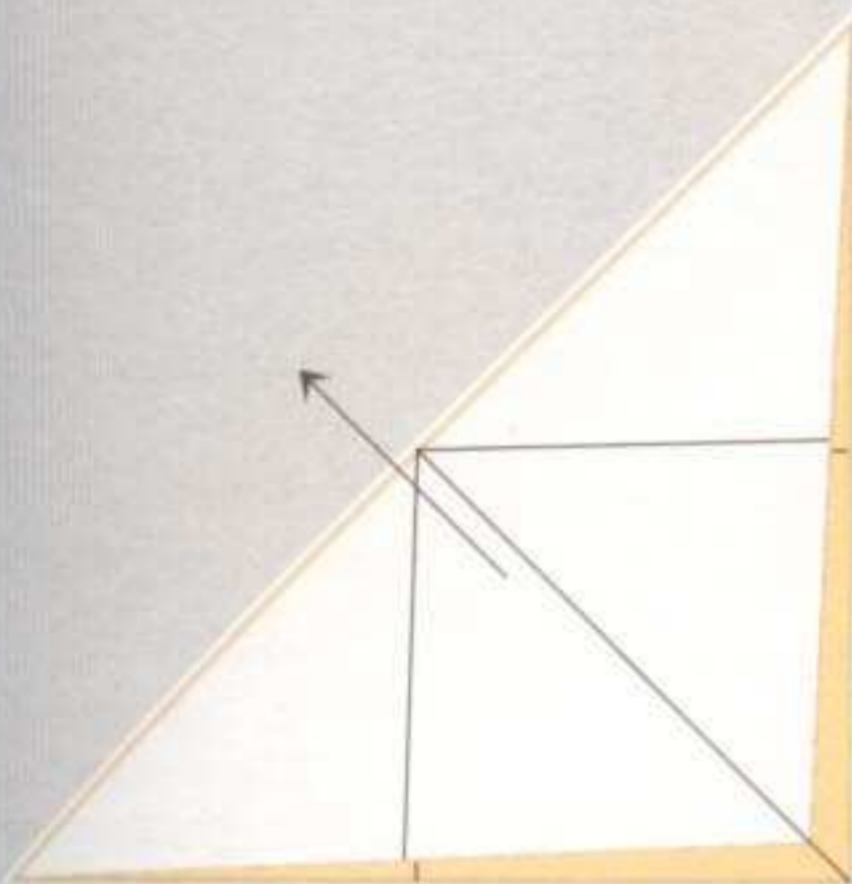

9

Redéplier la feuille.

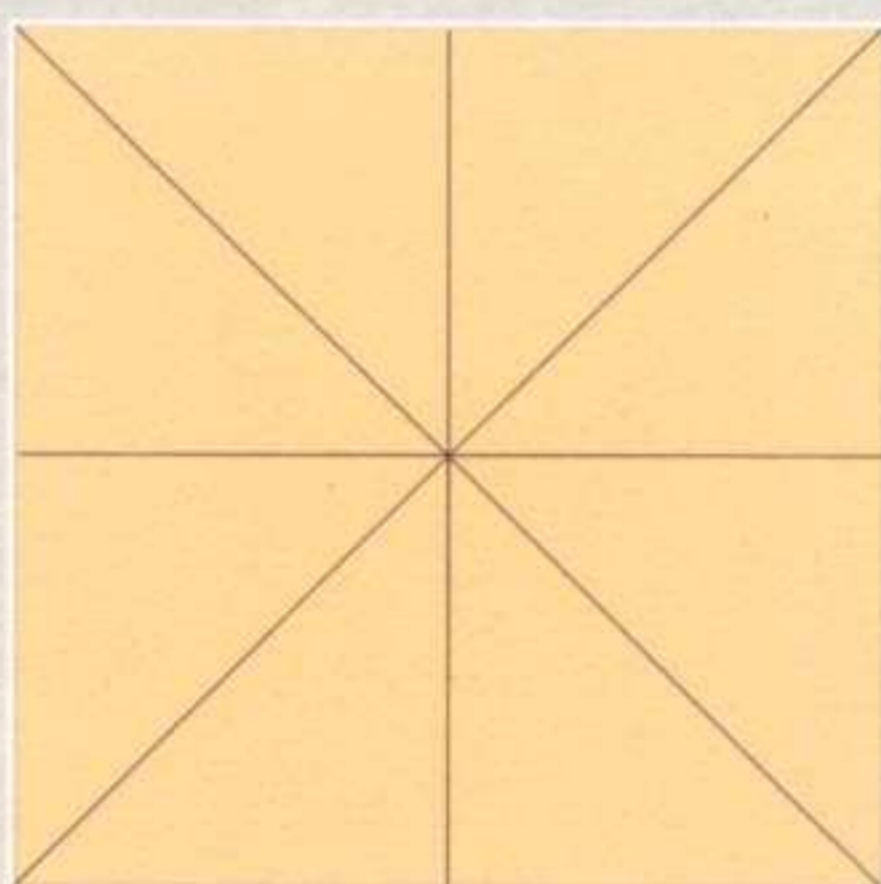

10



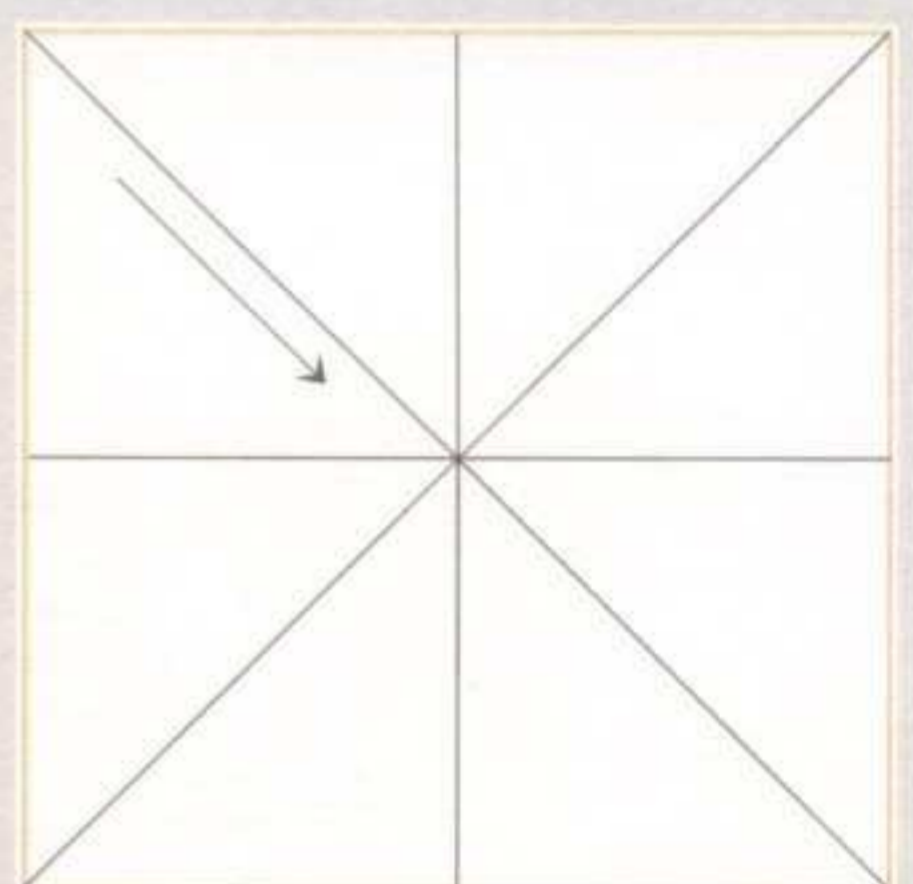
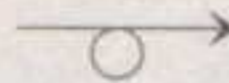



Retourner la feuille.



11

Plier suivant une des diagonales.

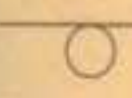
Symboles

<p>--- Ligne de repère : indique la place du pli suivant.</p>	<p> Evider ou découper.</p>	<p> Pli vers l'intérieur : replier la pointe vers l'intérieur.</p>
<p>— Pli déjà réalisé, à utiliser pour l'étape suivante.</p>	<p> Flèches de direction pour le prochain pliage.</p>	<p> Tourner à 180°.</p>
<p> Retourner la feuille pour le prochain pliage.</p>	<p> Pli vers l'extérieur : replier la pointe vers l'extérieur.</p>	

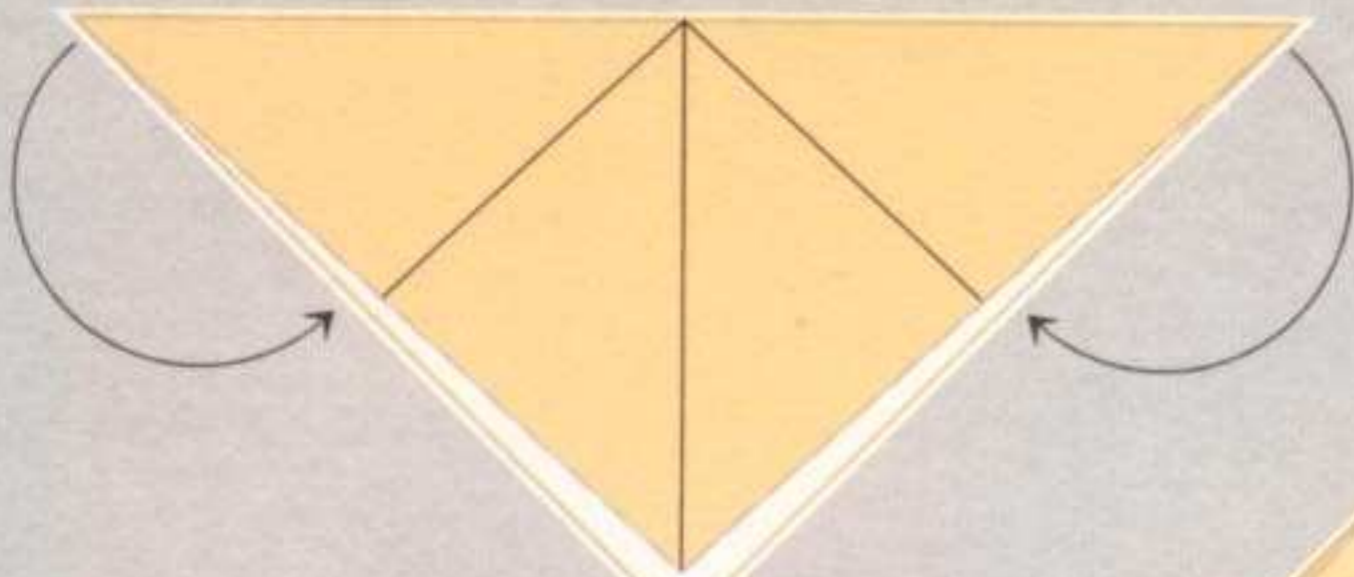

12
Tourner la feuille de manière à diriger la pointe vers le bas. Rentrer les coins gauche et droit à l'intérieur en les rabattant le long de la ligne médiane, de façon à former un petit carré double.

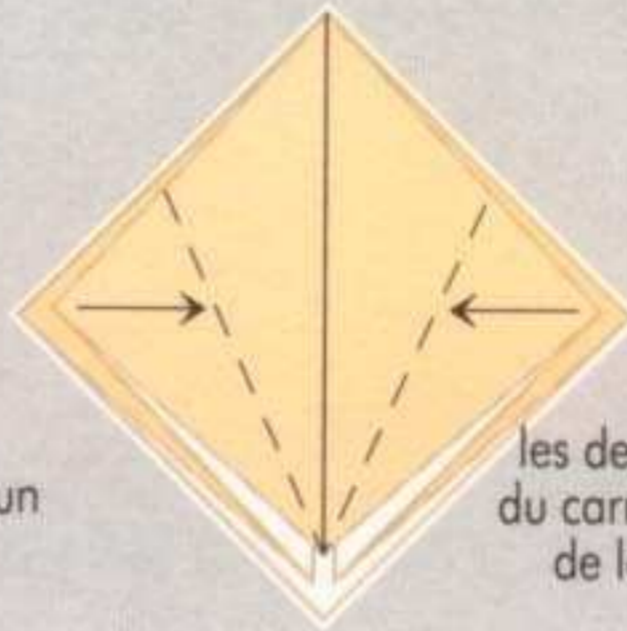

13
Rabattre les deux bords inférieurs du carré du dessus le long de la ligne médiane.

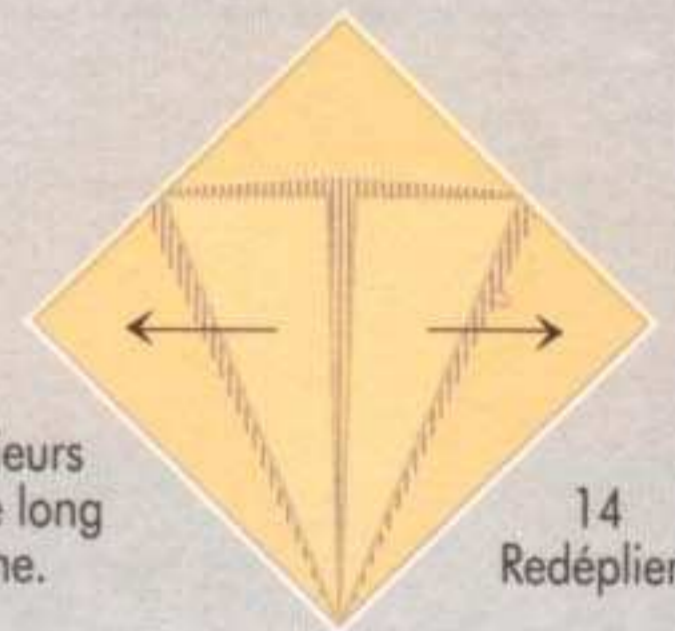

14
Redéplier.

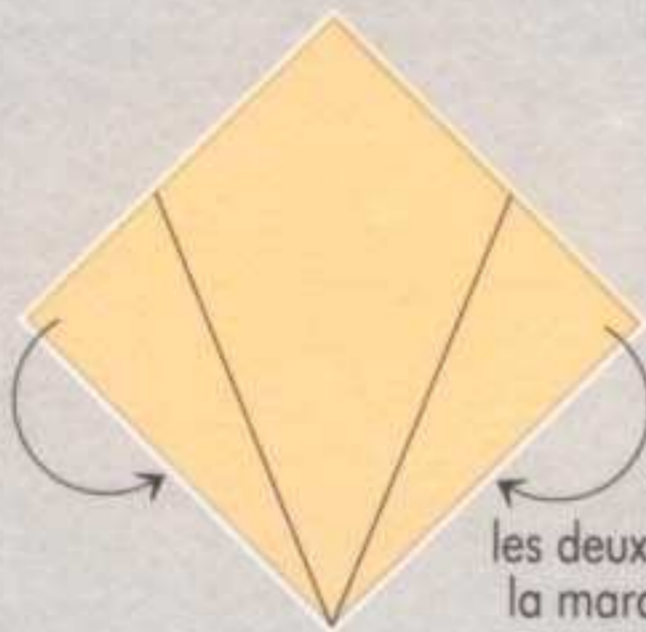

15
Rentrer à l'intérieur les deux ailes en suivant la marque de la pliure et marquer les plis.

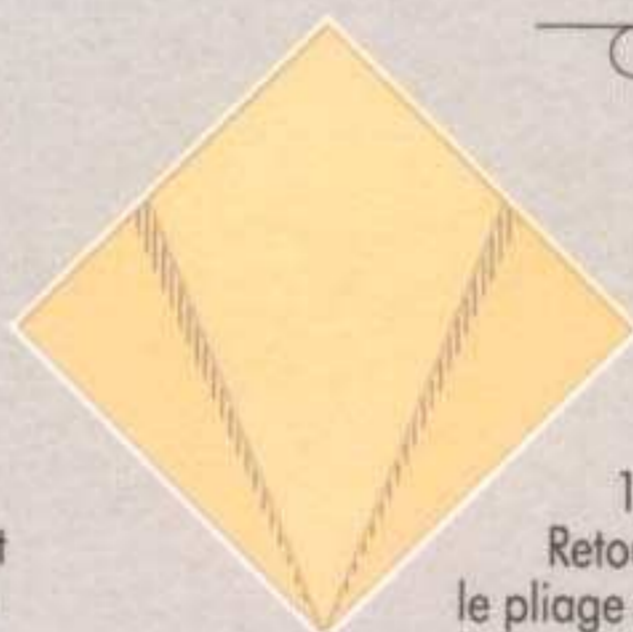

16
Retourner le pliage et répéter les étapes 13 et 15, c'est-à-dire :

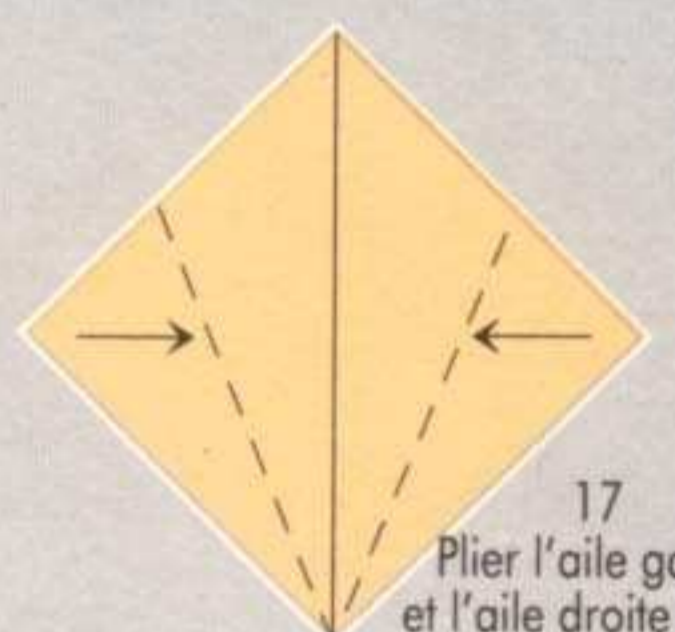

17
Plier l'aile gauche et l'aile droite le long de la ligne médiane.

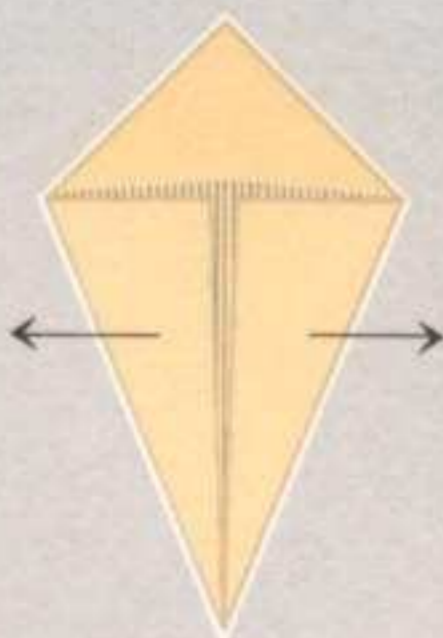

18
Redéplier.

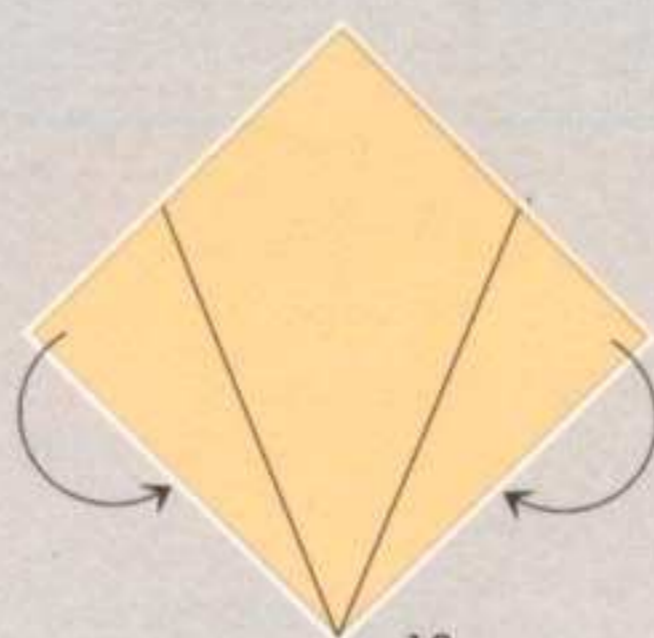

19
Rentrer les deux ailes.



20
On obtient le cerf-volant, figure de base pour de nombreux animaux, le chien et l'éléphant par exemple.

PLIAGE DE BASE B

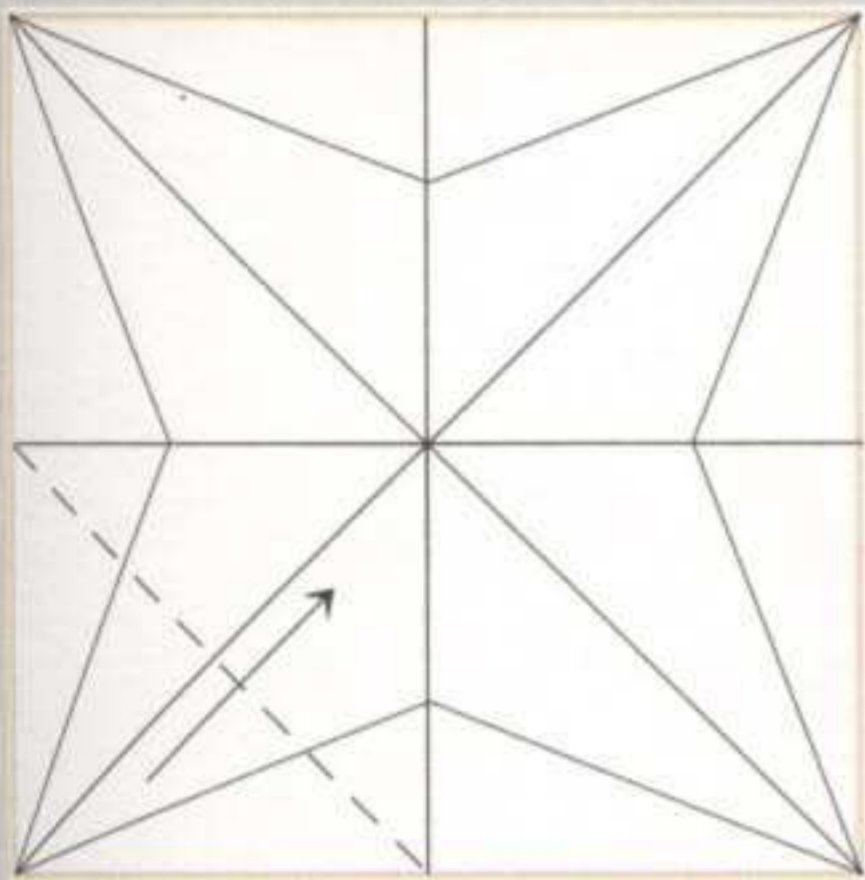

1

Déplier le cerf-volant pour voir apparaître une étoile. Poser la feuille, côté blanc au-dessus. Replier le coin inférieur gauche vers le point central.

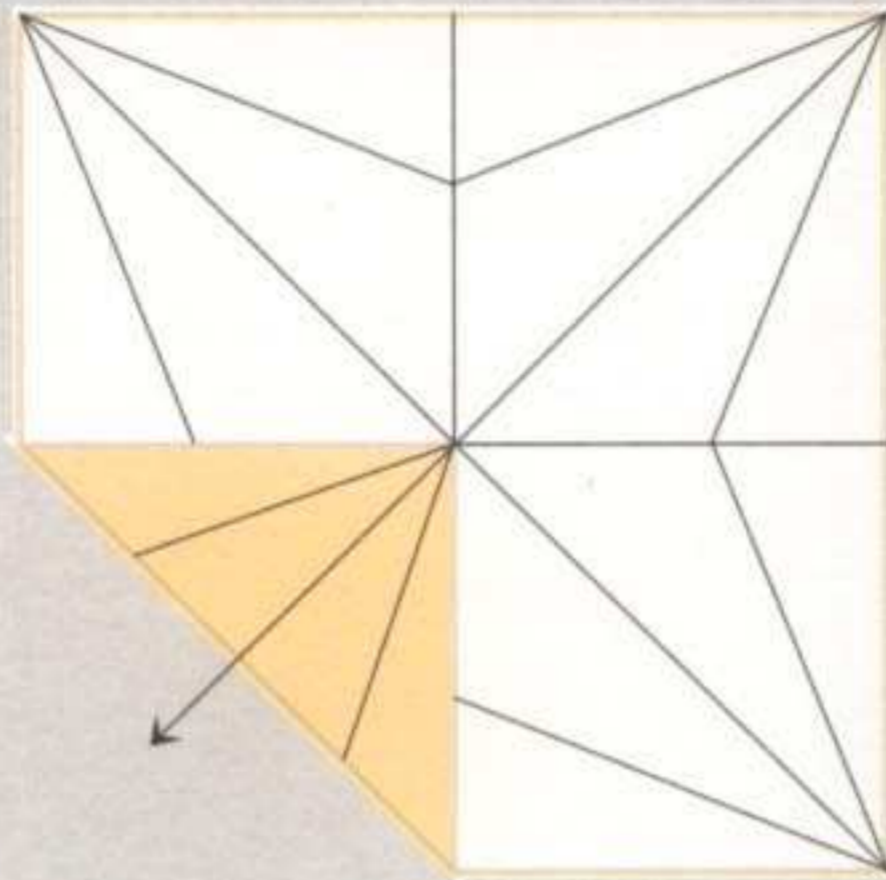

2

Redéplier le coin.

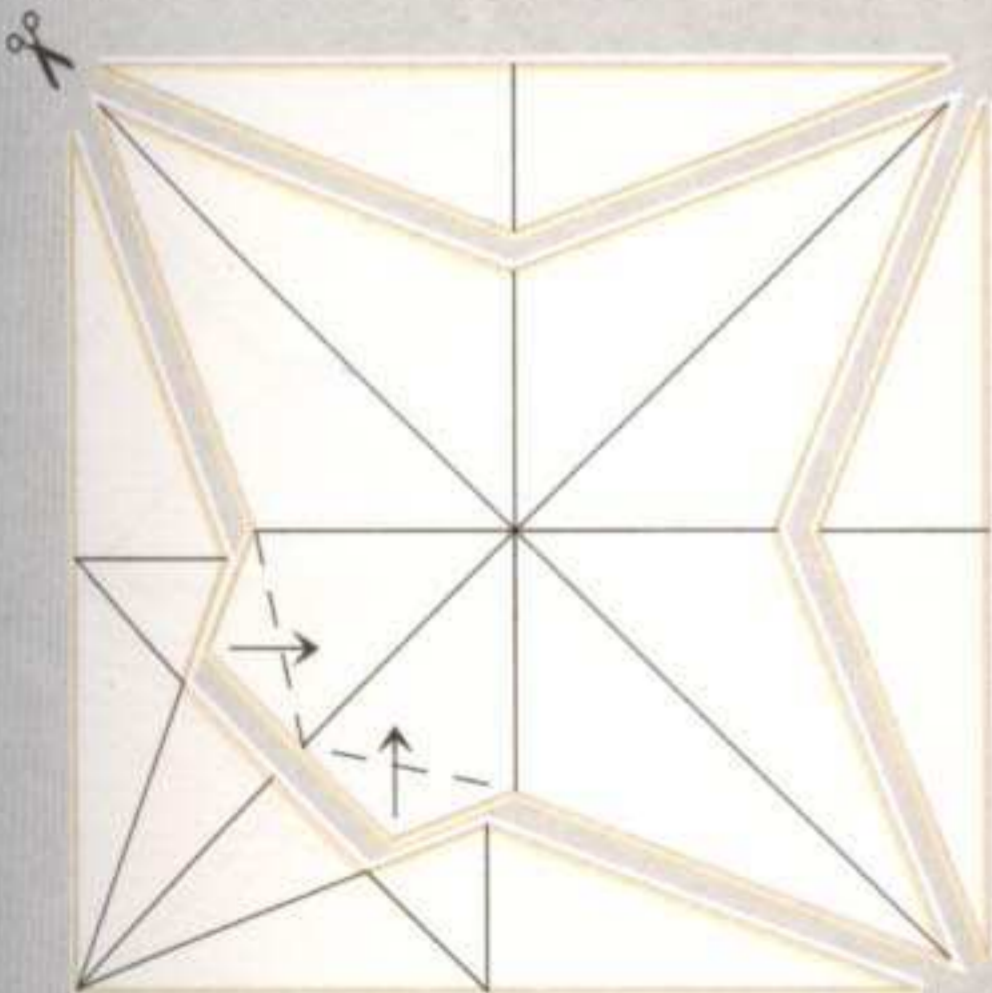

3

Découper la figure en suivant le croquis. Replier les deux petits triangles qui dépassent de la pointe découpée.

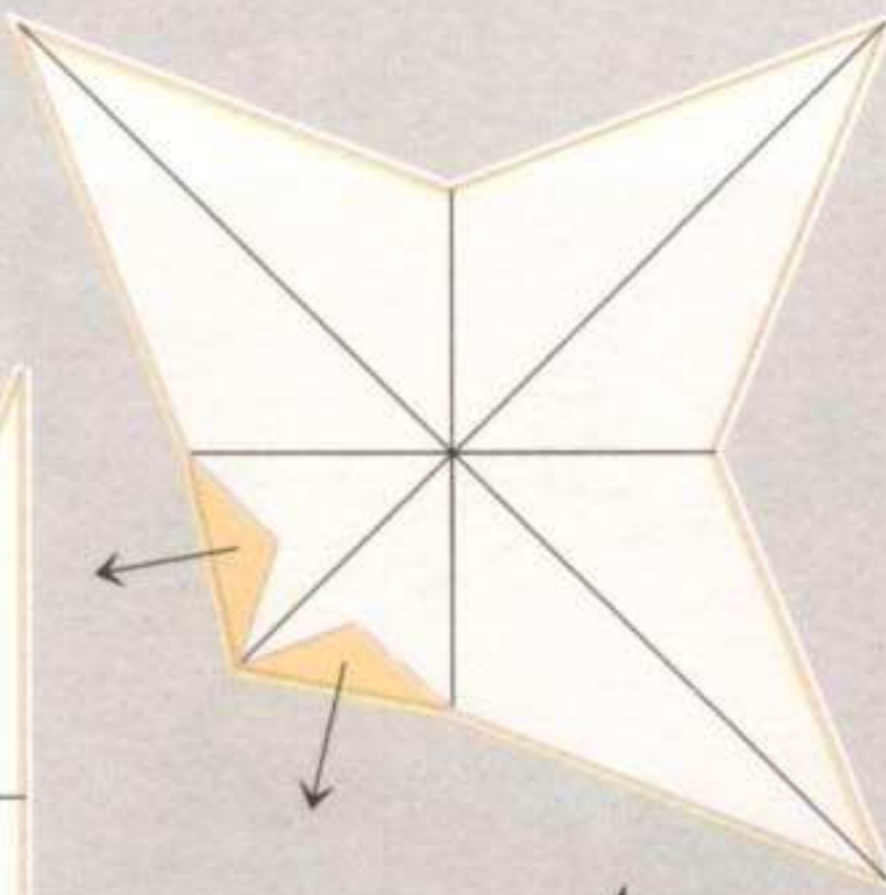

4

Redéplier.

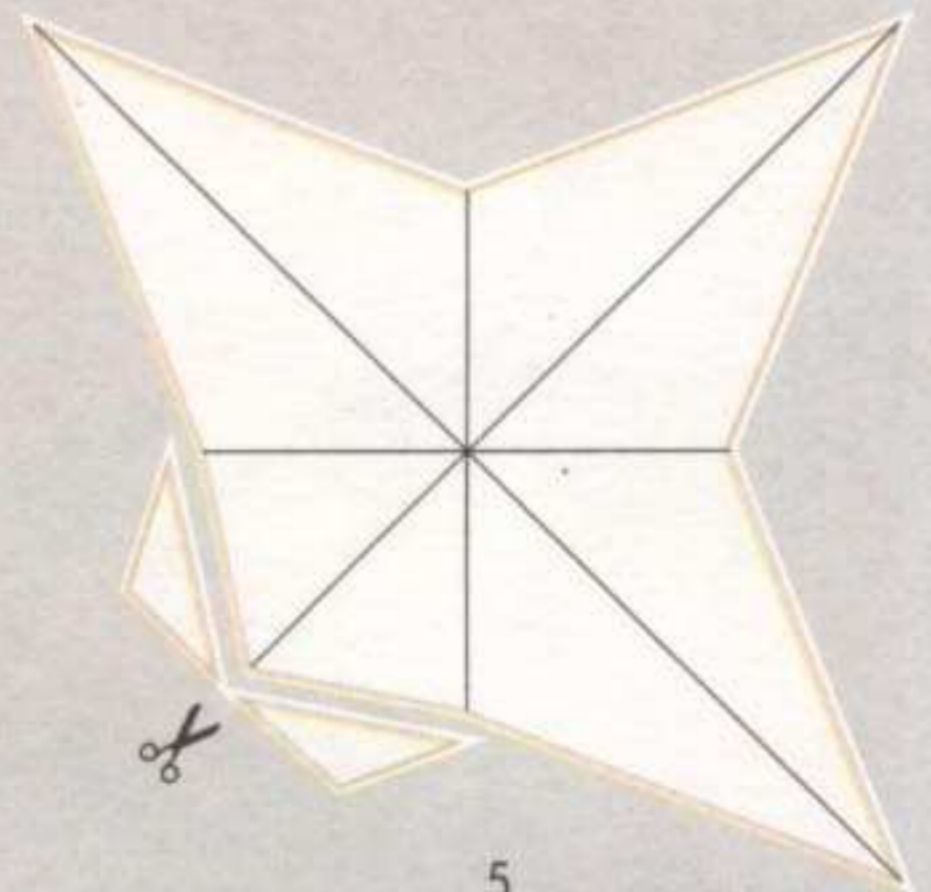

5

Découper les triangles. On obtient la figure de base pour de nombreux animaux, le flamant rose par exemple.

PLIAGE DE BASE C

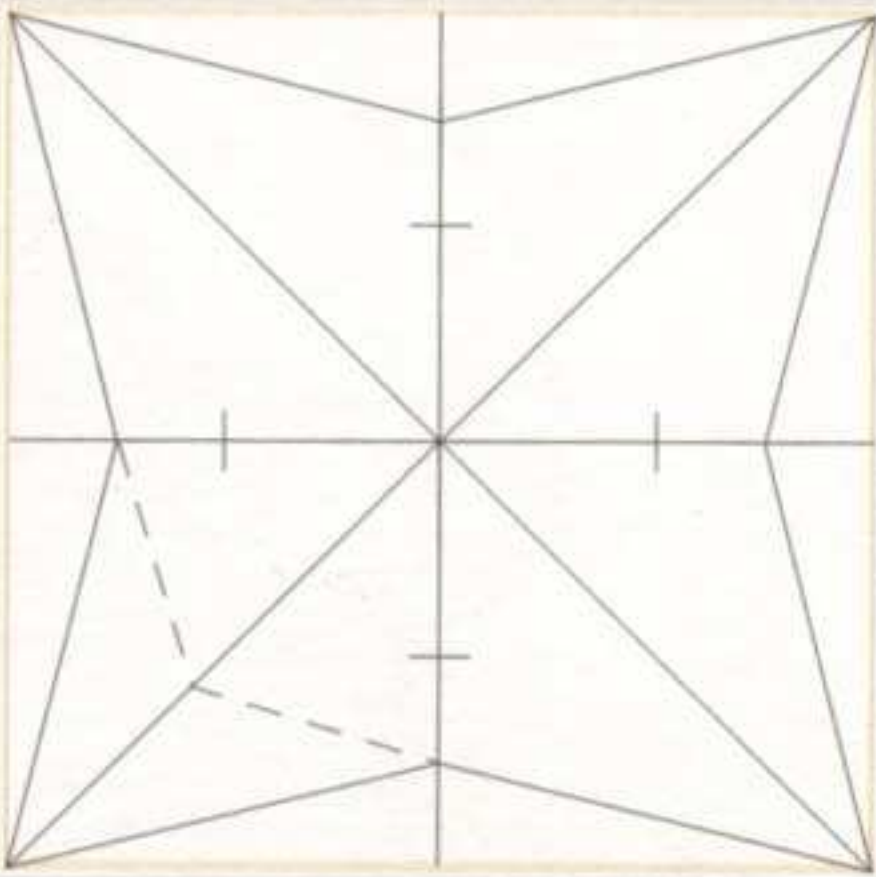

1

Pour obtenir cette figure, il faut d'abord faire le pliage de base A, de l'étape 1 à l'étape 20, à cette différence que dans l'étape 13, les bords du carré ne doivent pas être repliés jusqu'à la ligne médiane, mais seulement jusqu'à la moitié. On obtient ainsi des pointes plus larges en découpant l'étoile.

2
Découper la figure suivant le schéma, c'est à dire couper la pointe en bas à gauche.

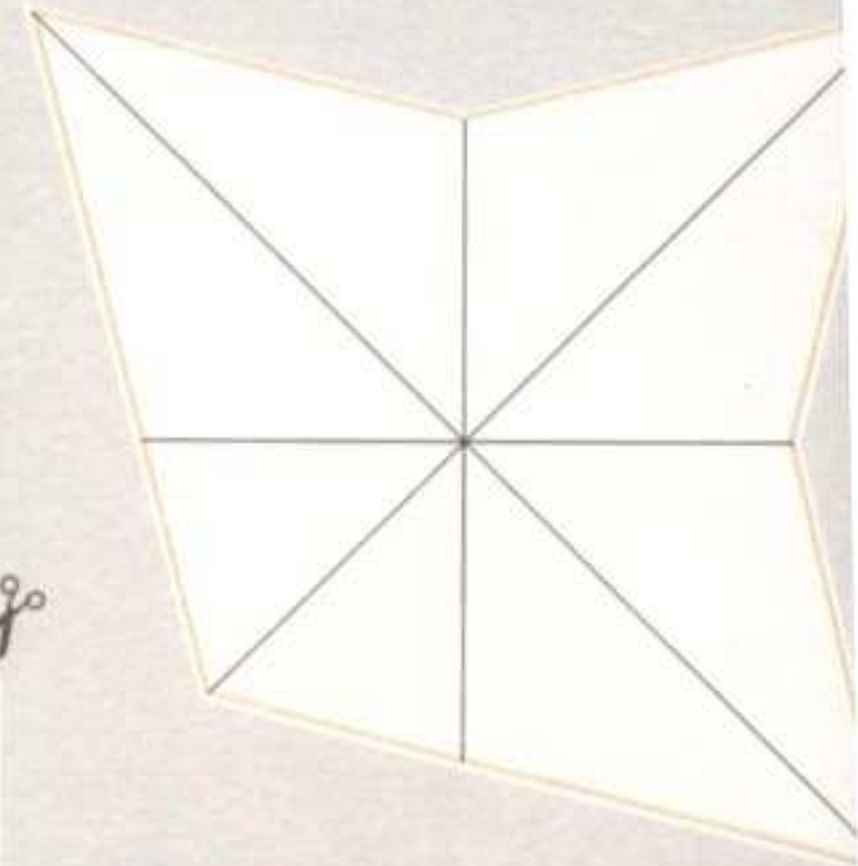
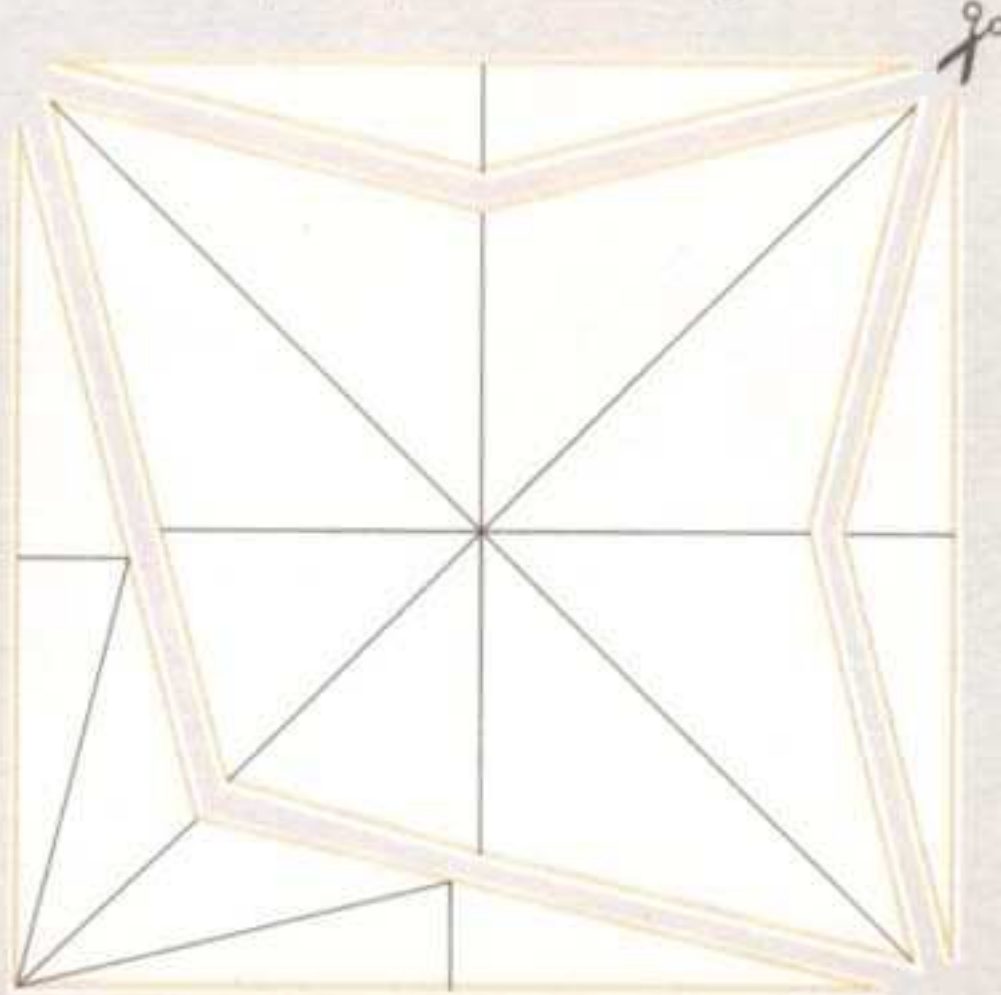

3

On obtient une figure de base pour réaliser le toucan par exemple.



PLIAGE DE BASE D

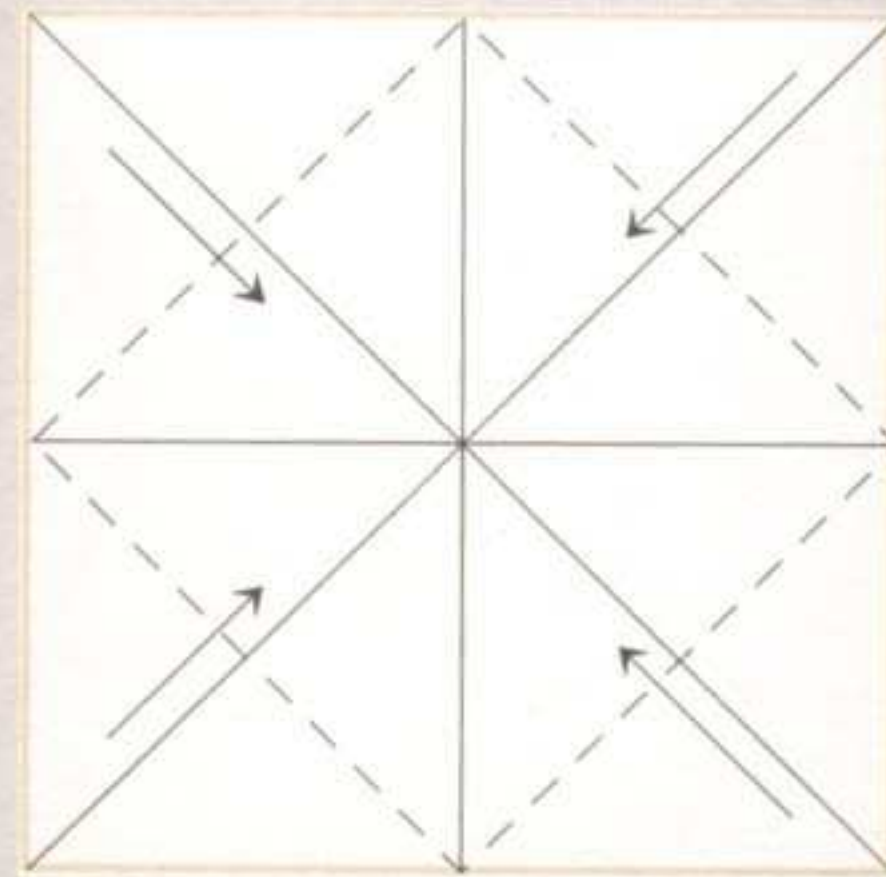

1

Marquer les plis des côtés et des diagonales. Replier les quatre coins vers le centre.

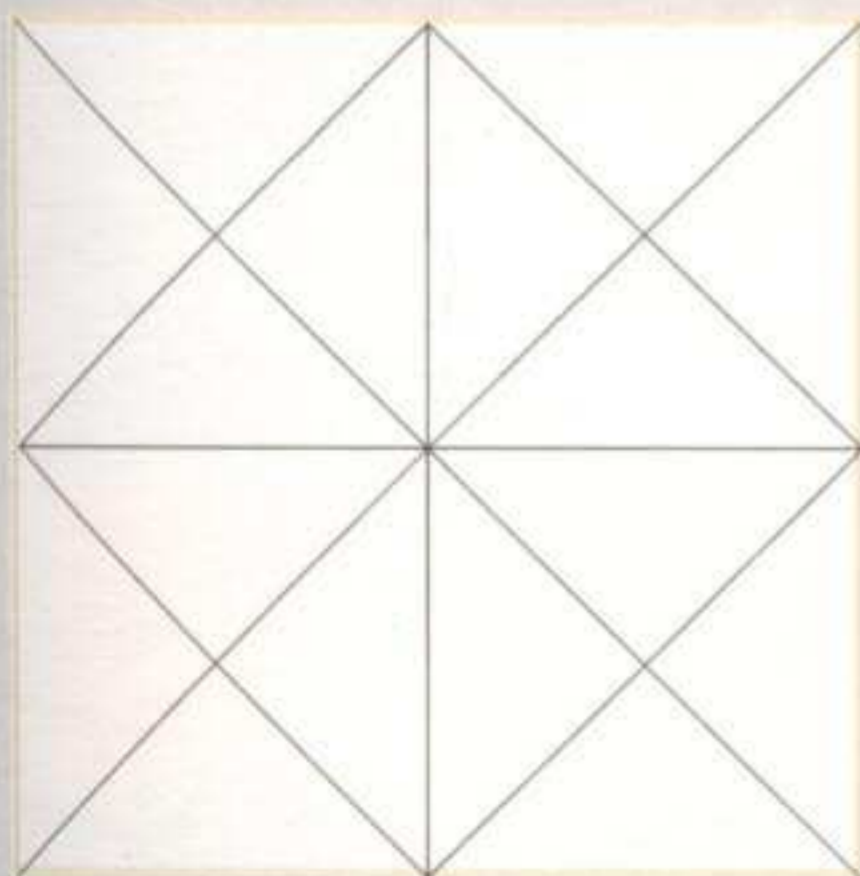
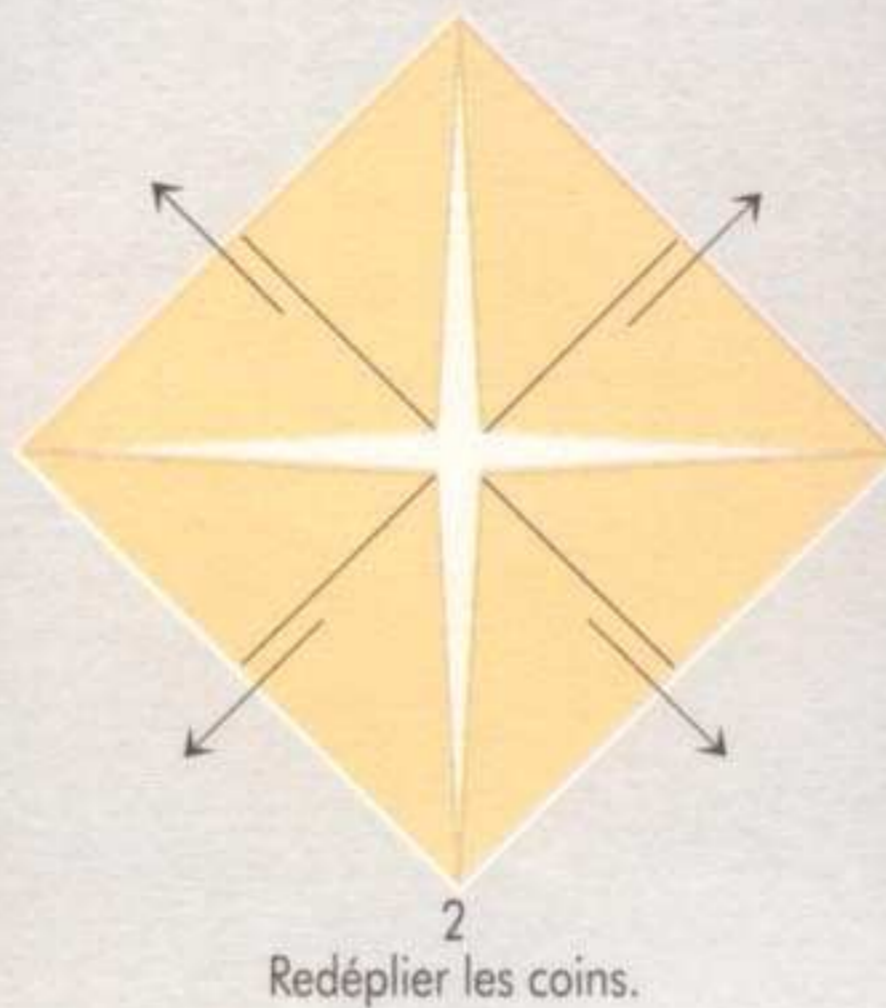

On voit ainsi apparaître la figure.

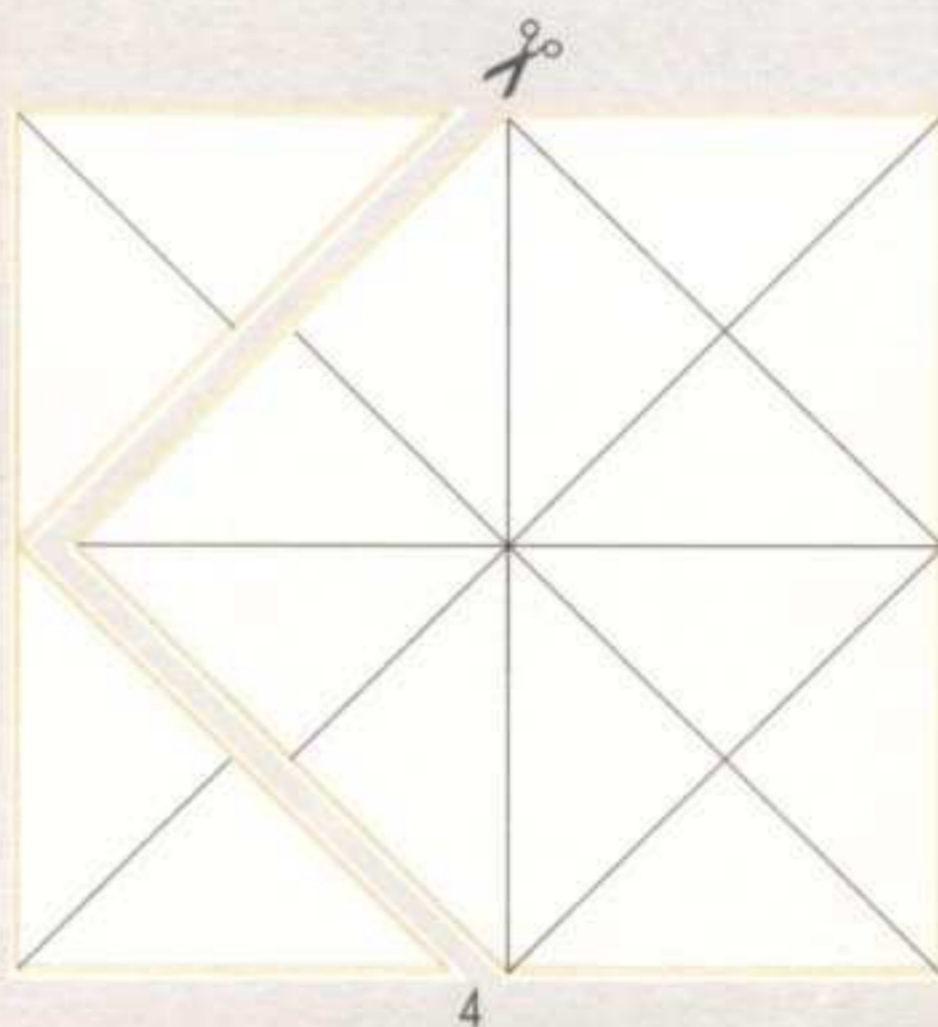

Découper les coins gauches, en haut et en bas, comme sur le schéma.

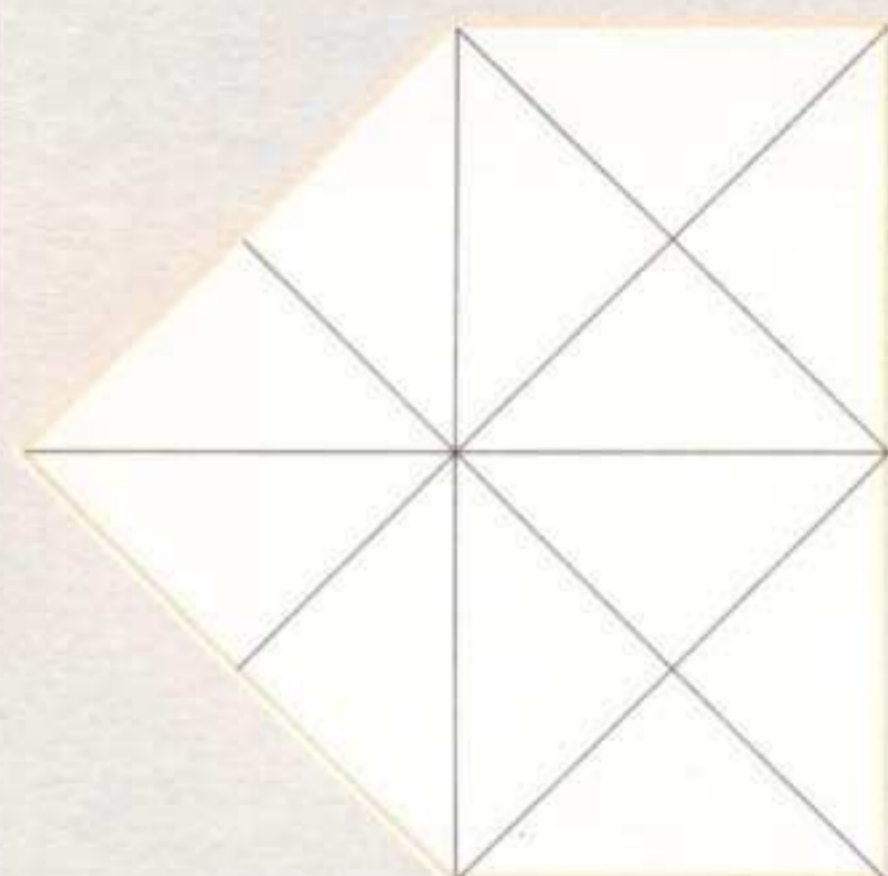

On obtient la figure de base pour réaliser divers oiseaux, le condor par exemple.

PLIAGE DE BASE E



1 Plier en deux une feuille rectangulaire dont la longueur est égale à deux fois la largeur.

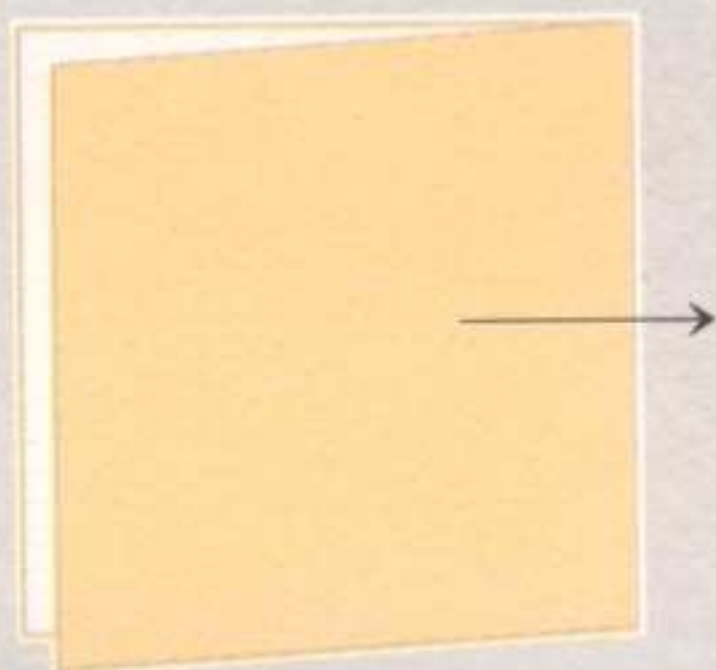

2 Redéplier la feuille.

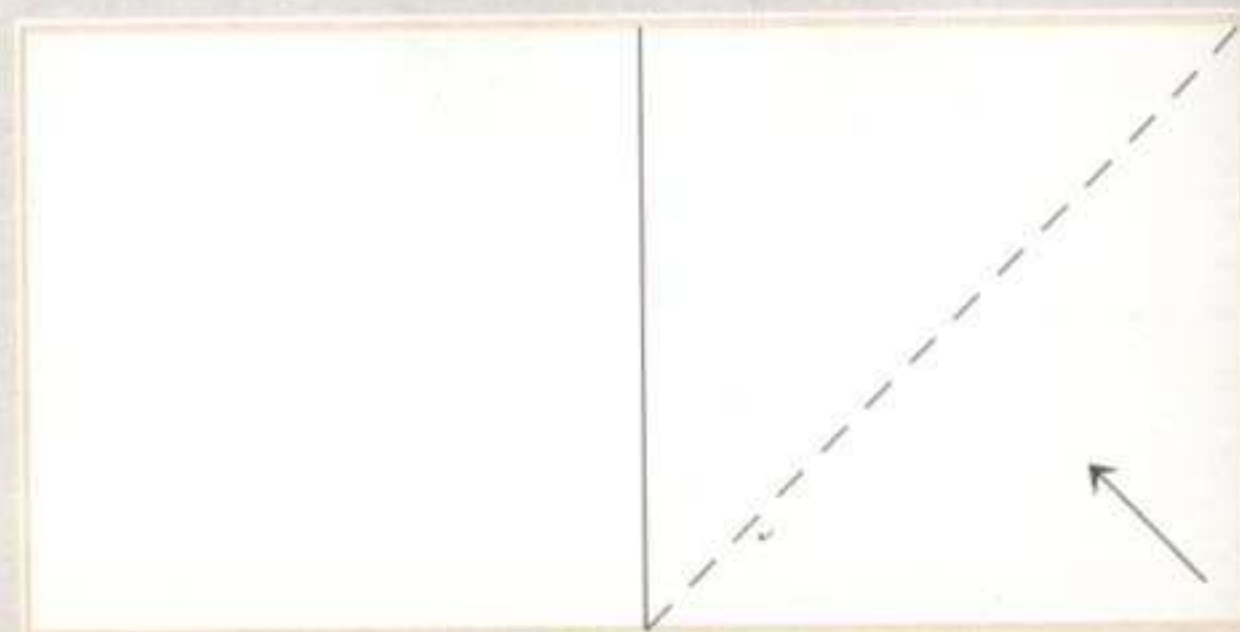

3 Replier le coin inférieur droit vers le haut suivant la diagonale.

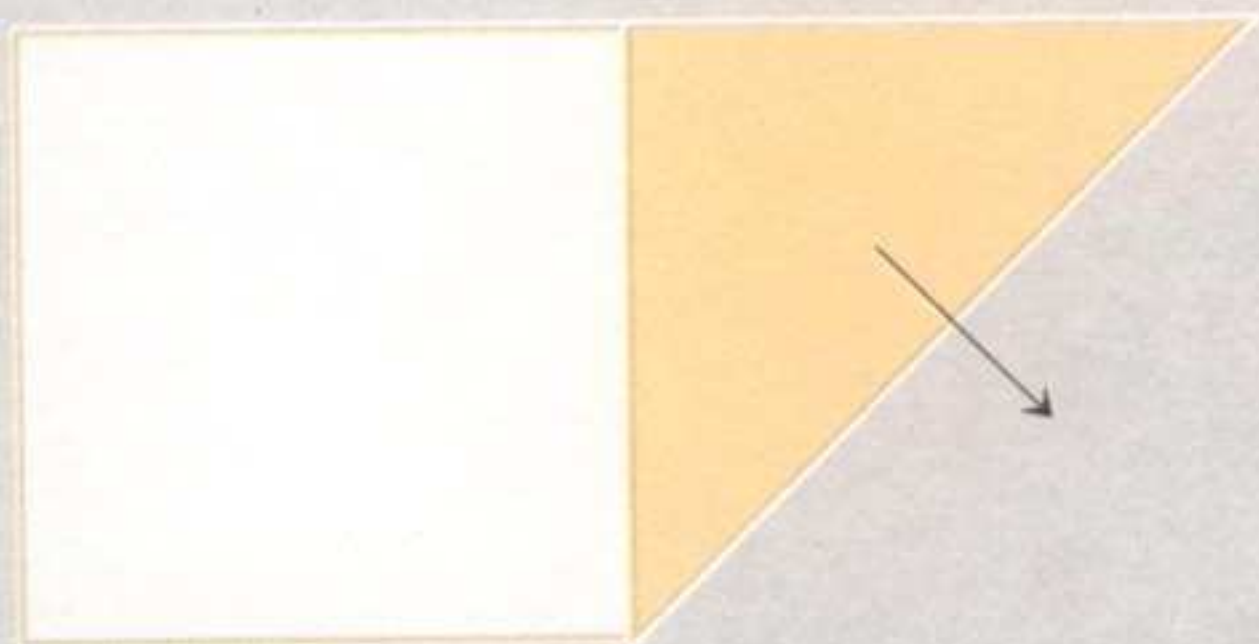

4 Redéplier.

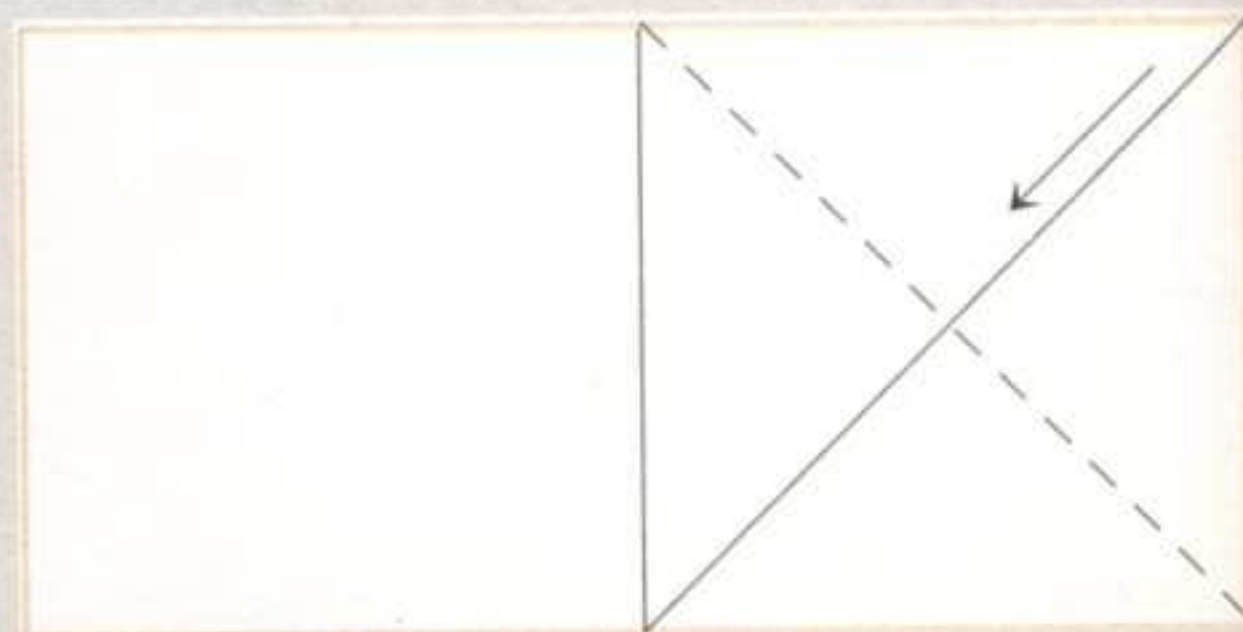

5 Replier le coin supérieur droit vers le bas.

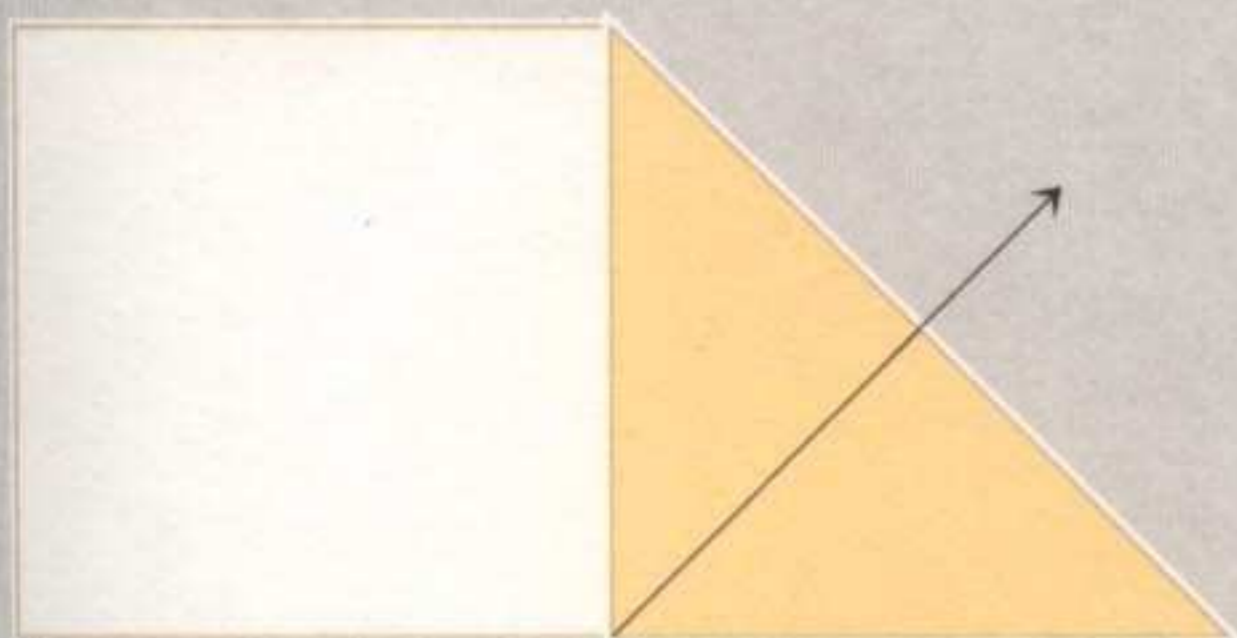

6
Déplier le coin.

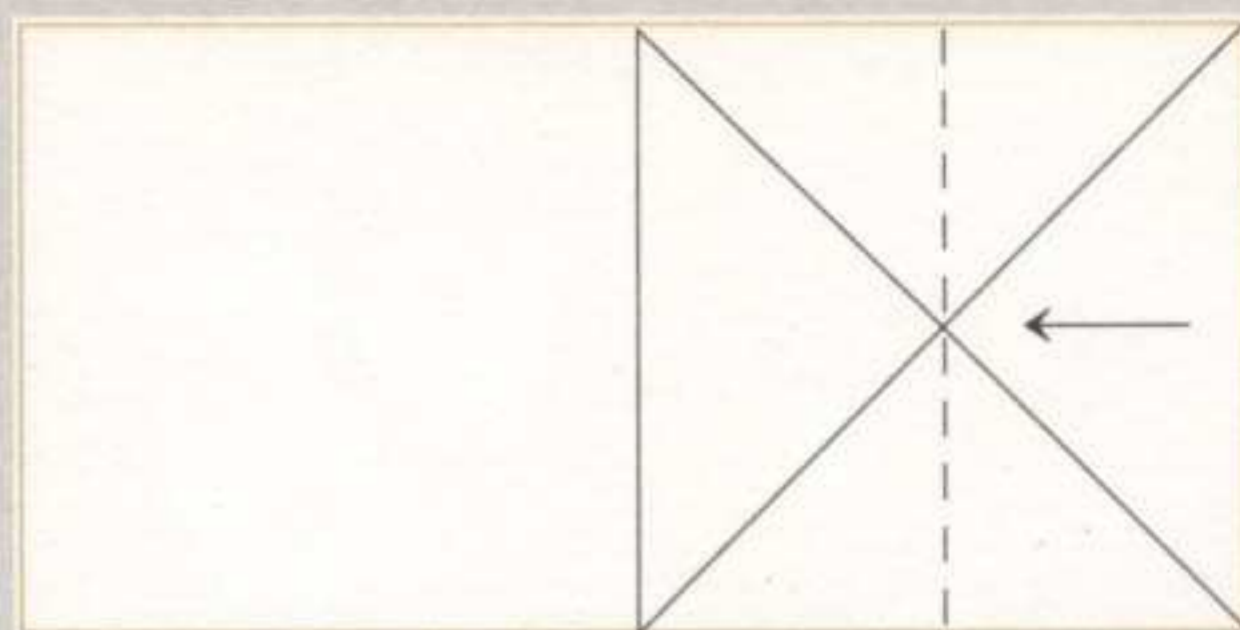

7
Replier le bord droit le long de la ligne médiane.

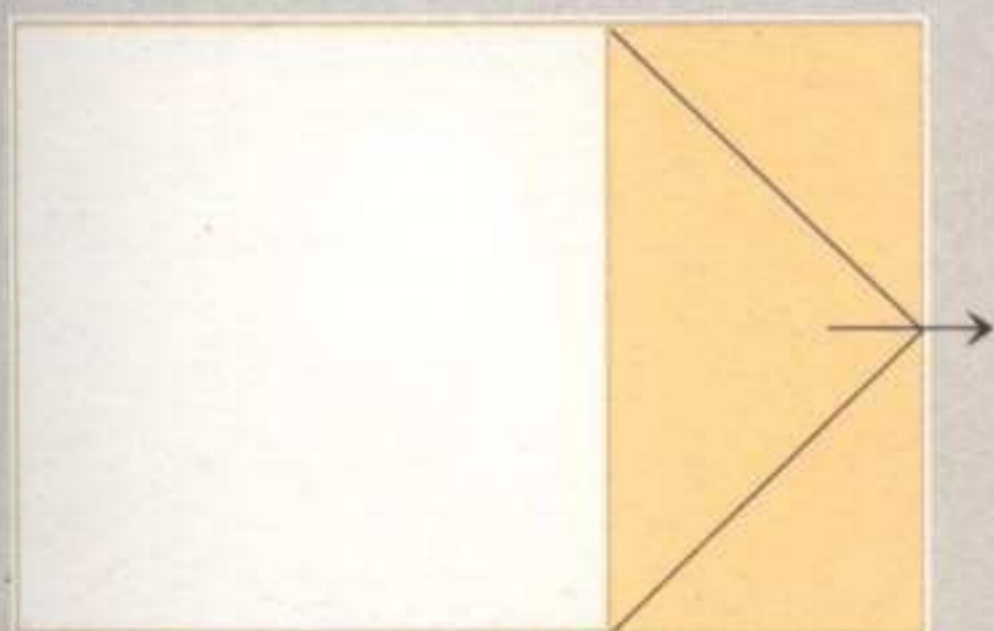

8
Redéplier la feuille.

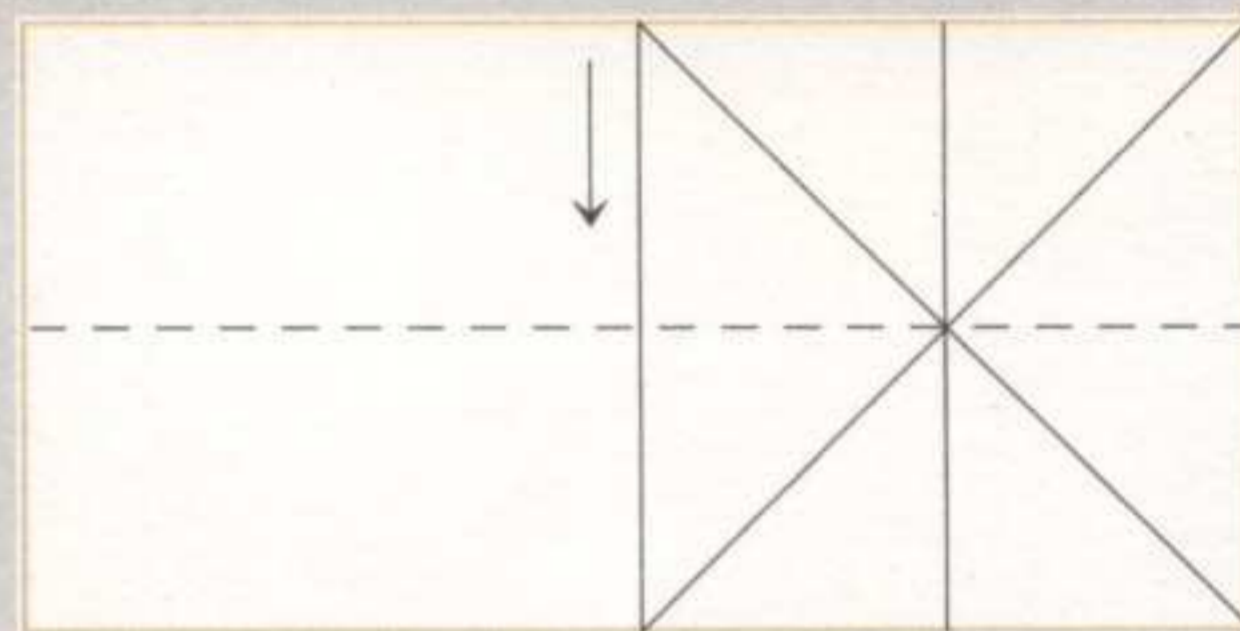

9
Replier la moitié supérieure du rectangle sur la moitié inférieure.

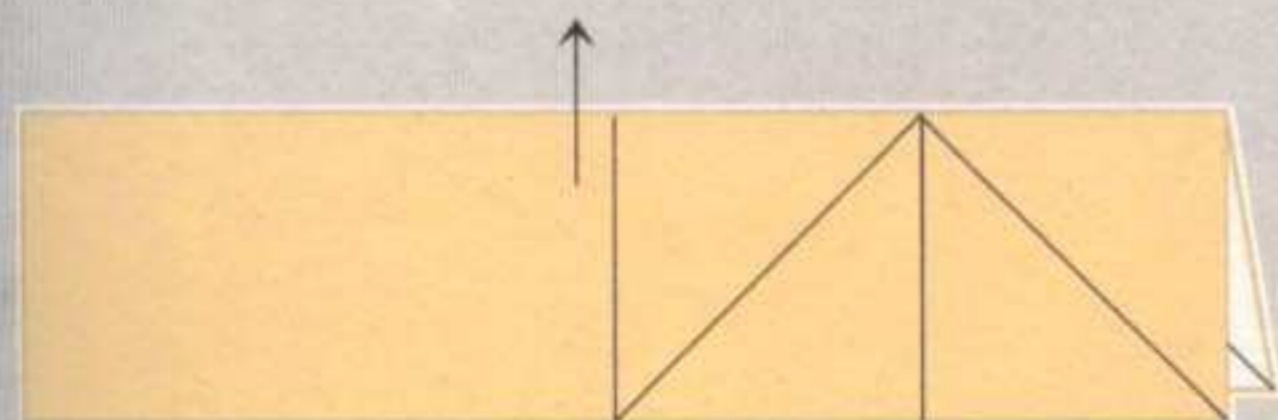

10
Redéplier.

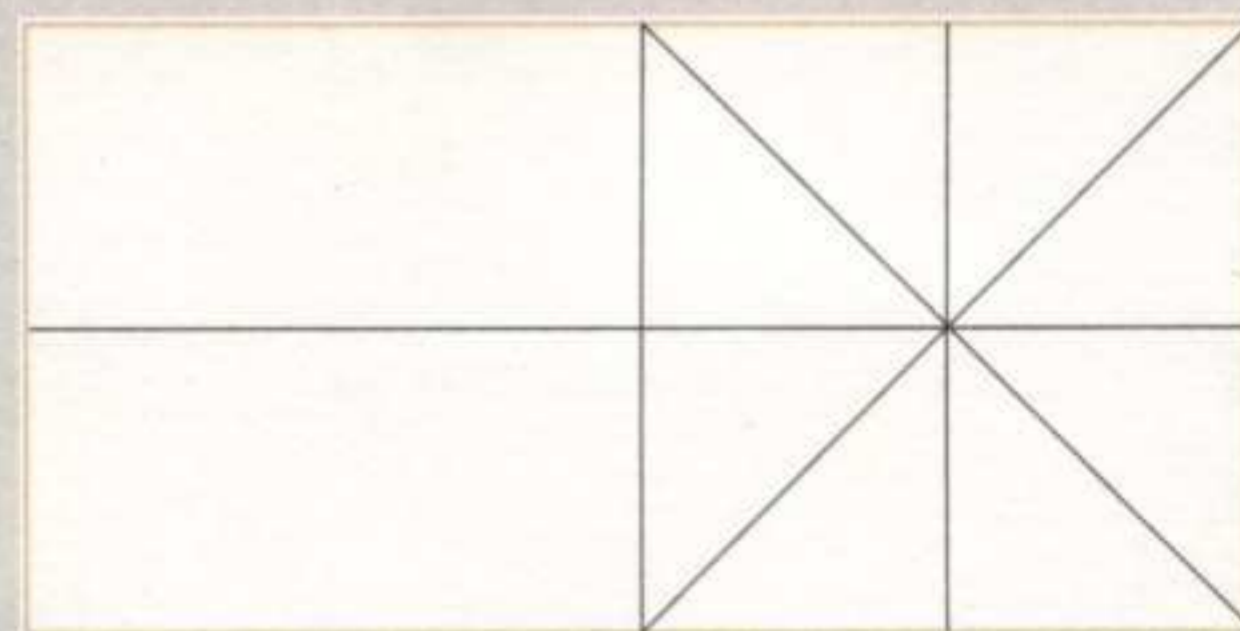

11
On obtient la figure de base pour la tortue.



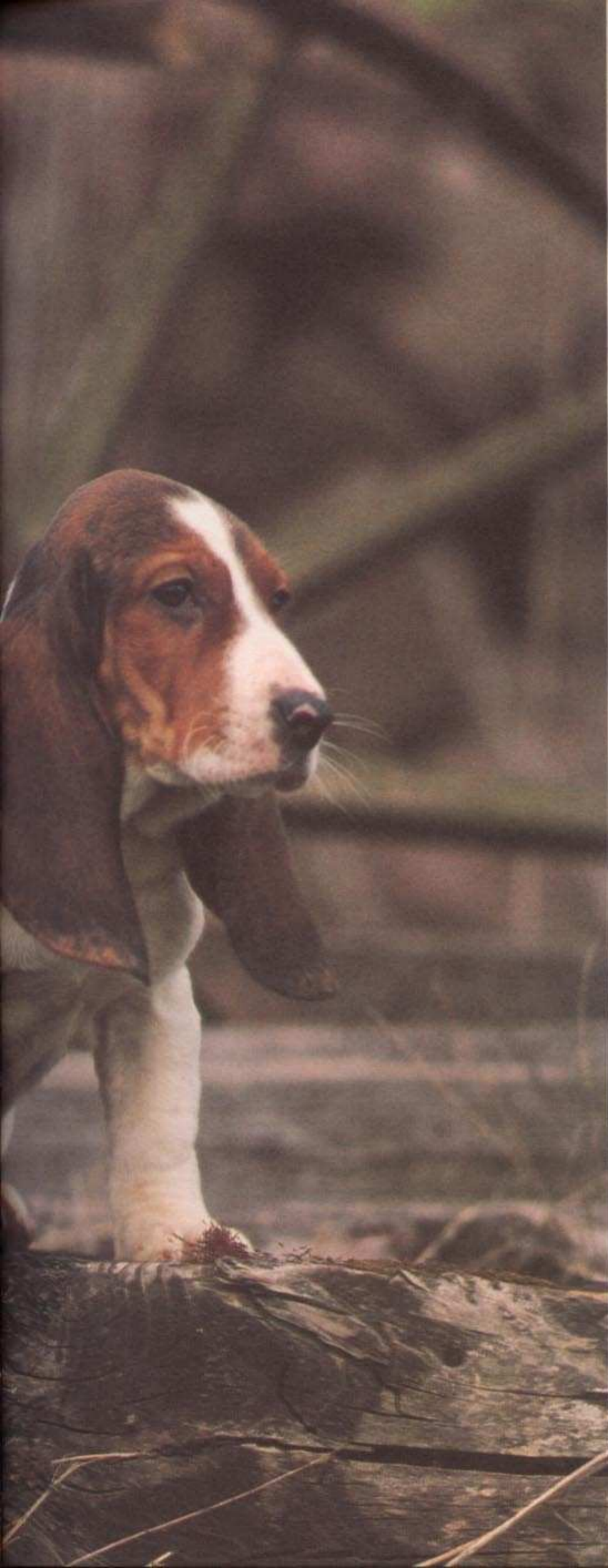

Le basset

Depuis plus de 10 000 ans déjà, l'homme utilise le chien comme chasseur, compagnon et animal domestique. Le chien doit la finesse de son ouïe et son odorat très développé à son ancêtre, le loup, aussi rusé que dangereux.

Il existe quelque deux cents races de chiens qui se divisent en quatre groupes, selon leurs aptitudes : chiens de bergers, de garde, chiens de chasse, chiens de compagnie.

Aujourd'hui, le chien est l'animal domestique le plus apprécié. On prétend, non sans raison, qu'il est proche de l'homme par bien des aspects. Nos compagnons à quatre pattes connaissent indéniablement la confiance et l'amitié, la peur, l'espoir ou la convoitise. Nous les aimons surtout pour leur fidélité et leur dévouement, leur vigilance et leur instinct de protection.

Le basset

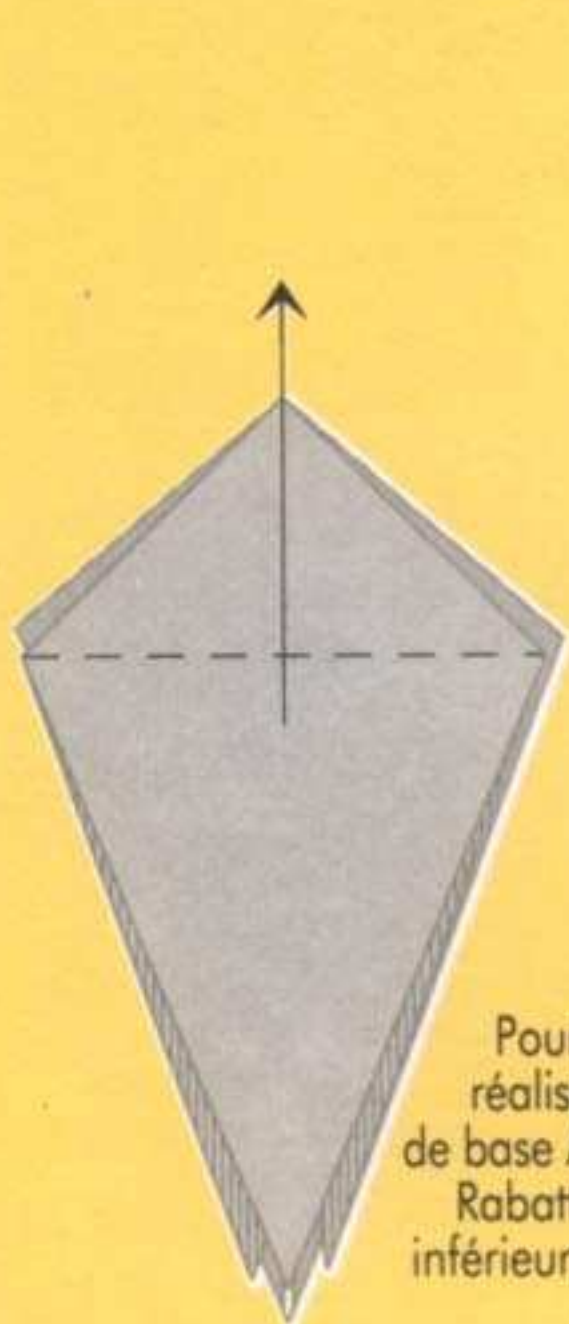

1
Pour le chien,
réaliser le pliage
de base A (cerf-volant).
Rabattre la pointe
inférieure vers le haut.

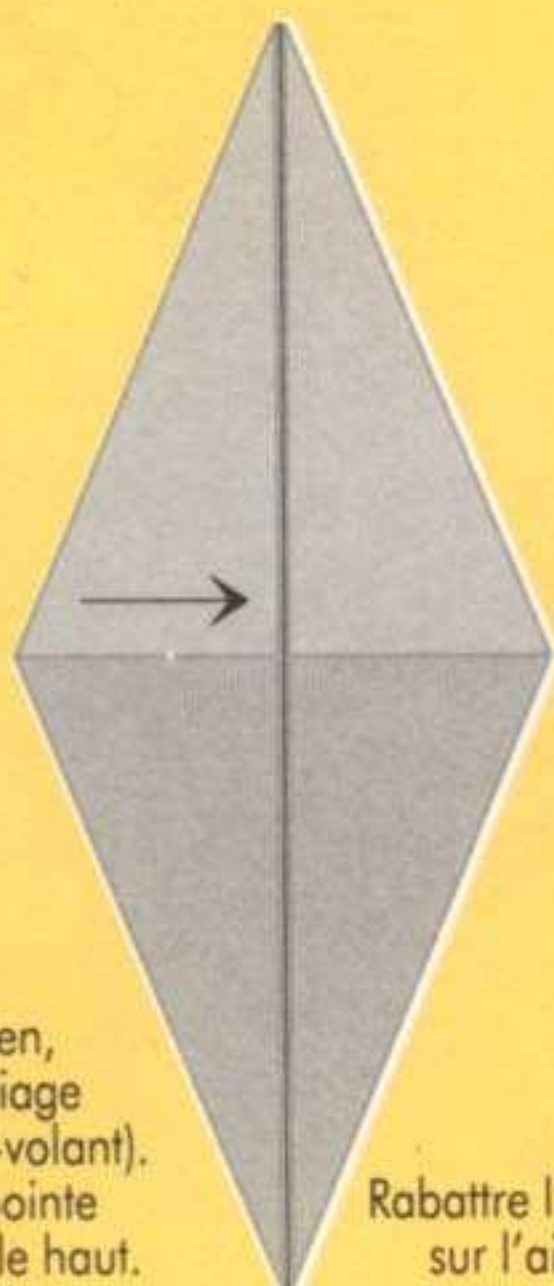

2.
Rabattre l'aile gauche
sur l'aile droite.

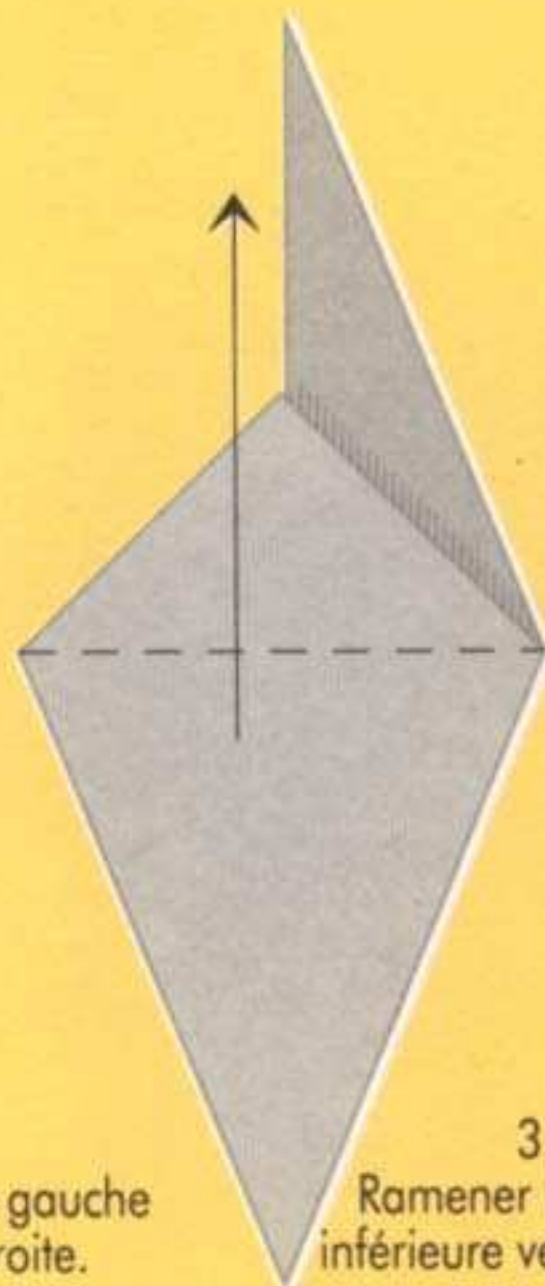

3.
Ramener la pointe
inférieure vers le haut.



4.
Rabattre la pointe
supérieure le long
du pli du dessous.

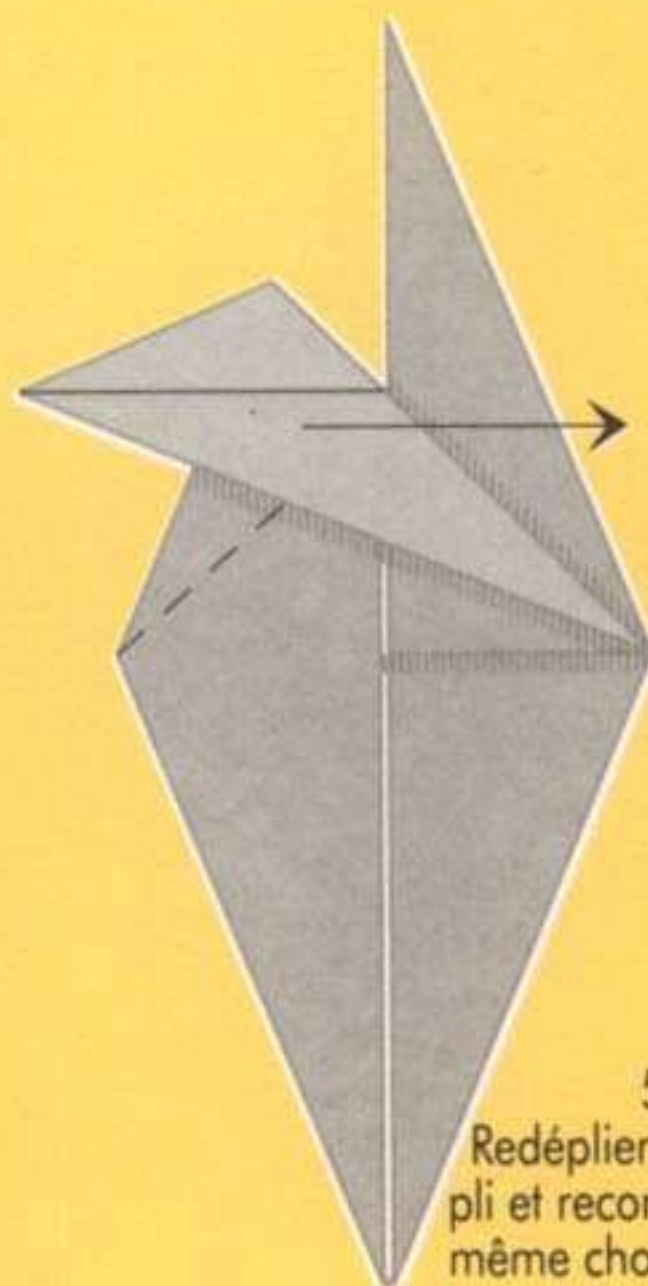
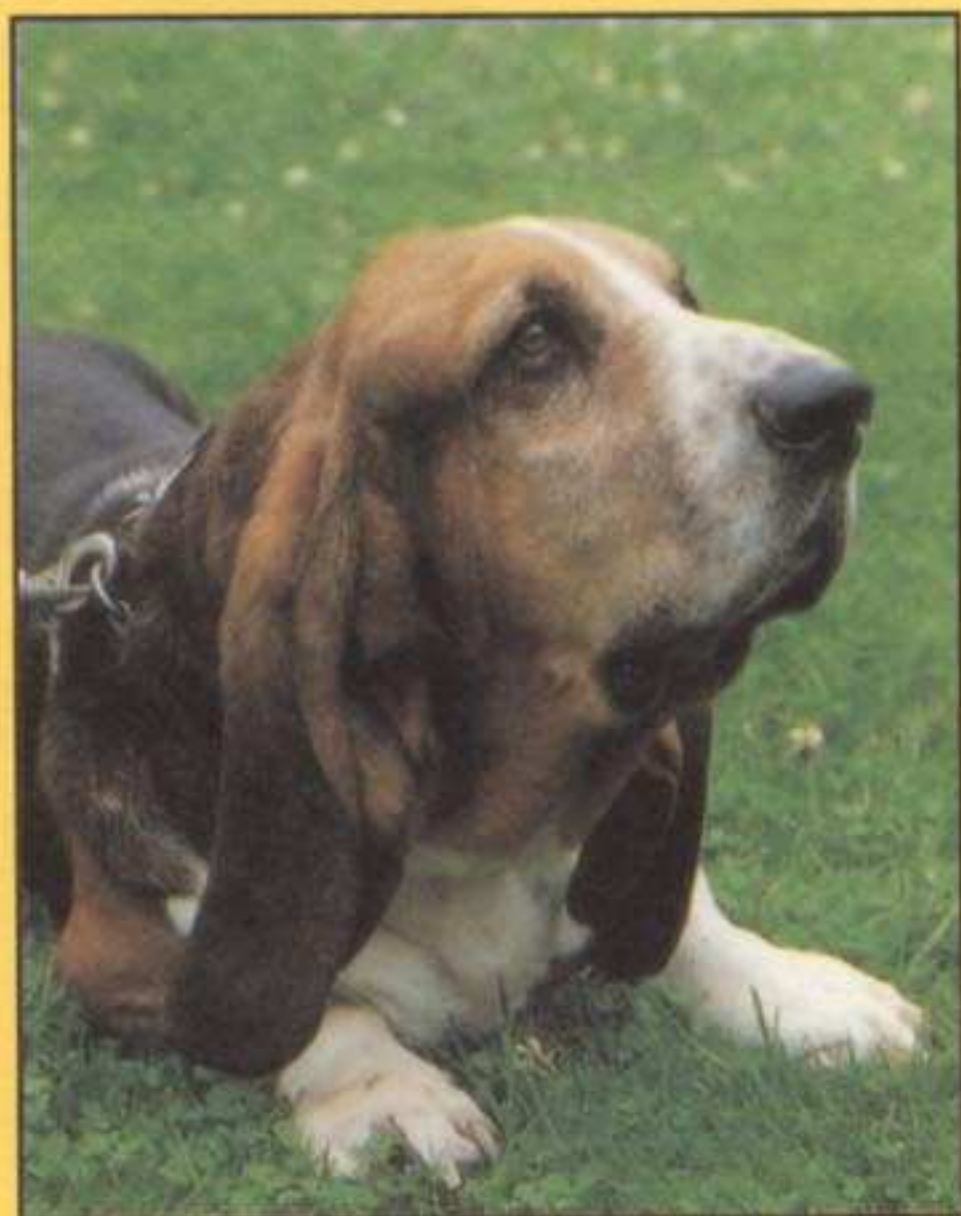

5.
Redéplier le dernier
pli et recommencer la
même chose à droite.

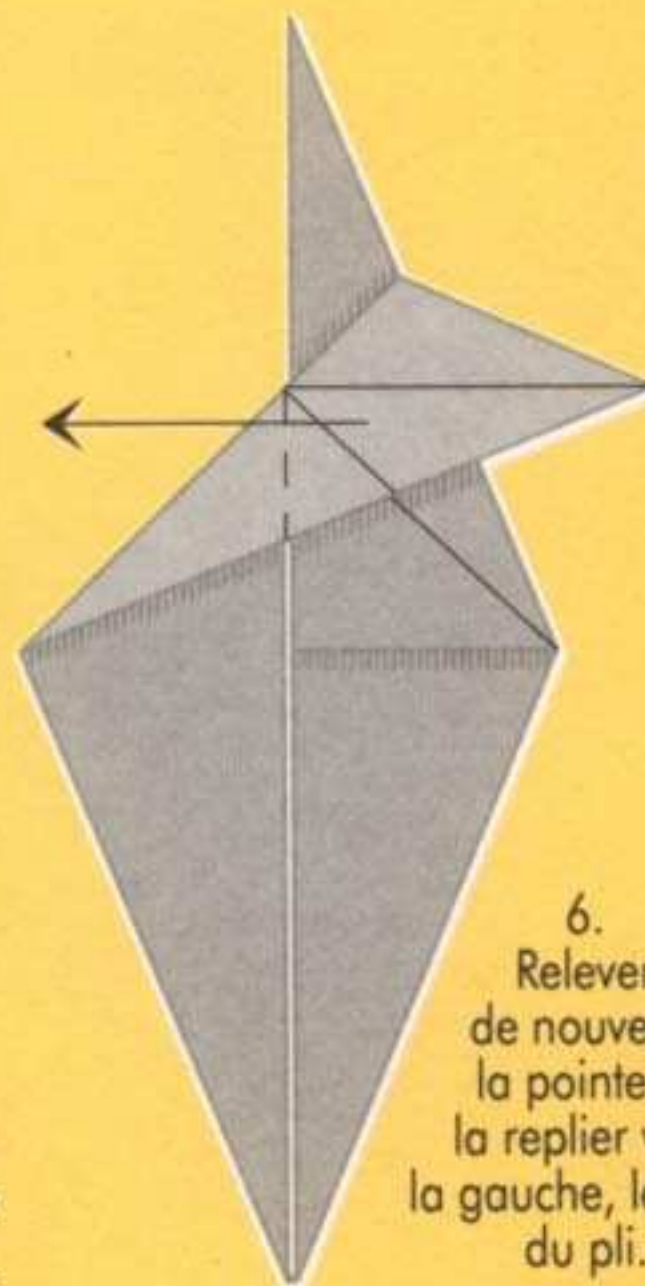

6.
Relever
de nouveau
la pointe et
la replier vers
la gauche, le long
du pli.

● Caractéristique du basset :
« expression mélancolique », dos long et
droit, et nez proéminent.



7.
Retourner le pliage.

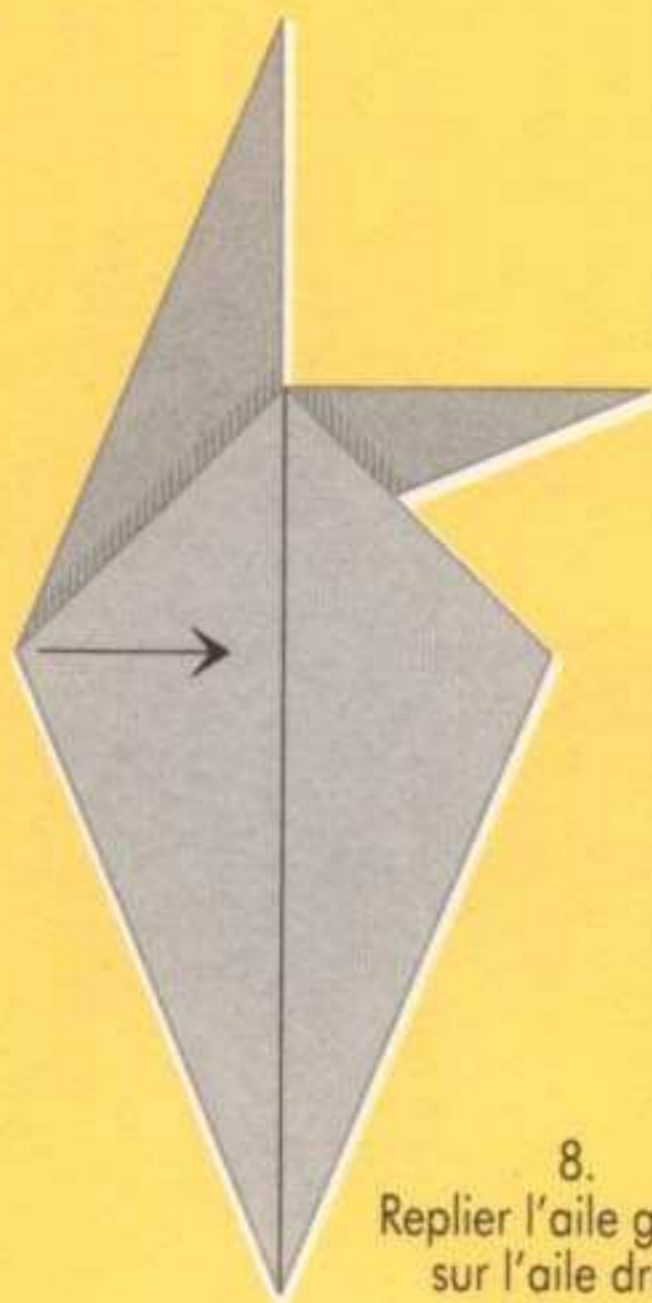

8.
Replier l'aile gauche
sur l'aile droite.

● Trop lent pour chasser, le basset
aime se promener tous les jours, mais
n'apprécie pas la marche forcée.

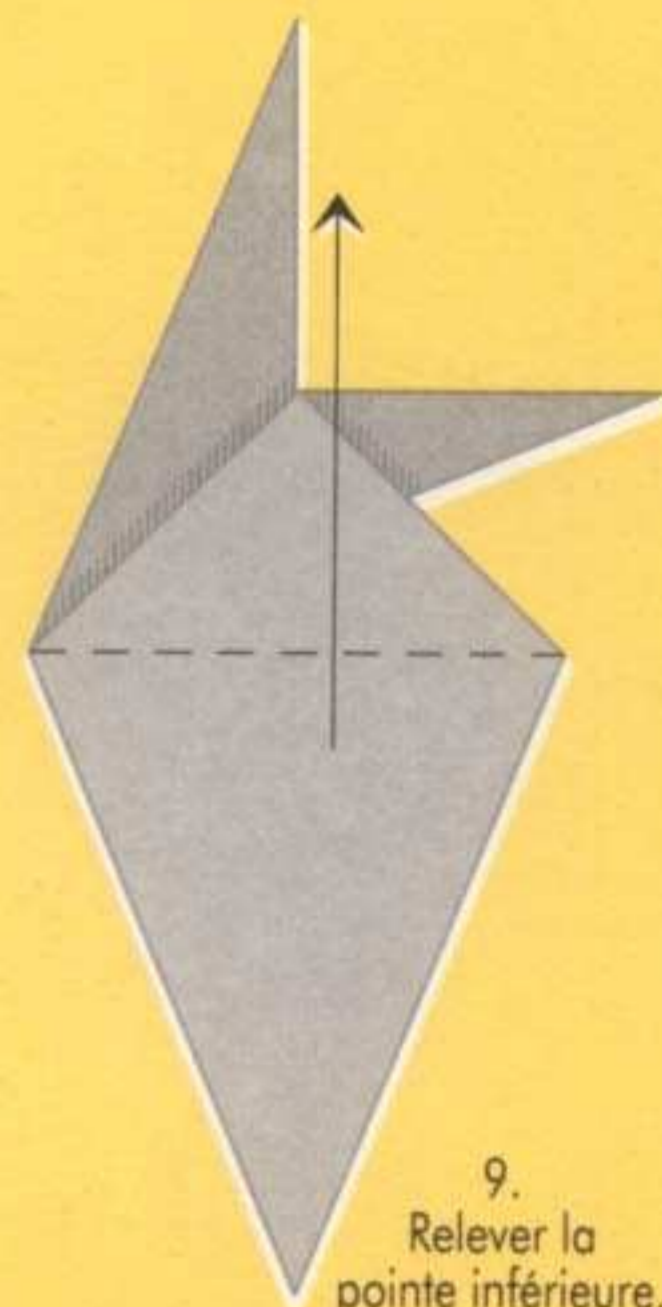

9.
Relever la
pointe inférieure.

● Le caractère doux du basset
fait de lui un compagnon idéal
pour toute la famille.



10.
Rabattre
la pointe supérieure
le long du pli du dessous
(comme pour l'étape 4).

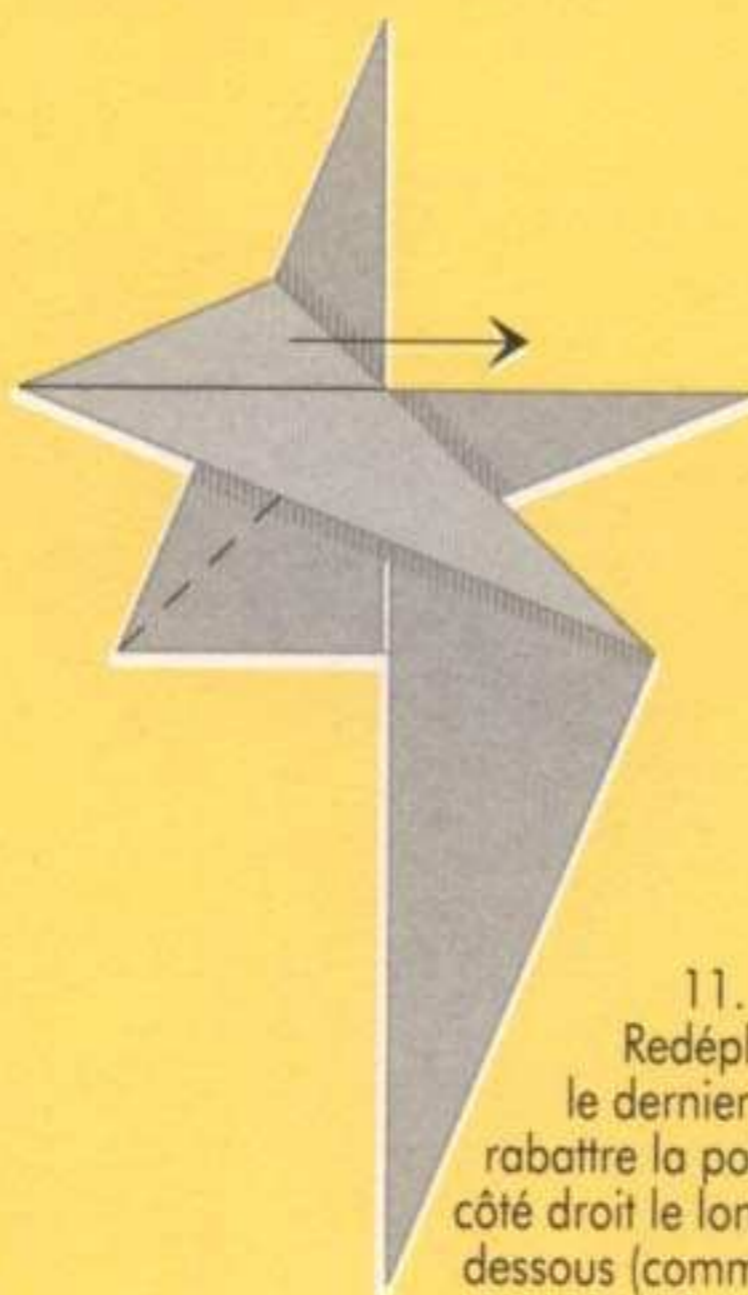

11.
Redéplier
le dernier pli et
rabattre la pointe sur le
côté droit le long du pli du
dessous (comme étape 5).

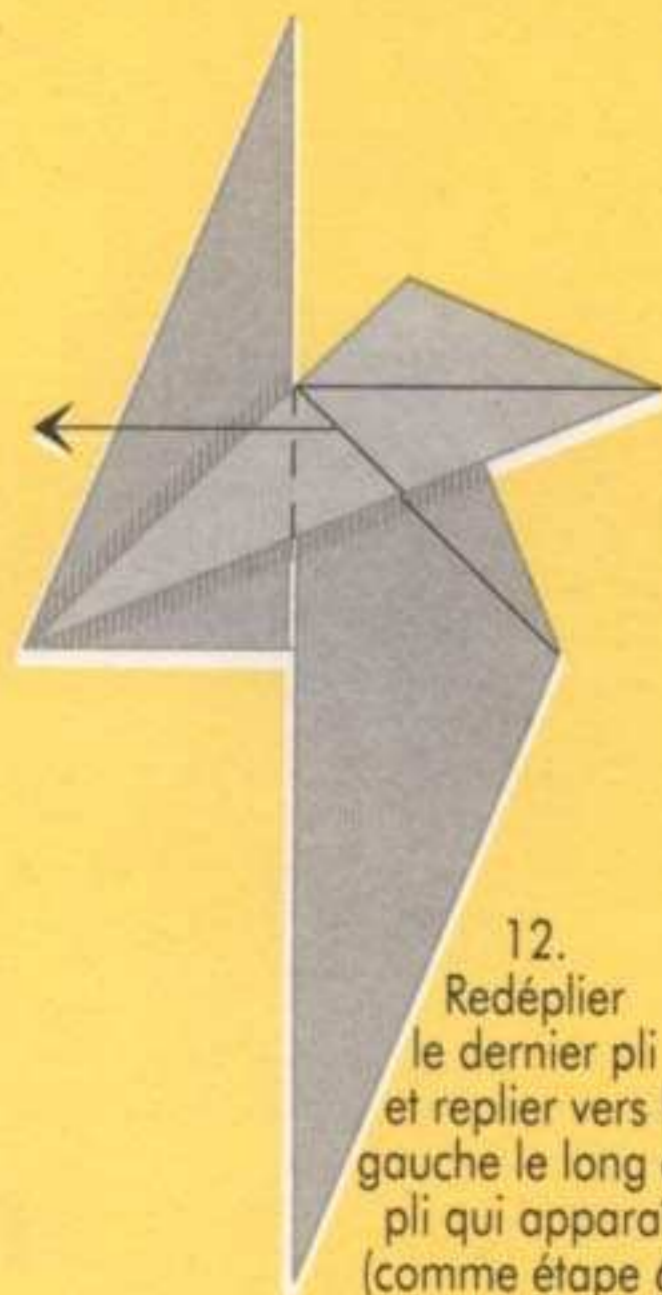

12.
Redéplier
le dernier pli
et replier vers la
gauche le long du
pli qui apparaît
(comme étape 6).

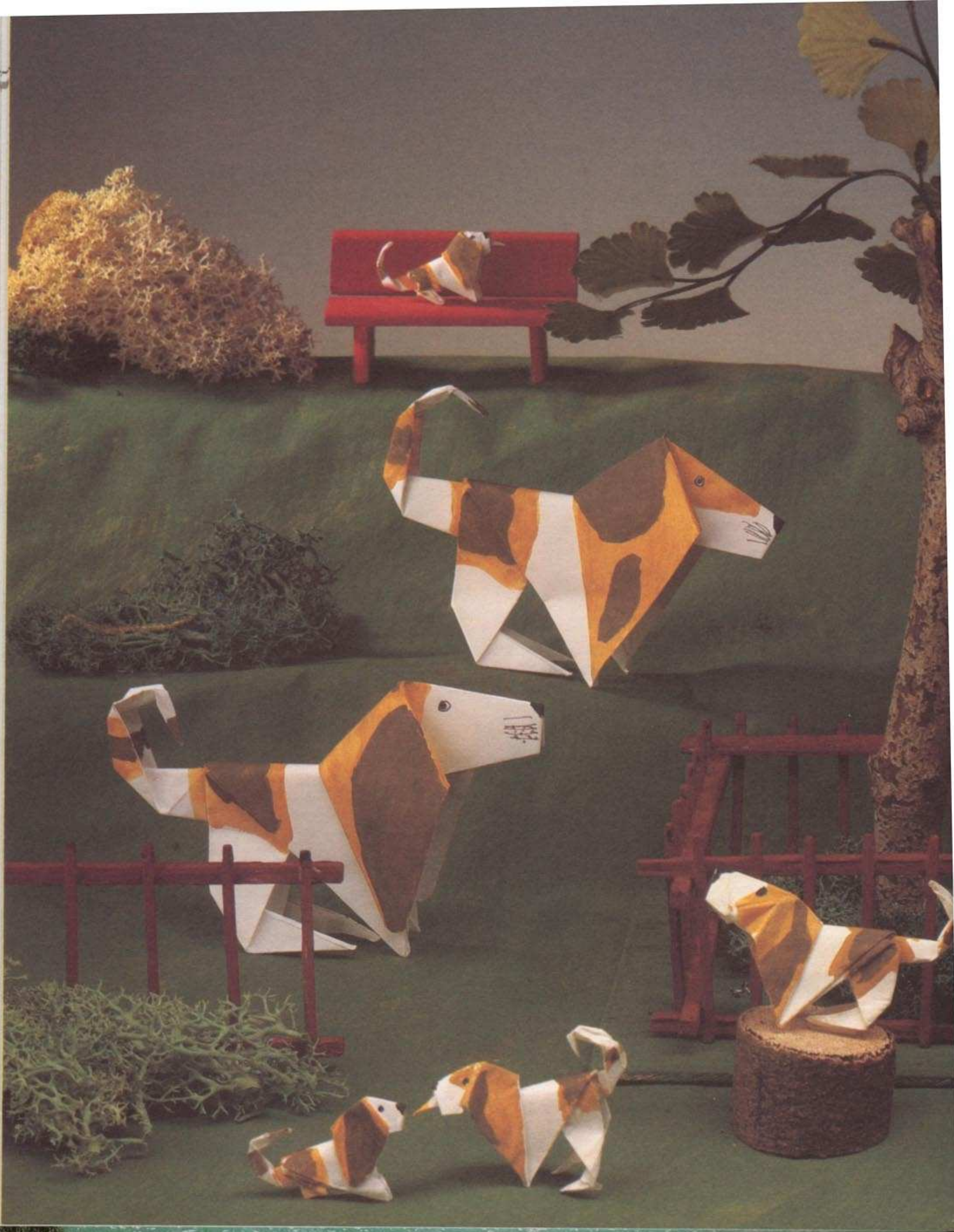



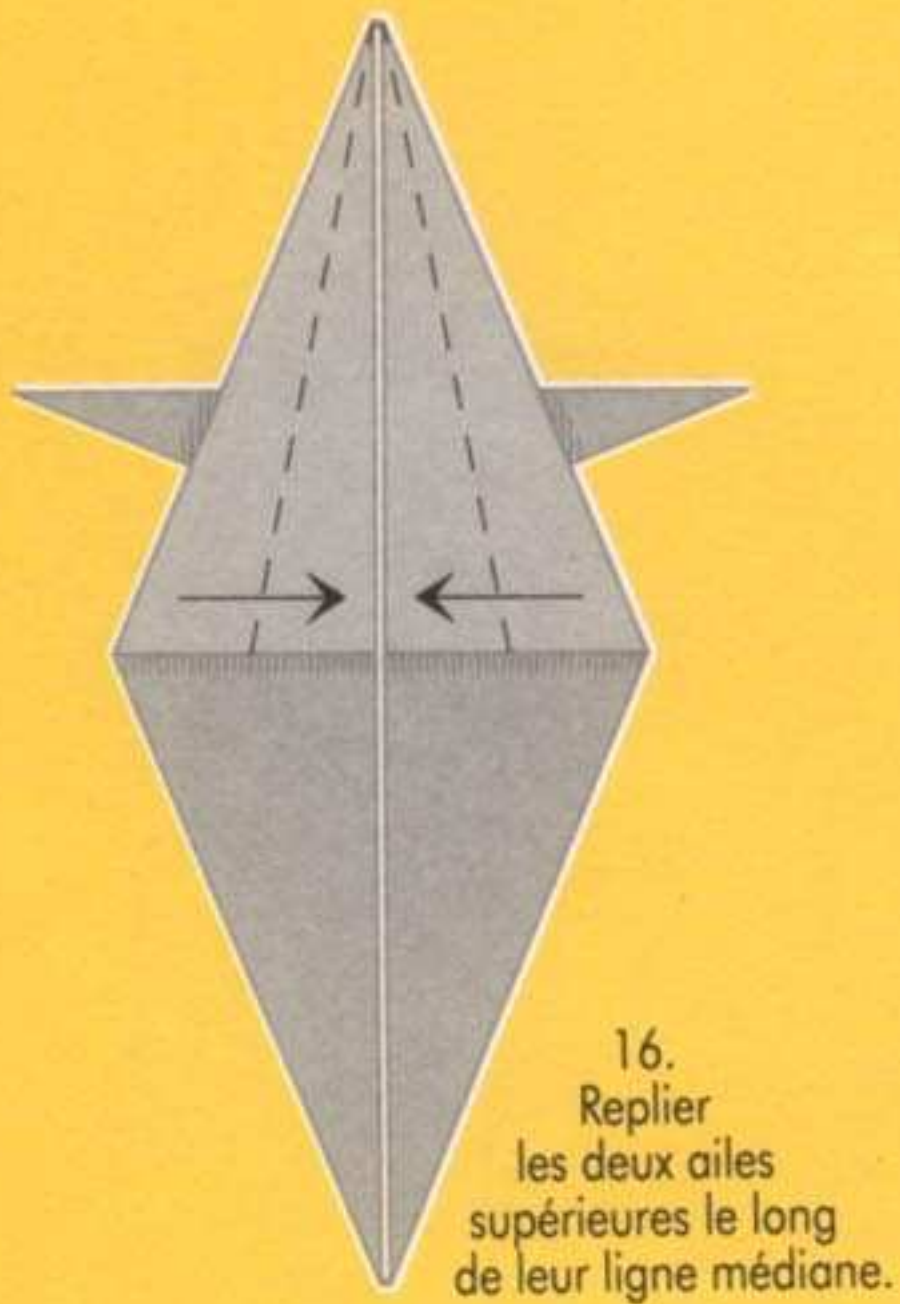

● Les gens qui ont de l'humour apprécient le basset pour le mélange de paresse, de vivacité, de douceur et d'obstination qui le caractérise.

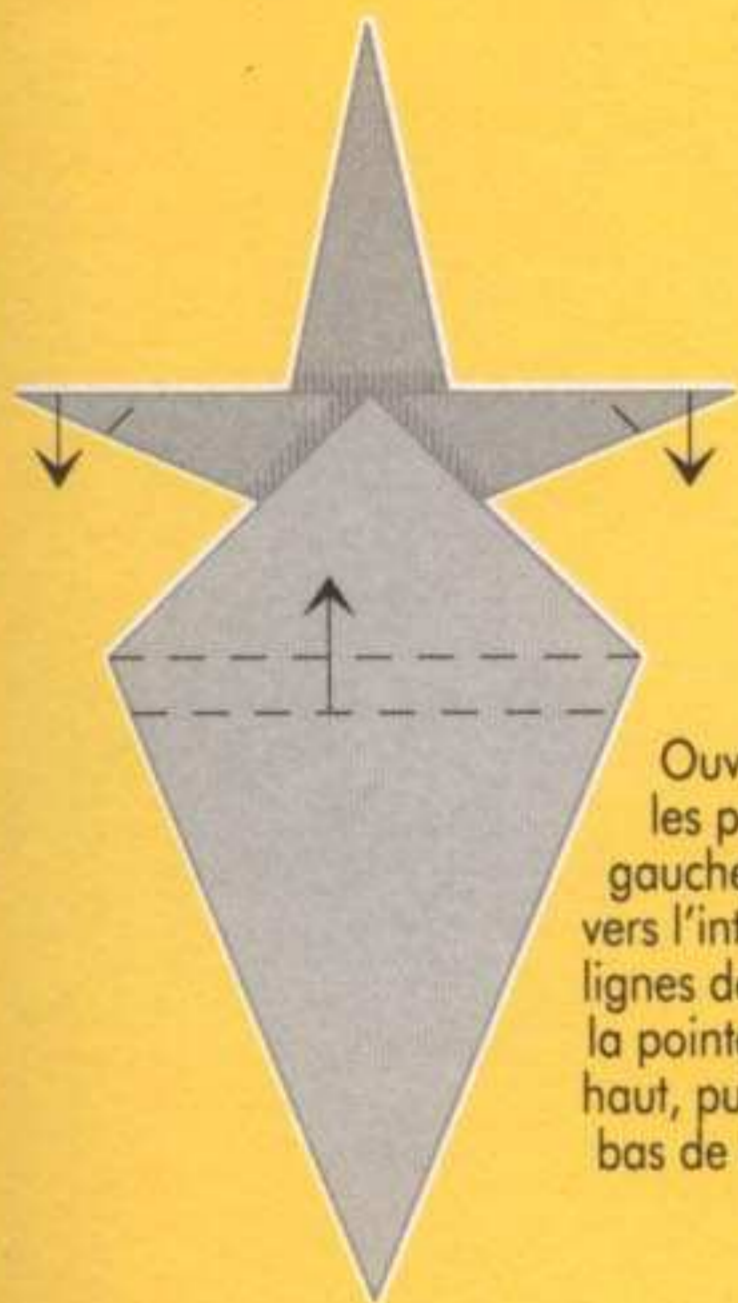

18. Ouvrir légèrement les pointes droite et gauche et les retrousser vers l'intérieur, le long des lignes de repère. Ramener la pointe inférieure vers le haut, puis la replier vers le bas de manière à former un rabat.



19. Retourner le pliage.

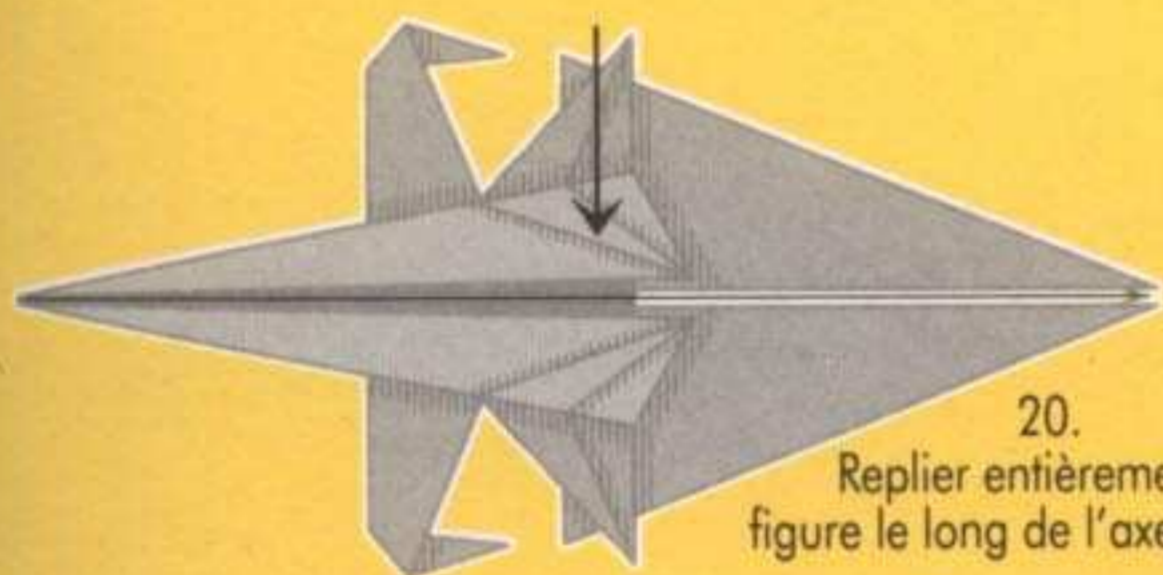
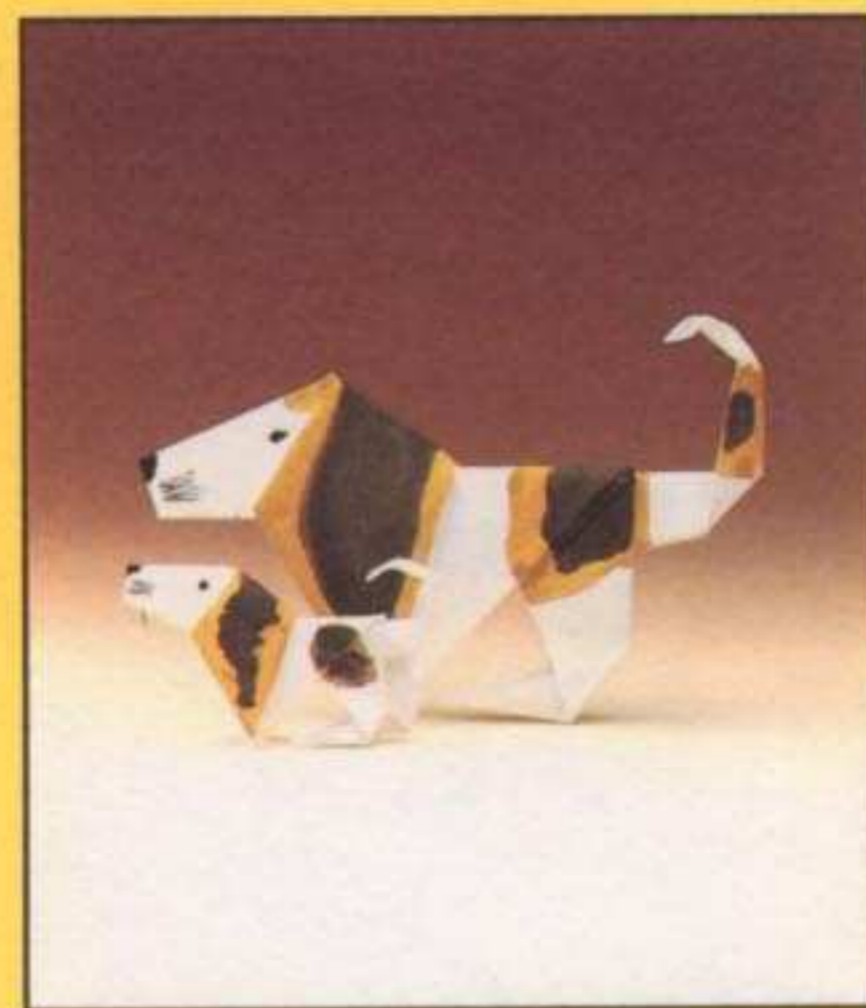

20. Replier entièrement la figure le long de l'axe médian.



21. Maintenir le chien en le tenant par le ventre, presser, et avec l'autre main, redresser la pointe droite. Marquer le pli.



22. Ouvrir la pointe supérieure pour former le museau et en replier l'extrémité le long de la ligne de repère.



23. Maintenir le museau et tirer vers le bas pour faire ressortir les oreilles. Marquer les plis. Ouvrir la queue, et la redresser en la retournant. Plier le bout de la queue comme indiqué ci-dessus.

24. Ce croquis montre à quoi ressemble le basset une fois achevé.







Les éléphants

L'éléphant est le plus gros animal terrestre vivant. Ses gigantesques oreilles lui servent de protection solaire et d'éventail. Avec sa trompe, il sent, goûte, saisit des objets, amène la nourriture à sa bouche, barrit, fait jaillir des fontaines d'eau, se douche le dos pour se rafraîchir, ou chasse les importuns en éternuant. Ses précieuses défenses en ivoire poussent toute sa vie. Elles lui servent d'outil, de levier, et à l'occasion d'arme. Ce pachyderme qui pèse plusieurs tonnes est pourtant pacifique. Il se déplace sur des pattes en forme de colonnes. La plante de ses pieds larges et courts est garnie d'un coussin élastique qui donne une démarche souple à l'animal, en dépit de sa taille et de son poids.

Il existe aujourd'hui deux sortes d'éléphant, l'éléphant d'Afrique et l'éléphant d'Asie, ou d'Inde. L'éléphant d'Afrique est le plus gros. Il mesure jusqu'à 4 mètres de haut, et peut peser 12 tonnes. On le trouve dans les steppes et dans la savane, au Sud du Sahara. L'éléphant d'Asie vit dans les forêts pluvieuses d'Asie du Sud-Est et d'Indonésie. Il est encore plus gravement menacé d'extinction que son homologue africain.

L'éléphanteau

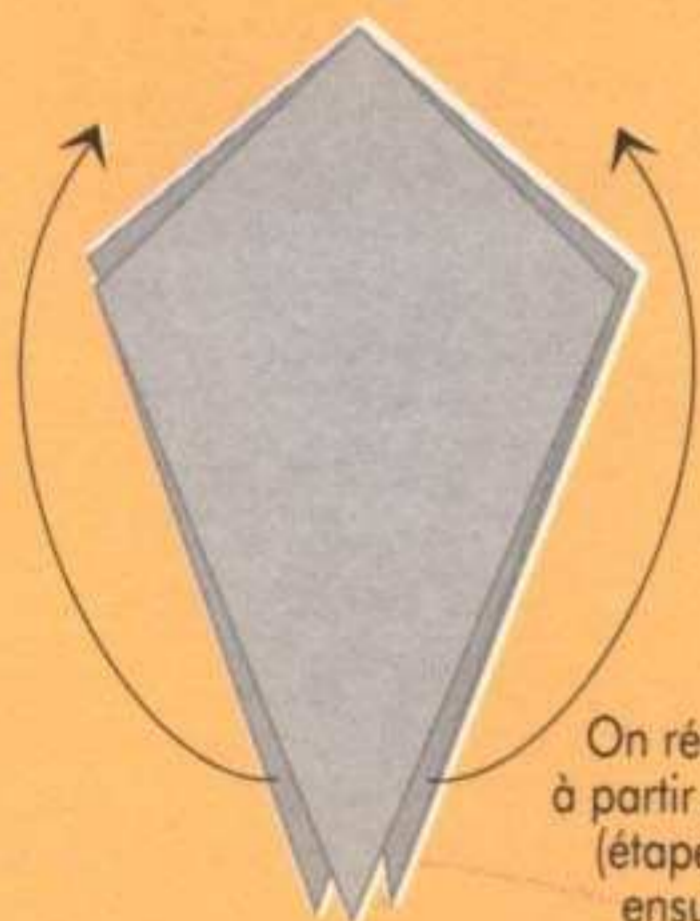

1. On réalise l'éléphanteau à partir du pliage de base A (étapes 1 à 20). Relever ensuite les deux ailes latérales et marquer les plis.

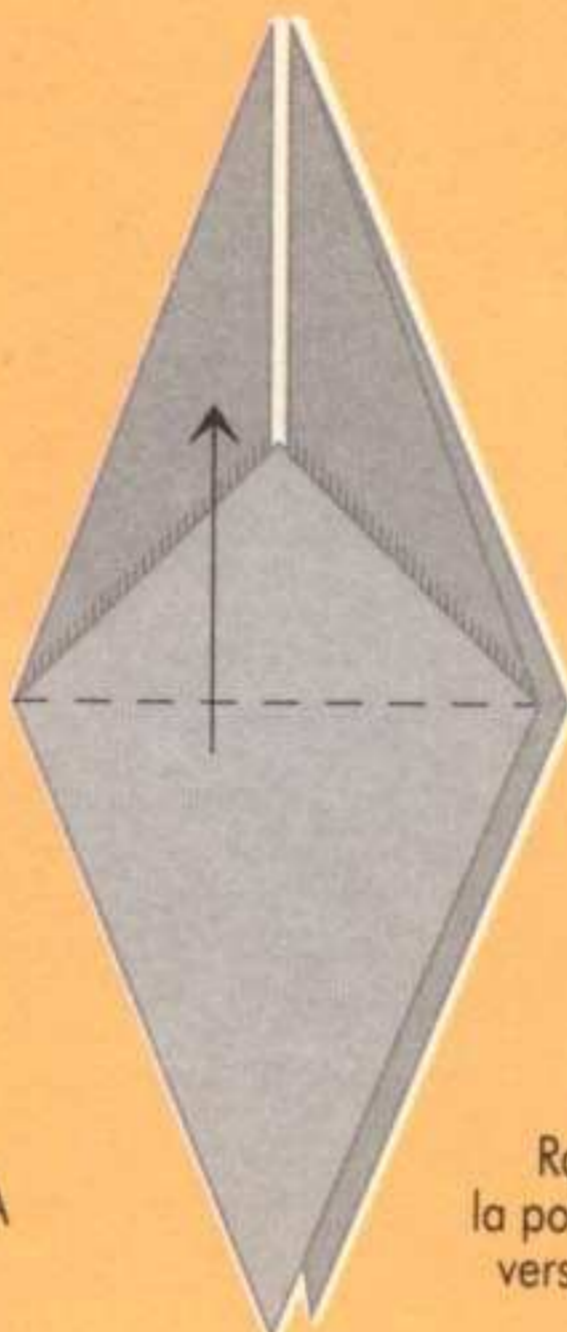

2. Rabattre la pointe avant vers le haut.

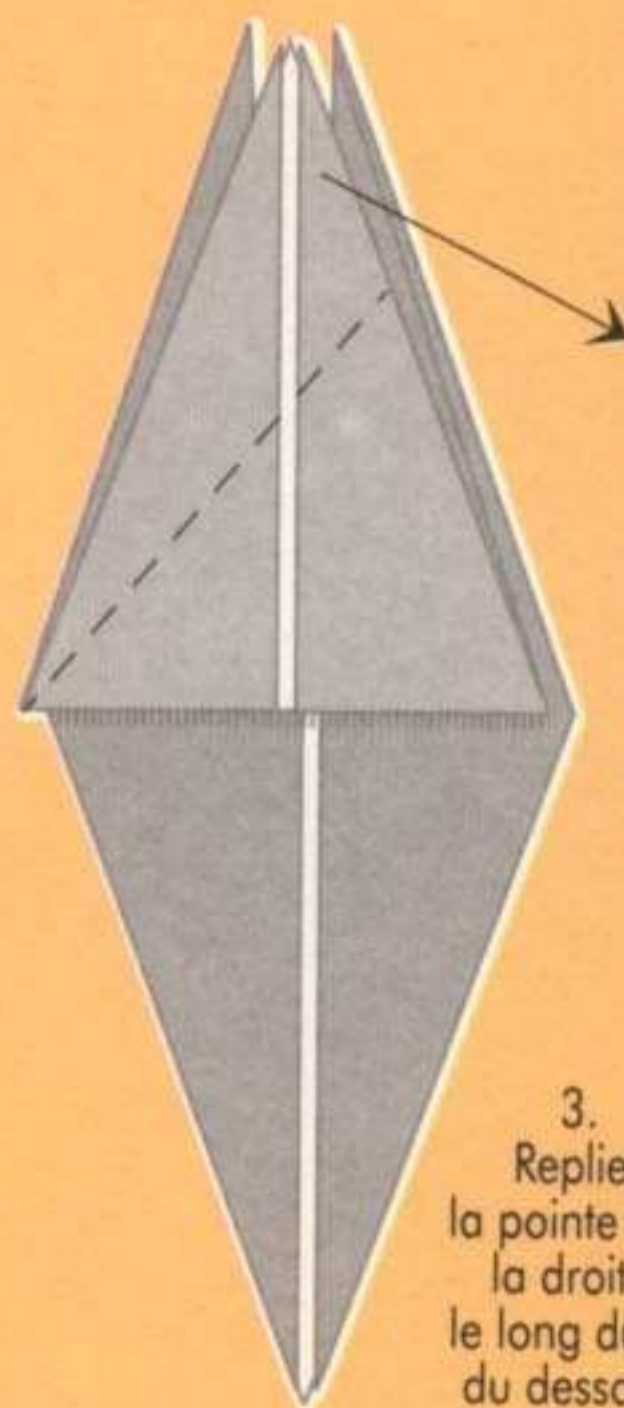

3. Replier la pointe vers la droite, le long du pli du dessous.

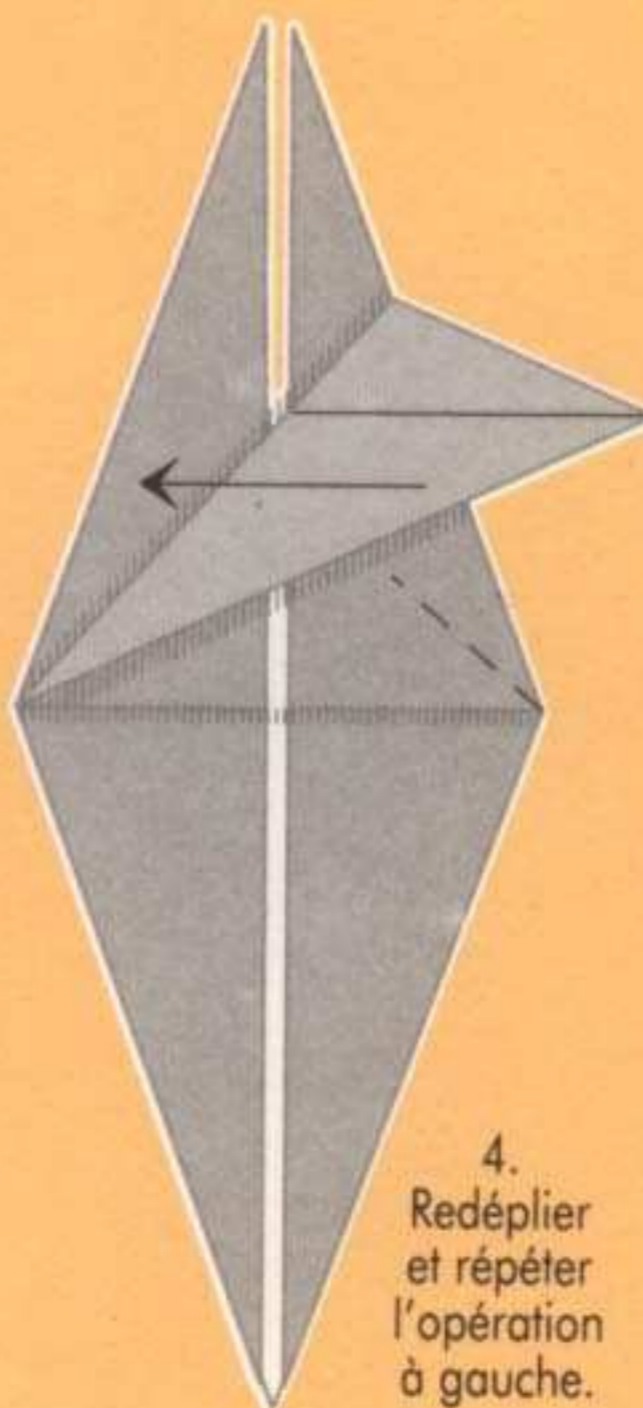
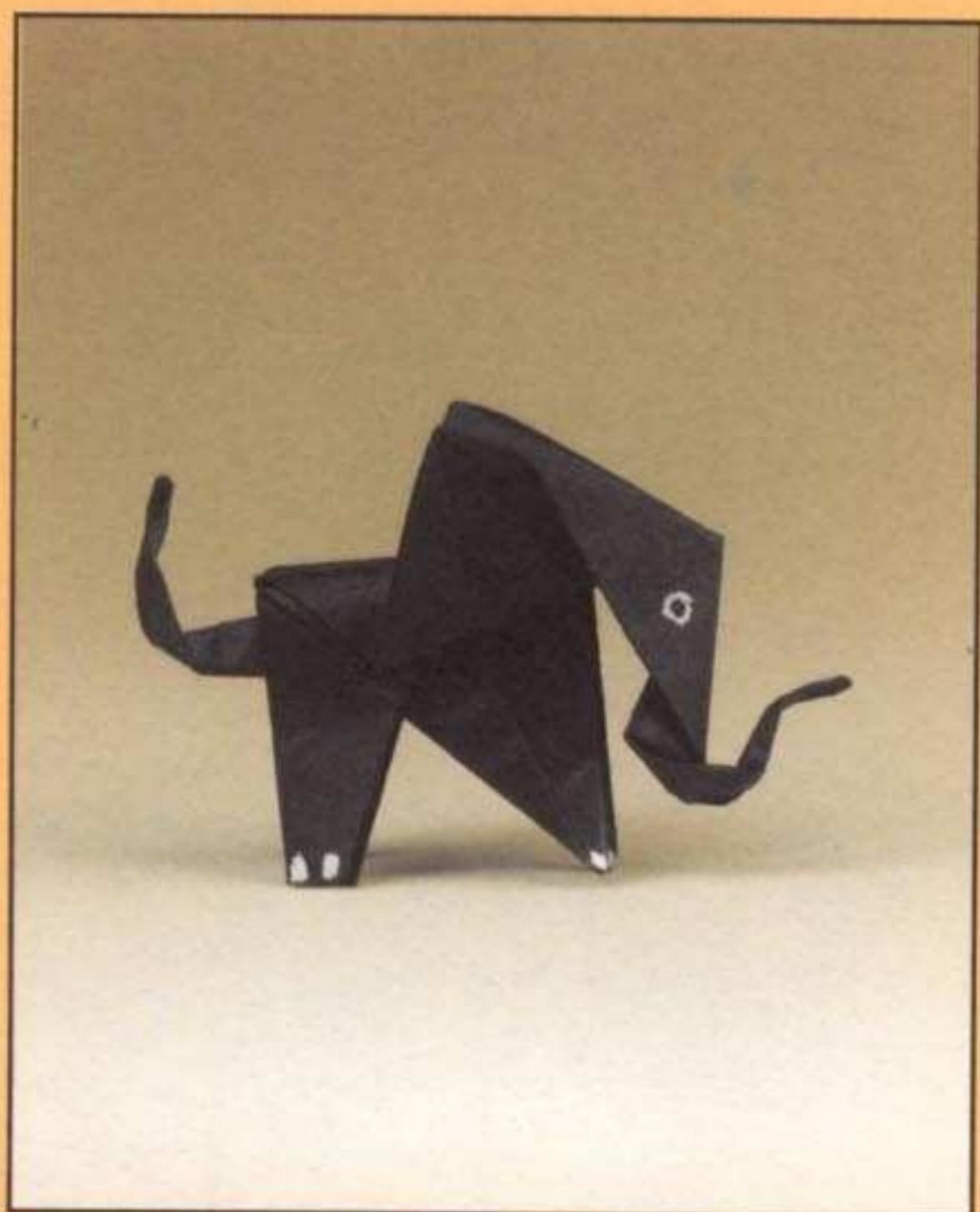

4. Redéplier et répéter l'opération à gauche.

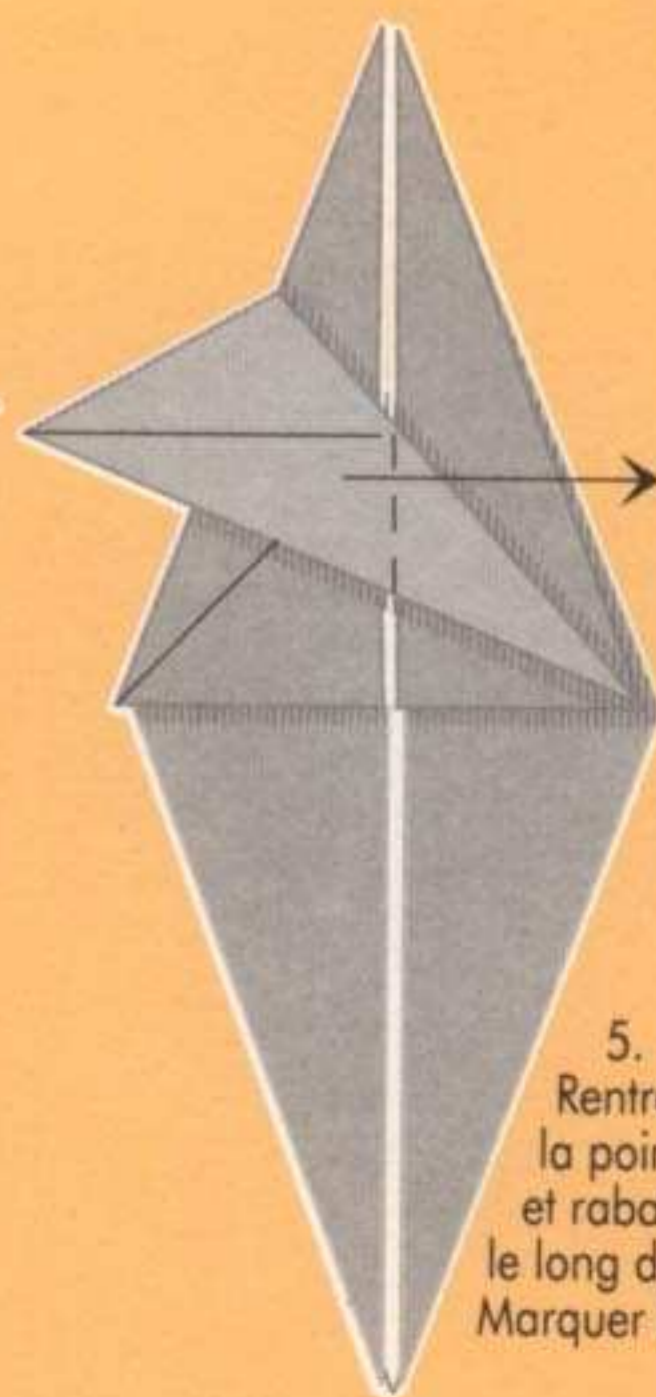

5. Rentrer la pointe et rabattre le long du pli. Marquer le pli.

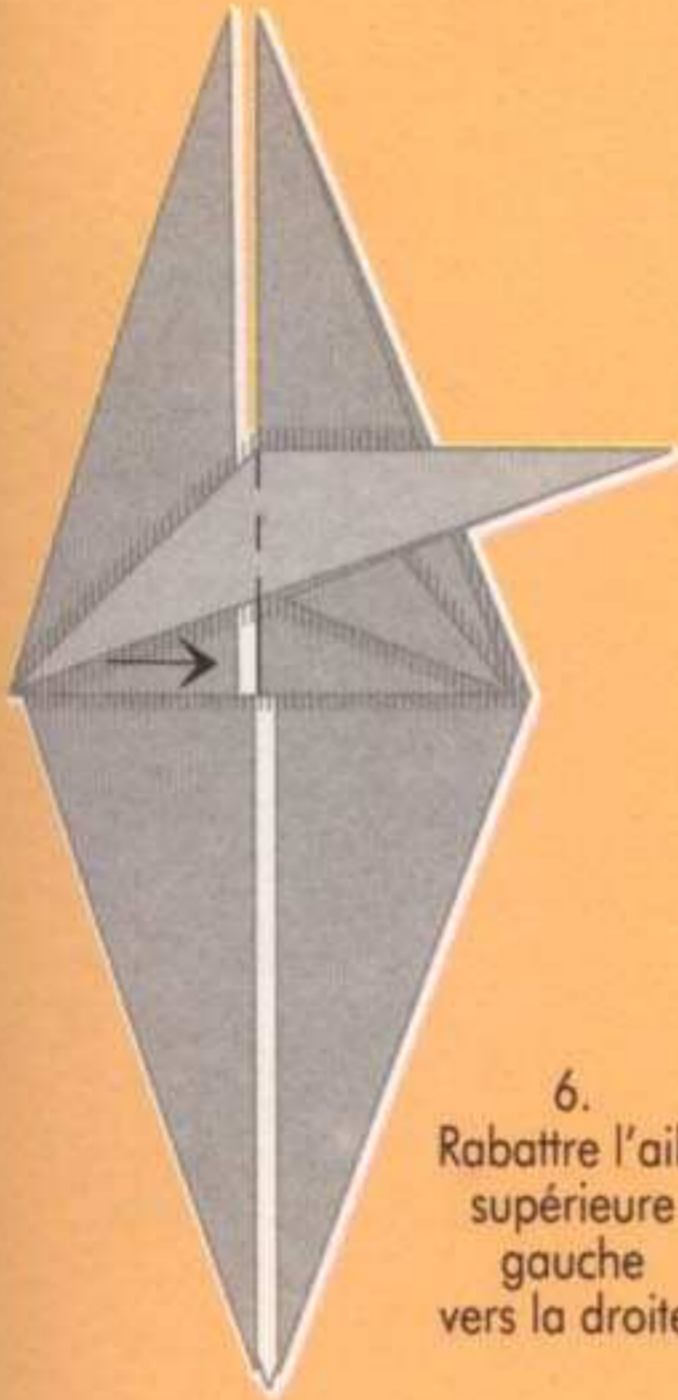

6.
Rabattre l'aile
supérieure
gauche
vers la droite.

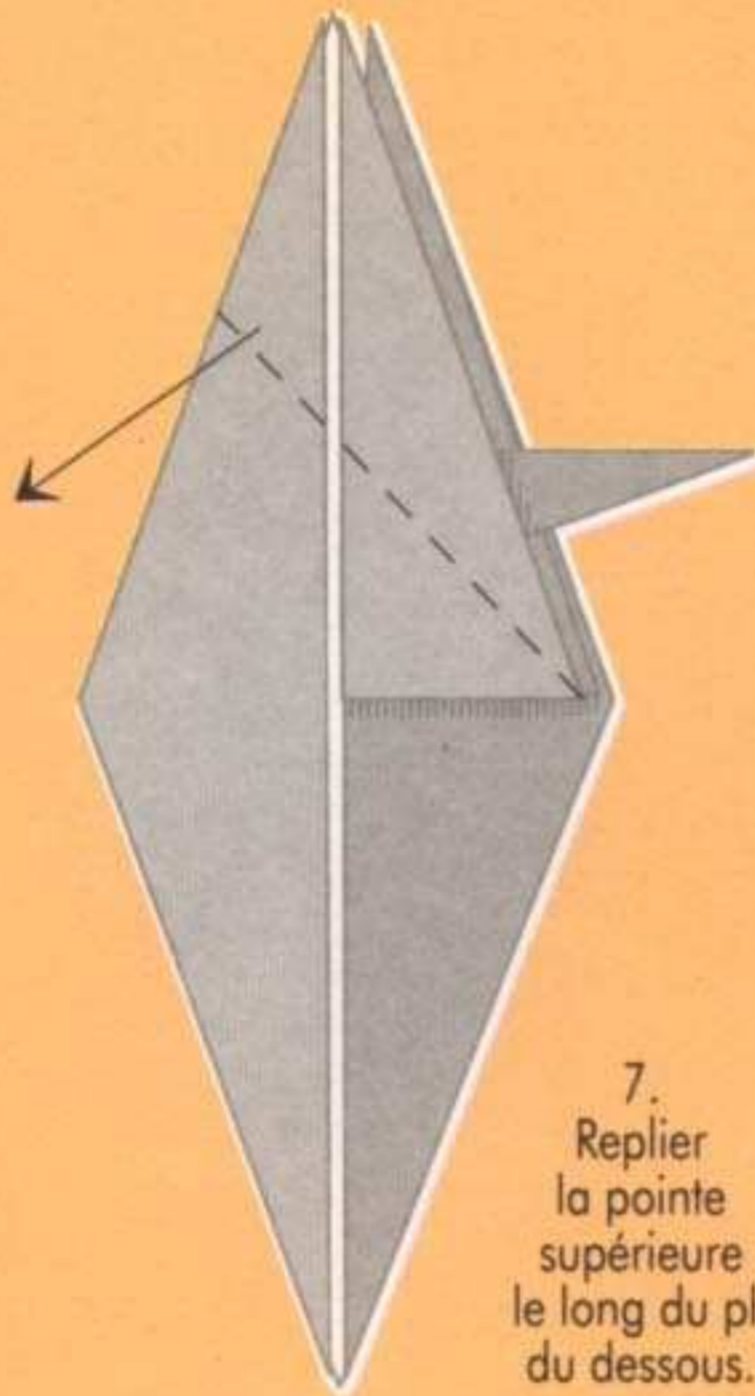

7.
Replier
la pointe
supérieure
le long du pli
du dessous.

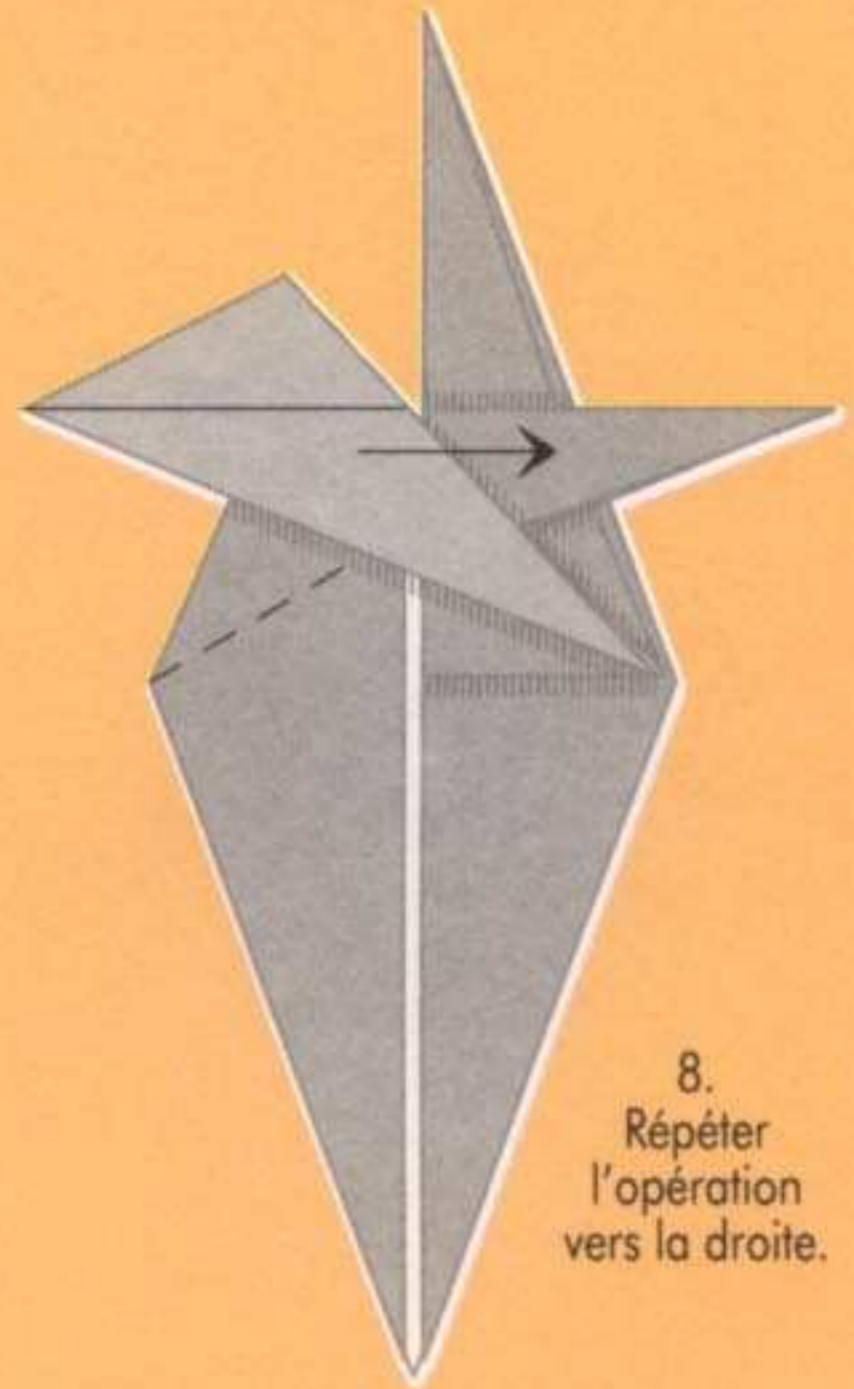

8.
Répéter
l'opération
vers la droite.

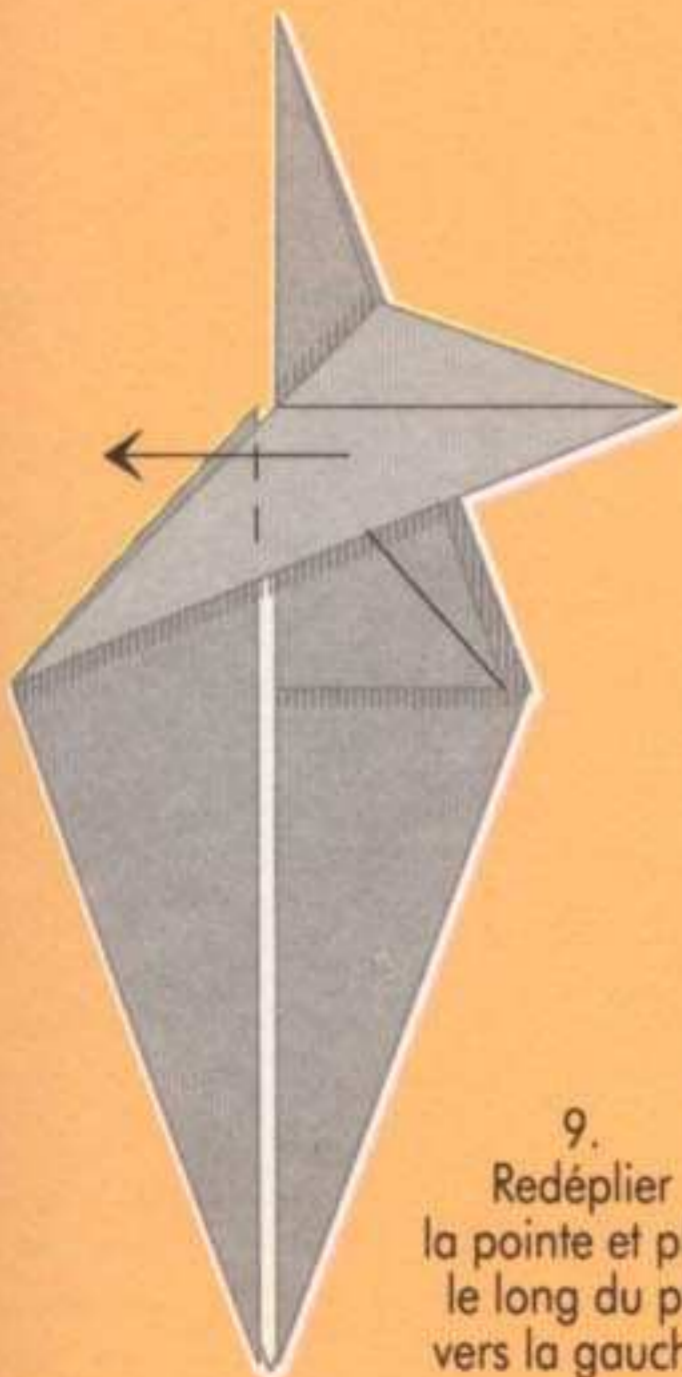

9.
Redéplier
la pointe et plier
le long du pli,
vers la gauche.

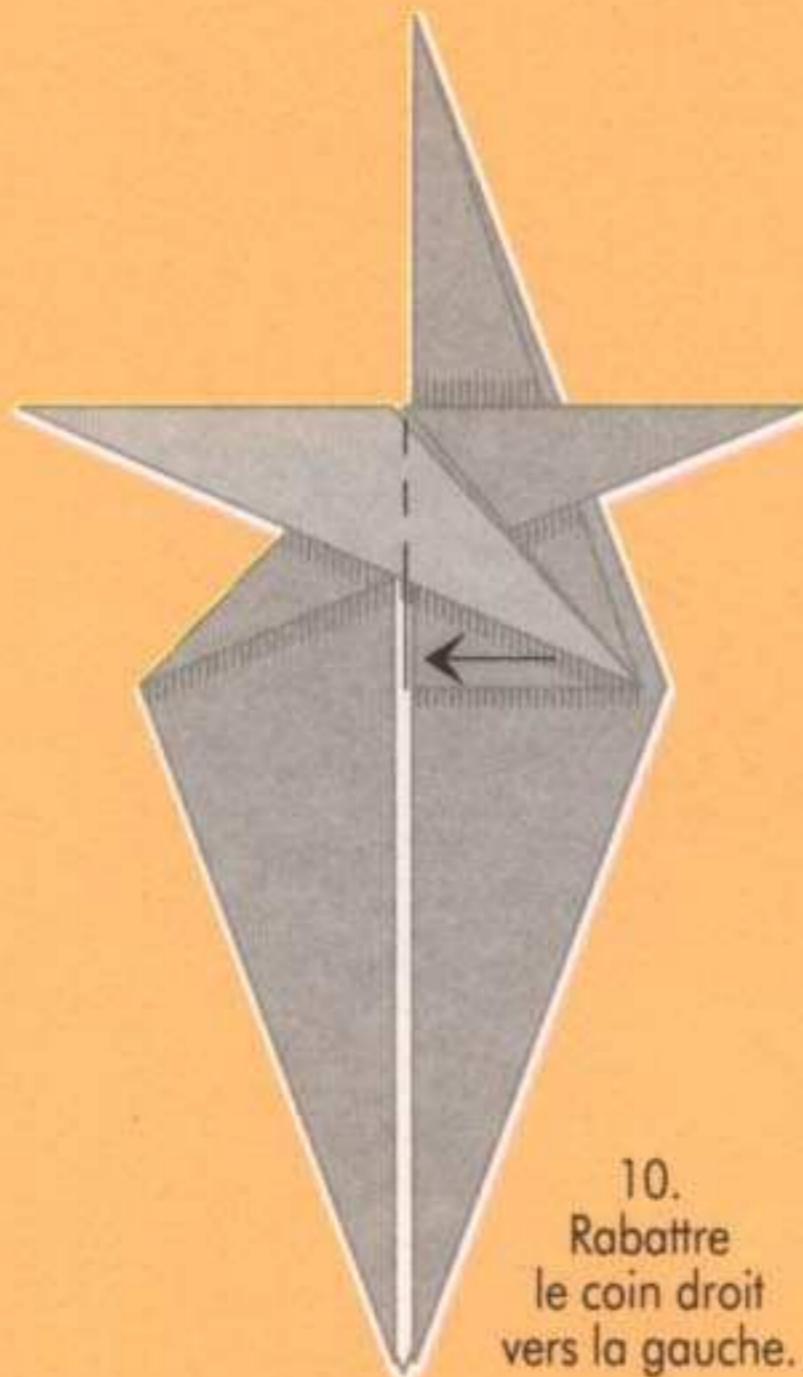

10.
Rabattre
le coin droit
vers la gauche.



11.
De la
même
manière,
rabattre
la grande
aile droite
vers la
gauche.

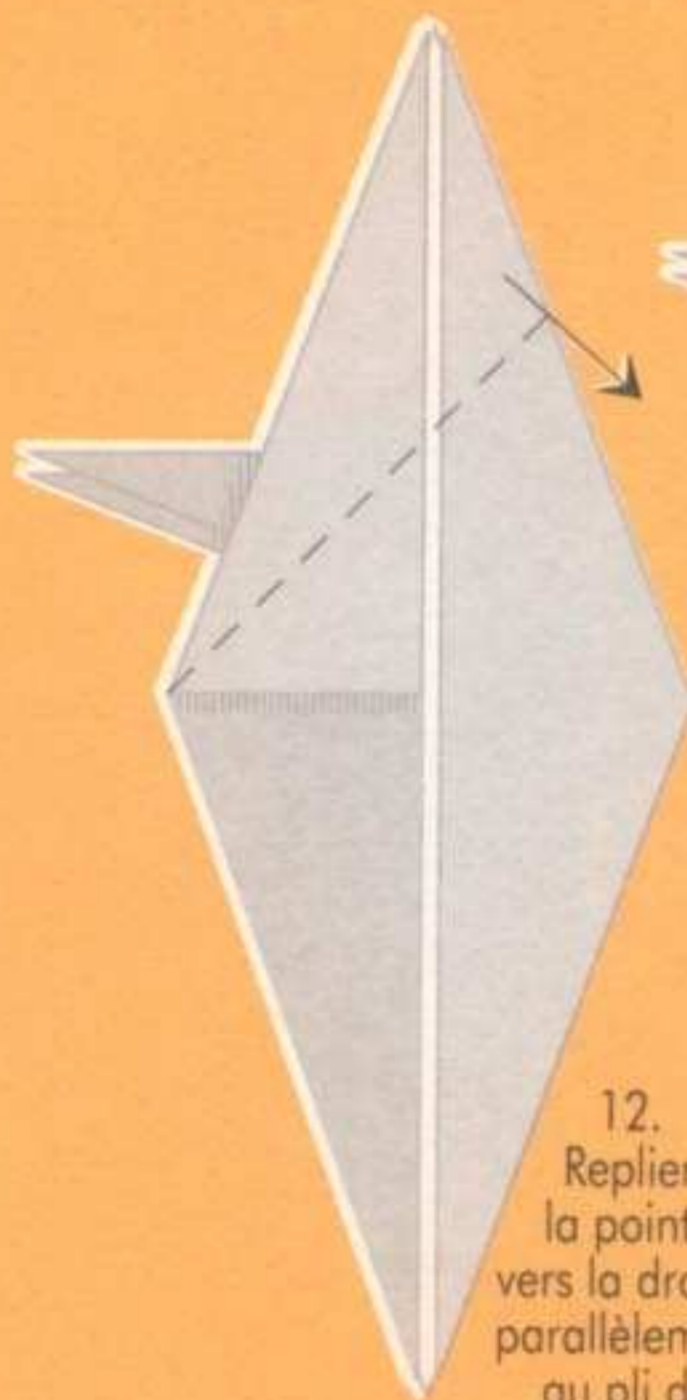

12. Replier la pointe vers la droite, parallèlement au pli du dessous.



13. Répéter l'opération vers la gauche.



14. Relever la pointe, la rentrer en suivant le pli et la replier vers la droite.

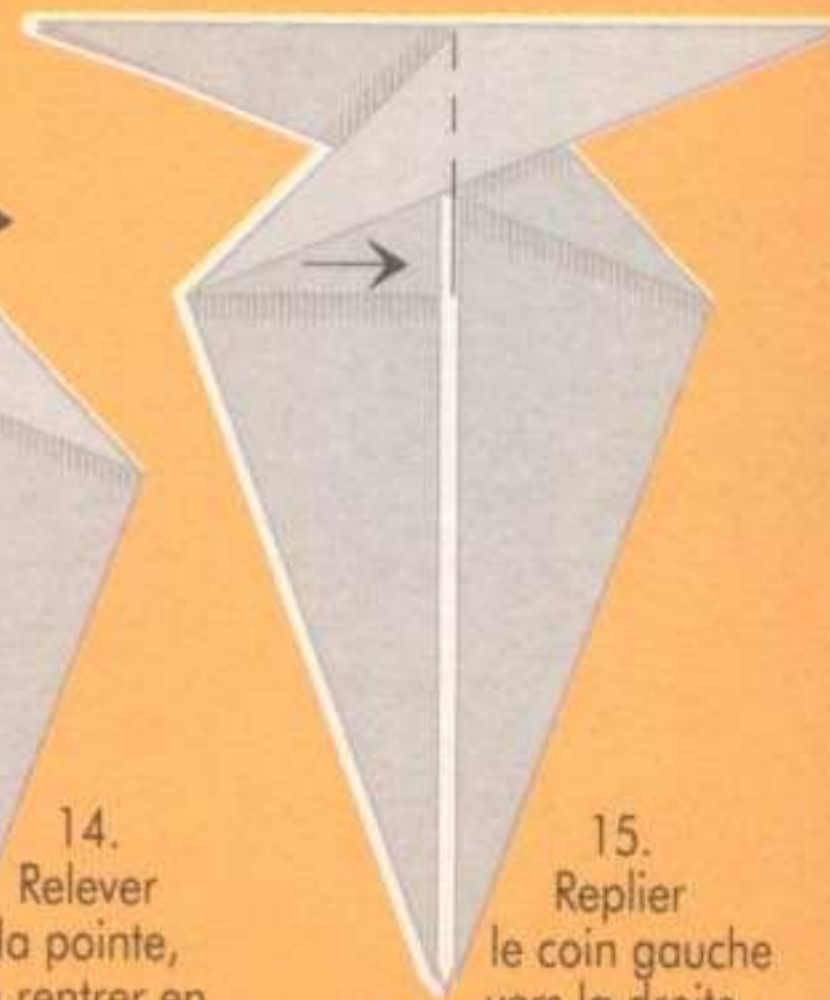

15. Replier le coin gauche vers la droite.

● Jadis, les troupes d'éléphants étaient composés de plus de cent bêtes. Aujourd'hui, ils n'en comptent plus qu'un tiers au maximum.

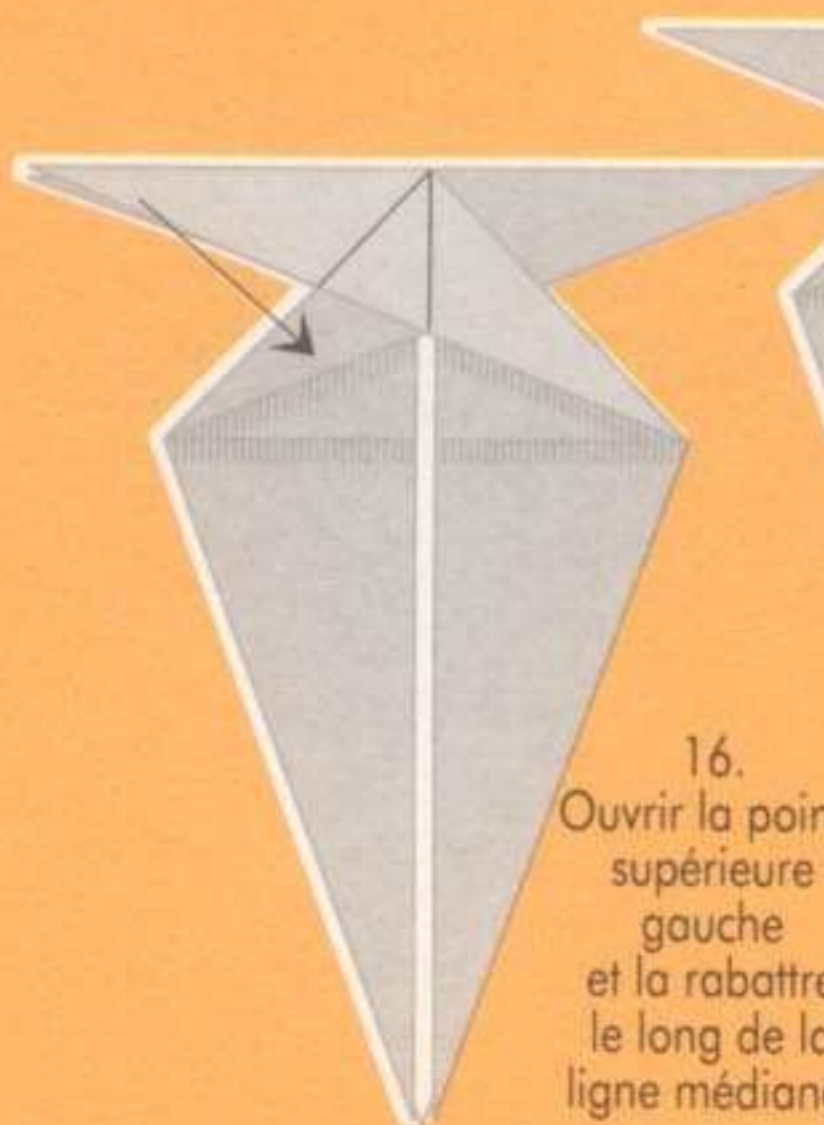

16. Ouvrir la pointe supérieure gauche et la rabattre le long de la ligne médiane.



17. Replier les deux bords le long de la ligne médiane et marquer les plis.



18. Redéplier



19. Rentrer les deux coins en suivant les nouveaux plis et marquer les plis.

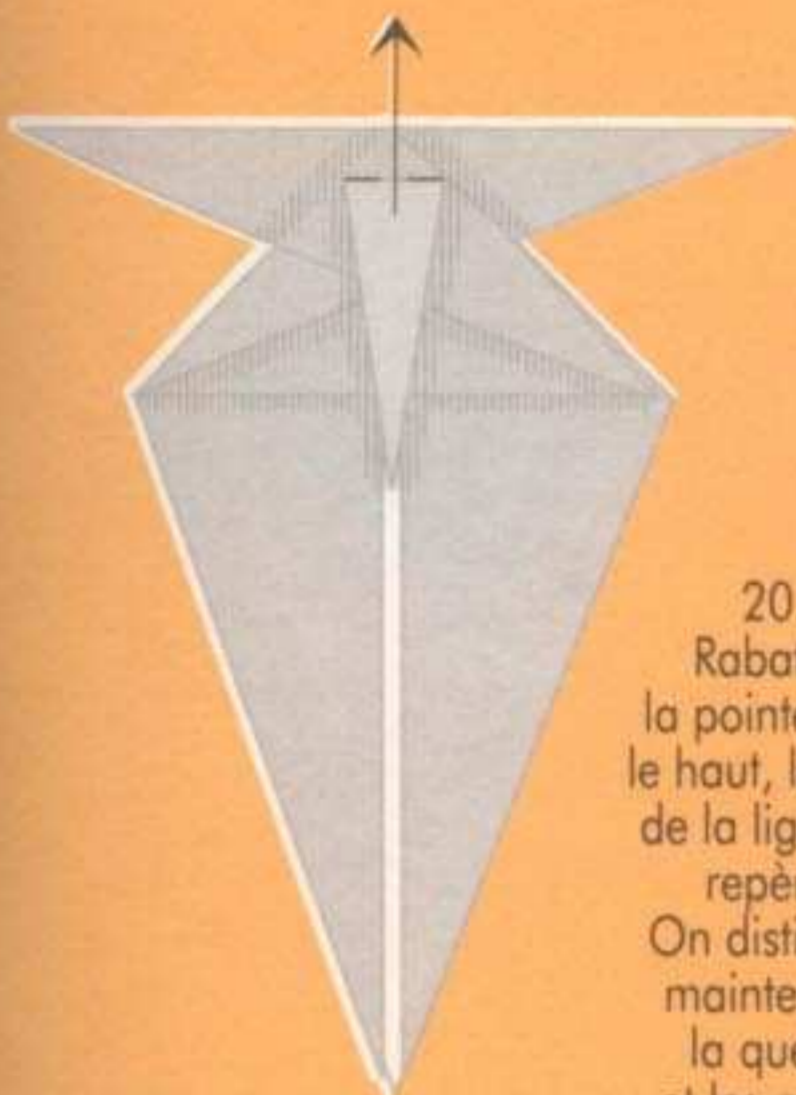

20.
Rabattre
la pointe vers
le haut, le long
de la ligne de
repère.
On distingue
maintenant
la queue
et les pattes
arrière.

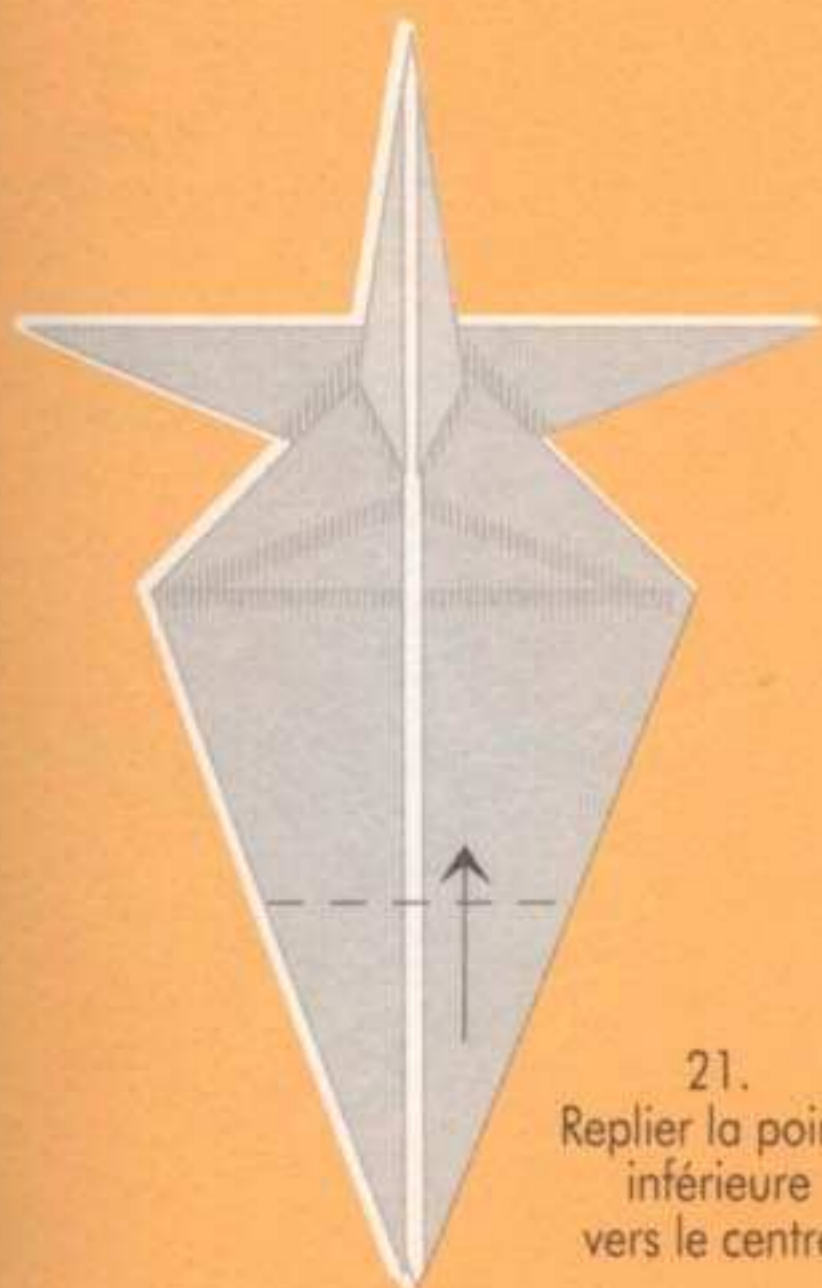

21.
Replier la pointe
inférieure
vers le centre.

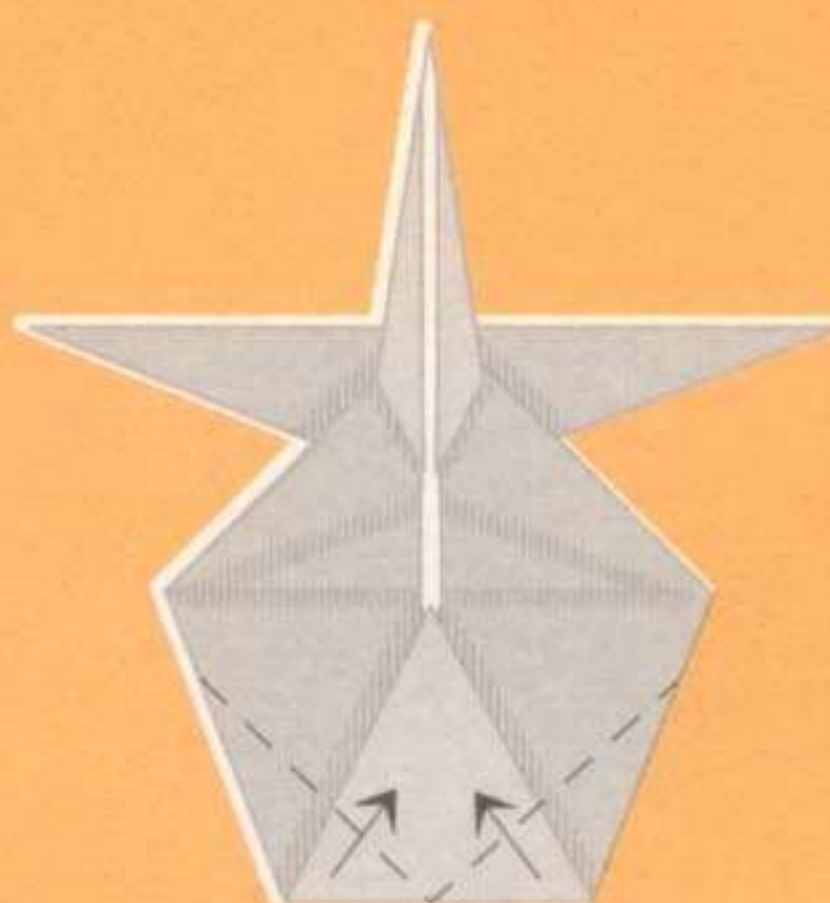

22.
Replier les deux coins
sur la ligne médiane.

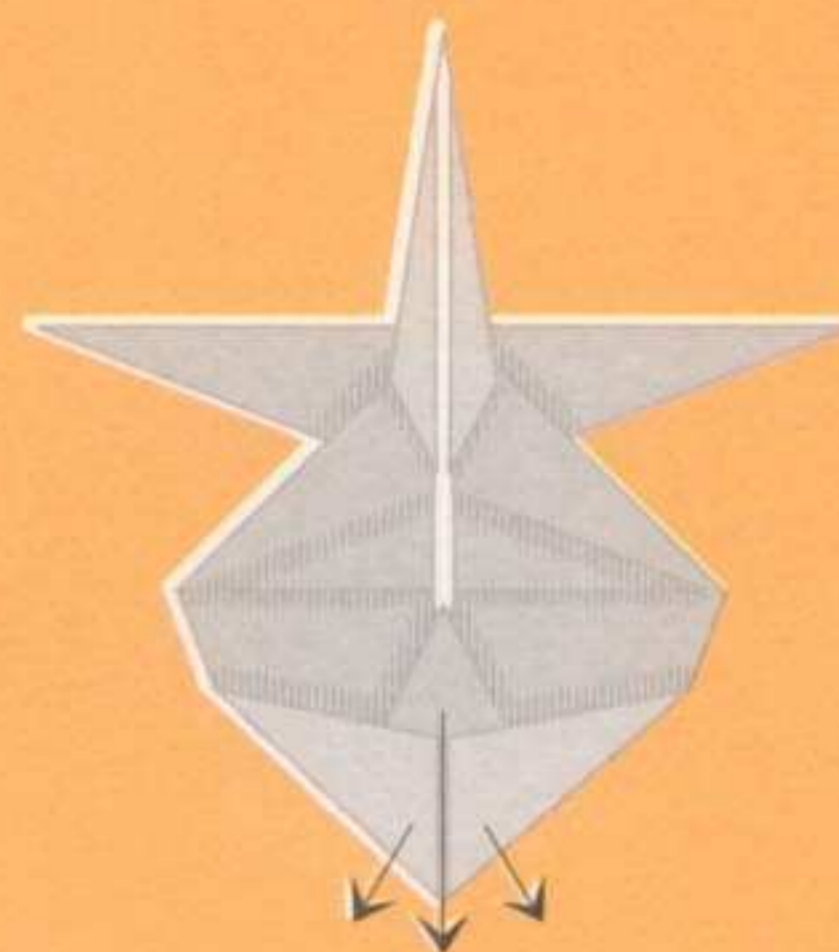

23.
Redéplier complètement
la partie inférieure.

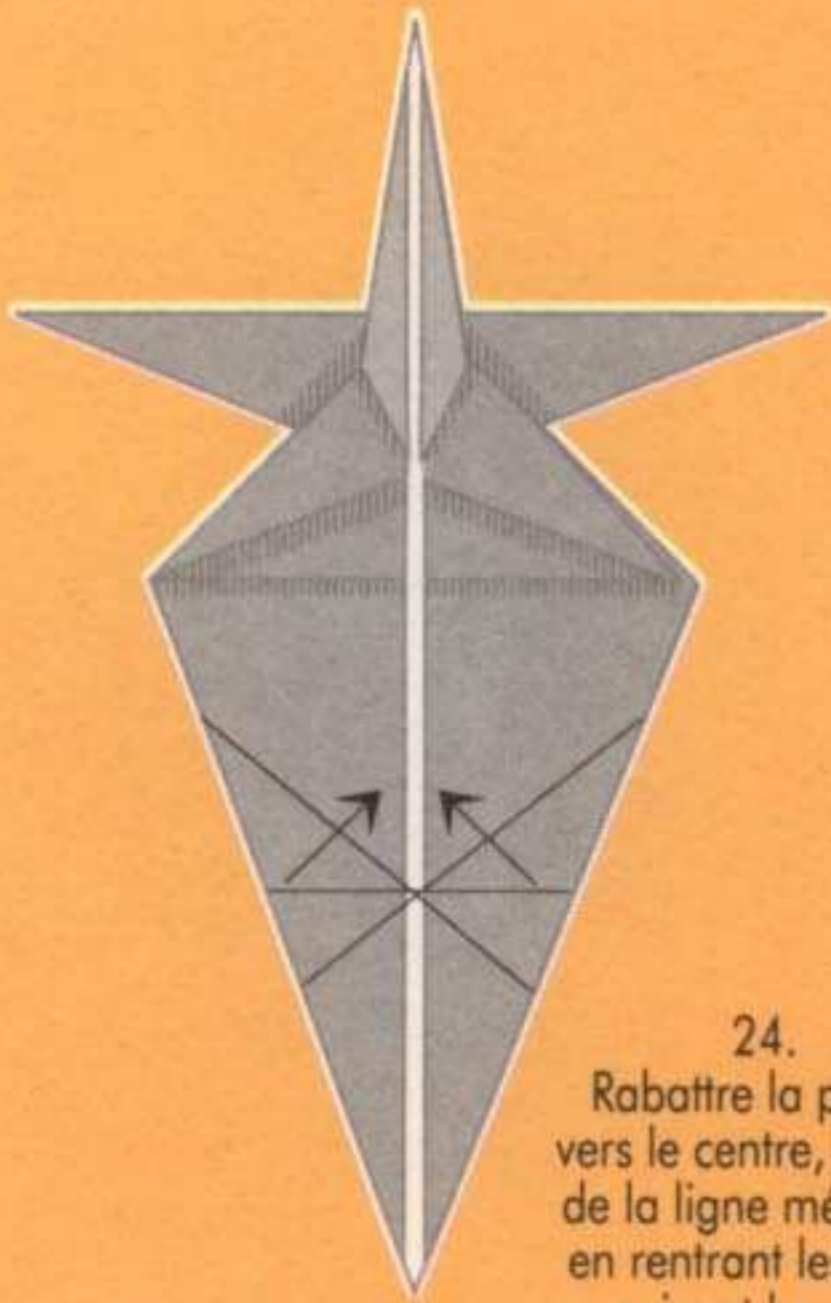

24. Rabattre la pointe vers le centre, le long de la ligne médiane, en rentrant les côtés suivant les plis.



25. Replier les deux bords le long de la ligne médiane.

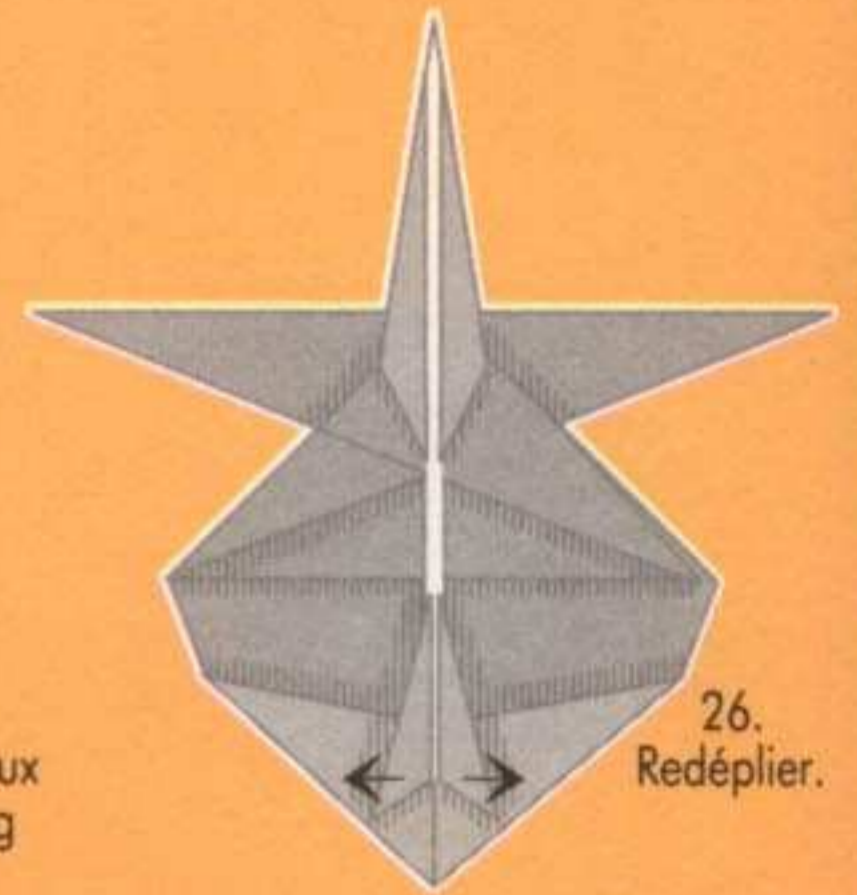

26. Redéplier.

● Les éléphants peuvent casser des arbres, porter et empiler des troncs. Ils sont faciles à monter.

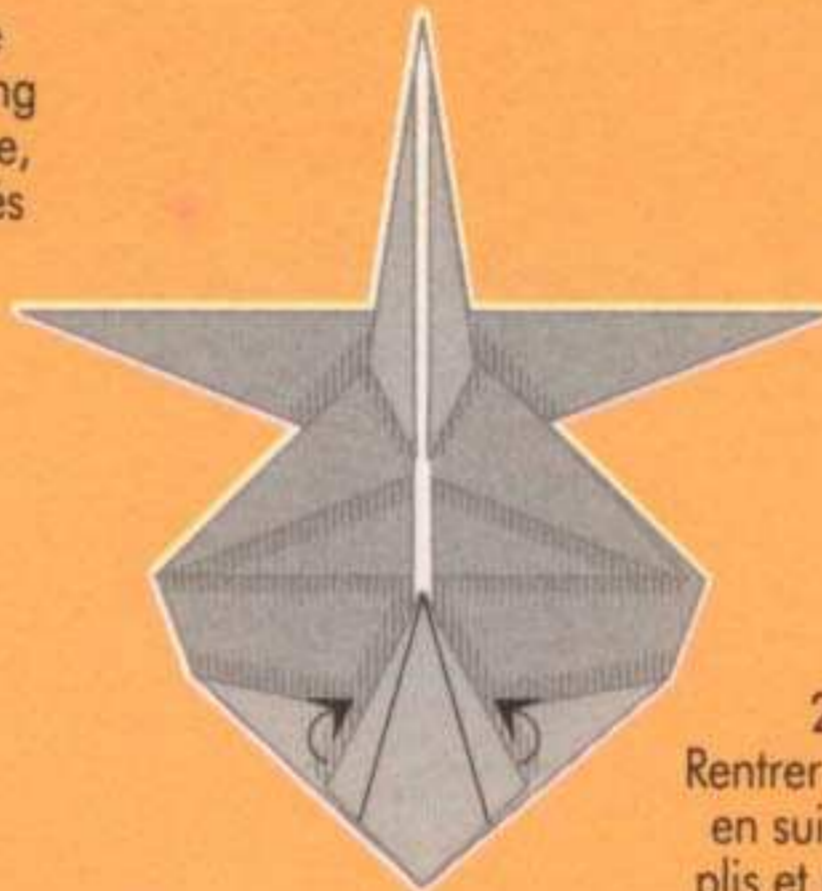

27. Rentrer les coins en suivant les plis et marquer les plis.

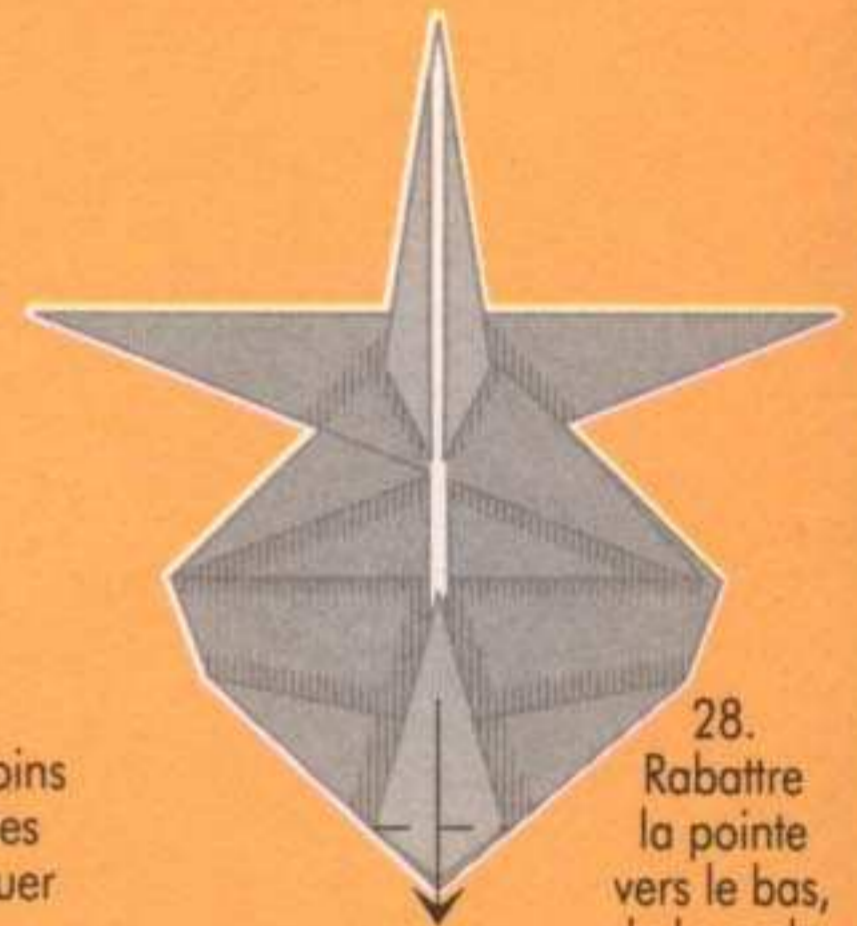

28. Rabattre la pointe vers le bas, le long de la ligne de repère.

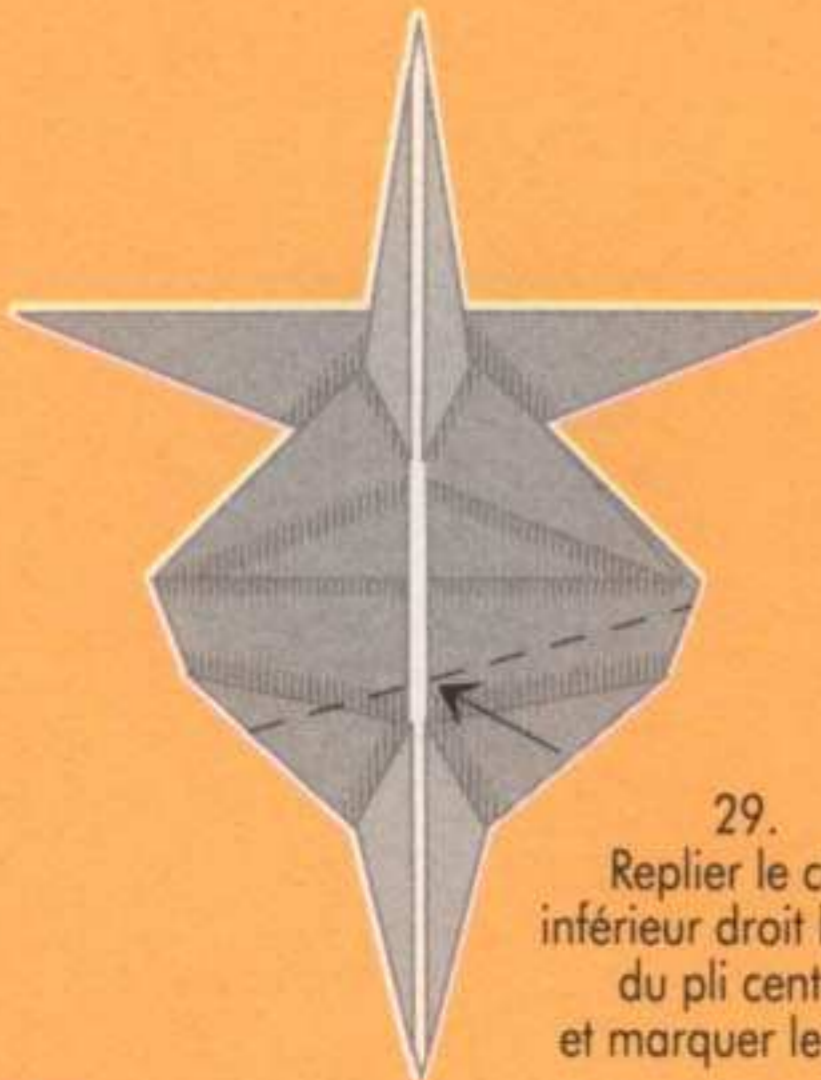

29. Replier le côté inférieur droit le long du pli central et marquer les plis.

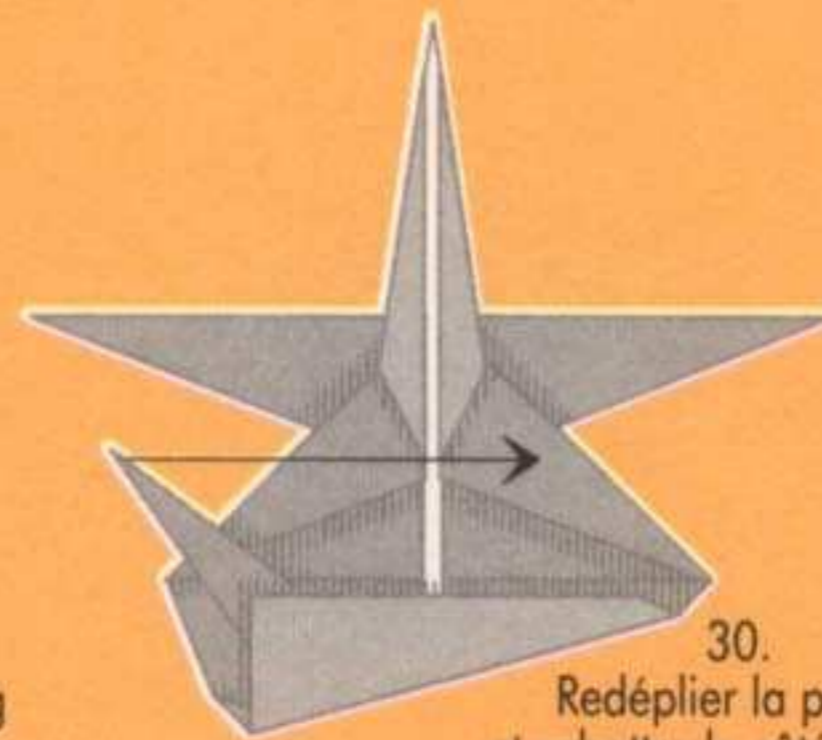

30. Redéplier la pointe et rabattre le côté gauche le long du pli central.

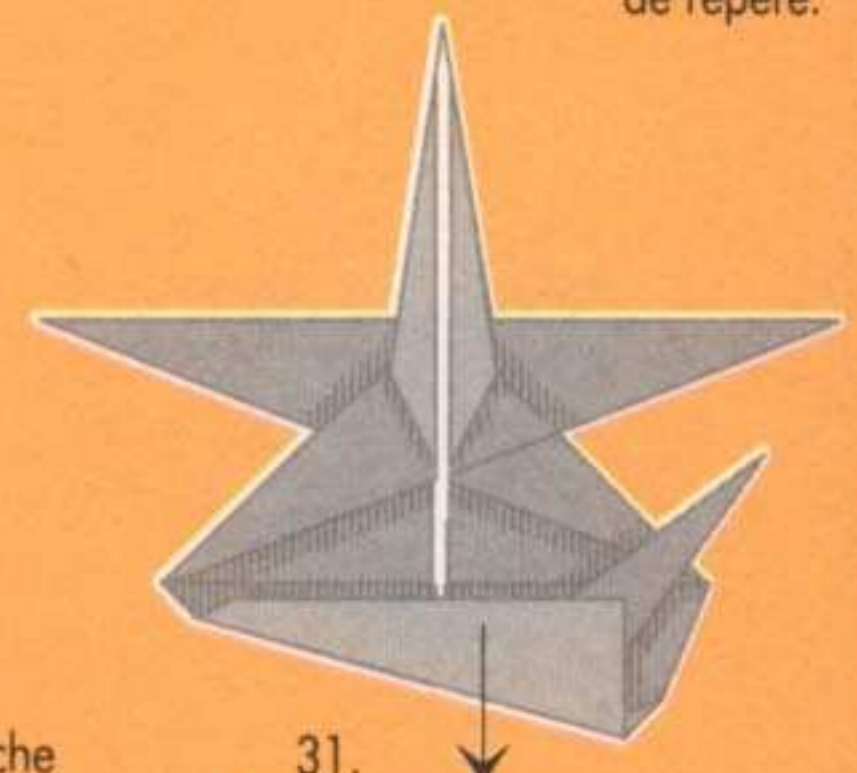

31. Redéplier

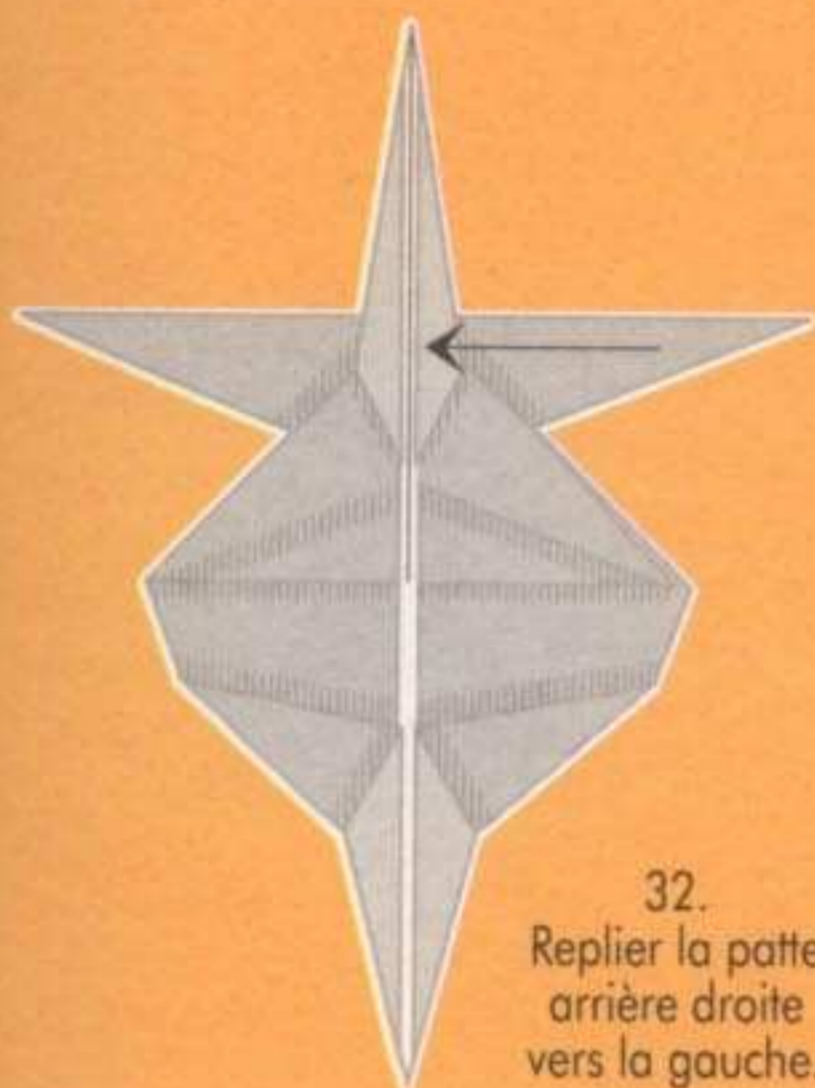

32.
Replier la patte
arrière droite
vers la gauche.

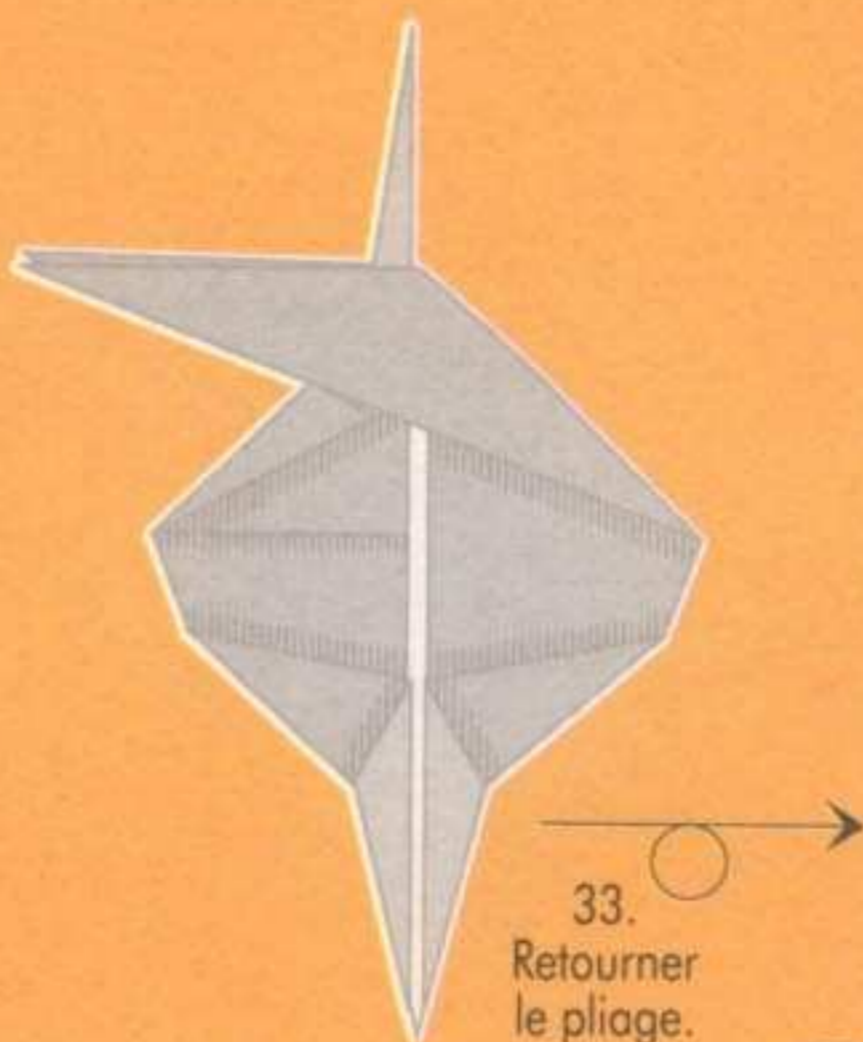

33.
Retourner
le pliage.

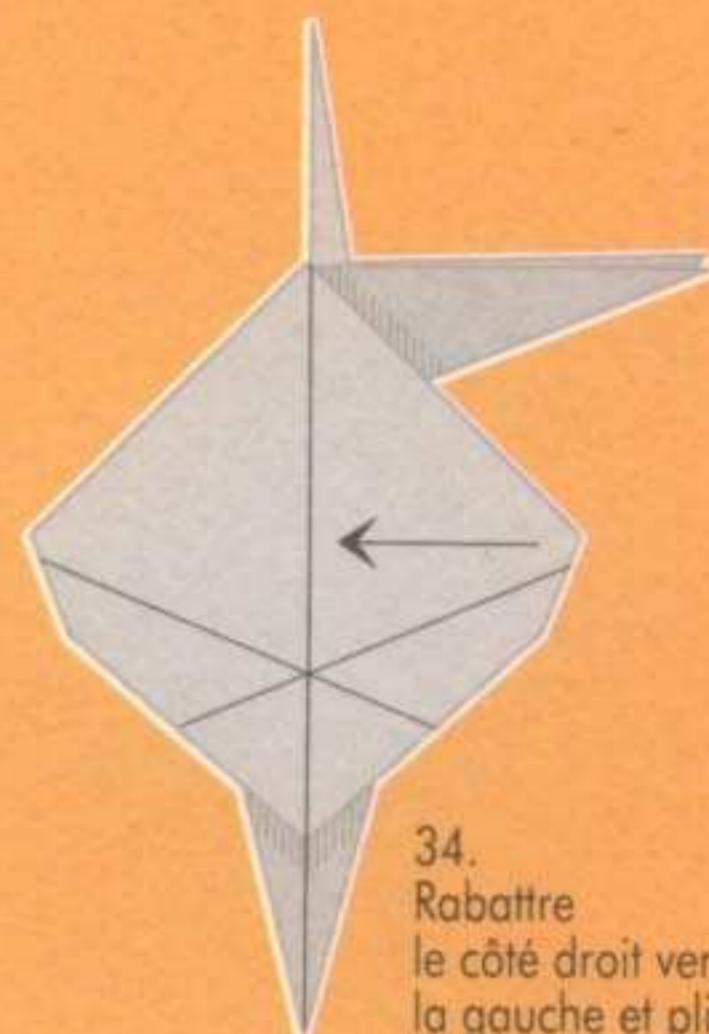

34.
Rabattre
le côté droit vers
la gauche et plier
le front et les oreilles

le long des plis en croix. Retrousser la
trompe recourbée vers le bas,
et la replier vers le haut. Tourner
le pliage à 90 degrés.

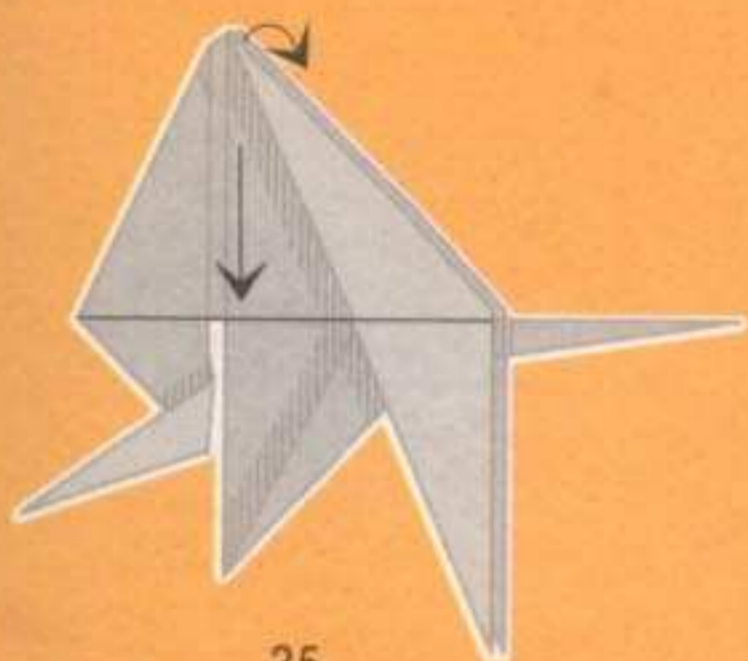

35.
Replier les deux oreilles
vers le bas, le long
de la ligne médiane.

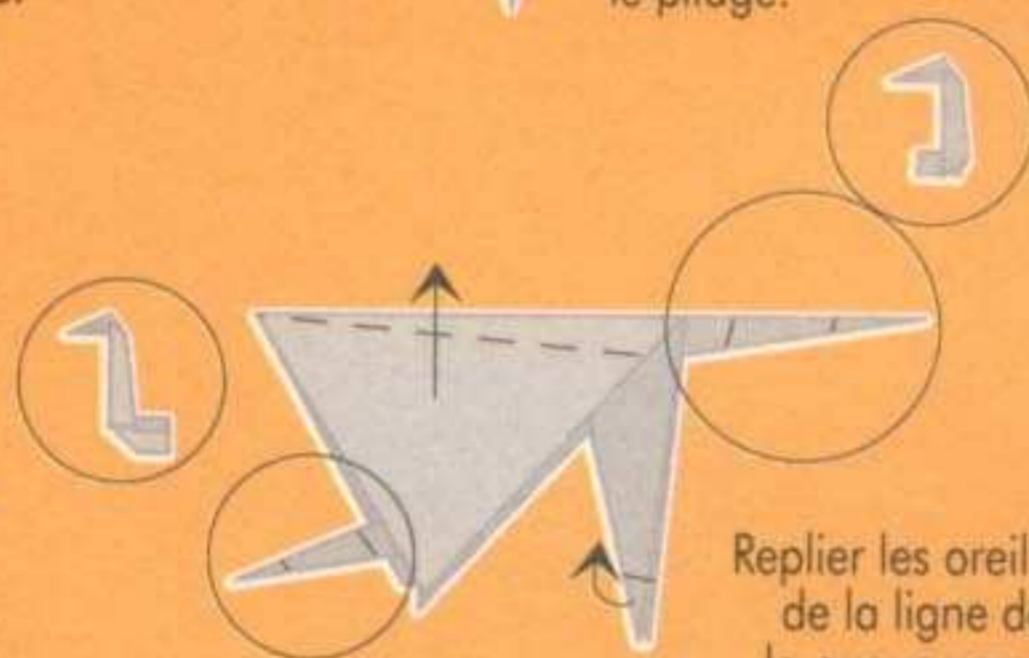

36.
Replier les oreilles vers le haut le long
de la ligne de repère. Retrousser
la queue vers l'extérieur, et rentrer
la pointe. Replier deux fois la trompe
vers l'intérieur et replier les pieds.

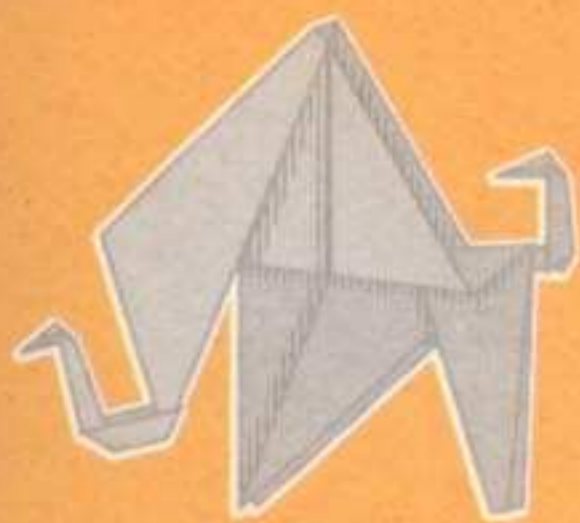

37.
L'éléphanteau est terminé.

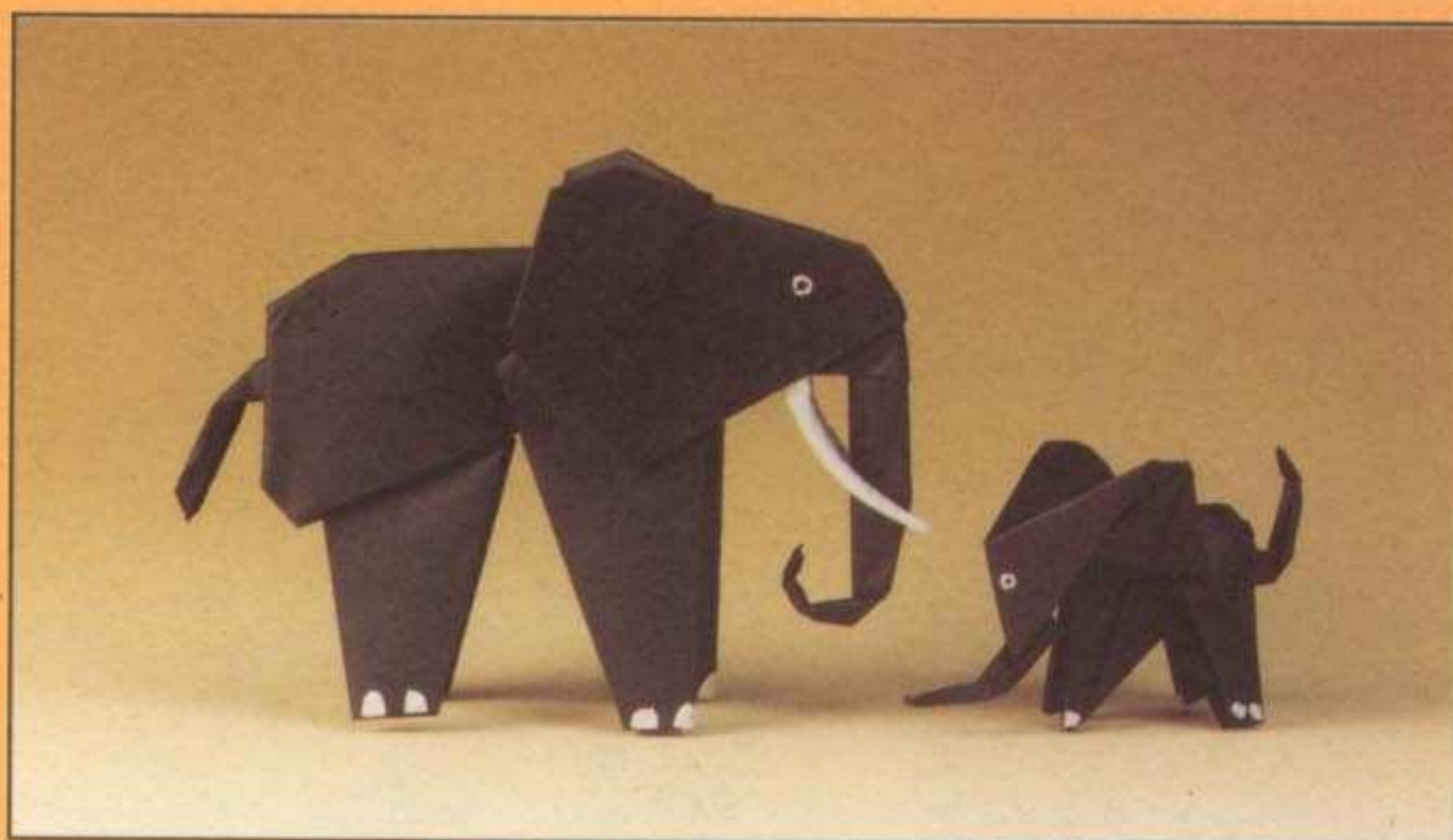

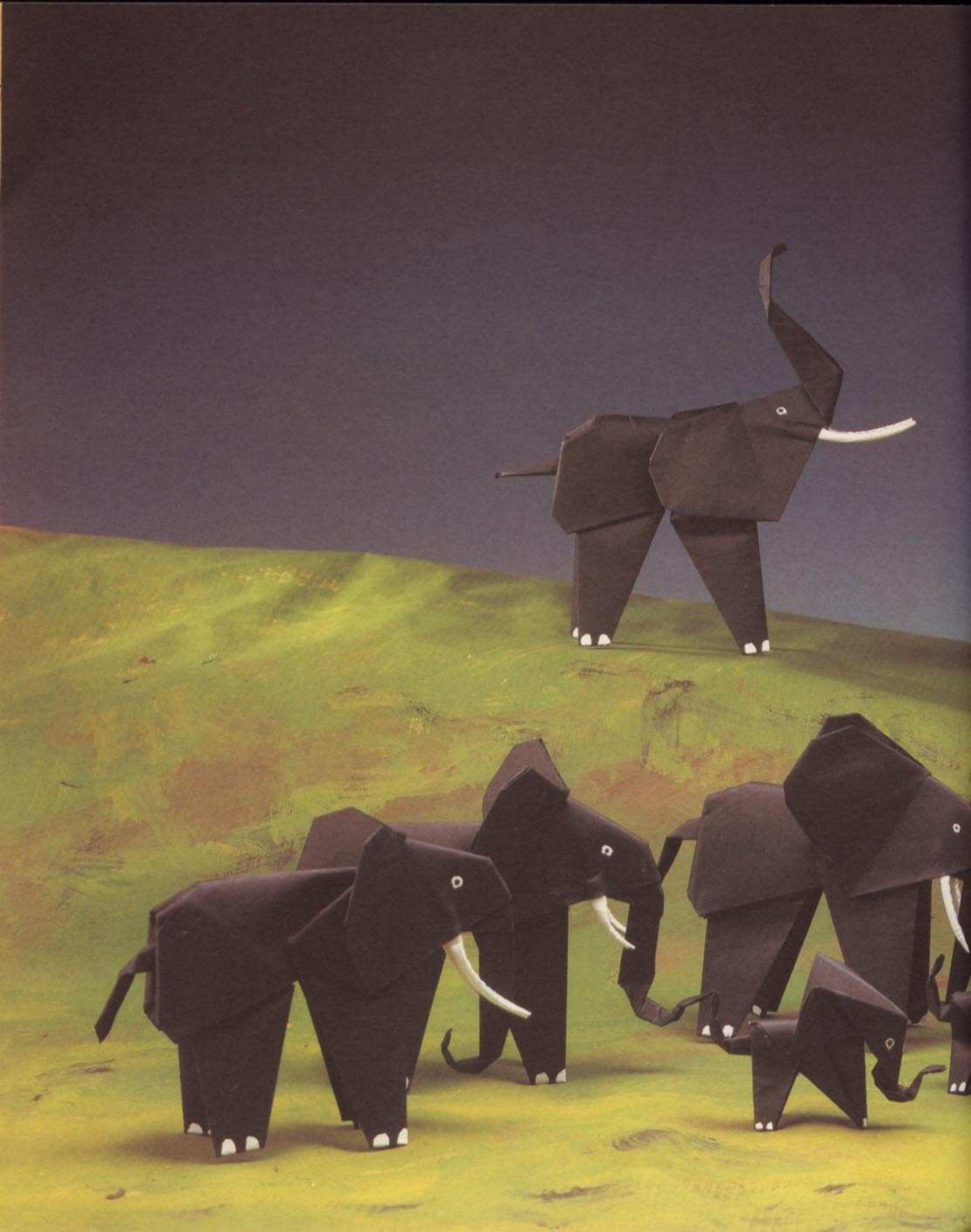

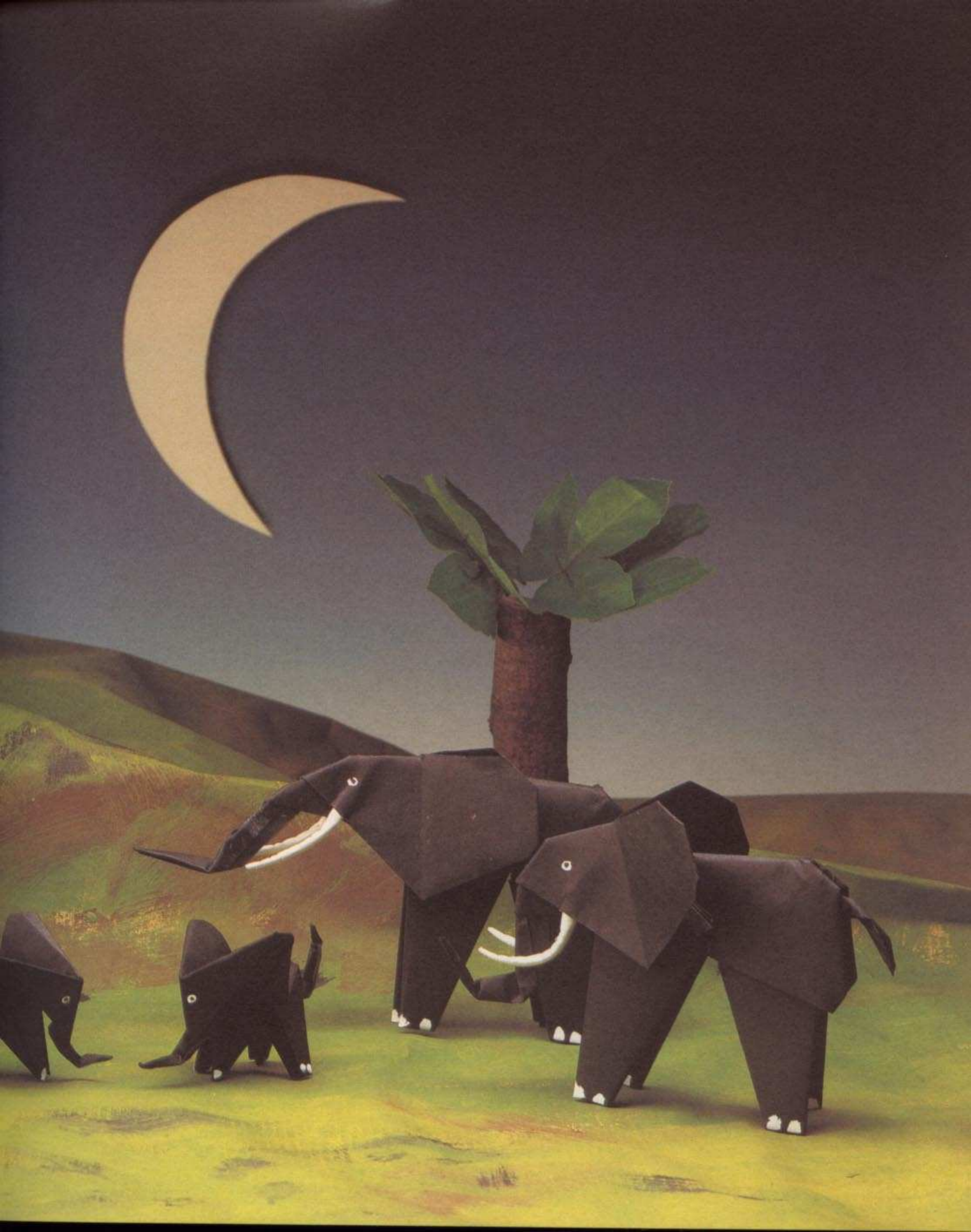

L'éléphant

ARRIÈRE-TRAIN

- Les éléphants vivent de 60 à 70 ans. La nuit, ils parcourent de grandes distances à la recherche de nouveaux pâturages. Ils consomment 400 kg d'herbe par jour.

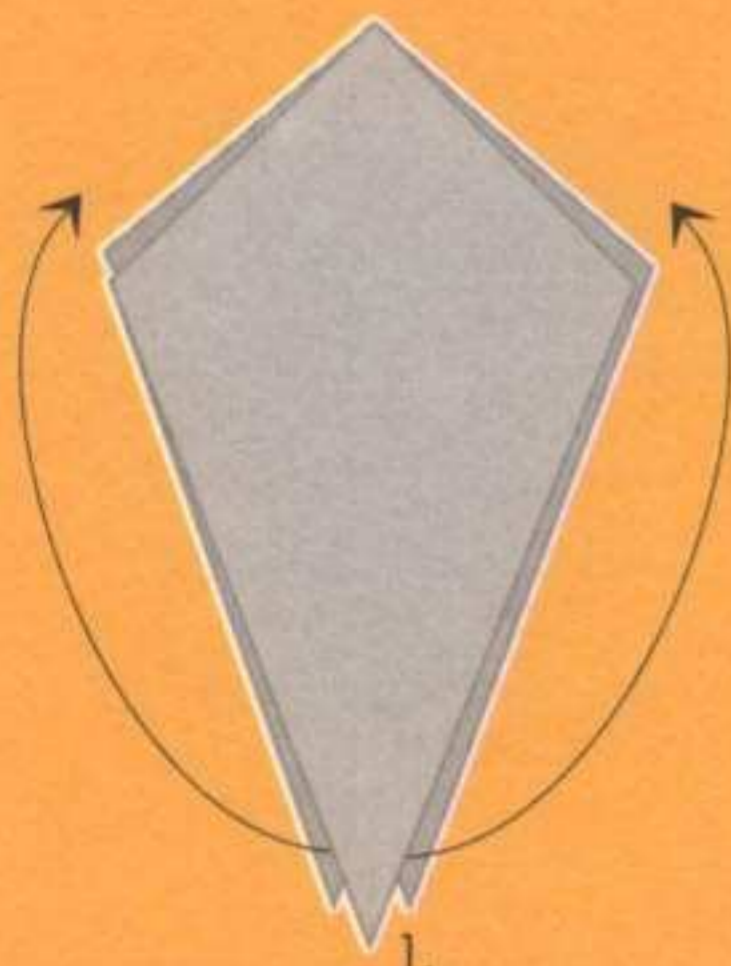

1.

Pour l'arrière-train, on commence par réaliser les étapes 1 à 20 du pliage de base A. Relever ensuite les deux ailes latérales du cerf-volant et marquer les plis.

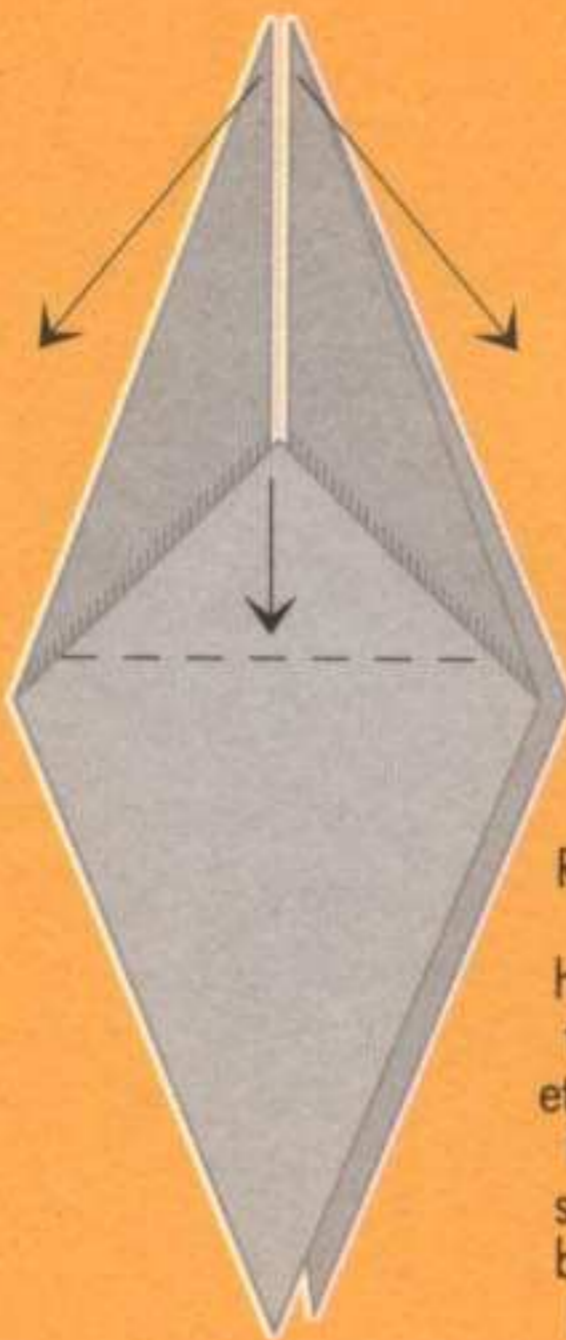

2. Ramener les ailes en position horizontale en les tirant vers le bas et marquer les plis. Replier la pointe supérieure vers le bas, le long de la ligne de repère.



3. Replier la pointe inférieure sur l'aile gauche.

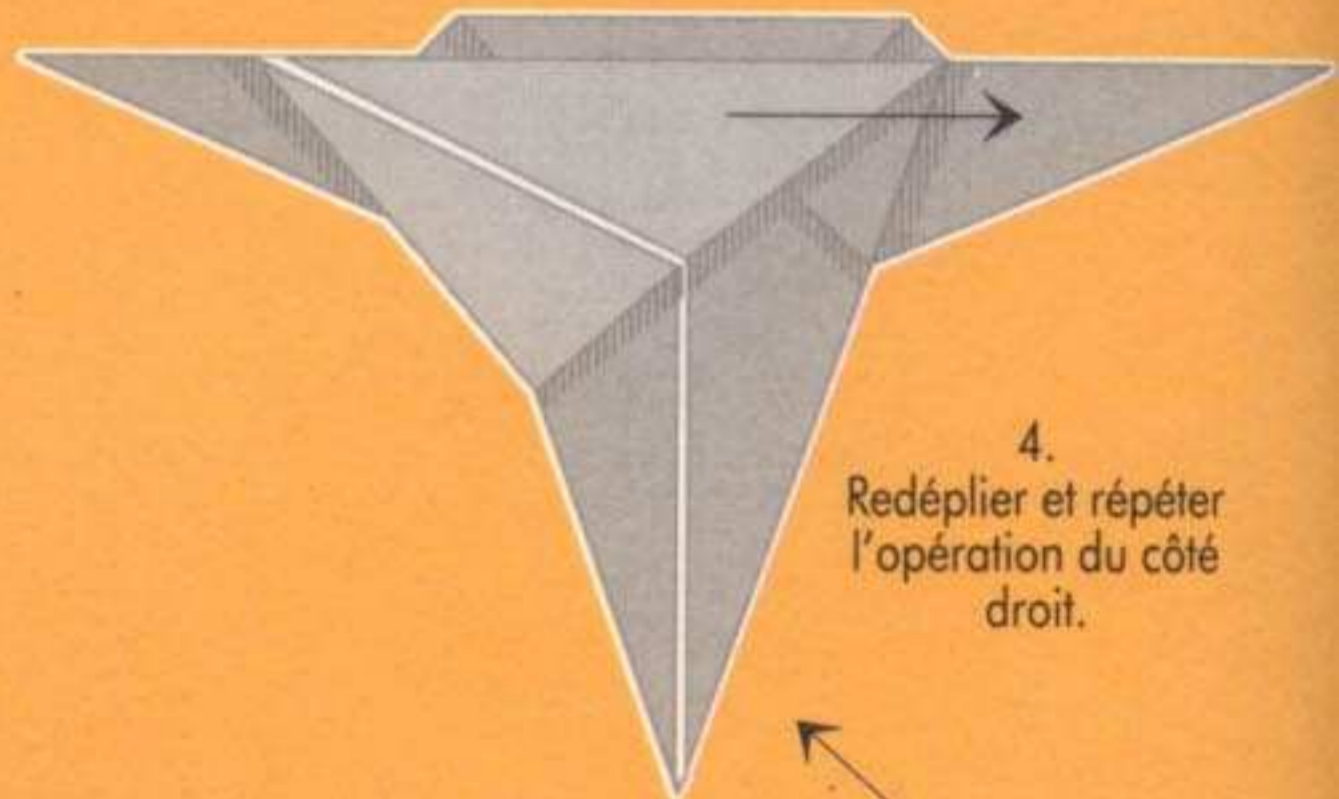

4. Redéplier et répéter l'opération du côté droit.

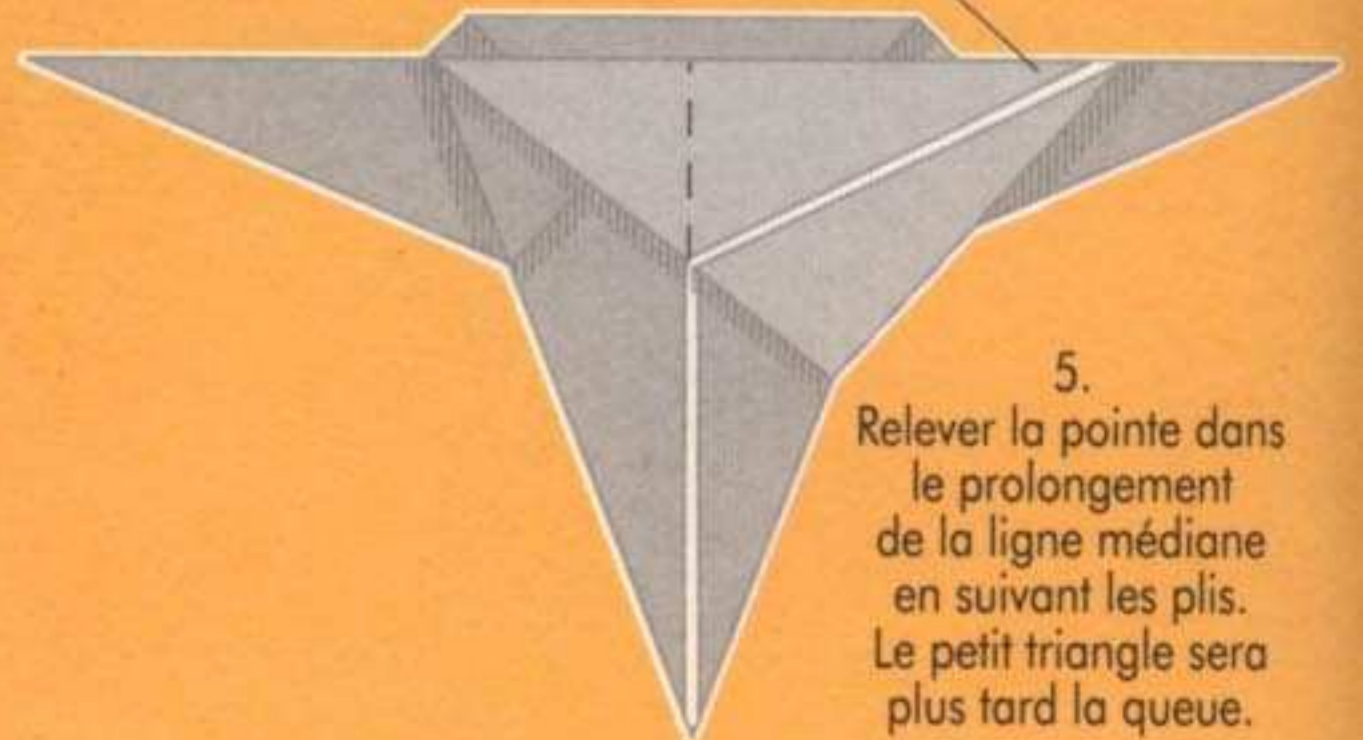

5. Relever la pointe dans le prolongement de la ligne médiane en suivant les plis. Le petit triangle sera plus tard la queue.

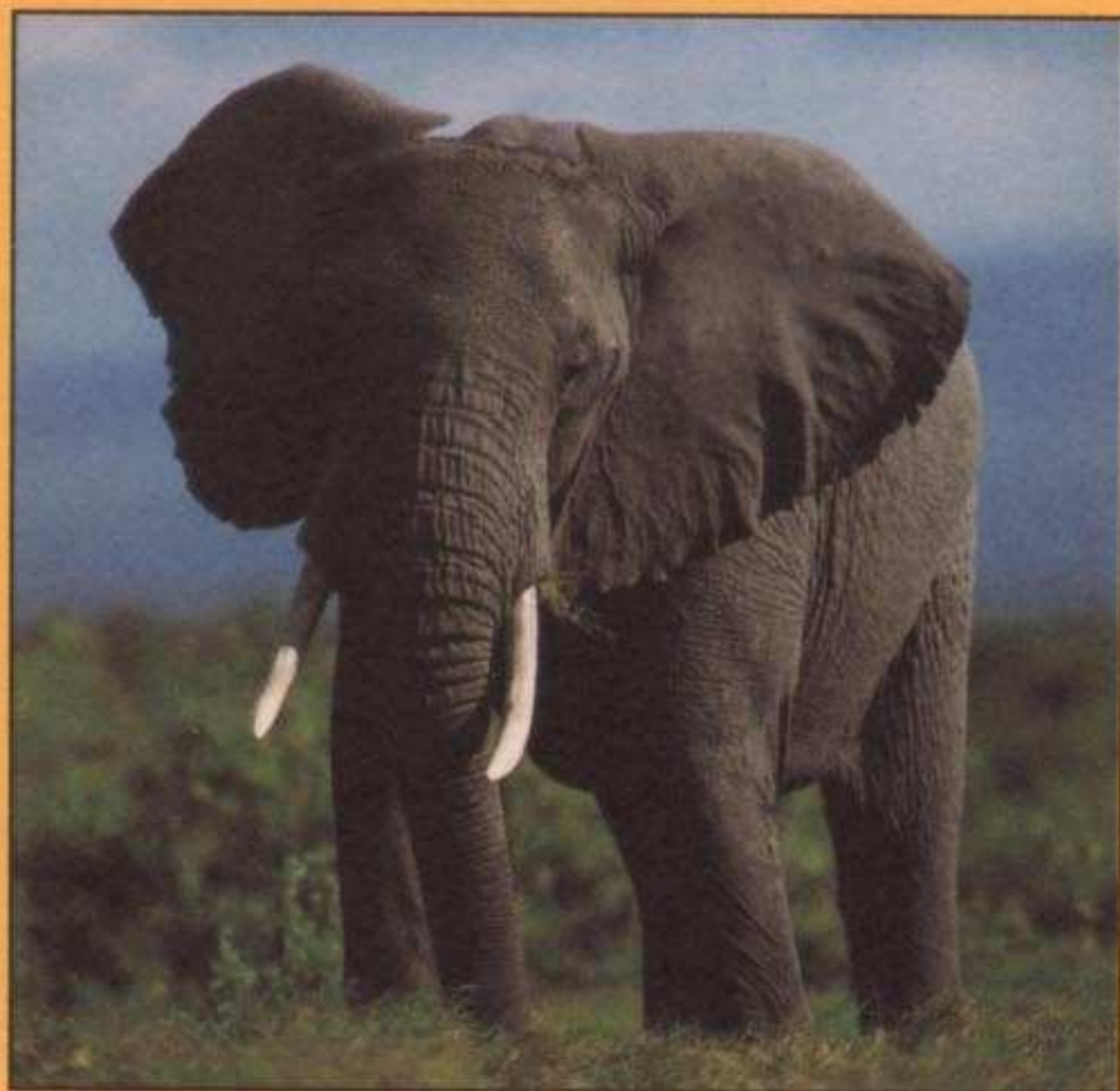

● Depuis des siècles, les éléphants d'Asie sont domptés et dressés à travailler. Les éléphants d'Afrique sont intelligents mais on les dresse rarement.



6.
Replier les deux côtés de la queue le long de la ligne médiane.

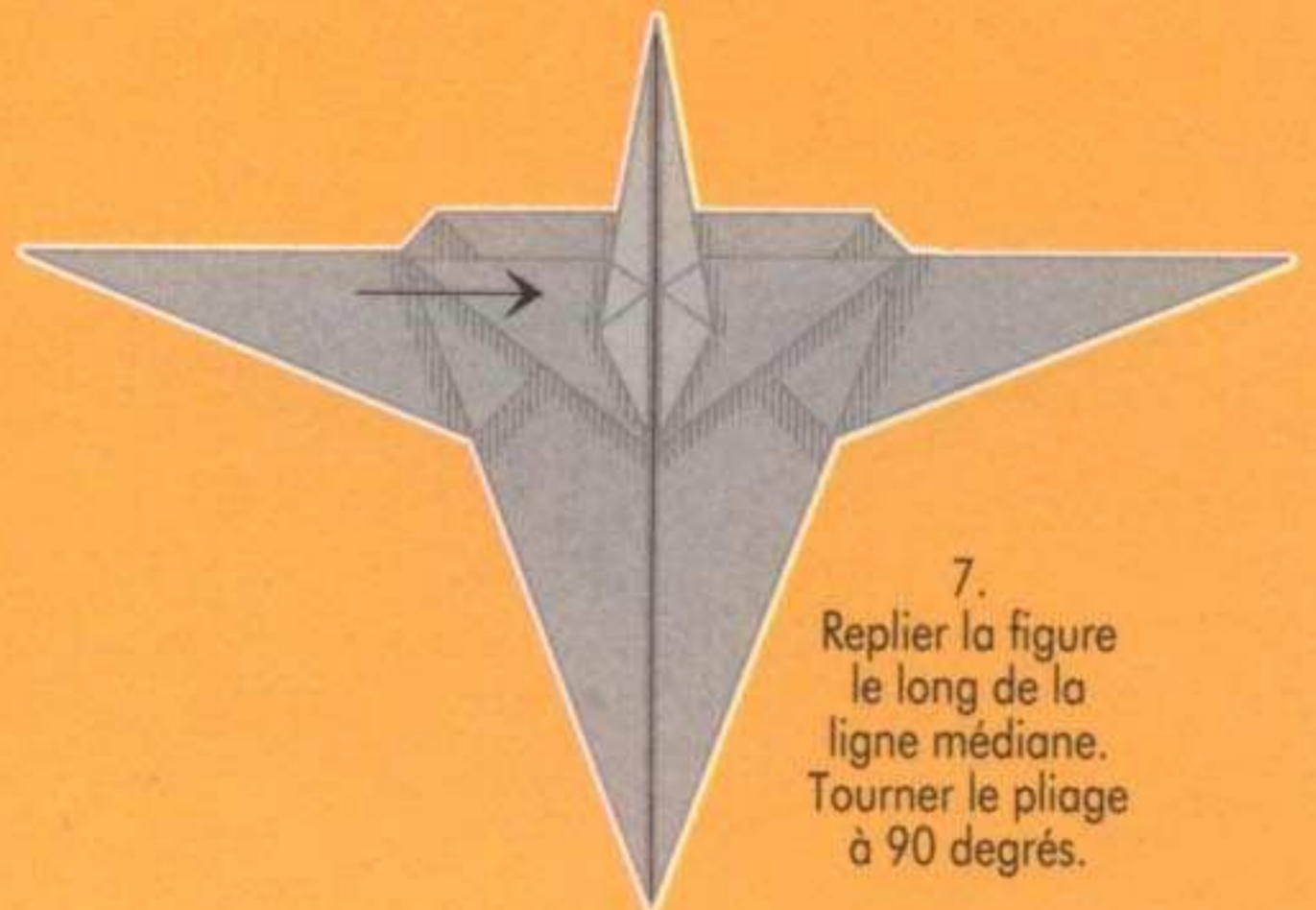

7.
Replier la figure le long de la ligne médiane. Tourner le pliage à 90 degrés.

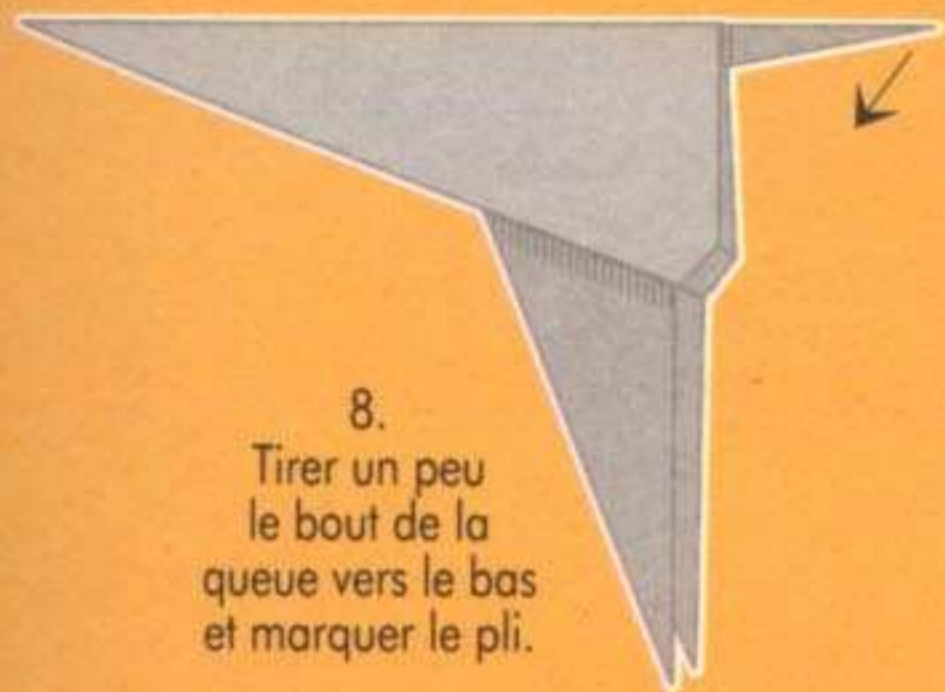

8.
Tirer un peu le bout de la queue vers le bas et marquer le pli.



9.
On obtient alors cette figure.



10.
Rentrer l'angle au dessus de la queue. Replier la queue et rentrer les pieds.

● Si la chasse à l'éléphant est aujourd'hui interdite dans la plupart des pays, le commerce de l'ivoire reste malheureusement florissant.



11.
L'arrière-train de l'éléphant est terminé.

PARTIE AVANT

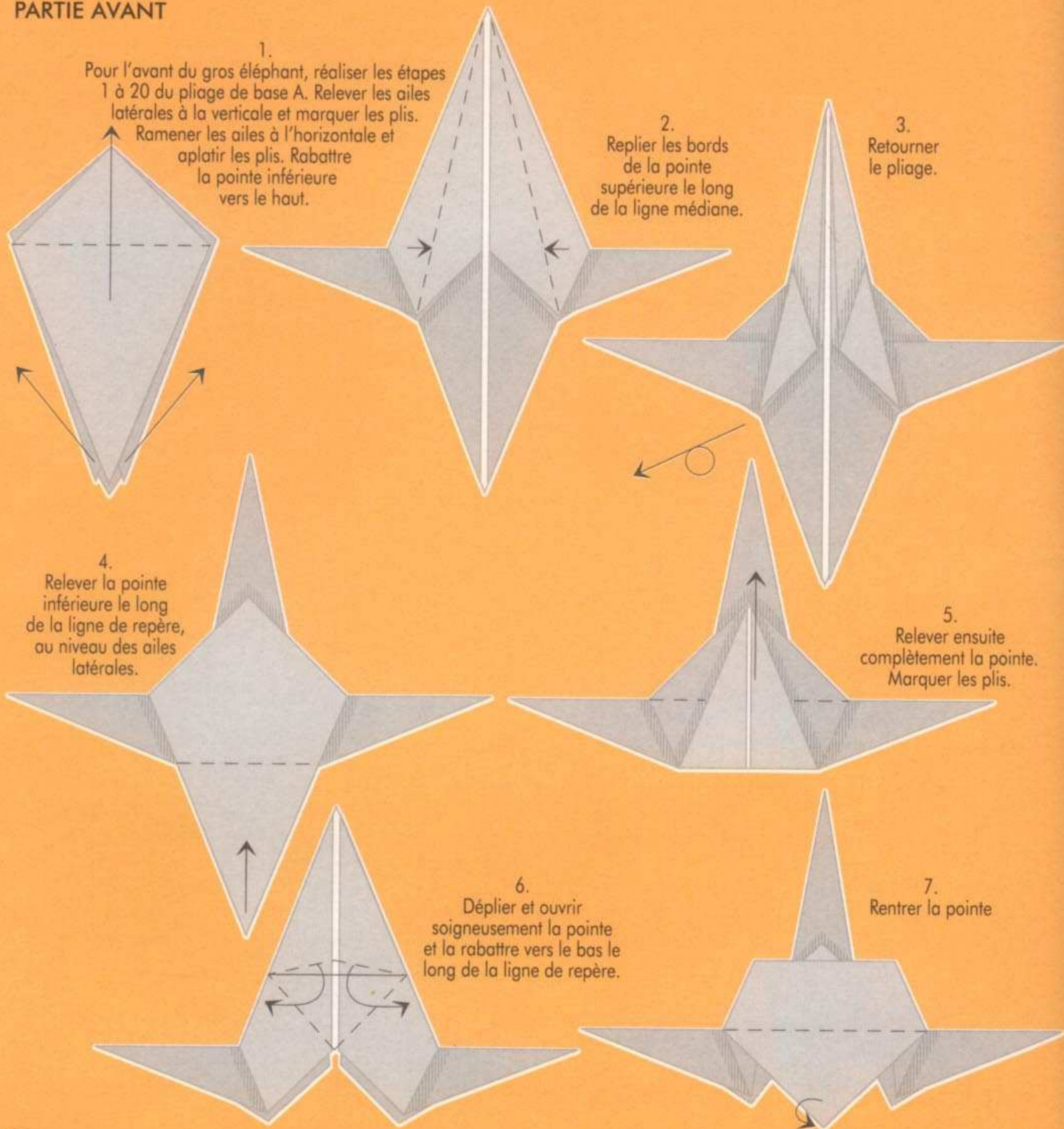

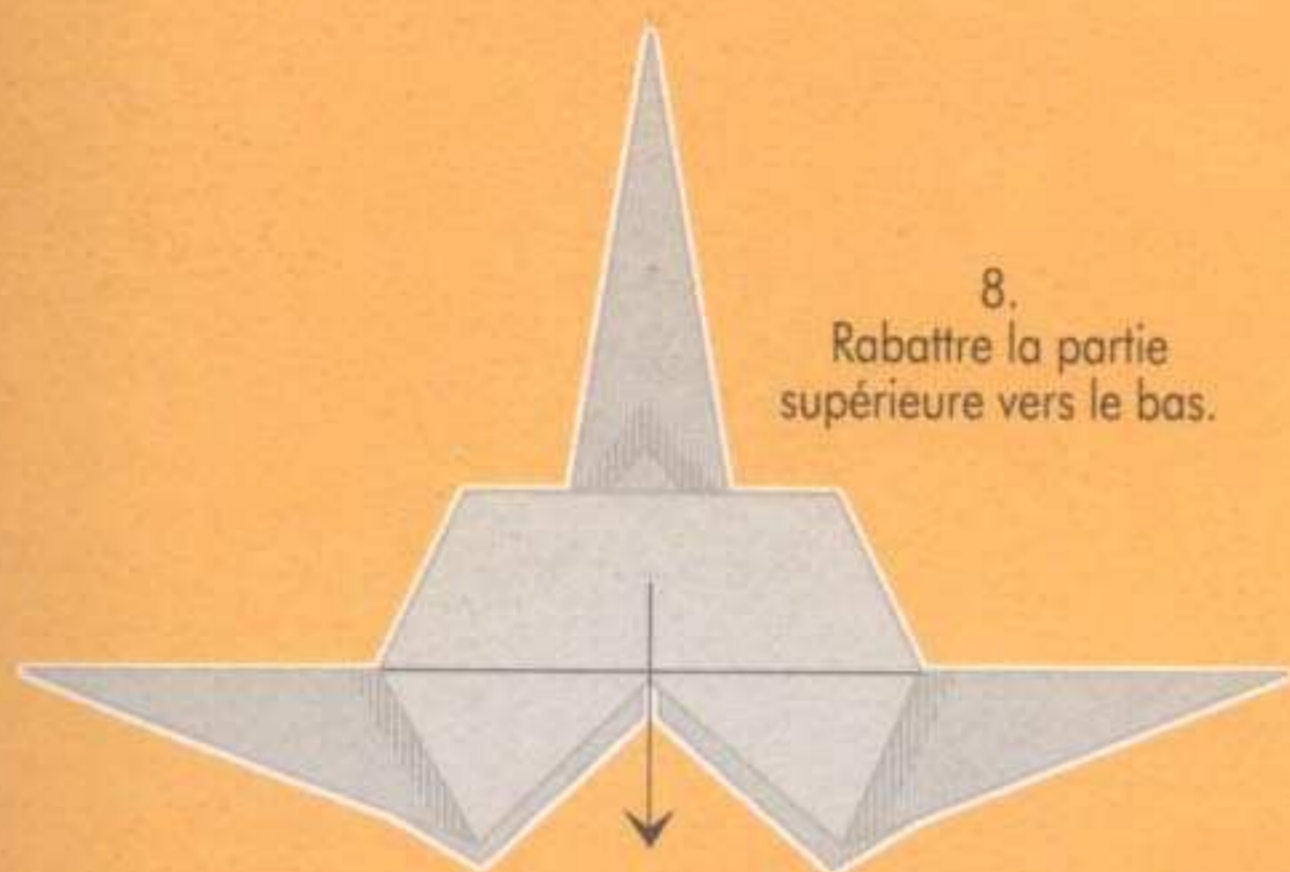

8.
Rabattre la partie supérieure vers le bas.

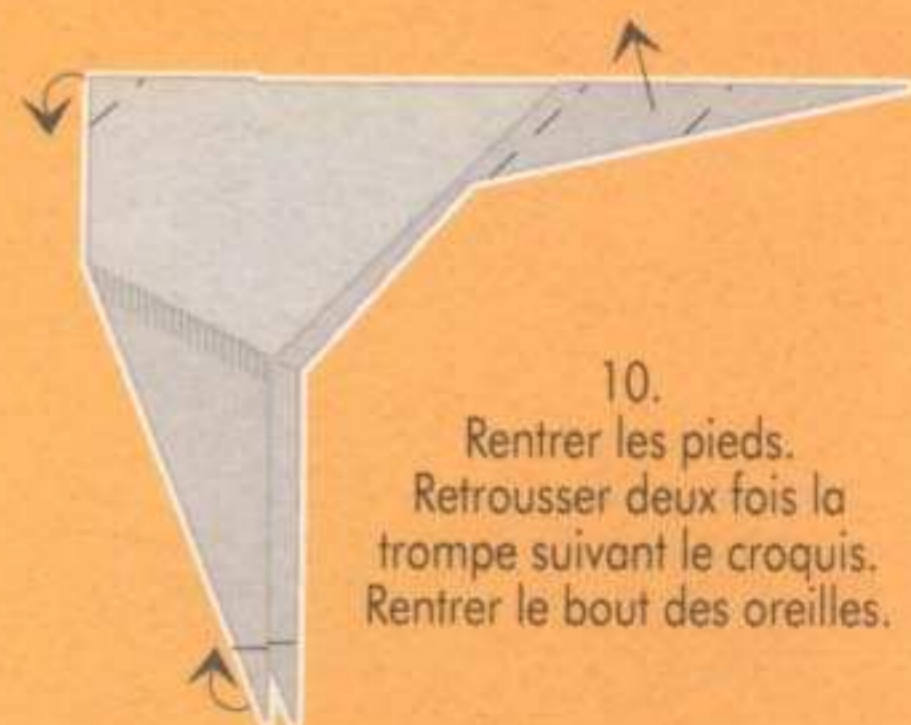

10.
Rentrer les pieds.
Retrousser deux fois la trompe suivant le croquis.
Rentrer le bout des oreilles.

9.
Pratiquer une petite entaille pour pouvoir retrousser les oreilles. Replier la figure suivant l'axe central. Tourner le pliage à 90 degrés.



11.
Glisser l'arrière-train dans la partie avant et coller.

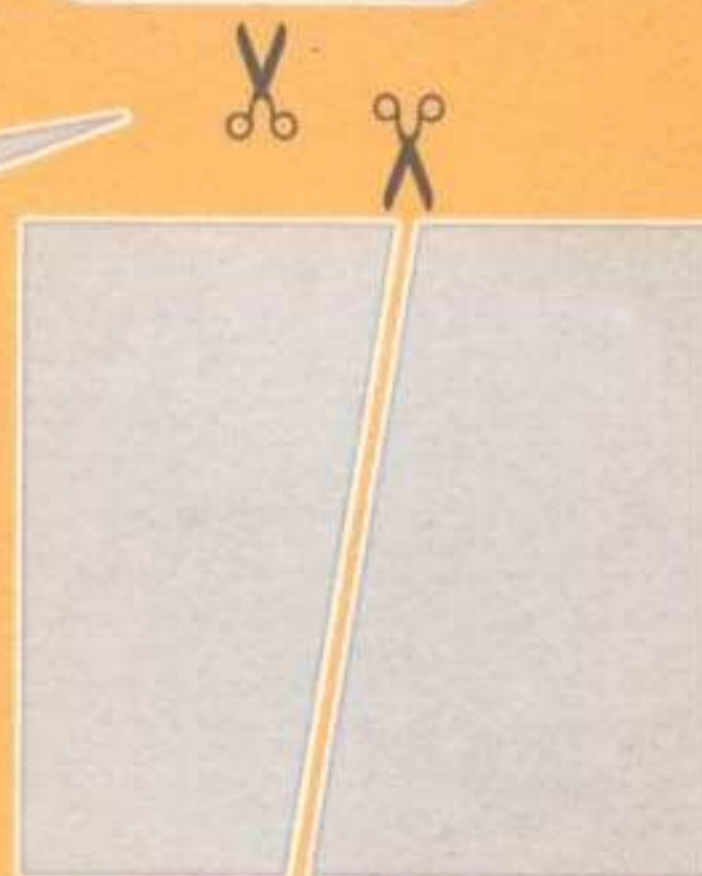
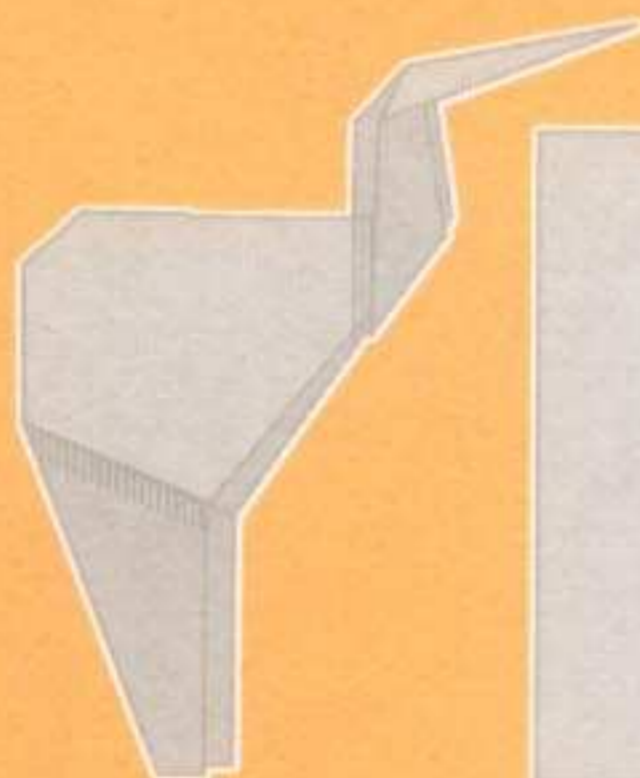

12.
Réaliser deux défenses comme l'indique le croquis et les fixer.



13
Le gros éléphant est terminé.





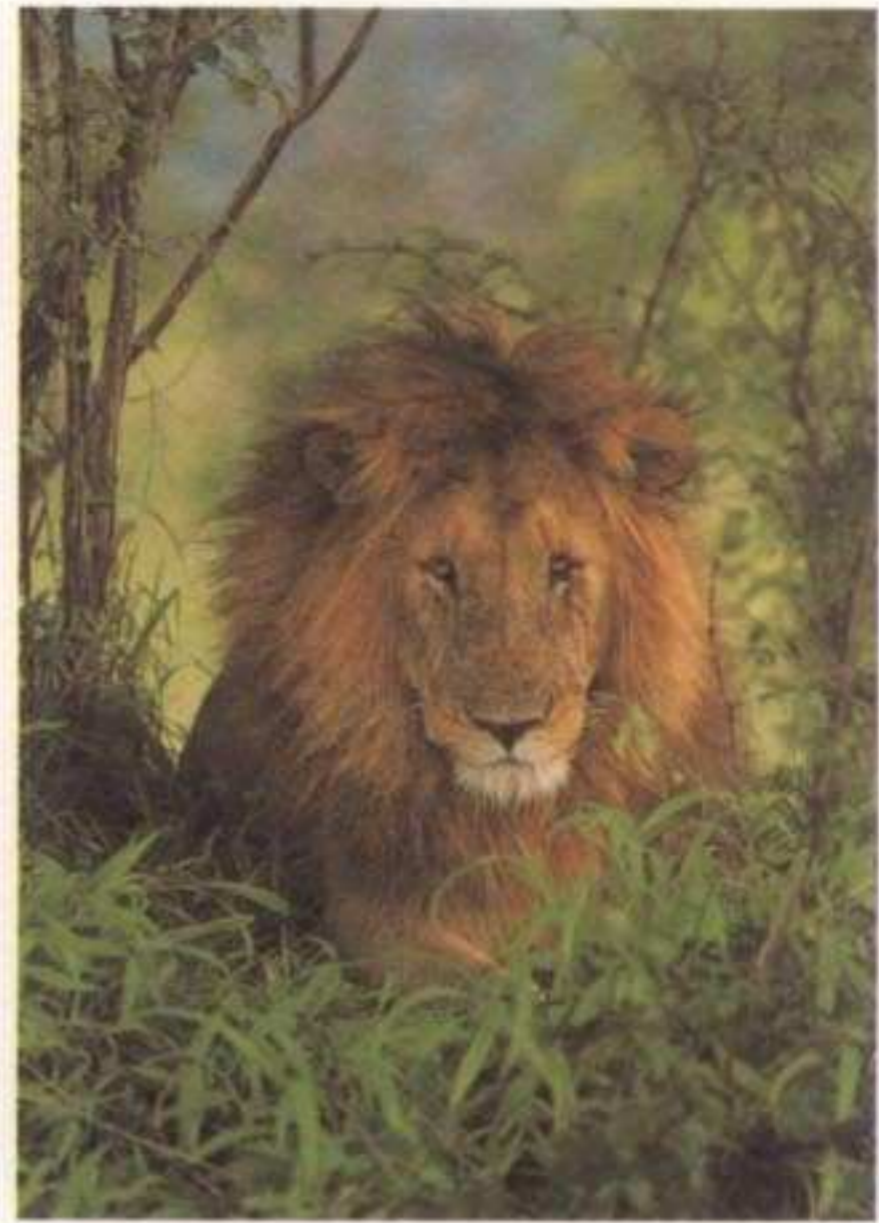

Le lion

Seuls les mâles ont une crinière. Ce félin grégaire se rencontre dans les semi-déserts, la savane et les steppes d'Afrique, et au Nord-Ouest de l'Inde. Pour beaucoup de peuples de l'Antiquité, le lion, « roi des animaux », était l'emblème de la puissance seigneuriale ou divine. Il était par exemple représenté sous forme de sphinx en Égypte. Mais sur de nombreux blasons des pays occidentaux, le lion apparaît aussi comme le symbole de la souveraineté.

Le lion incarne la force, même si son mode de vie est calme et paresseux. Il profite un peu de son rôle de chef de bande pour se faire nourrir par ses compagnes. Ce sont presque toujours elles qui abattent les proies, et laissent la meilleure part du festin, « la part du lion », à leur maître. Celui-ci a en effet la priorité absolue ; les femelles, puis les lionceaux ne commencent à manger que lorsque le lion est rassasié. Le lion mange surtout de la viande, et ses victimes sont en majorité des antilopes et des zèbres.

Le lion

ARRIÈRE-TRAIN

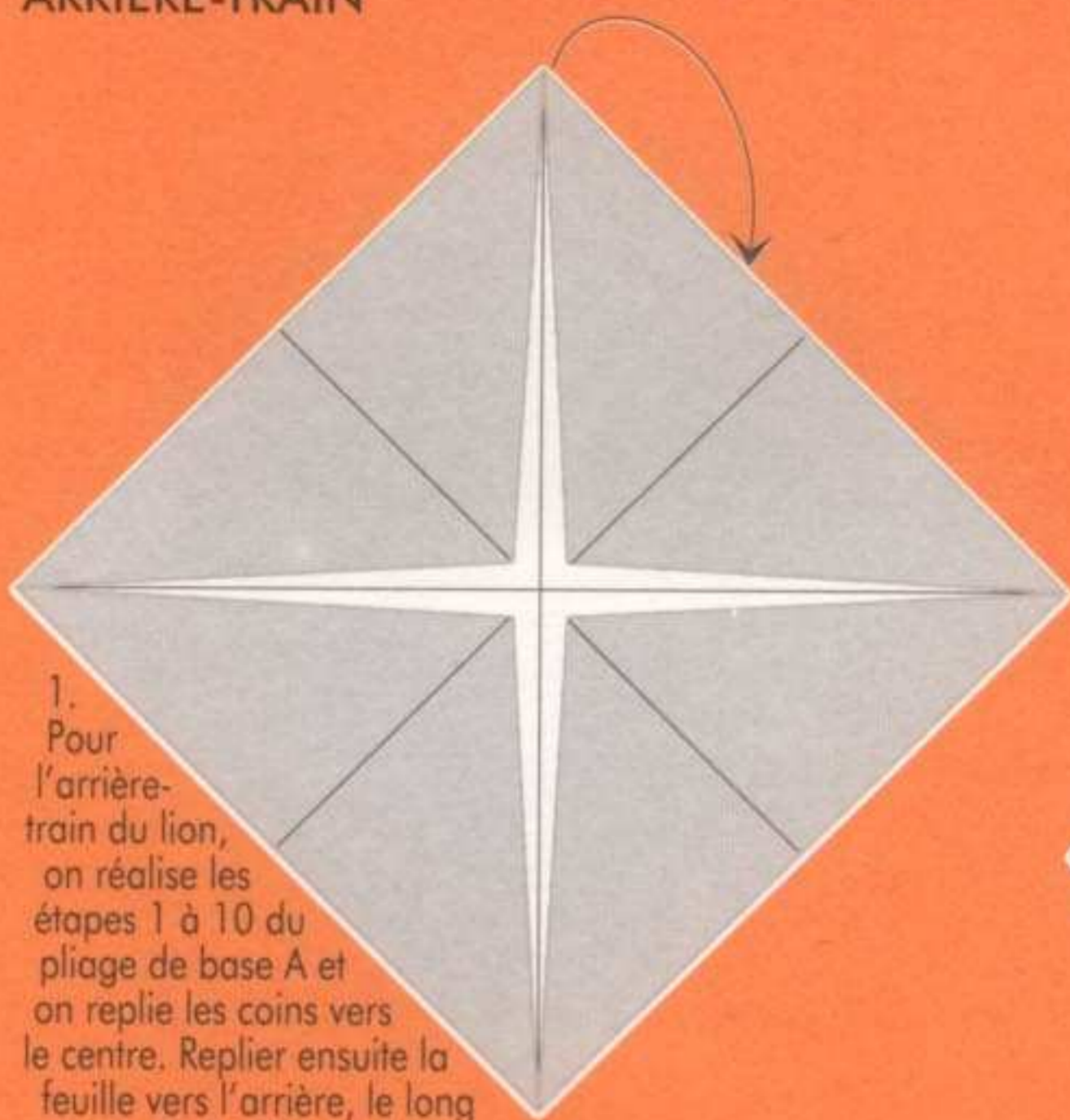

1. Pour l'arrière-train du lion, on réalise les étapes 1 à 10 du pliage de base A et on replie les coins vers le centre. Replier ensuite la feuille vers l'arrière, le long de la diagonale.

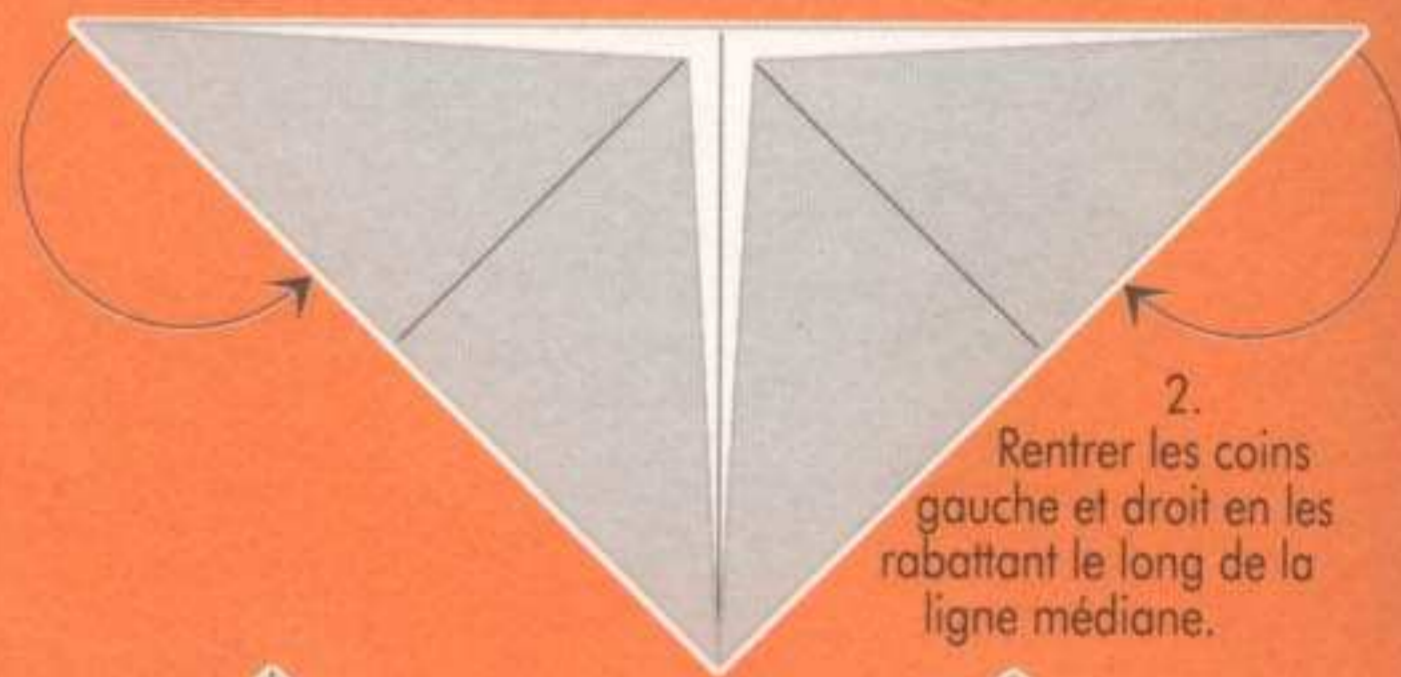

2. Rentrer les coins gauche et droit en les rabattant le long de la ligne médiane.

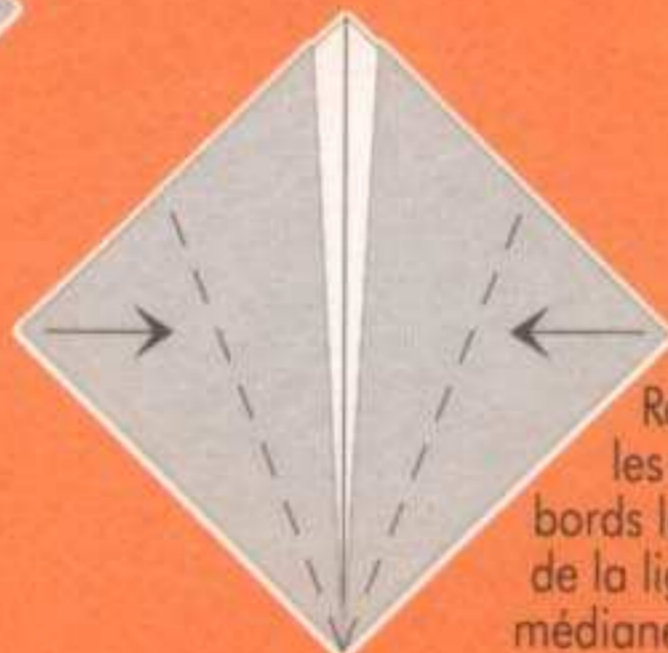

3. Rabattre les deux bords le long de la ligne médiane.

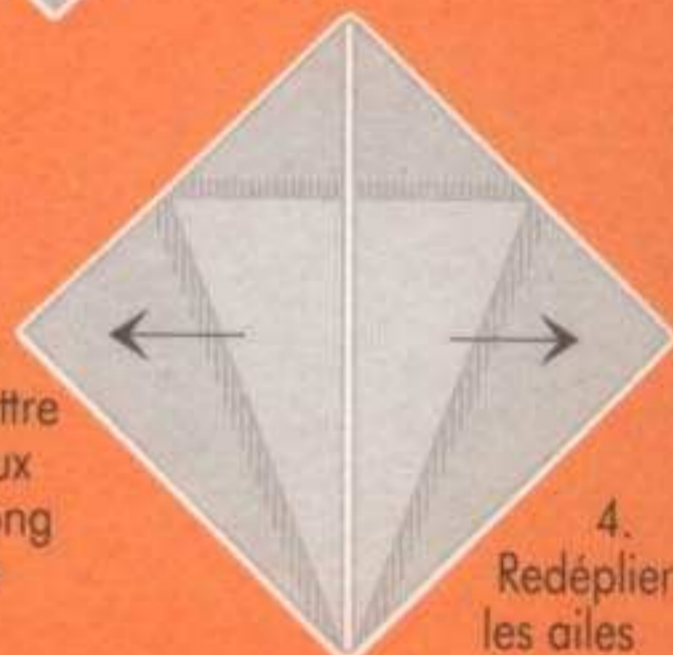

4. Redéplier les ailes

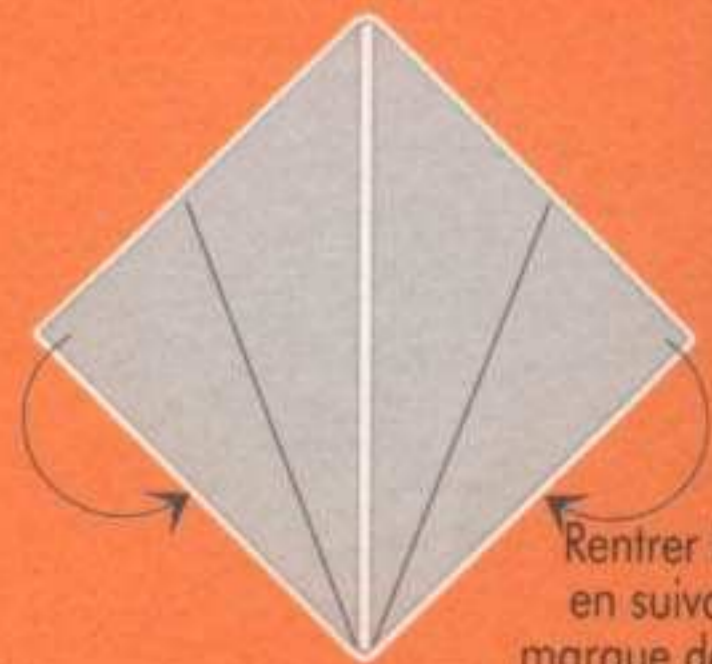

5. Rentrer les coins en suivant la marque des plis



6. Retourner le pliage.

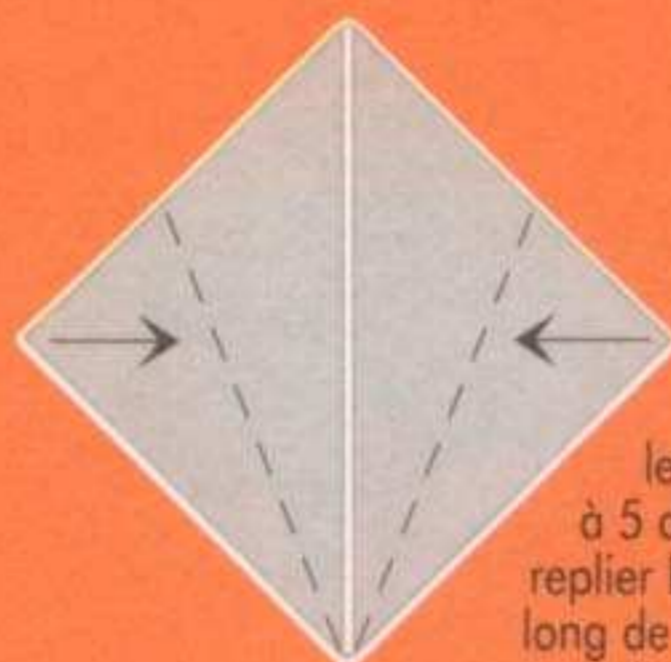

7. Répéter les étapes 3 à 5 de ce côté : replier les côtés le long de la ligne médiane.

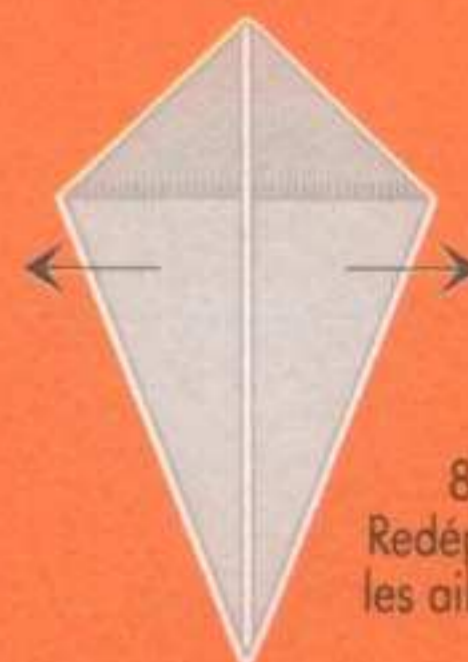

8. Redéplier les ailes.

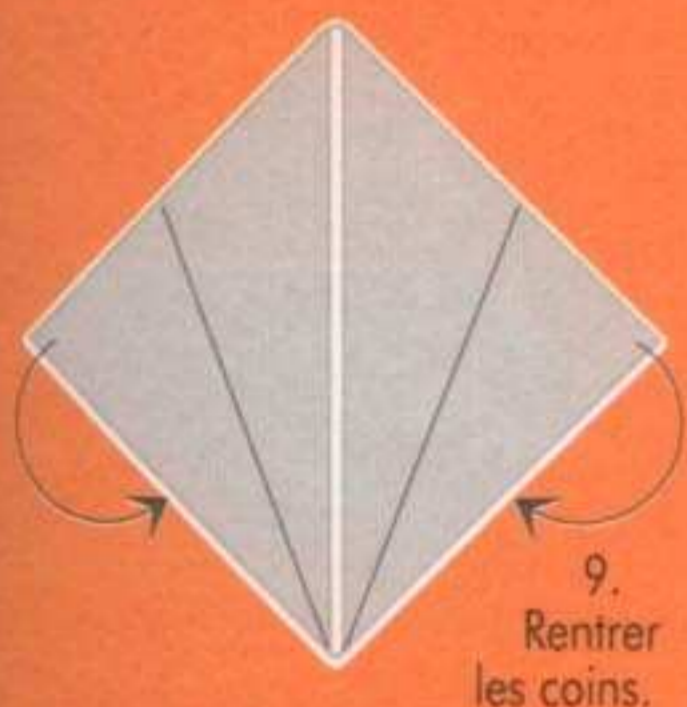

9. Rentrer les coins.

● Un lion ne reste le seigneur de sa harde que pendant deux à trois ans, puis il est chassé par un rival.

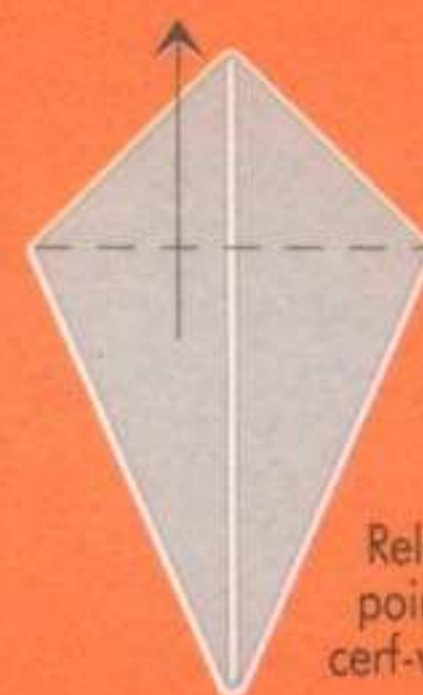

10. Relever la pointe du cerf-volant.



11. Retourner le pliage

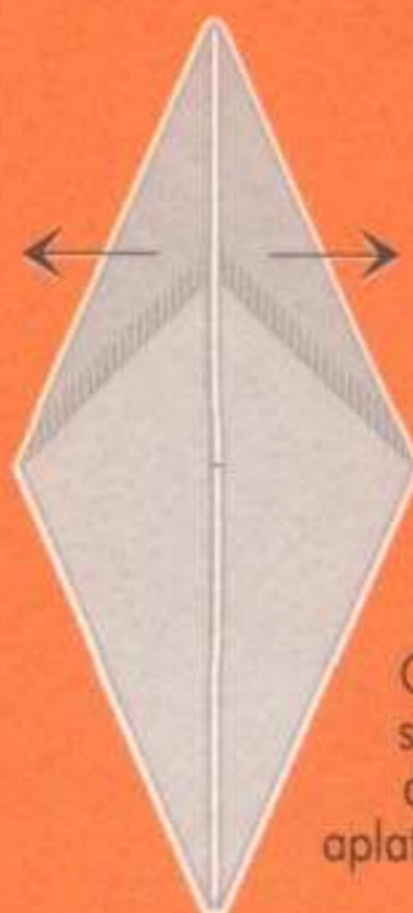

12. Ouvrir la pointe supérieure des deux côtés et aplatir. Marquer les plis.

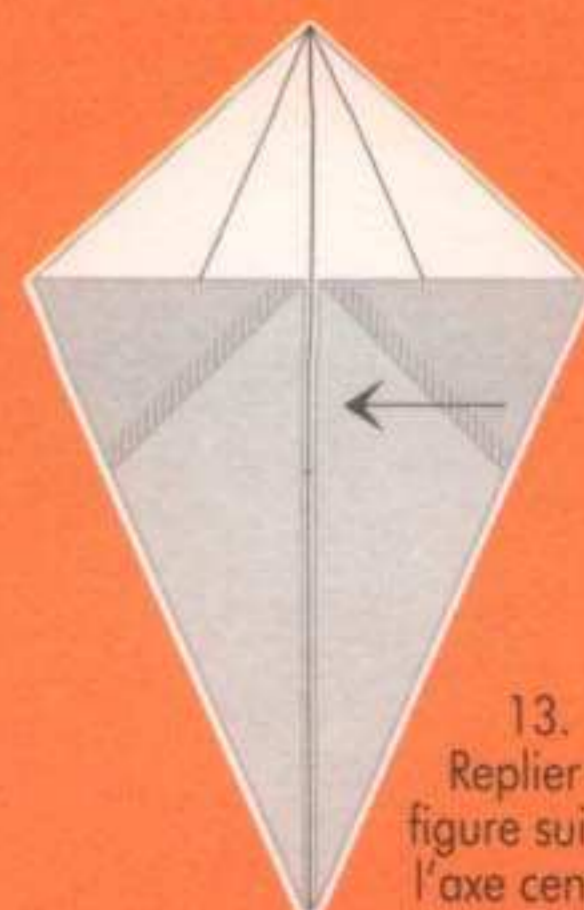

13. Replier la figure suivant l'axe central.

PARTIE AVANT

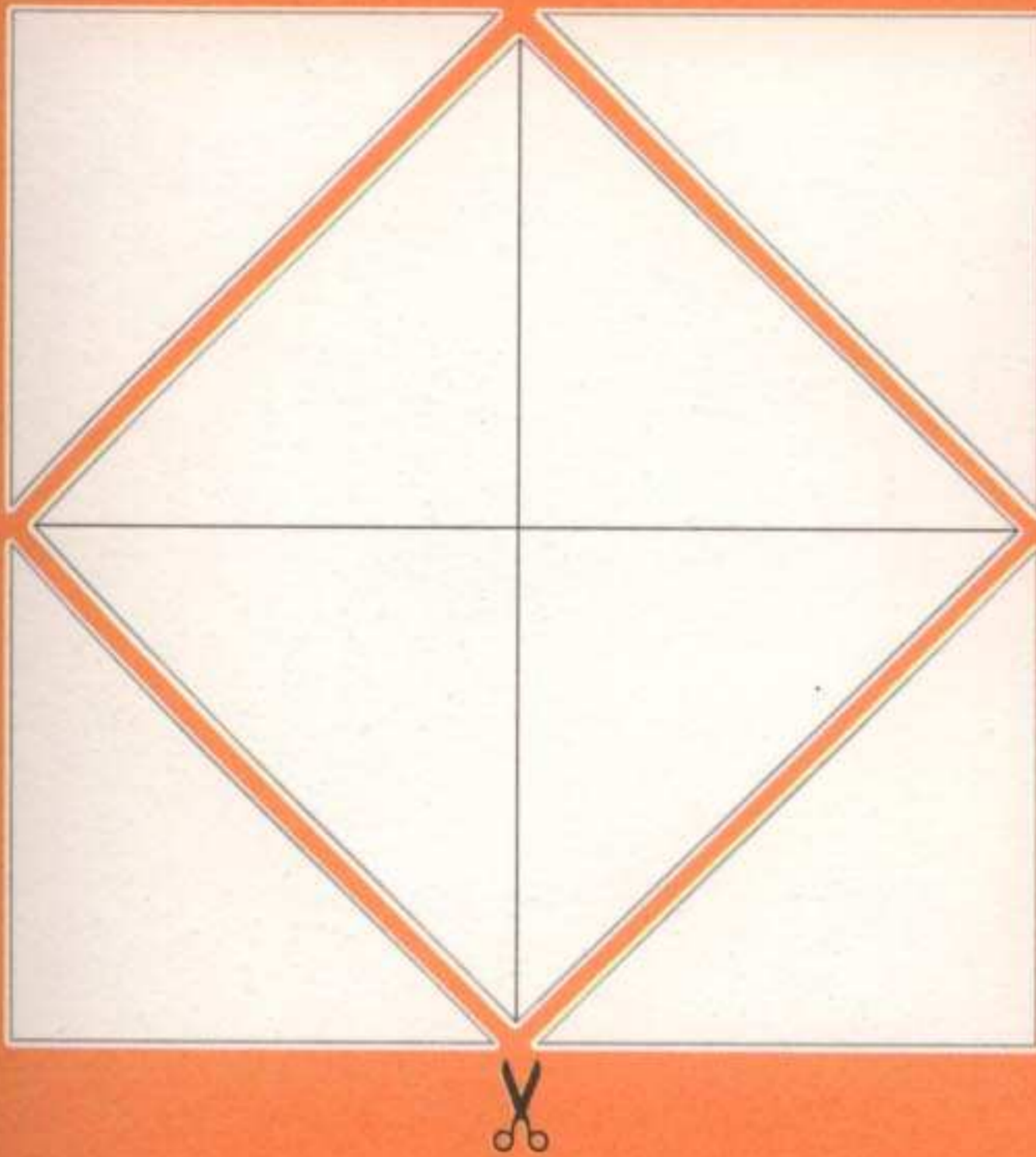

1.
Pour réaliser la partie avant du lion, on part d'un carré plus petit. Réaliser les pliages de base de l'étape 1 à l'étape 19.



2.
Relever l'aile gauche du cerf-volant.



3.
Replier le bord supérieur droit du cerf-volant le long de la ligne médiane.



4.
Redéplier le coin.

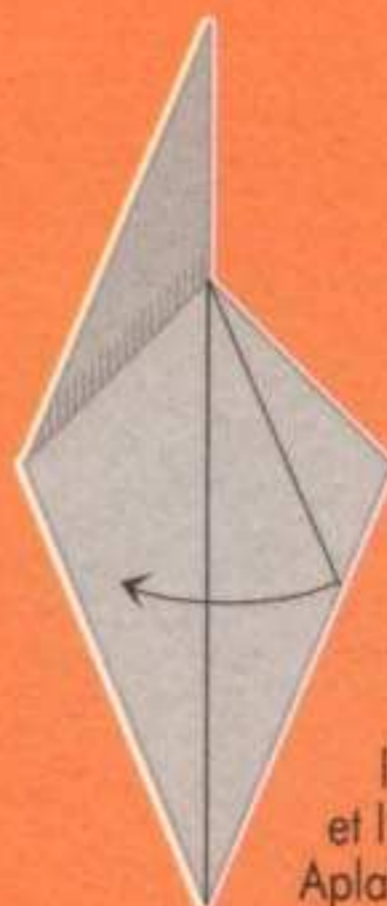

5.
Ramener l'aile à la verticale et l'ouvrir avec le doigt. Aplatir et marquer les plis.



6.
Retourner le pliage.

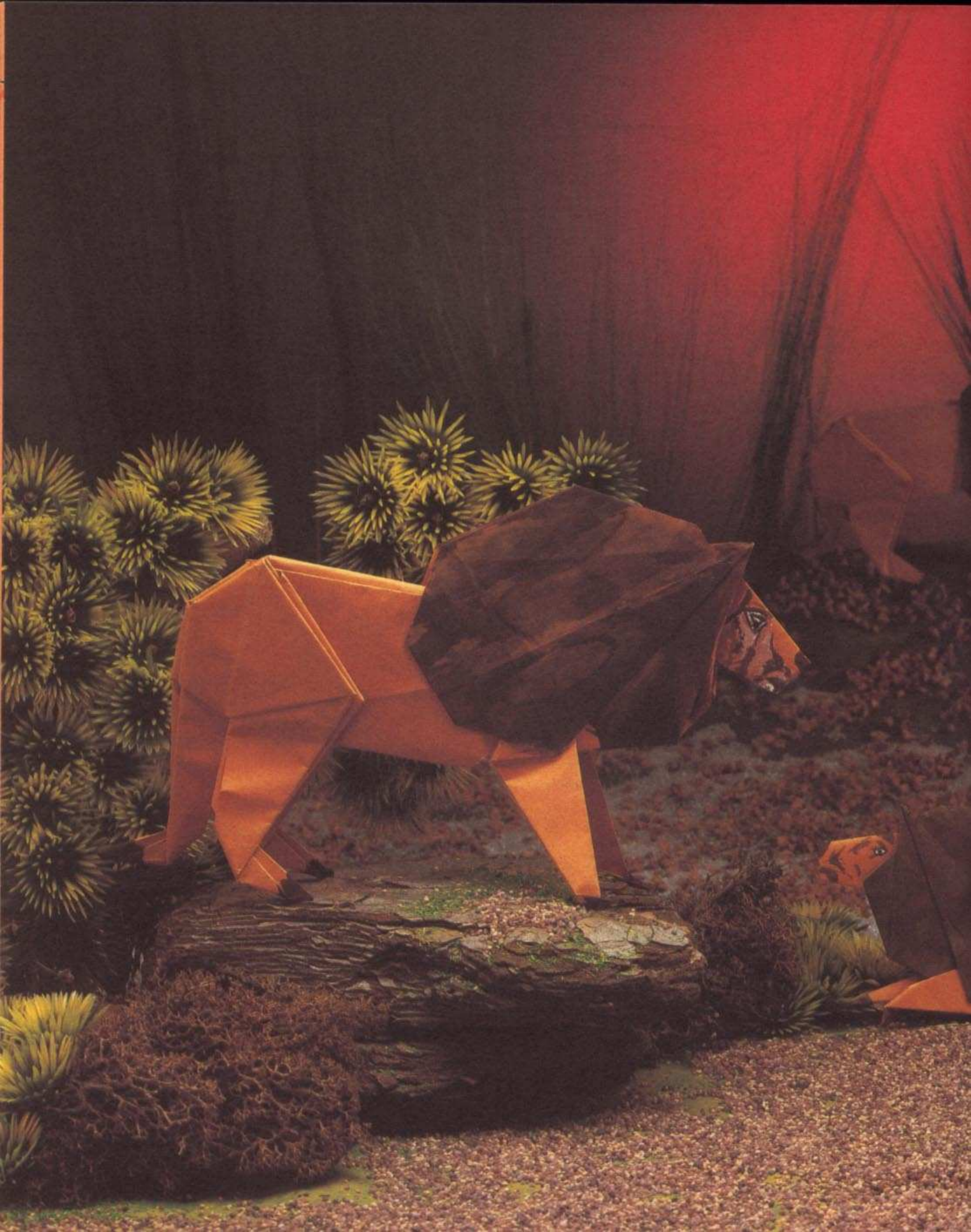



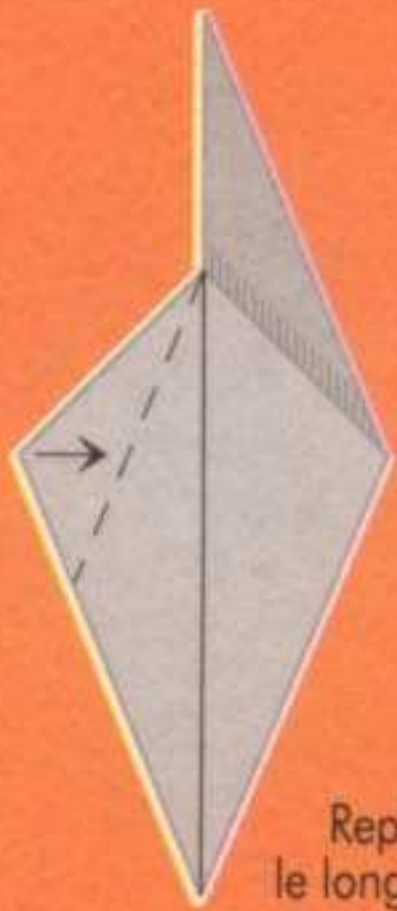

7.
Replier le bord gauche
le long de la ligne médiane.



8.
Redéplier
le coin.

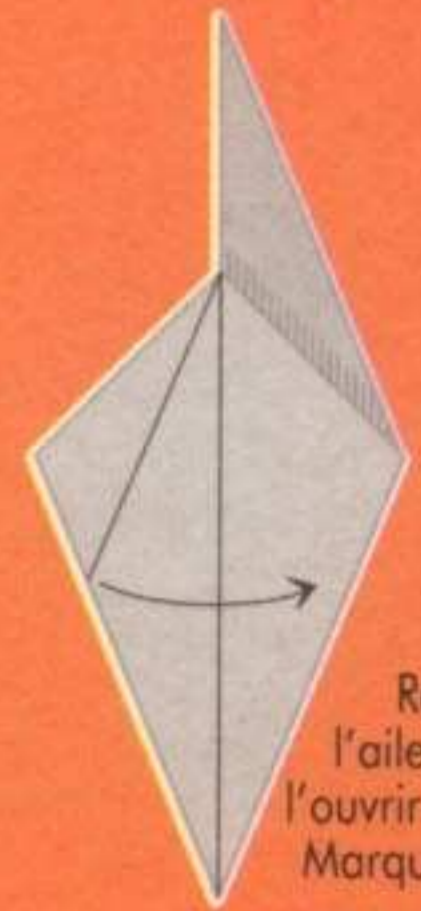

9.
Relever
l'aile gauche,
l'ouvrir et l'aplatir.
Marquer les plis.

● La période de gestation de la lionne ne dure que 105 jours. Elle met au monde deux à quatre petits.

Leur mère et leurs tantes les cachent pour les protéger des ennemis, et même de leurs semblables.

Au bout de trois mois, ils rentrent dans la harde.

Ils deviennent petit à petit indépendants, et à trois ans, ils atteignent l'âge adulte.

● Les lions vivent 20 ans en liberté et jusqu'à plus de 30 ans en captivité.



10.
Maintenir le coin droit et déplier complètement la moitié gauche.

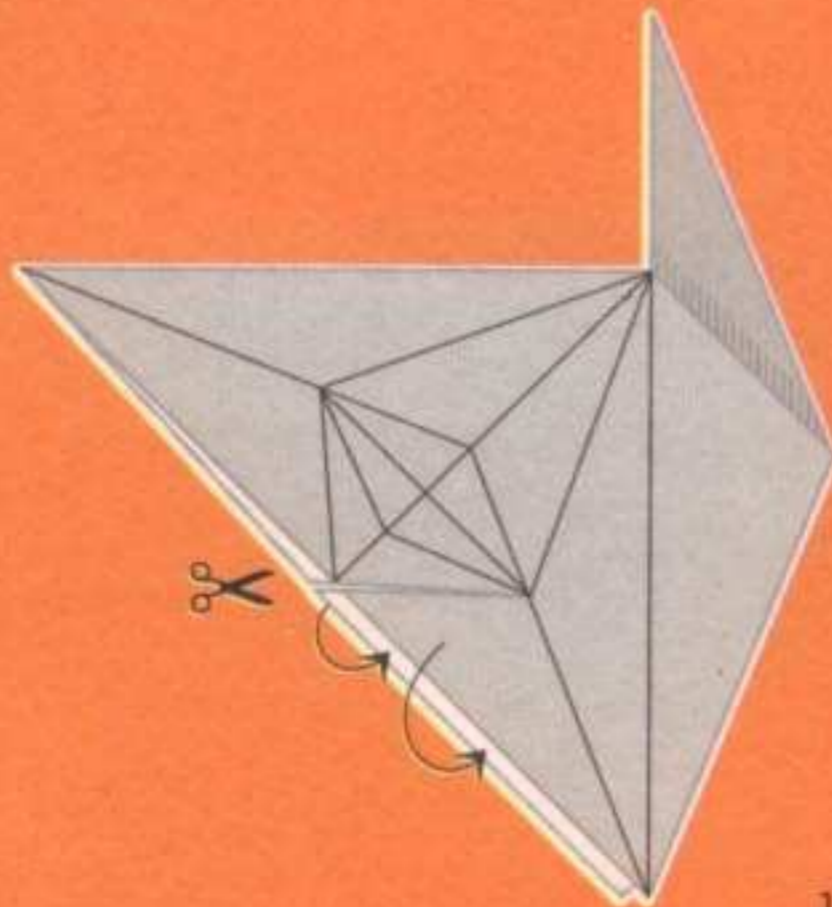

11.
Ces plis doivent être bien visibles. Entailler le papier comme sur le schéma et rentrer les deux parties.



12.
Maintenir le côté droit et replier la pointe gauche dans le pli en tirant vers le bas. Marquer les plis. Replier les deux côtés de la figure vers la droite.

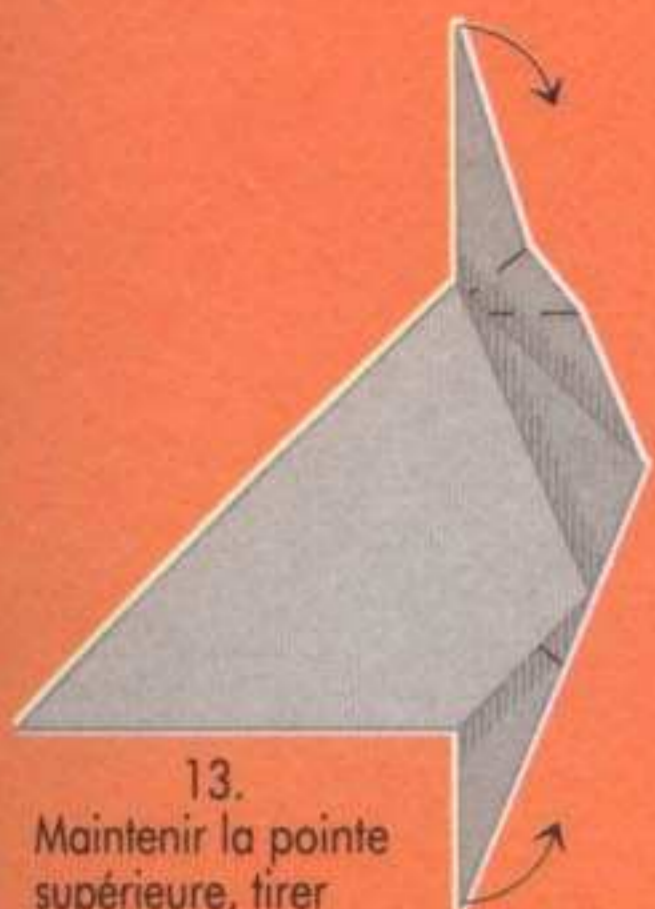

13.
Maintenir la pointe supérieure, tirer vers le bas et la glisser dans la partie inférieure légèrement entrouverte. Marquer les plis. Rentrer la pointe inférieure comme la première patte avant.

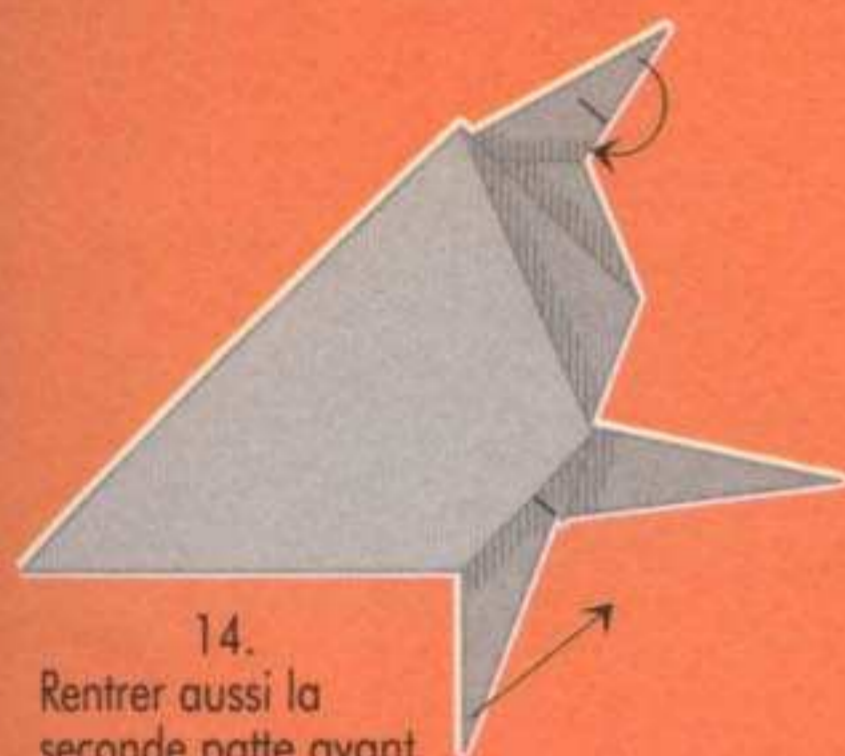
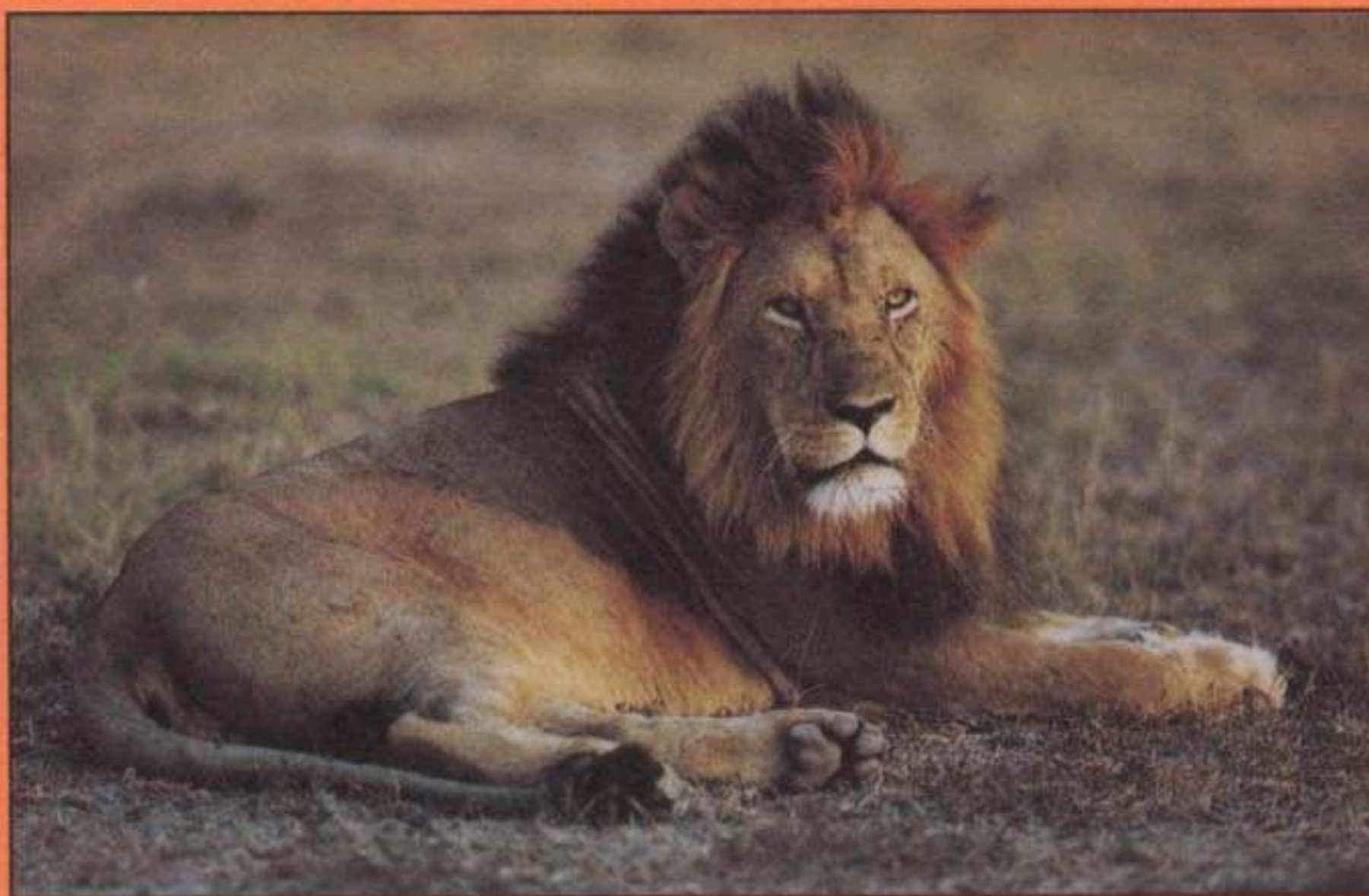

14.
Rentrer aussi la seconde patte avant en la repliant vers la droite. Rentrer la pointe supérieure pour former le museau.

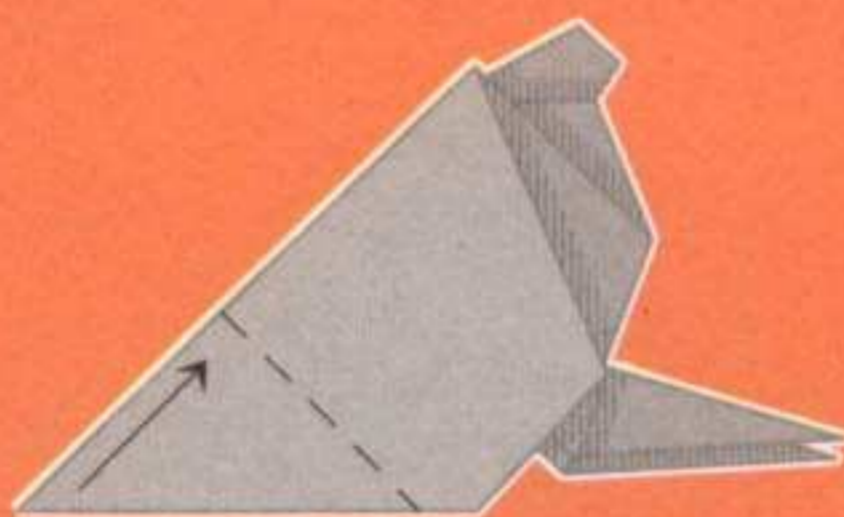

15.
Replier l'aile gauche vers le haut.

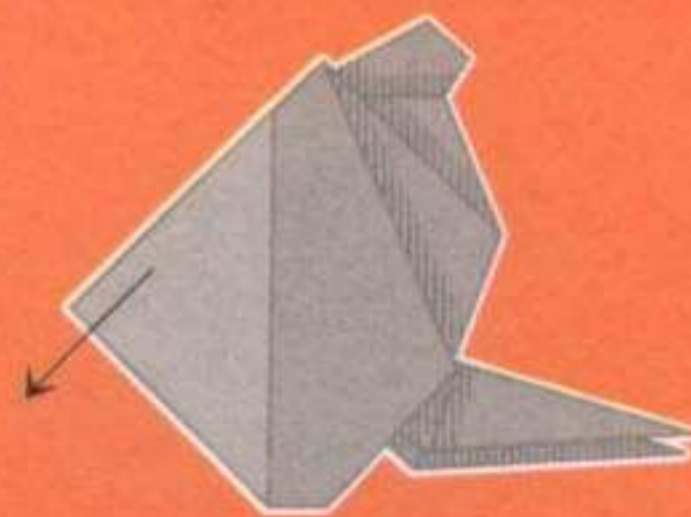

16.
Redéplier l'aile.

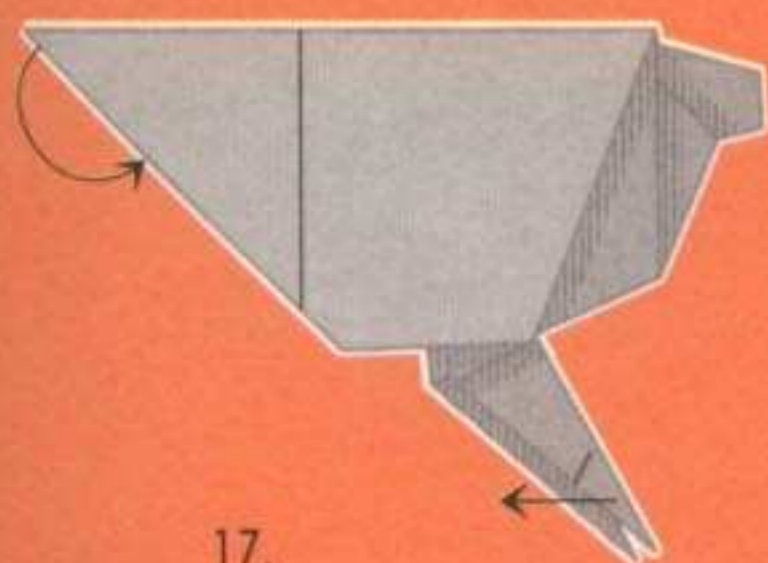

17.
Rentrer la pointe gauche. Replier le pied avant droit.

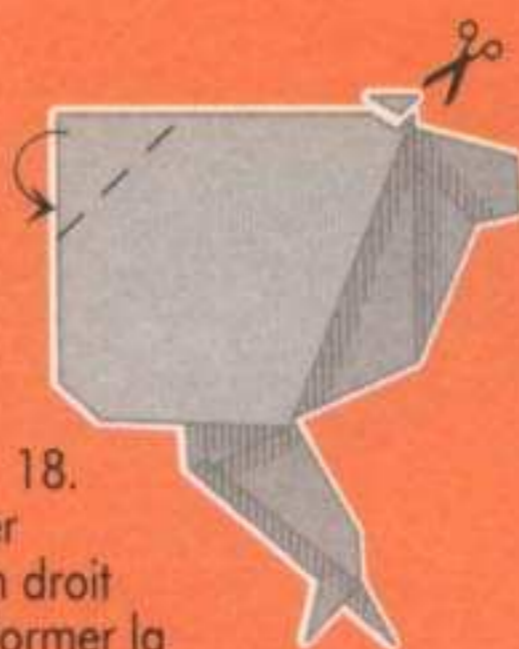

18.
Rentrer le coin droit pour former la crinière. Découper un petit triangle pour former les oreilles.

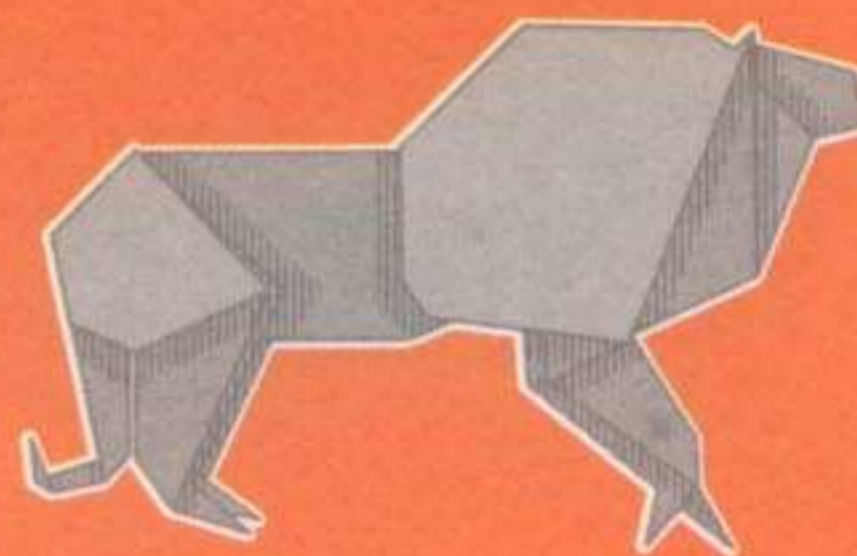

19.
Assembler l'avant et l'arrière-train du lion et coller.

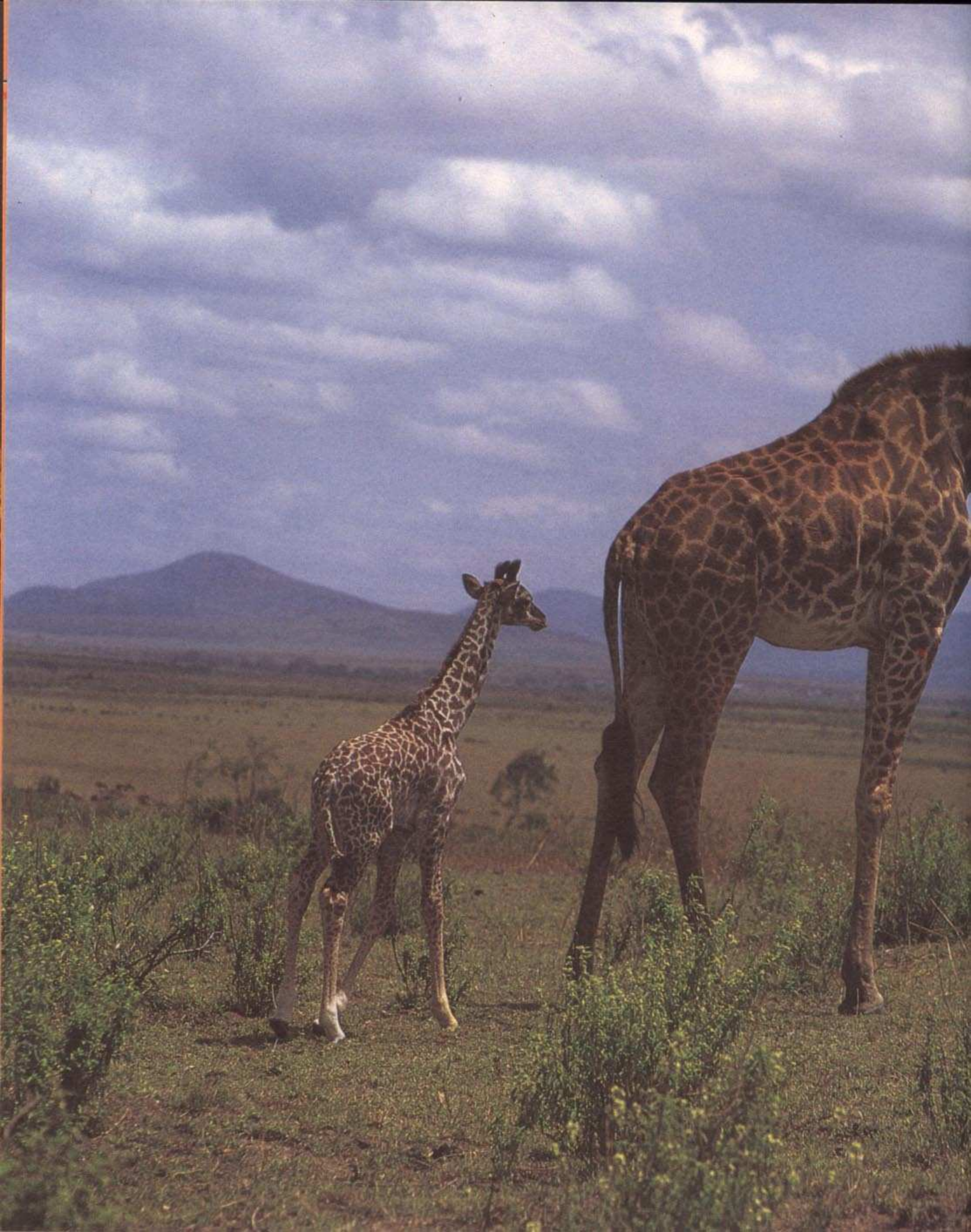

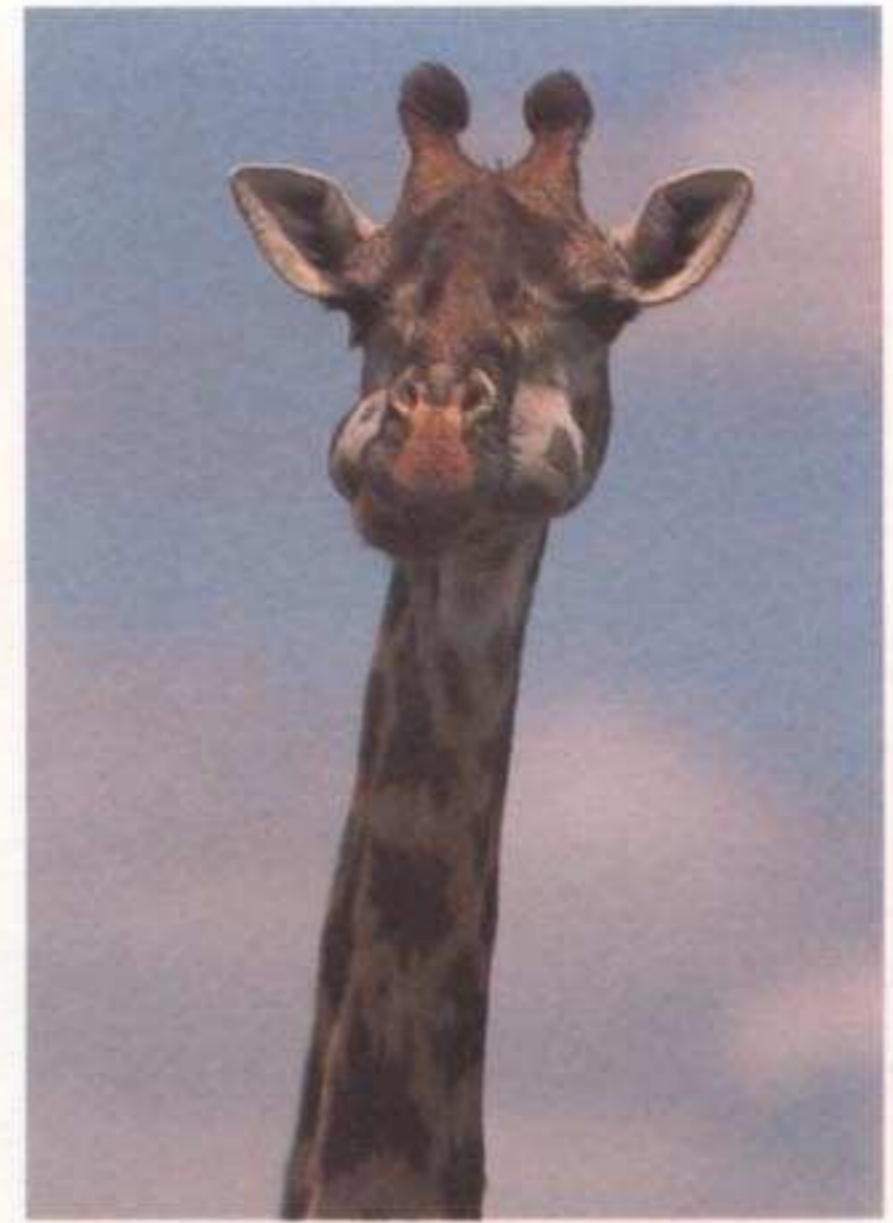
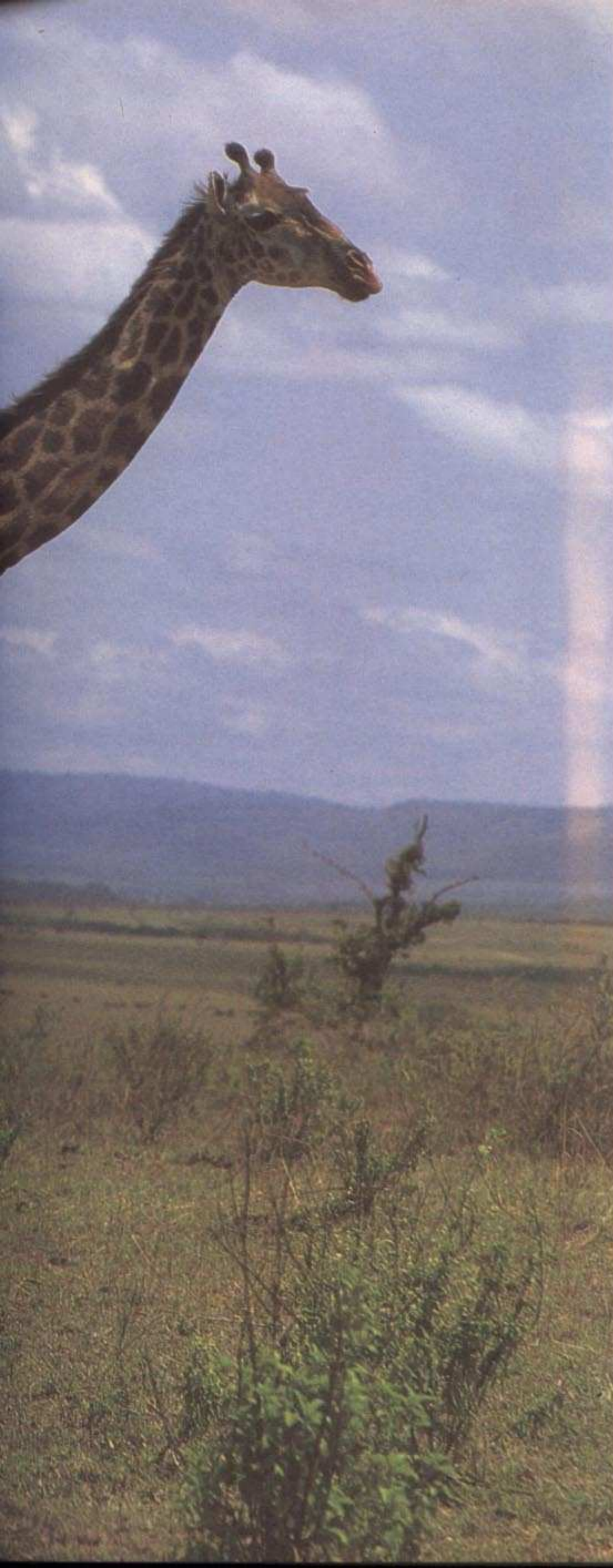

La girafe

La girafe observe du haut de son long cou, elle peut ainsi apercevoir de très loin ses ennemis et avertir à temps ses amis. Ainsi, les lions par exemple ne sont vraiment dangereux que pour les petits. Mais les mères défendent leurs petits avec héroïsme : lorsqu'elles sont en colère, elles peuvent donner des coups mortels avec leurs longues pattes et leurs sabots. Les girafes ne sont des proies sans défense que dans l'obscurité. Elles dorment donc très peu la nuit, et le jour, elles somnolent pendant des heures. Les girafes vivent dans les steppes d'Afrique, au Sud du Sahara. Elles étaient jadis beaucoup plus répandues, mais dans plusieurs régions, elles sont exterminées car on les chasse pour leur étonnant pelage à grosses taches sur fond beige. Les différentes races se distinguent surtout par leur couleur et le nombre de cornes sur la tête.

La girafe

LE CORPS

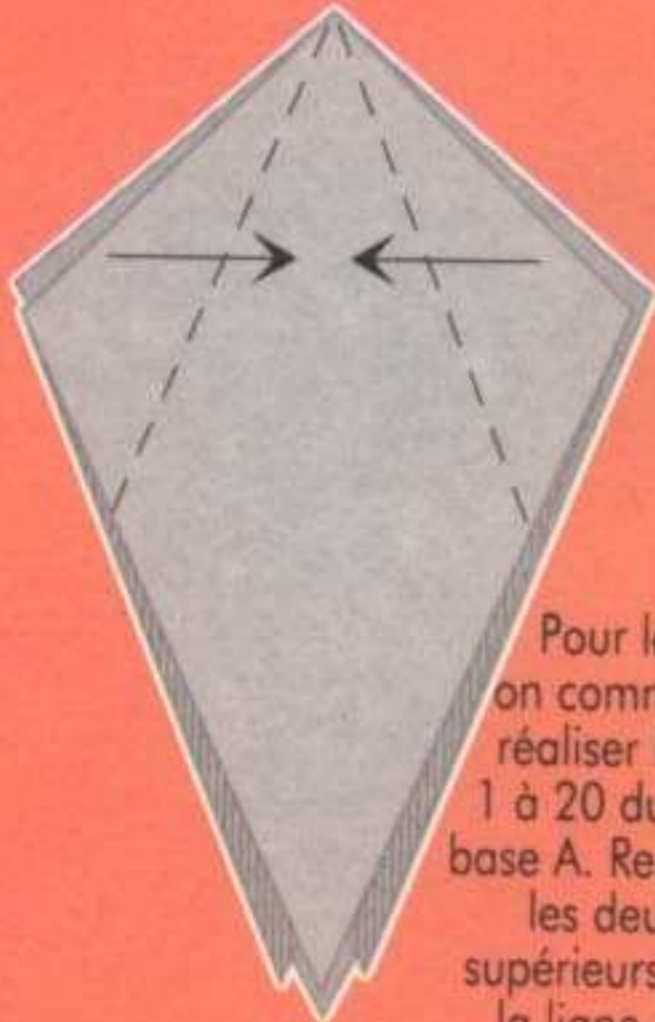

1. Pour le corps, on commence par réaliser les étapes 1 à 20 du pliage de base A. Replier ensuite les deux bords supérieurs le long de la ligne médiane.

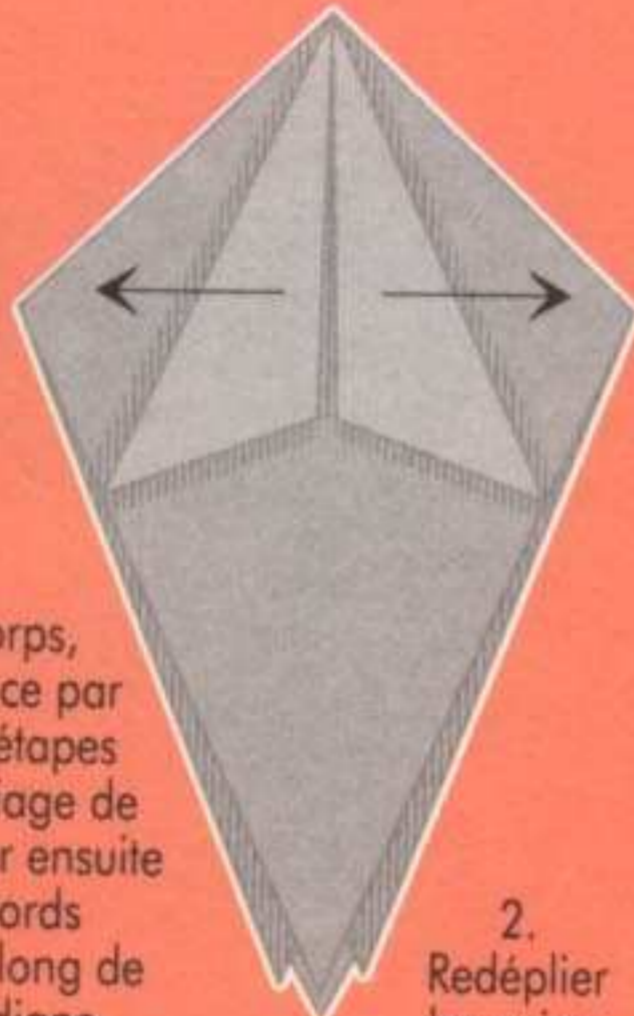

2. Redéplier les coins.

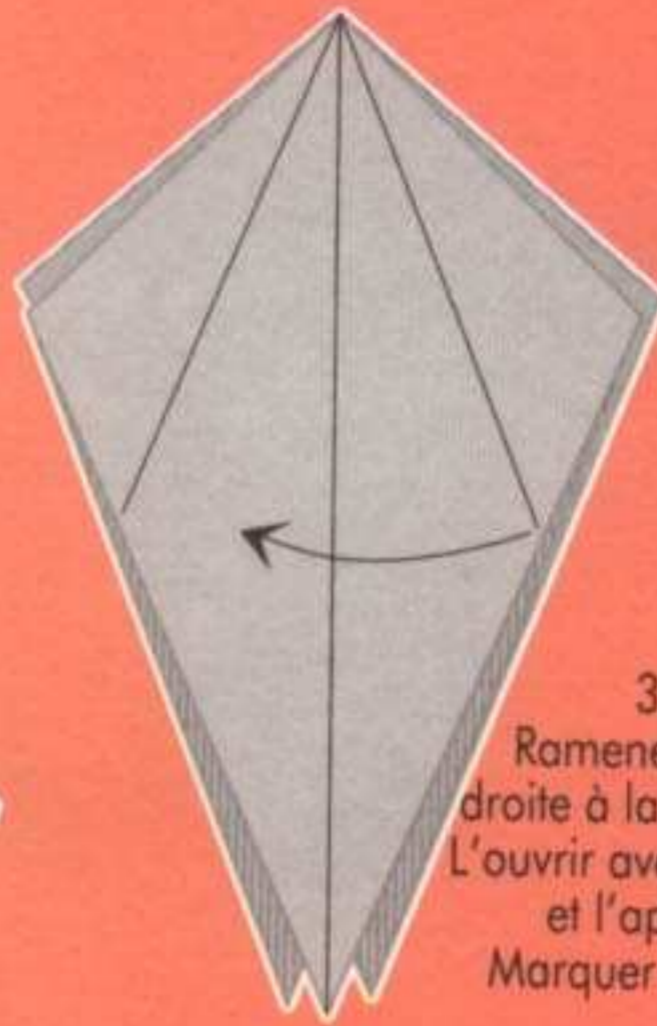

3. Ramener l'aile droite à la verticale. L'ouvrir avec le doigt et l'aplatir. Marquer les plis.

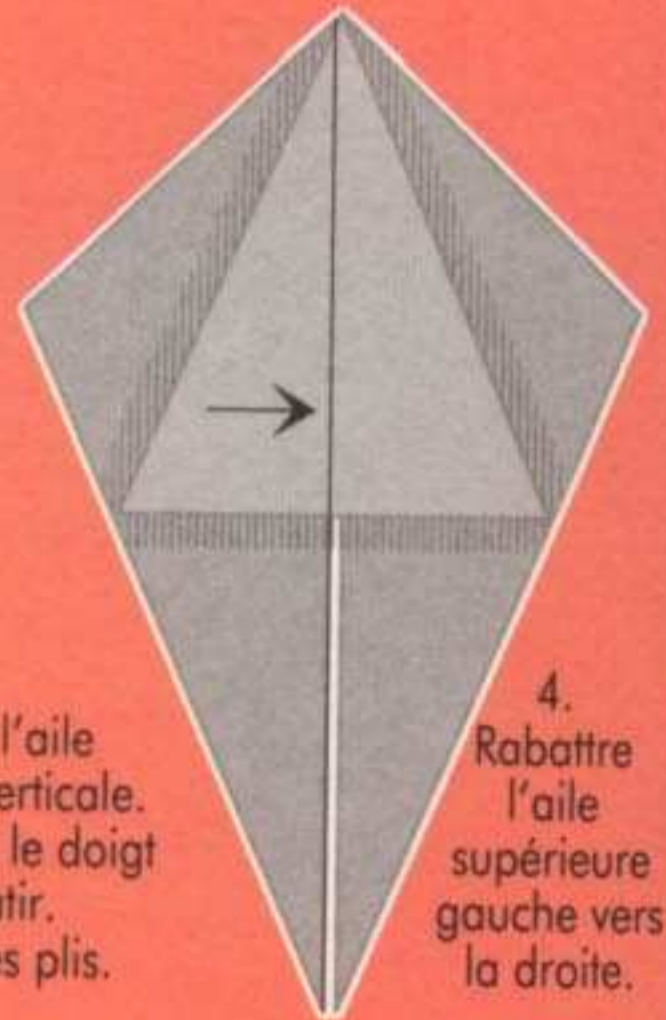

4. Rabattre l'aile supérieure gauche vers la droite.

● L'allure lente des girafes leur donne une tranquillité majestueuse. Lorsqu'elles courent, leur lourde tête et leur long cou servent à contrebalancer le poids du corps.

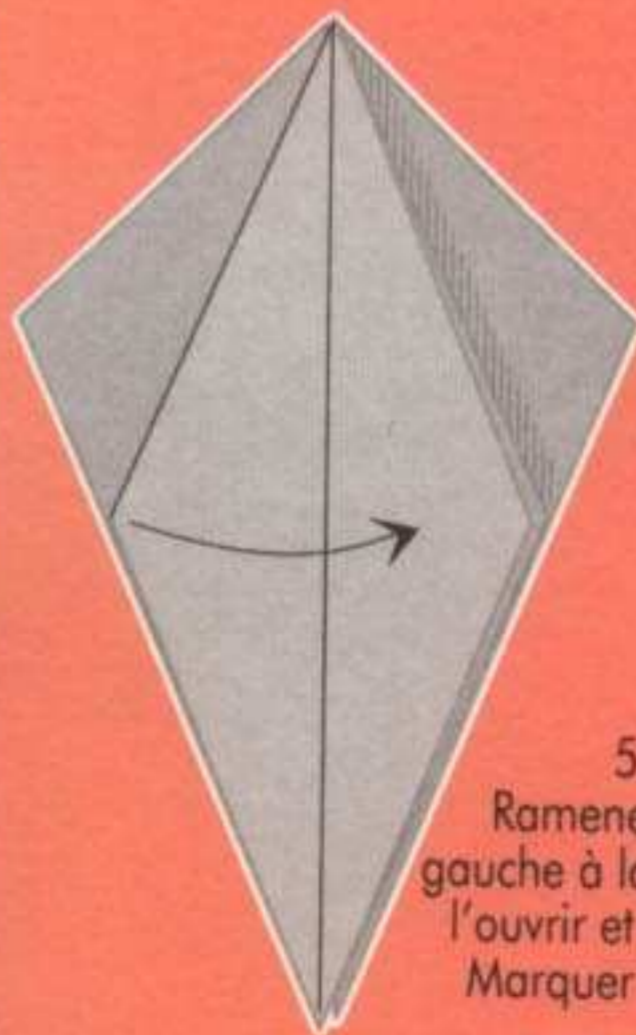

5. Ramener l'aile gauche à la verticale, l'ouvrir et l'aplatir. Marquer les plis.

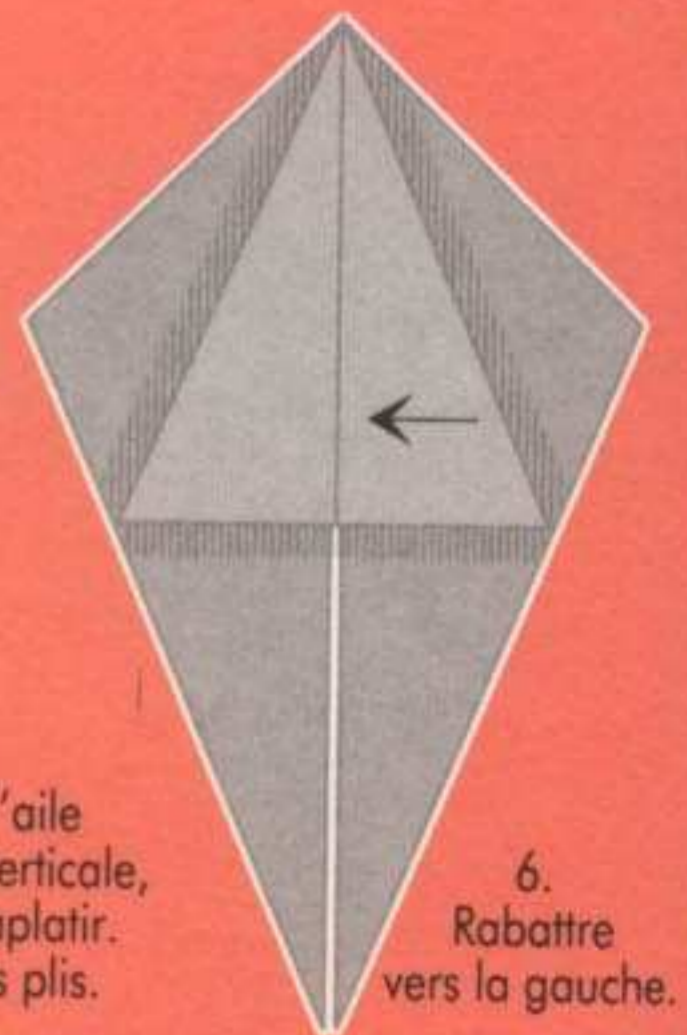

6. Rabattre vers la gauche.

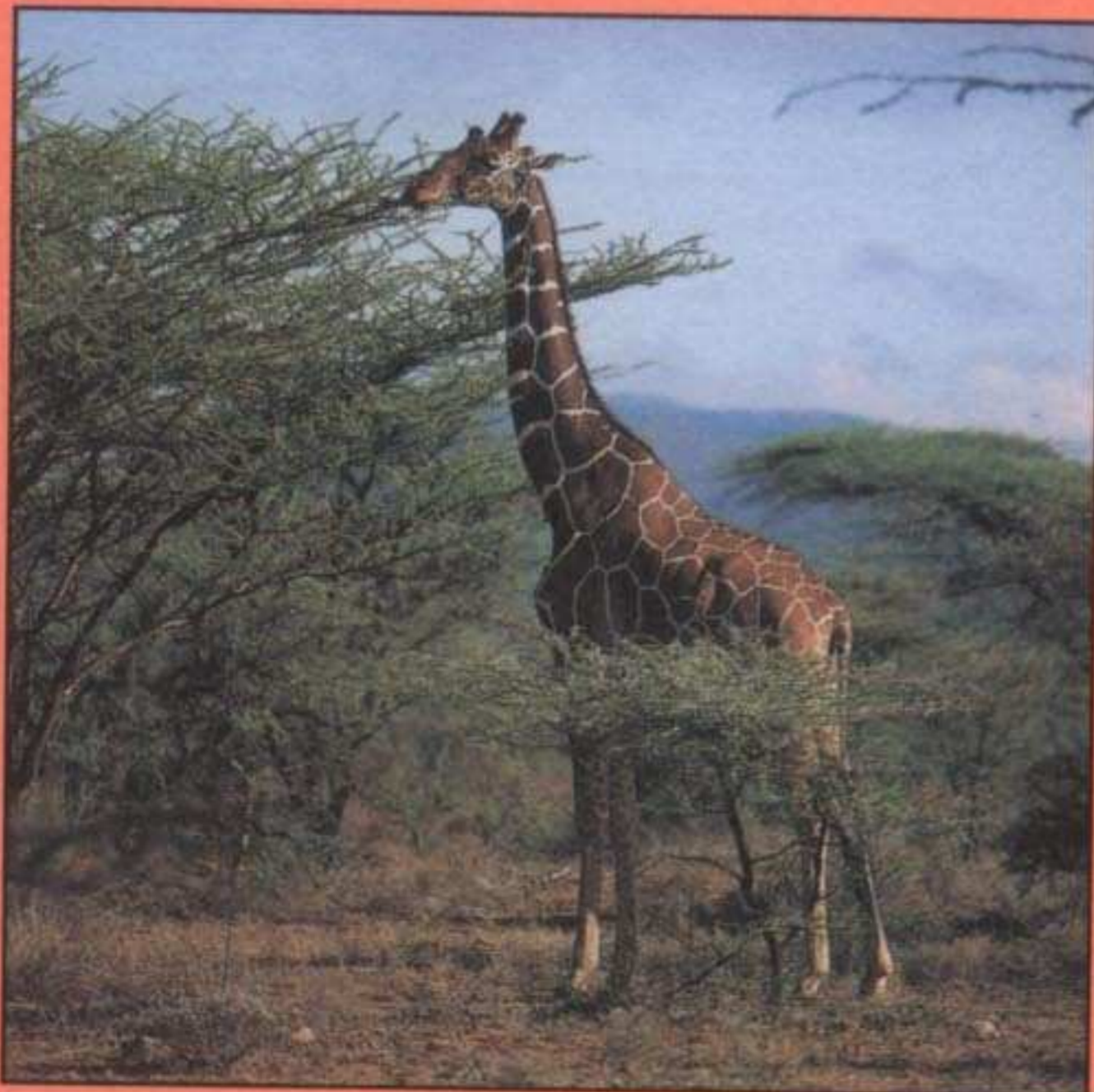

● A la naissance, les bébés girafe tombent brutalement de deux mètres de haut sur le sol. Ils tiennent déjà sur leurs pattes au bout d'une heure.

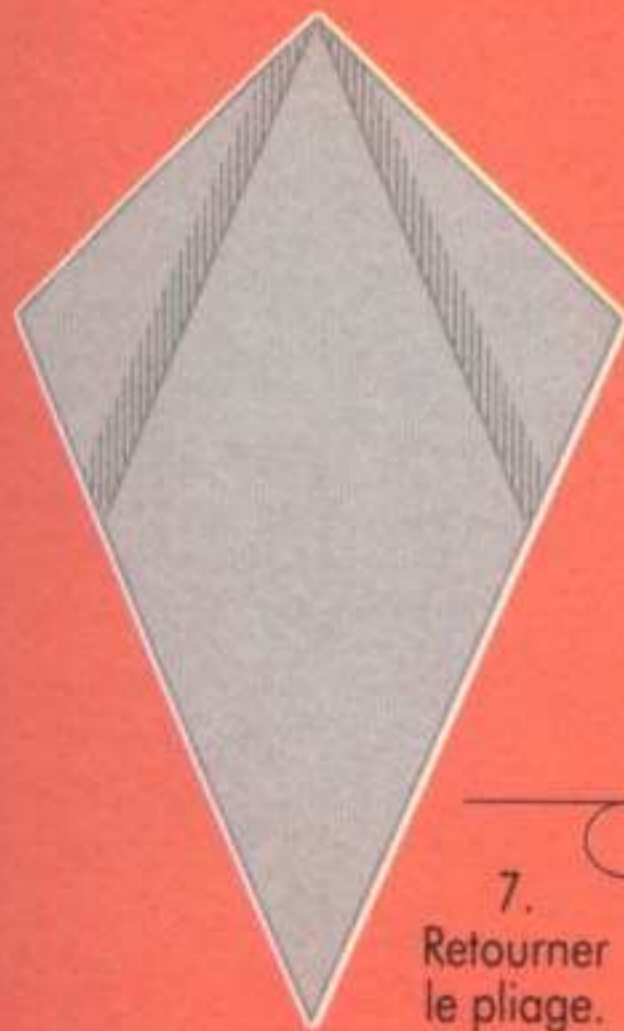

7. Retourner le pliage.

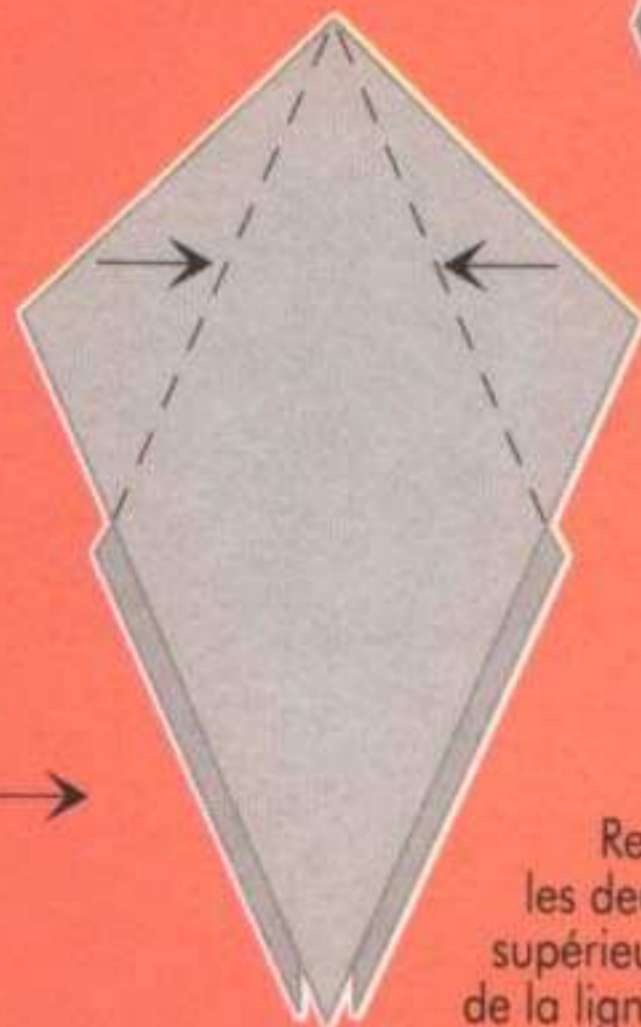

8. Replier les deux bords supérieurs le long de la ligne médiane.

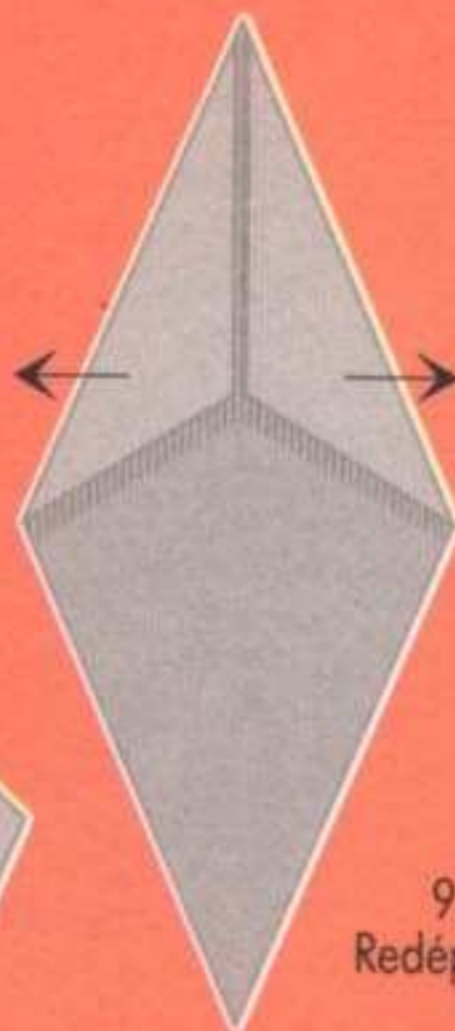

9. Redéplier.

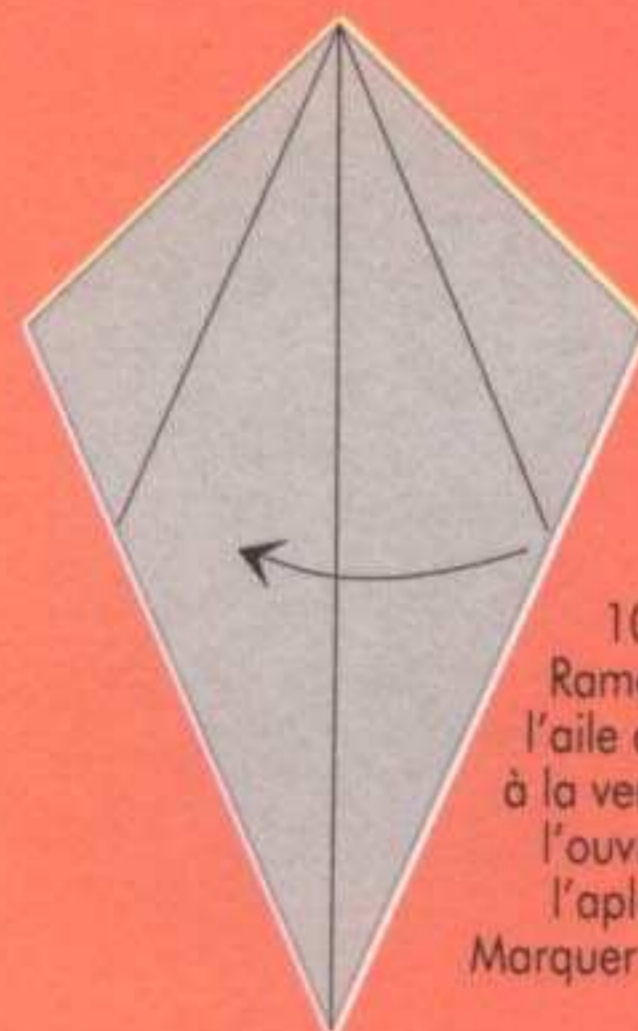

10. Ramener l'aile droite à la verticale, l'ouvrir et l'aplatir. Marquer les plis.

● Les yeux des girafes peuvent repérer les ennemis de très loin, elles peuvent donc avertir les autres animaux. Les zoologistes supposent qu'elles émettent des ultra-sons.

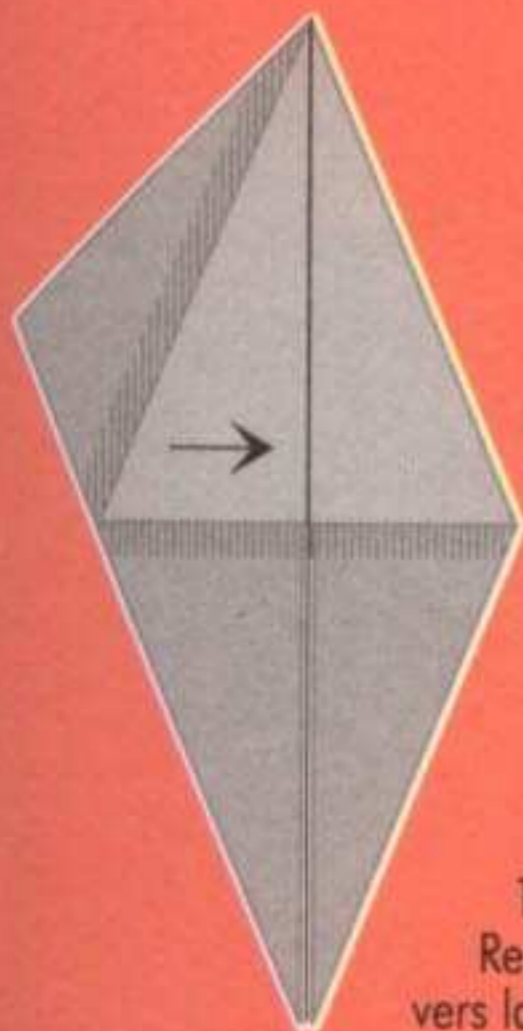

11. Replier vers la droite.

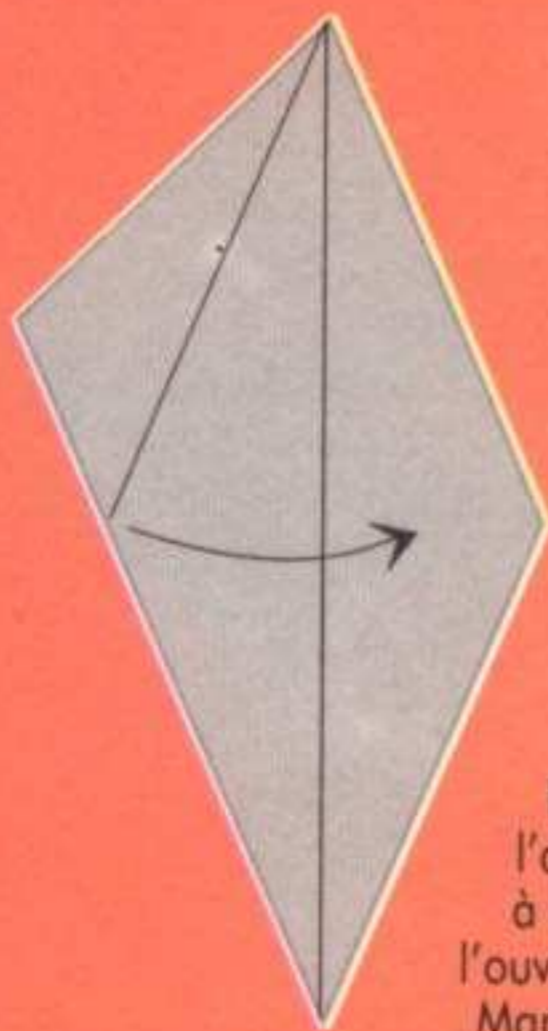

12. Redresser l'aile gauche à la verticale, l'ouvrir et l'aplatir. Marquer les plis.

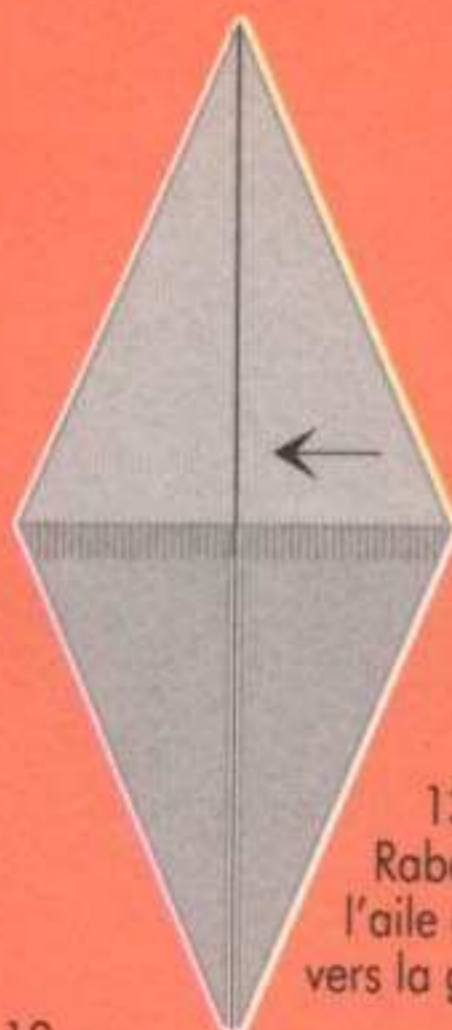

13. Rabattre l'aile droite vers la gauche.

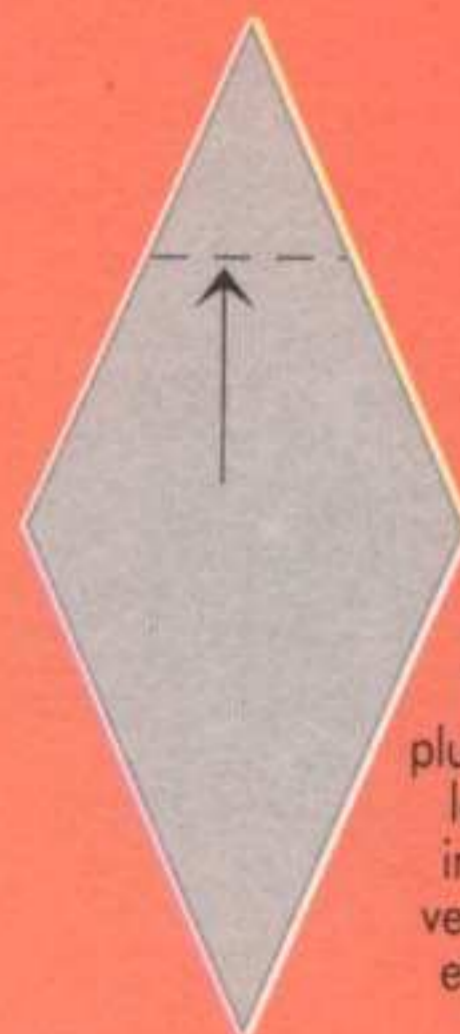

14. Tirer le plus possible la pointe inférieure vers le haut et aplatir.



15. Découper la figure comme l'indique le schéma, c'est à dire pas tout à fait jusqu'au centre. Retourner le pliage.



16. Relever complètement la pointe inférieure et l'aplatir. Marquer les plis.

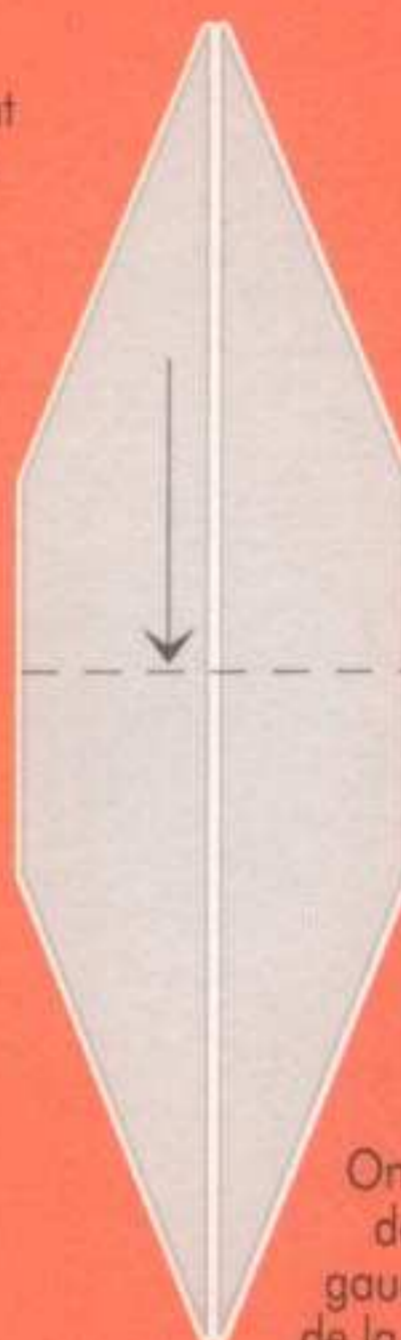

17. Redéplier la pointe. On obtient ainsi deux coins, à gauche et à droite de la ligne médiane.



18. Faire pivoter le pliage à 180 degrés.

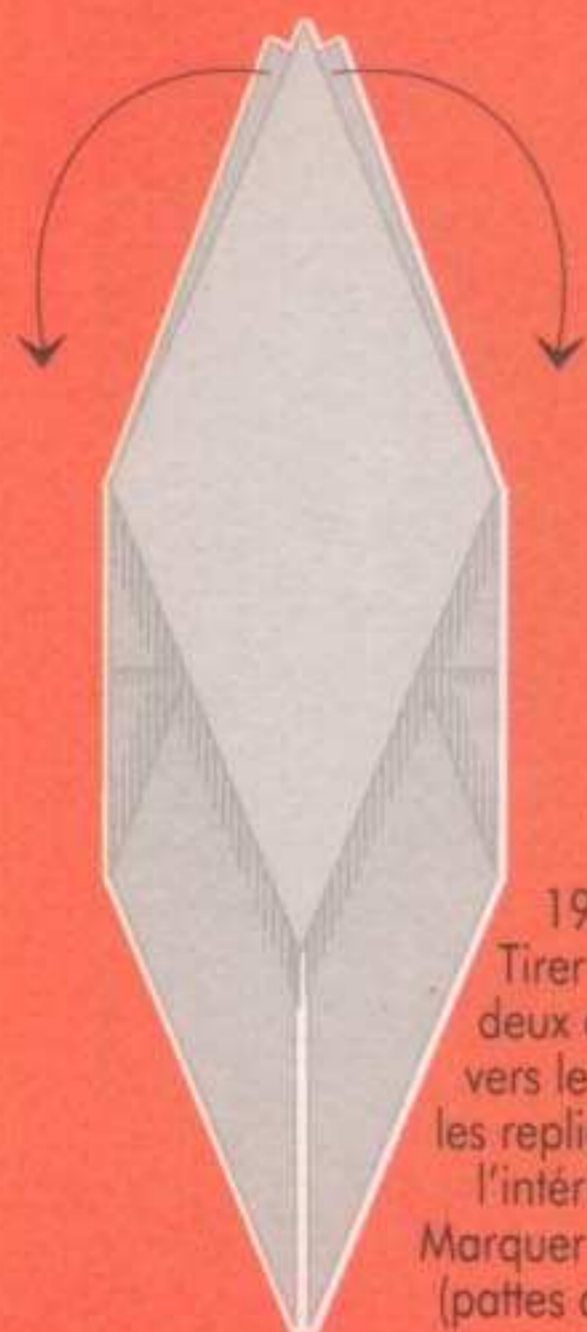

19. Tirer les deux ailes vers le bas, les replier vers l'intérieur. Marquer les plis (pattes avant).

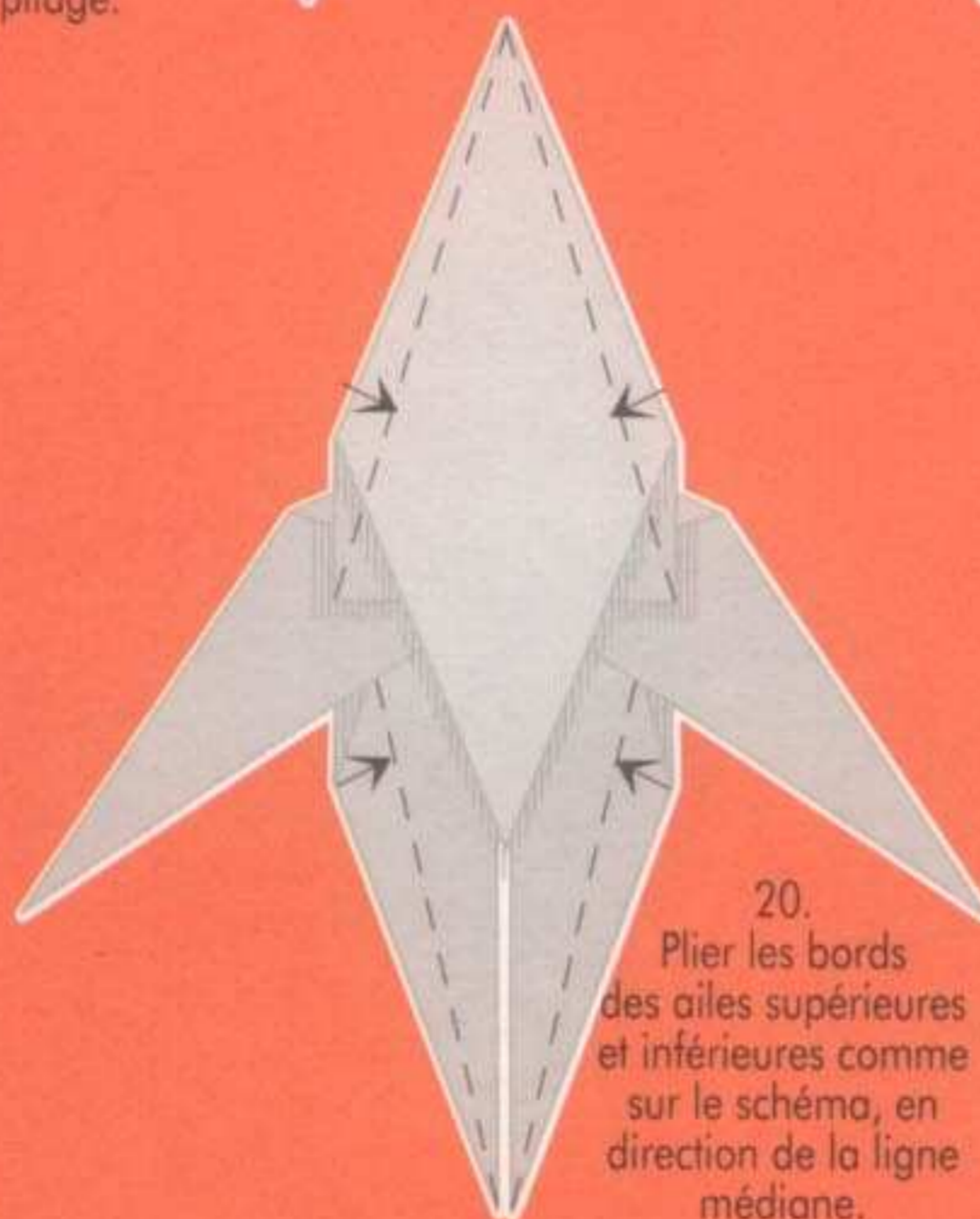

20. Plier les bords des ailes supérieures et inférieures comme sur le schéma, en direction de la ligne médiane.

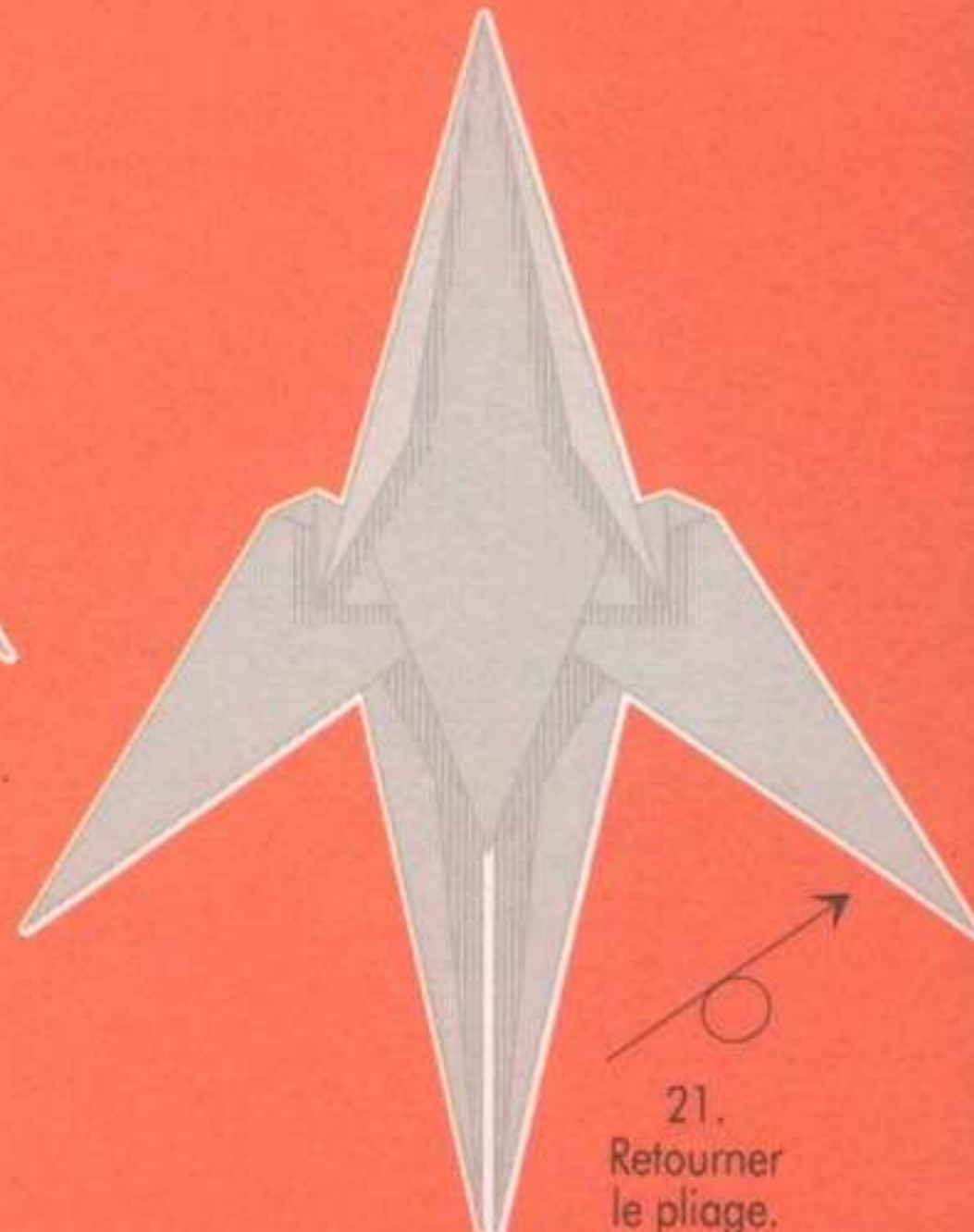

21. Retourner le pliage.

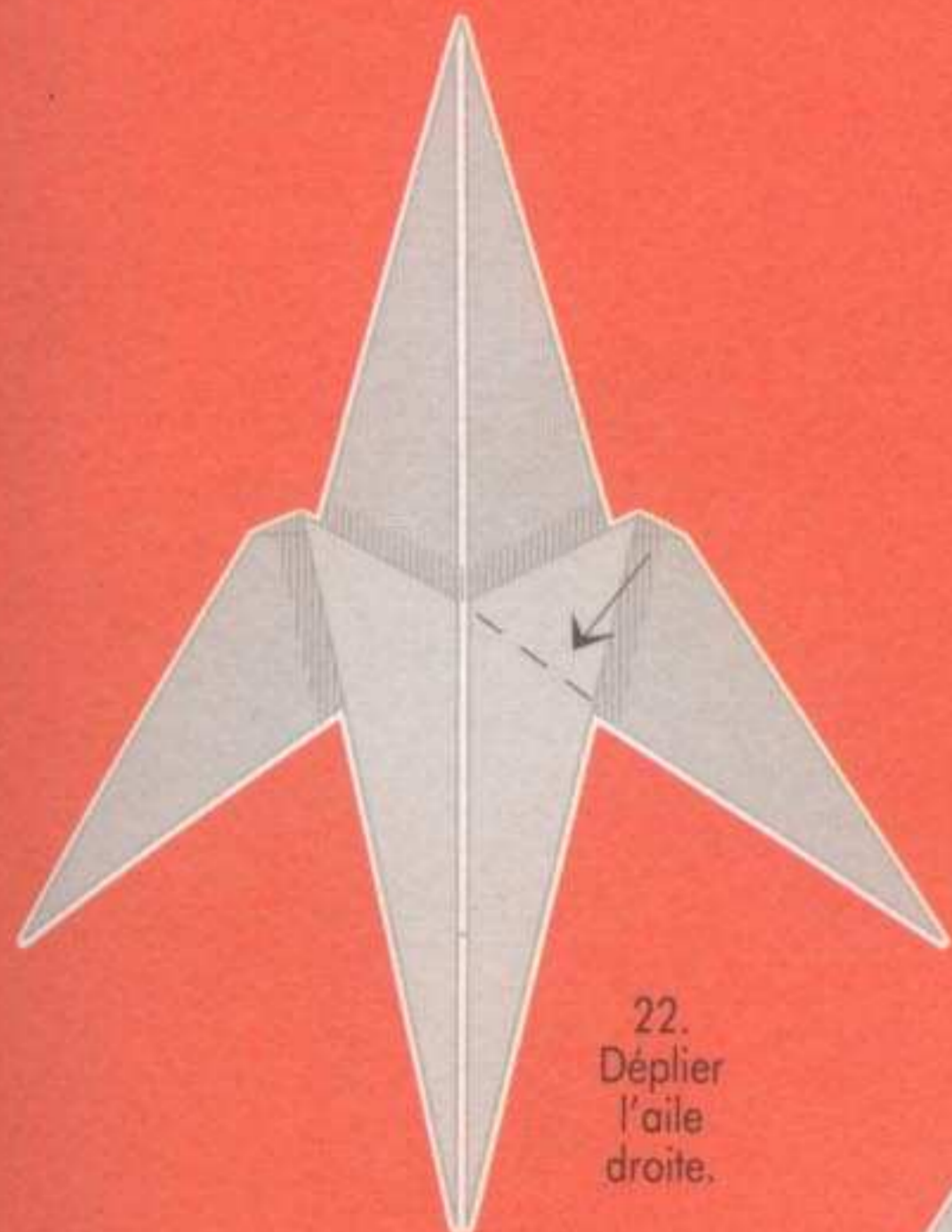

22.
Déplier
l'aile
droite.

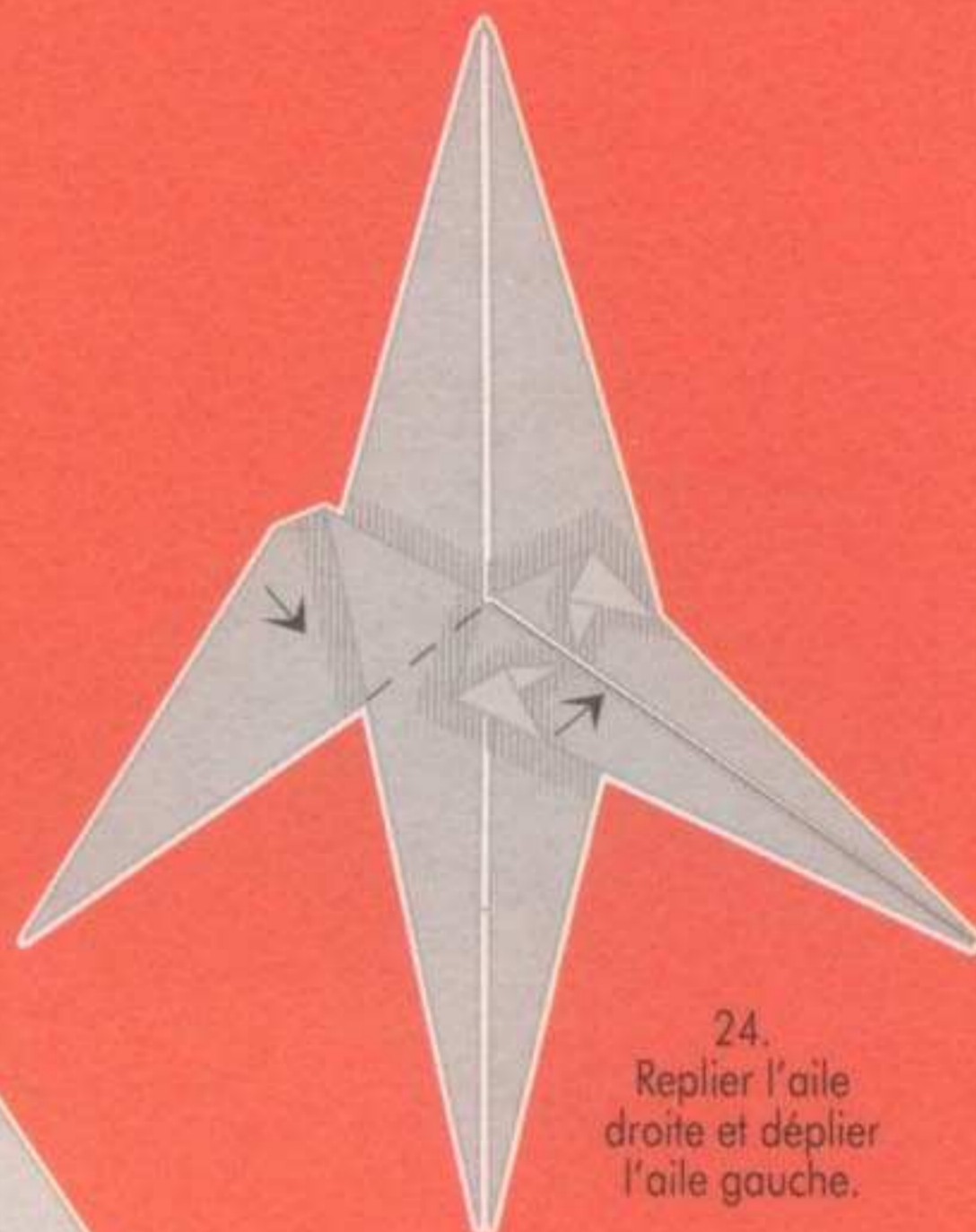

24.
Replier l'aile
droite et déplier
l'aile gauche.

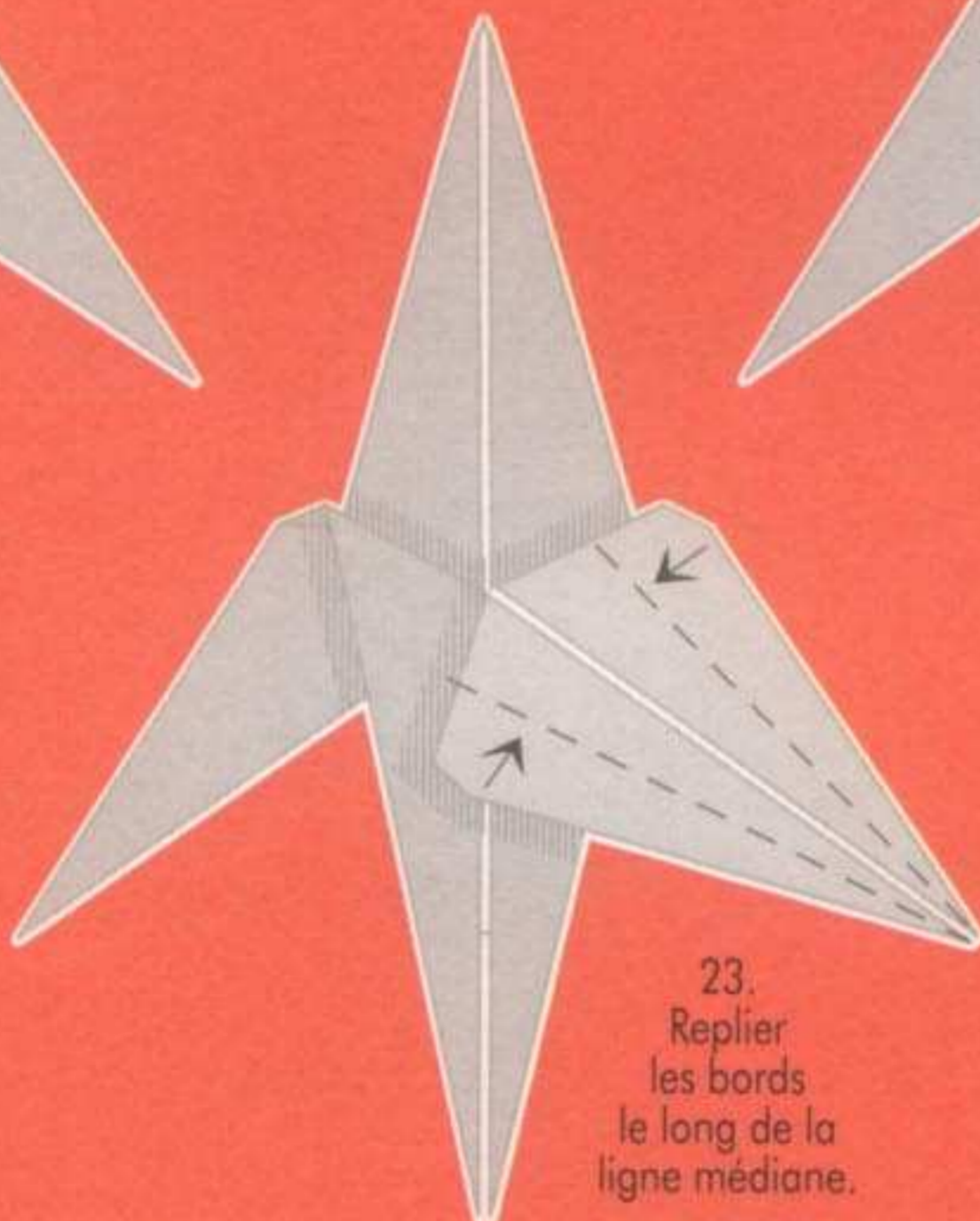

23.
Replier
les bords
le long de la
ligne médiane.

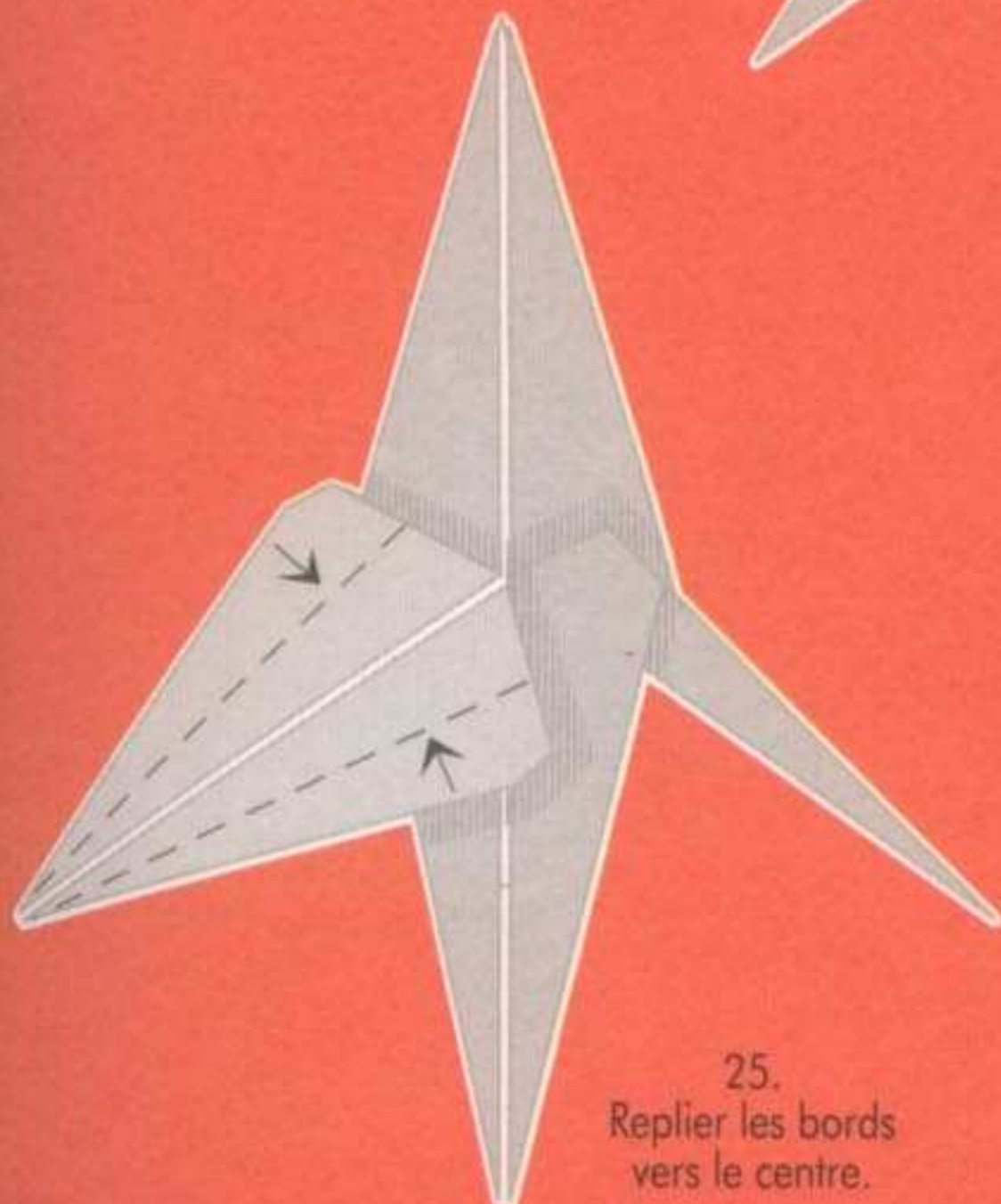

25.
Replier les bords
vers le centre.

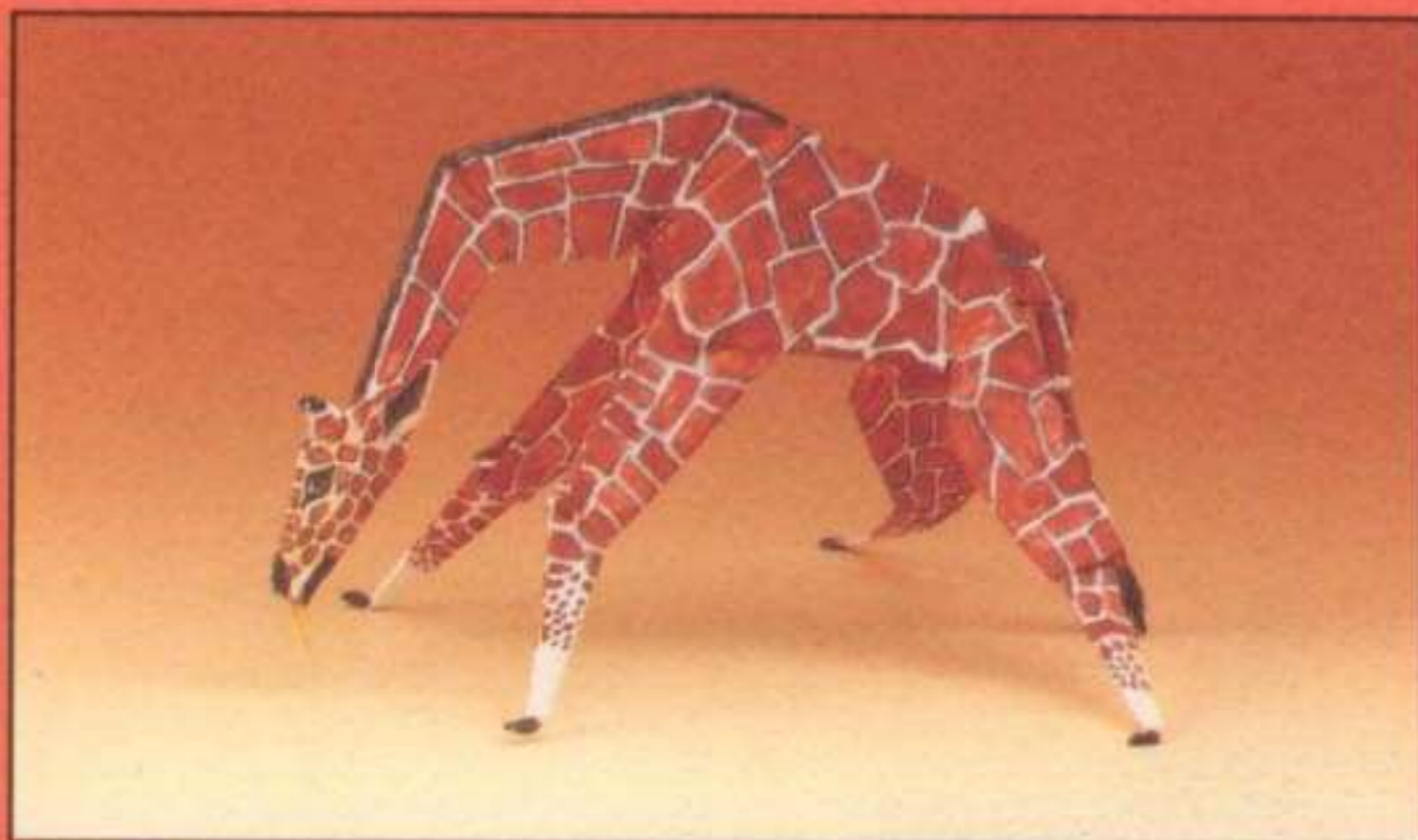

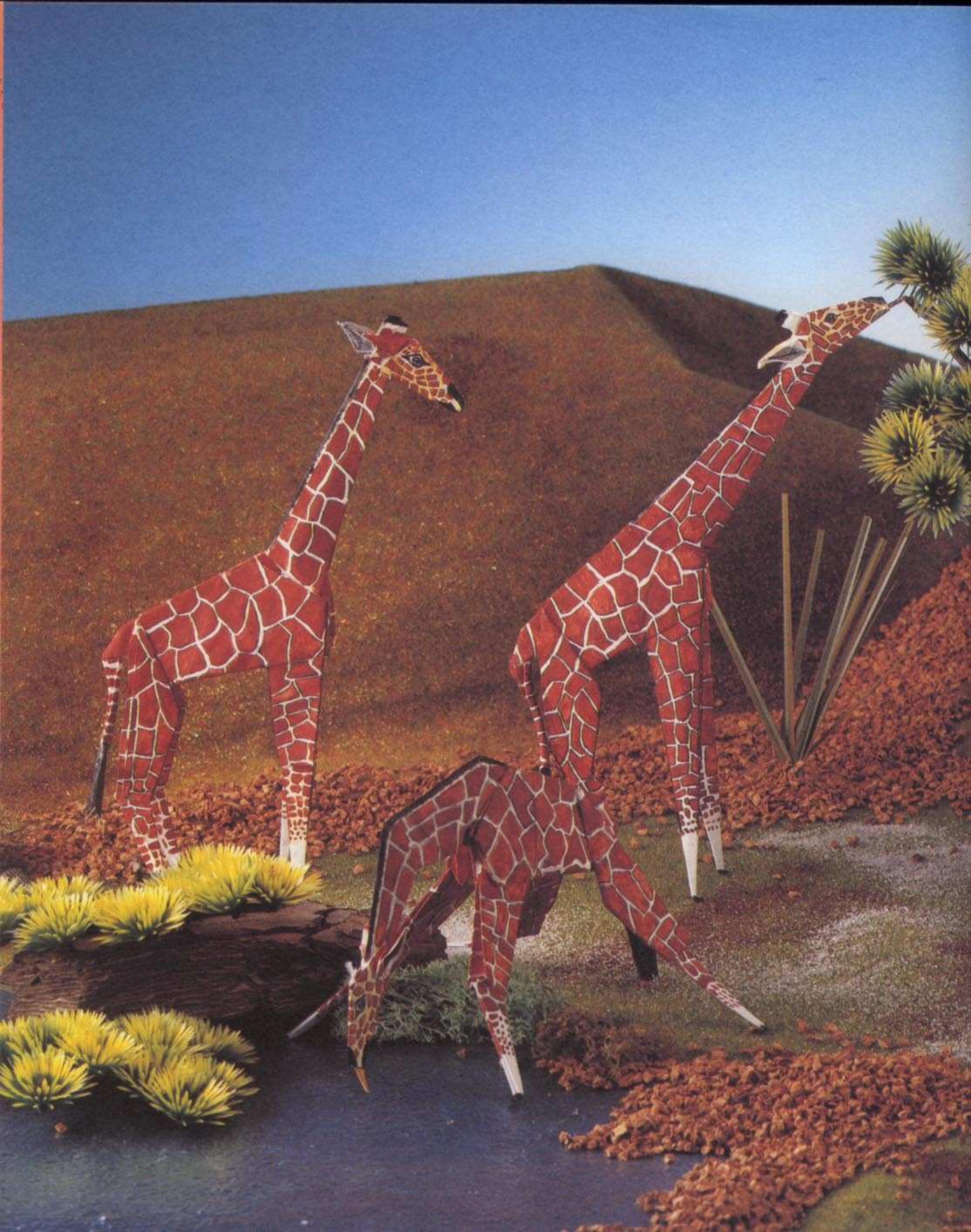

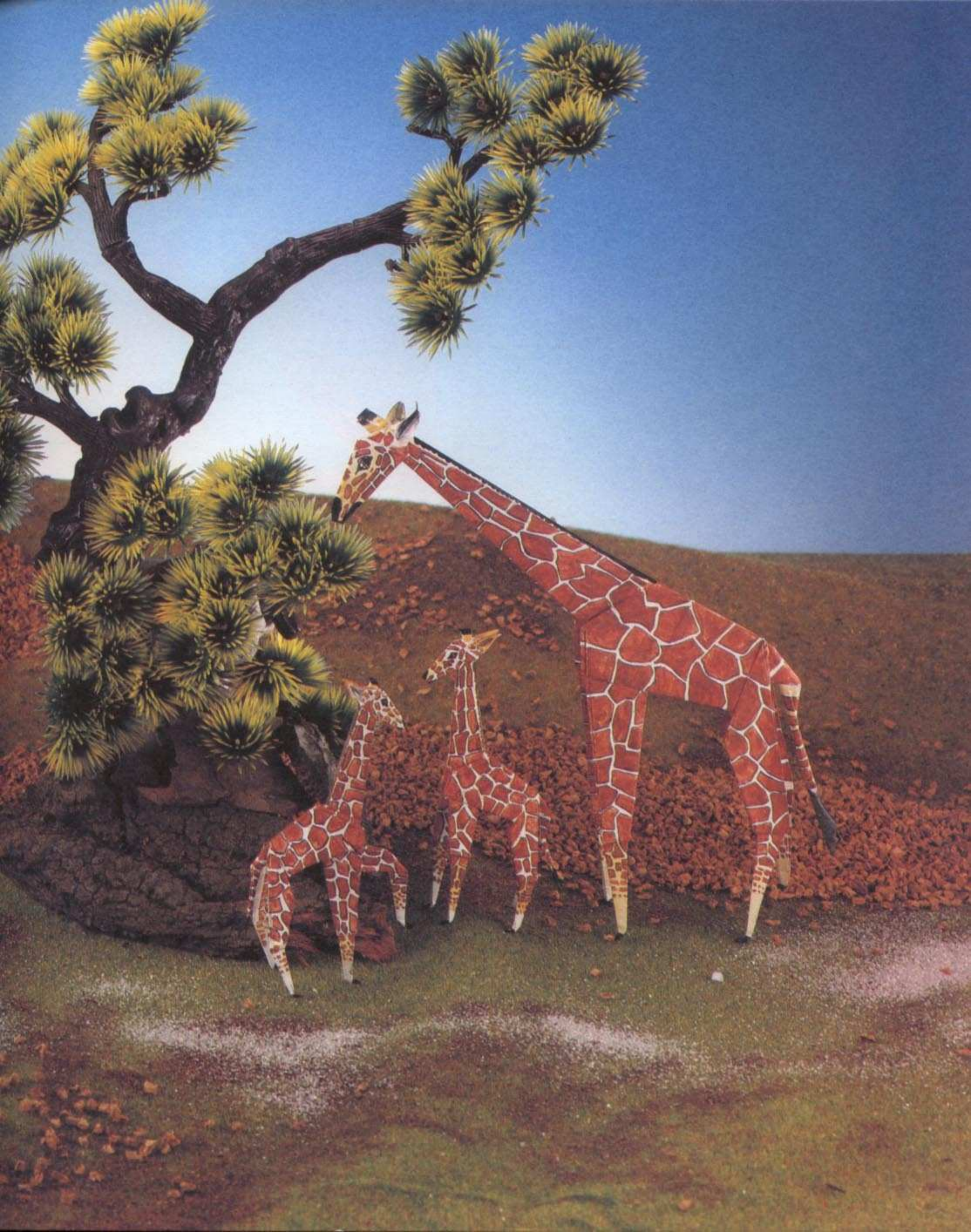

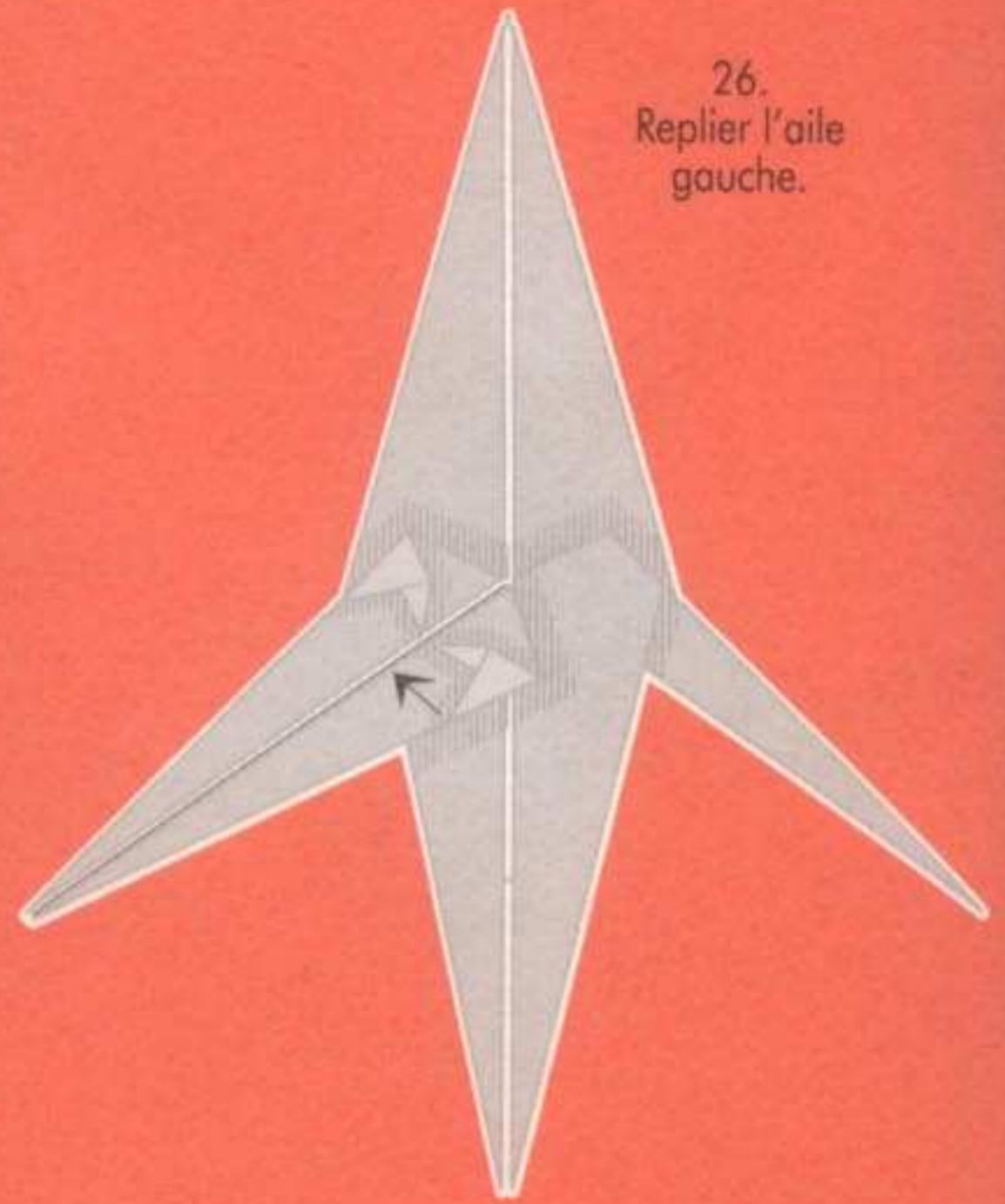
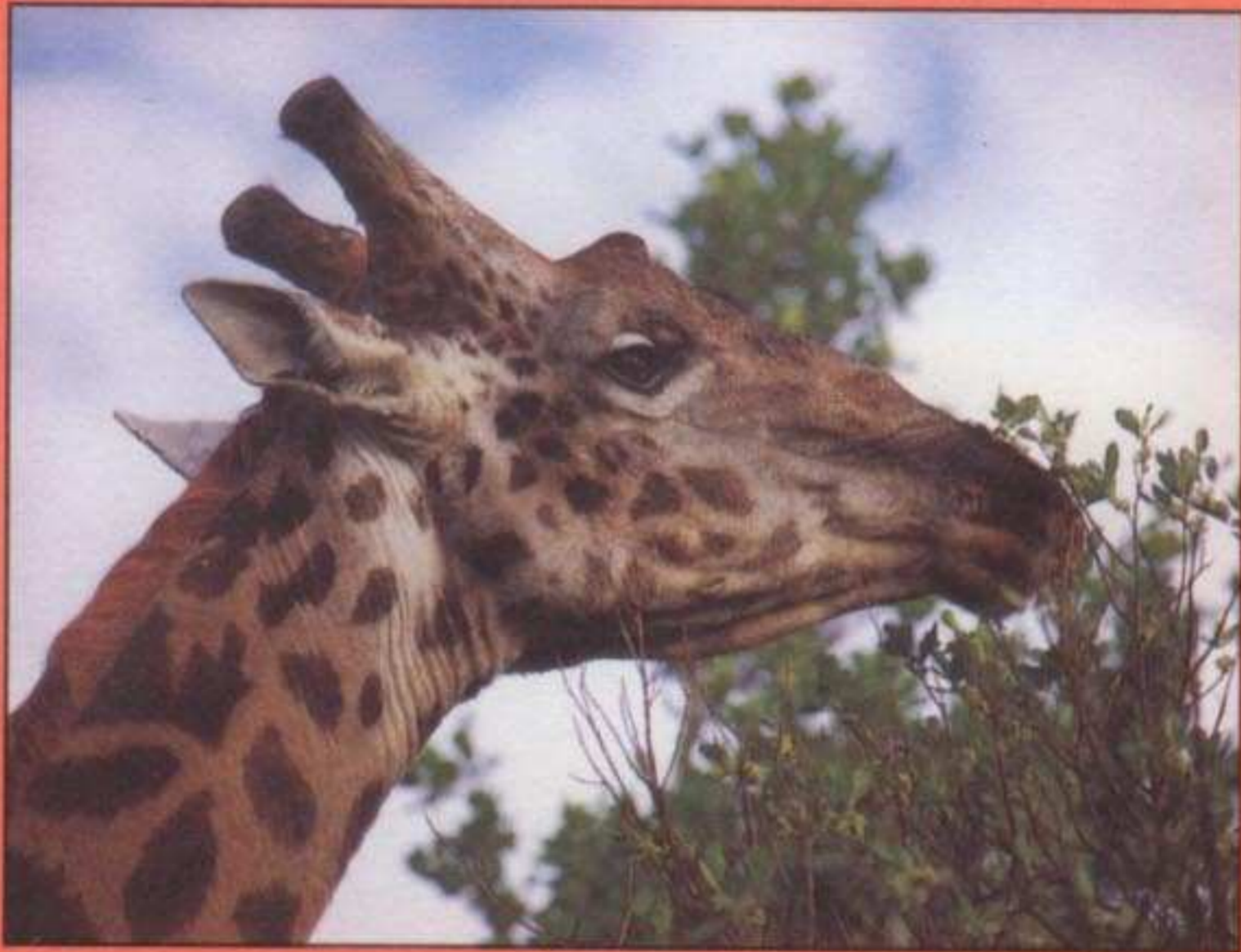

26.
Replier l'aile
gauche.

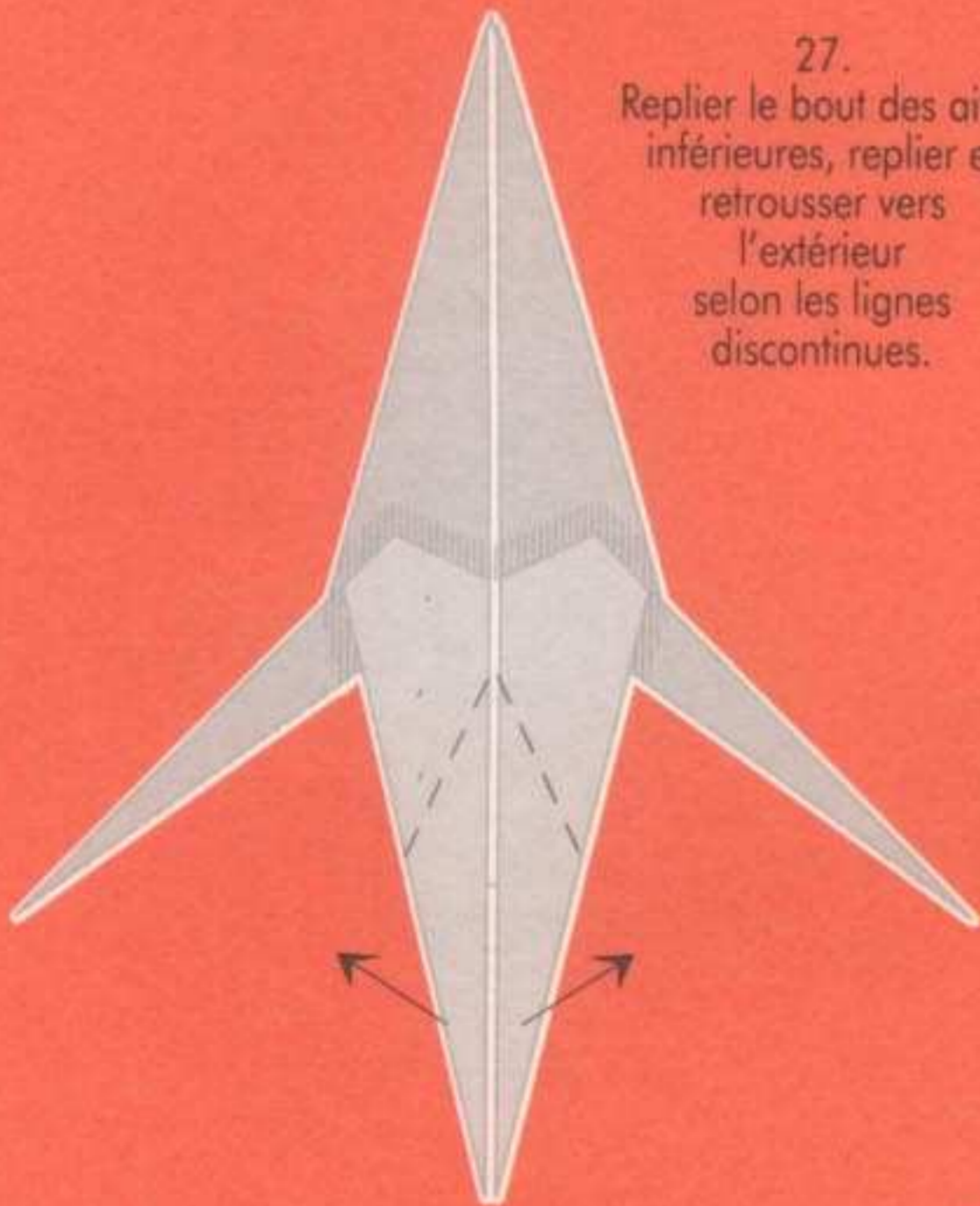

27.
Replier le bout des ailes
inférieures, replier et
retrousser vers
l'extérieur
selon les lignes
discontinues.

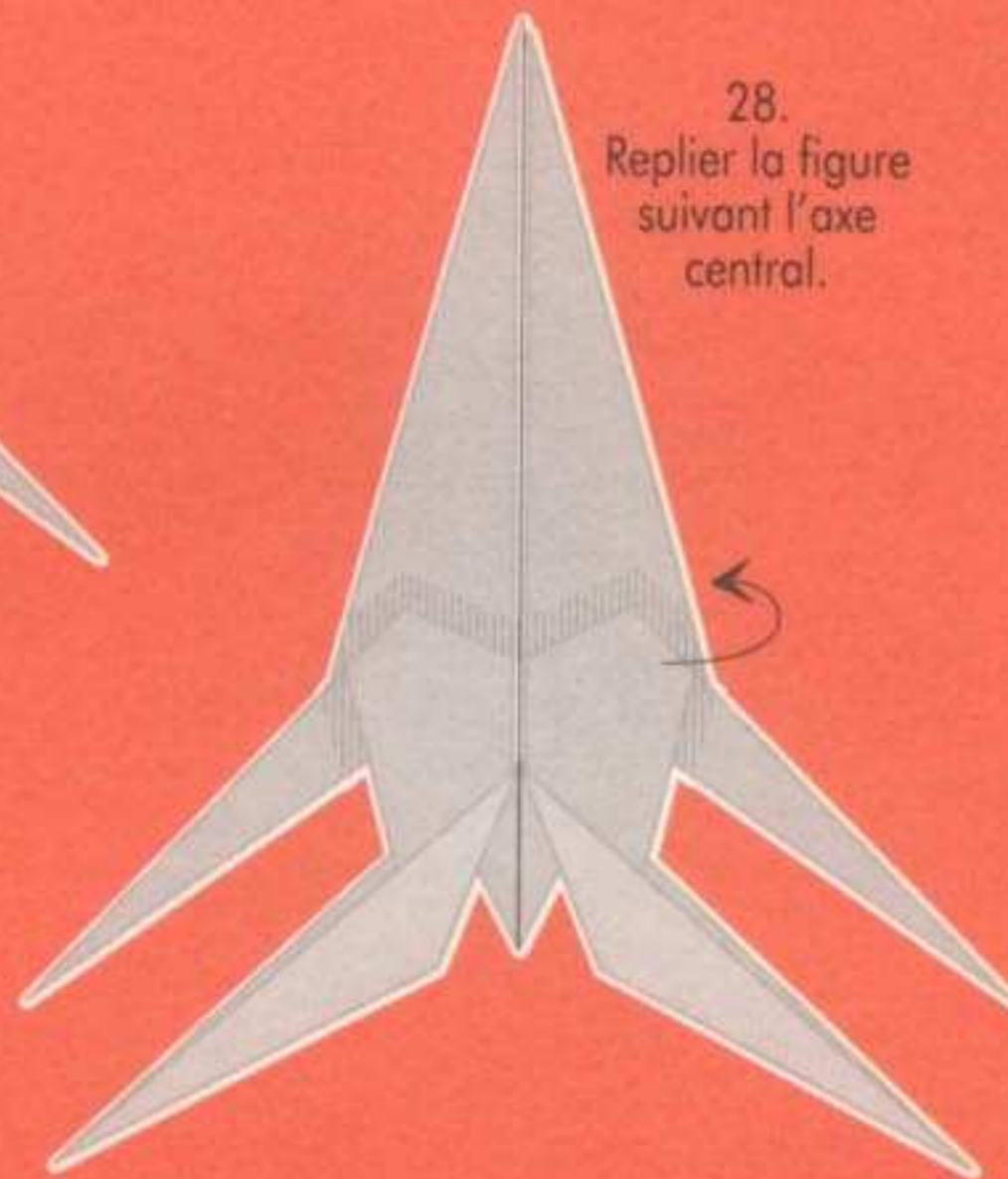

28.
Replier la figure
suivant l'axe
central.



29.
Faire des petits plis en accordéon
pour que les pattes arrière
soient de la même
longueur que les
pattes avant.

LA TÊTE

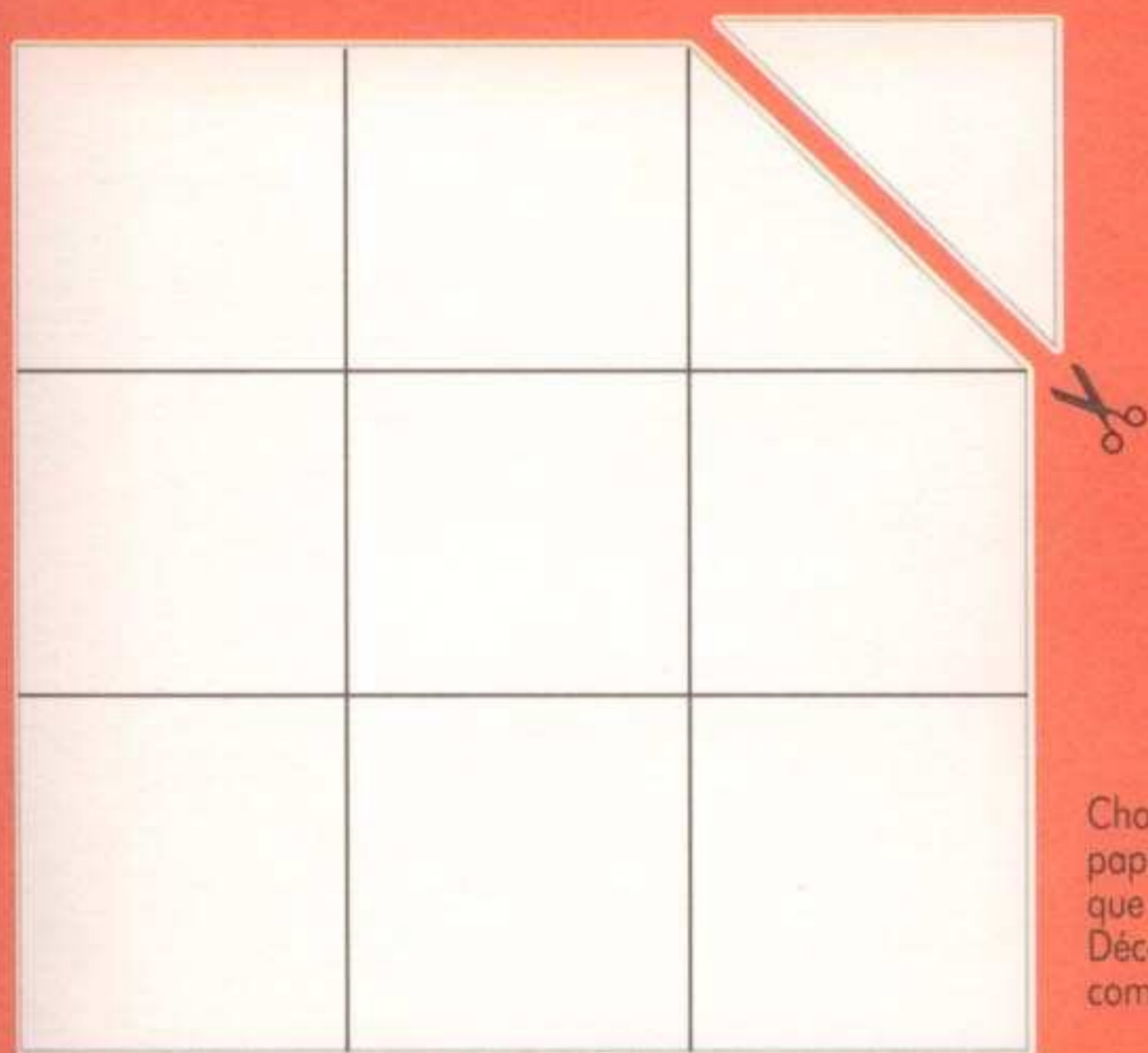

2.
Replier le coin gauche et le coin droit sur le coin supérieur.

1.
Choisir une feuille de papier de la même taille que pour le corps.
Découper un triangle comme sur le croquis.

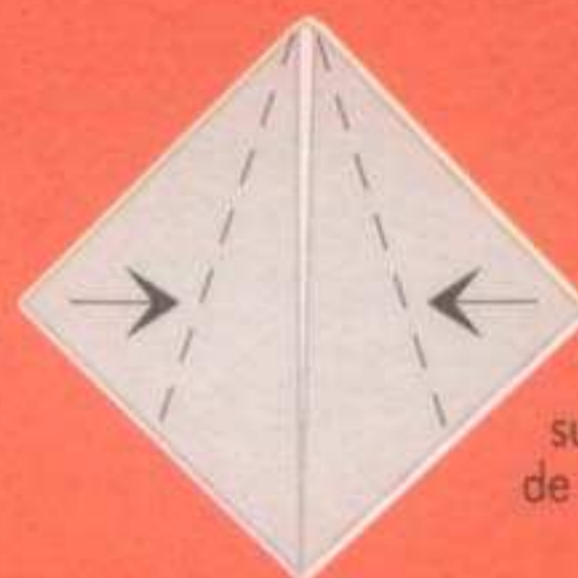

3.
Replier les deux bords supérieurs le long de la ligne médiane.

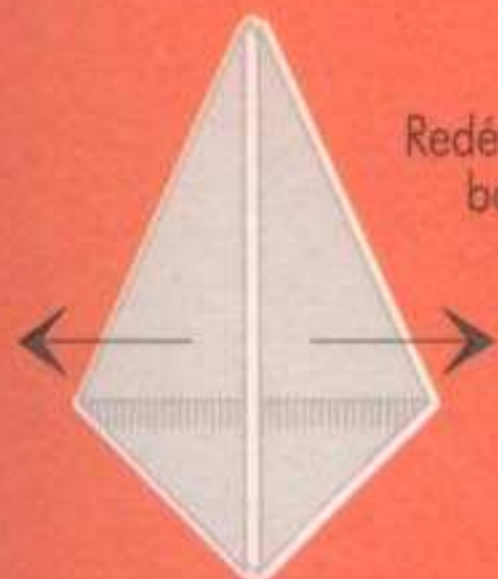

4.
Redéplier les bords.

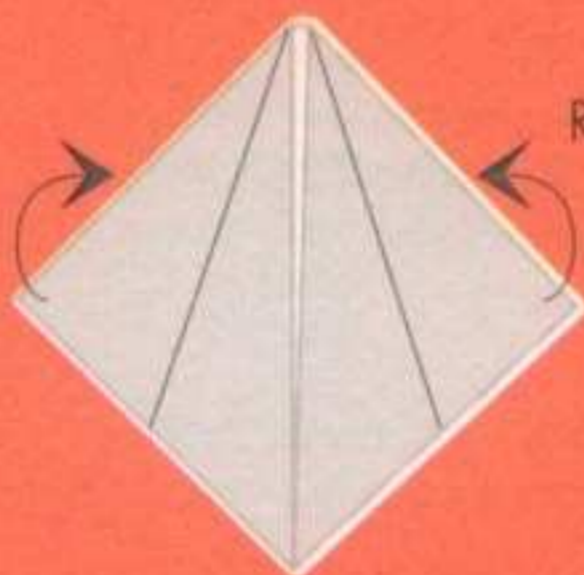

5.
Rentrer les coins.

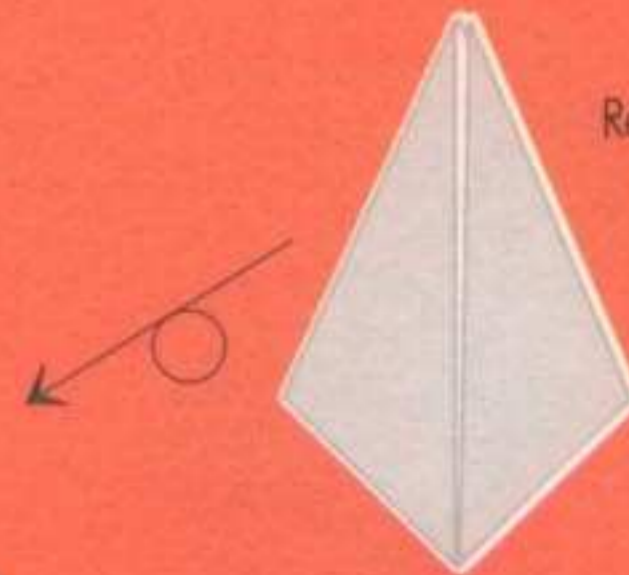

6.
Retourner le pliage.

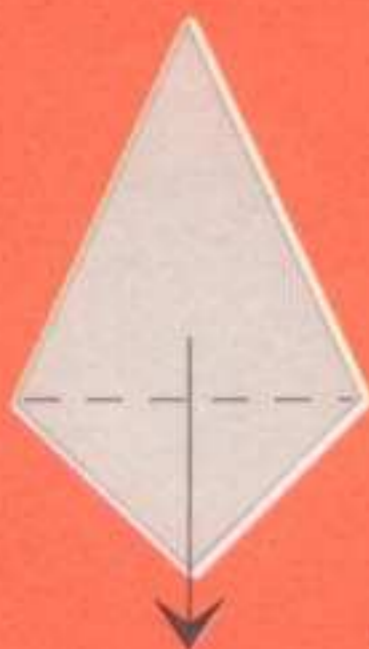

7.
Rabattre la pointe supérieure vers le bas.



8.
Plier les deux pointes supérieures le long de l'axe horizontal.

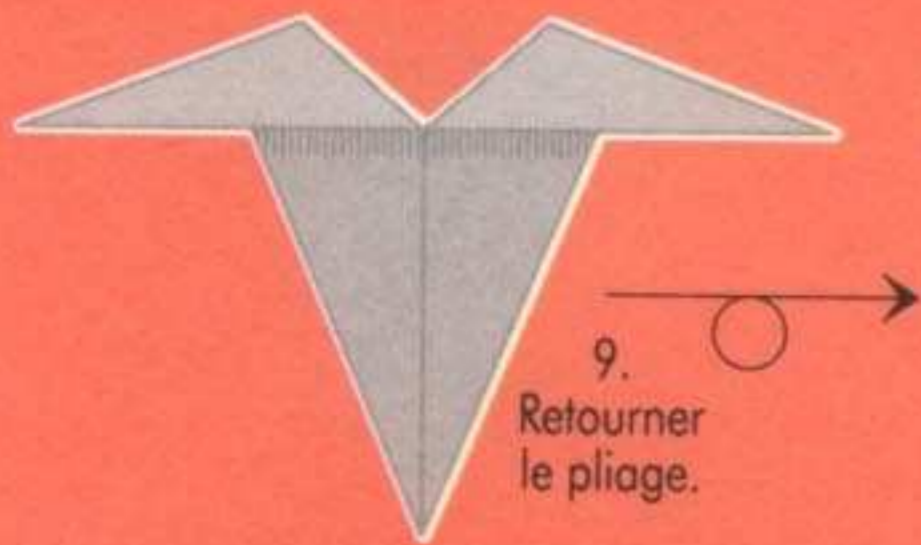

9. Retourner le pliage.

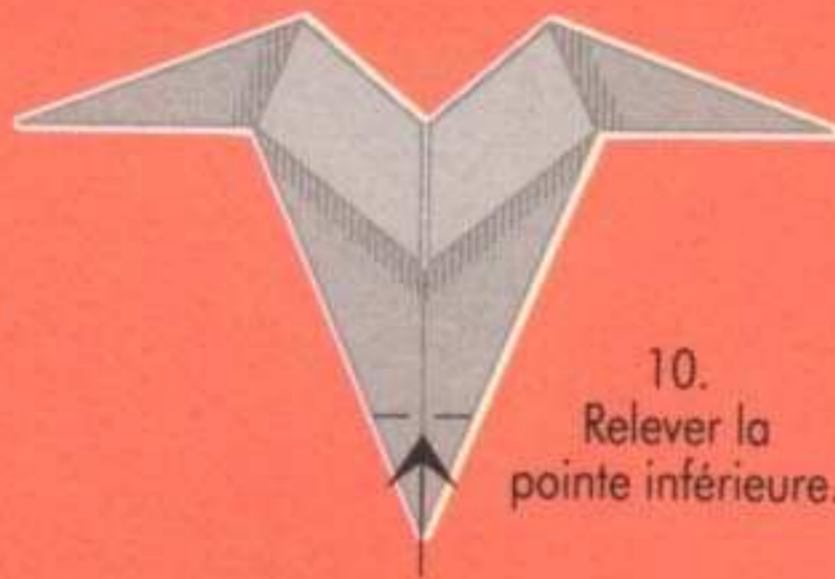

10. Relever la pointe inférieure.

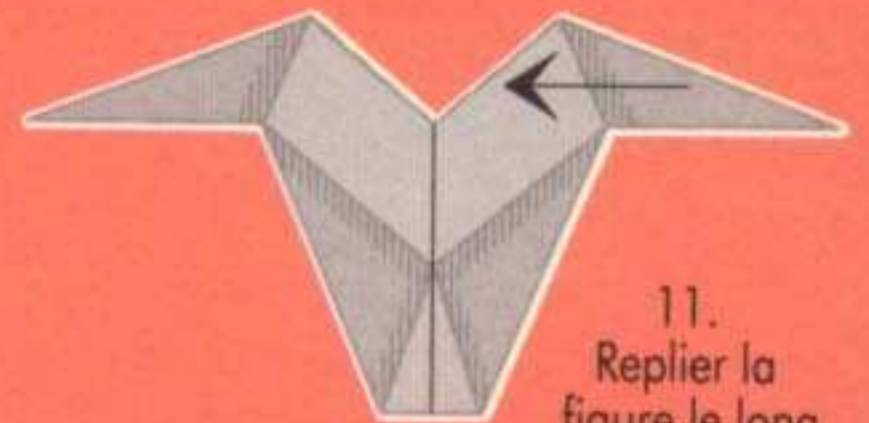

11. Replier la figure le long de l'axe central.



12. Replier la pointe gauche (oreille) vers la droite, le long de la ligne de repère.

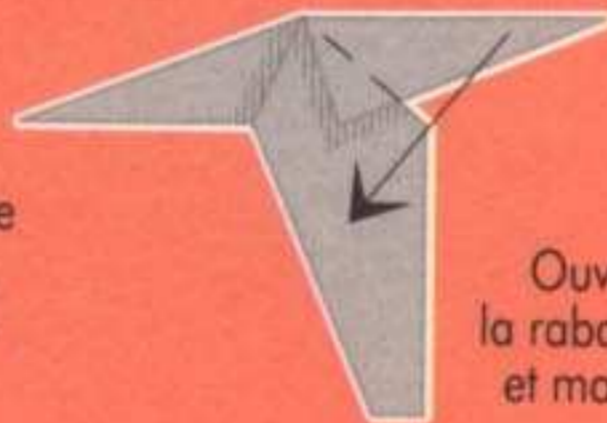

13. Ouvrir la pointe, la rabattre vers le bas et marquer les plis.

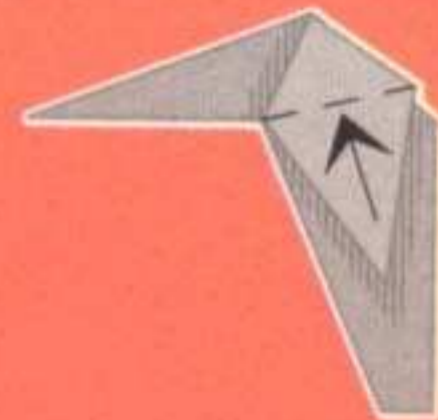

14. Relever l'oreille.

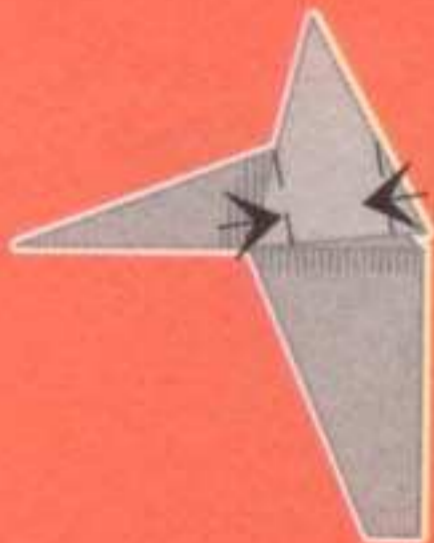

15. Replier les deux coins vers le centre.

● Les girafes sont des ruminants et mangent 15 heures par jour. Elles consomment 100 kg de nourriture chaque jour et pèsent environ 1 tonne.

● Les girafes mesurent jusqu'à 6 m de haut.



16. Retourner le pliage.



17. Replier la seconde oreille vers la gauche, le long de la ligne de repère.



18. Ouvrir la pointe, rabattre vers le bas et marquer les plis.



19. Relever l'oreille.



20.
Replier
les deux coins
vers le centre.



21.
Coller la tête
sur le cou.
L'extrémité du cou
doit dépasser un peu.



22.
Pour la queue,
enrouler solidement
un petit rectangle
de papier et découper
l'extrémité pour former
une petite brosse.

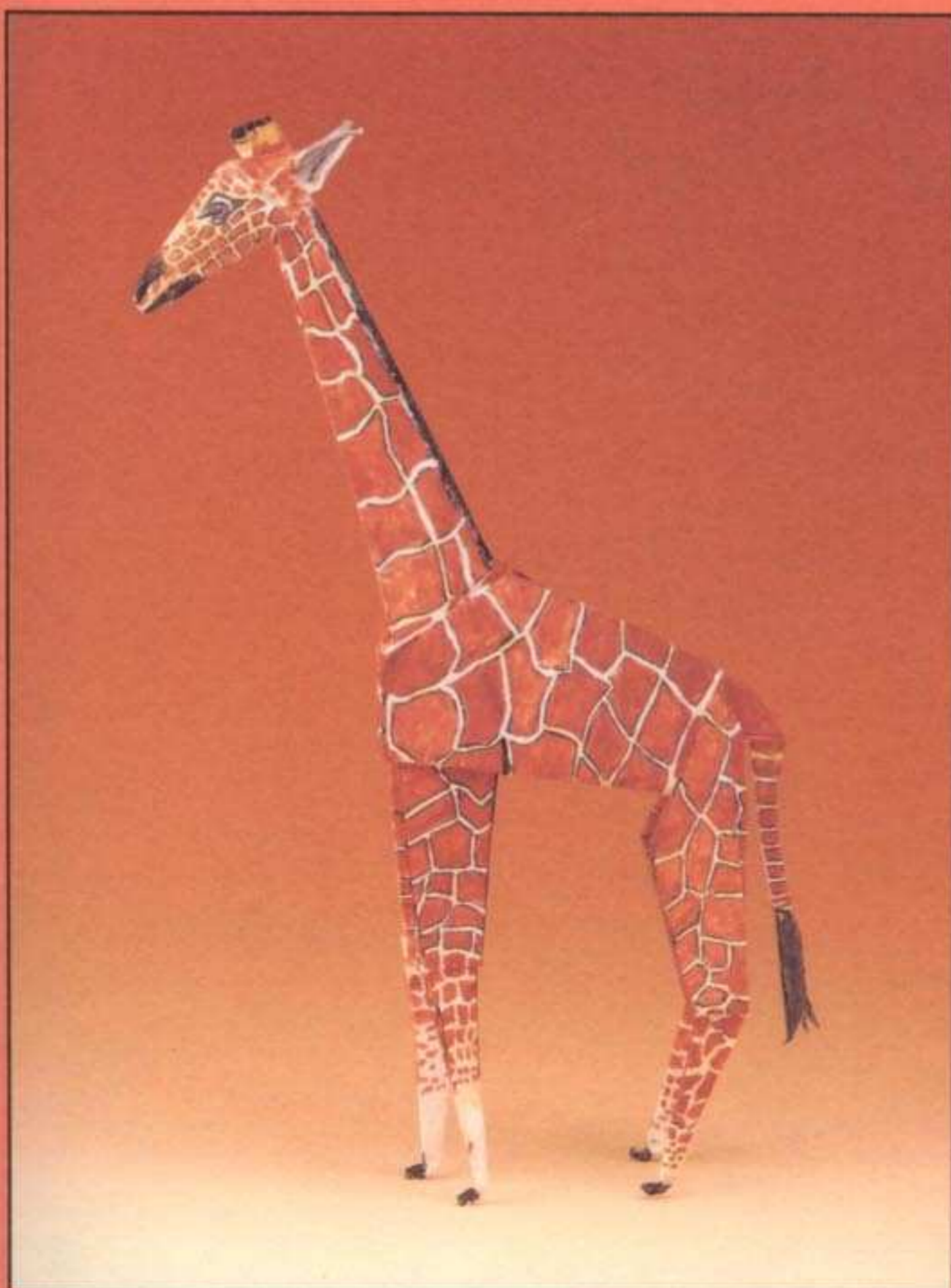

23.
Fixer la queue au reste du corps.
Couper l'extrémité du cou
qui dépasse de la tête
et entailler le morceau
qui reste pour former
les cornes de
la girafe.





Le kangourou

En un seul bond, le kangourou peut sauter à 3 m de haut et avancer de 13 m. Son petit assis dans sa poche ne le gêne donc pas du tout. Cependant il n'obtient ses performances que lorsqu'il est obligé de s'enfuir. En temps normal, il avance plutôt de 1,90 m.

Ces singuliers marsupiaux aux pattes avant très courtes, aux pattes arrière robustes et à la queue musclée sont originaires d'Australie. Il en existe en tout plus de cinquante espèces dont la taille et les habitudes varient. Les plus petits sont les rats-kangourous et les kangourous arboricoles. Les plus grands sont les kangourous géants, roux et gris. Les mâles de ces trois espèces, grands comme des hommes, pèsent jusqu'à 80 kg. Le kangourou roux et le kangourou gris sont les plus répandus. Le kangourou roux se plaît dans les steppes, mange de l'herbe et se trouve dans tout le territoire. Seul le mâle a un pelage roux, la femelle est gris bleuté. Le kangourou gris vient surtout des forêts clairsemées orientales. Dans les fermes australiennes, on craint surtout le kangourou roux, parce qu'il dévore l'herbe des brebis qui jouent un rôle important dans l'économie du pays. Avec l'extension des pâturages, le nombre de grands kangourous augmente et ils constituent maintenant une concurrence dangereuse pour les brebis.

Le kangourou

LE CORPS

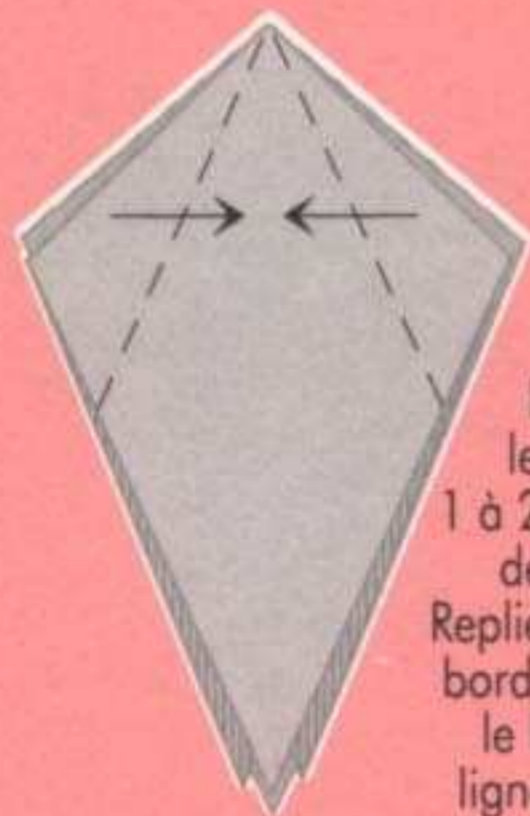

1. Réaliser les étapes 1 à 20 du pliage de base A. Replier ensuite les bords supérieurs le long de la ligne médiane.

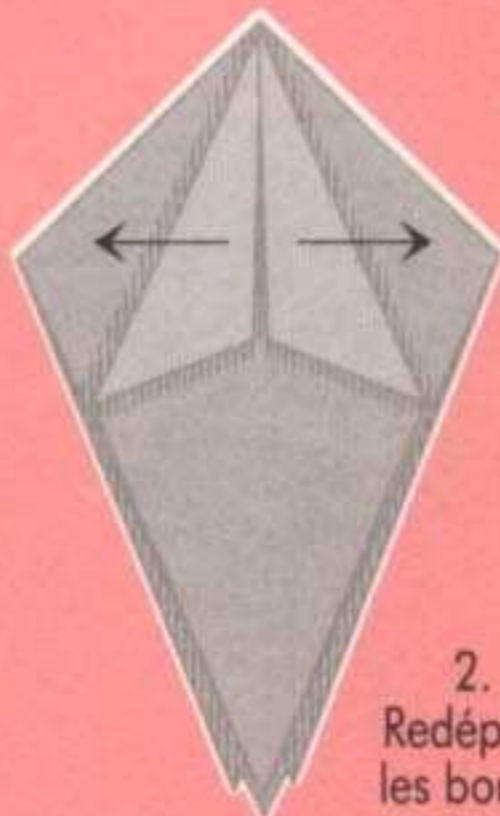

2. Redéplier les bords.



3. Redresser l'aile droite à la verticale, l'ouvrir et l'aplatir. Marquer les plis.

● Les kangourous avancent comme s'ils étaient montés sur ressorts : ils se propulsent sur leurs puissantes pattes arrière. Leur queue leur sert de gouvernail.

● Lorsqu'ils se sauvent, les kangourous peuvent atteindre une vitesse de 40 km à l'heure.

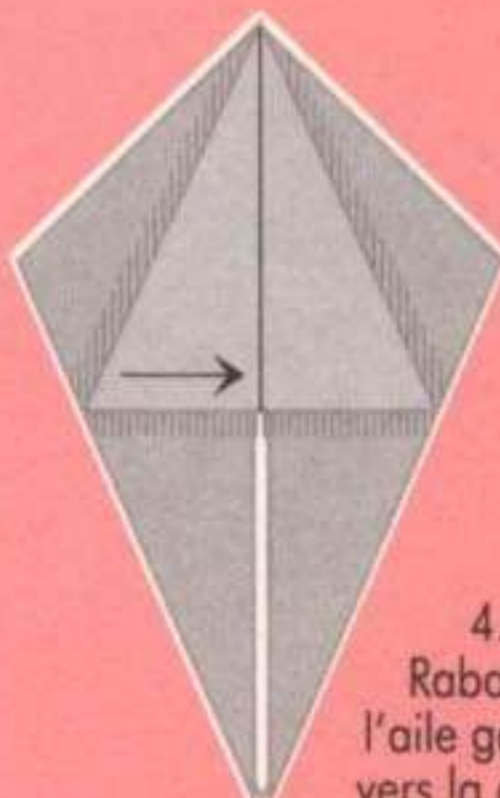
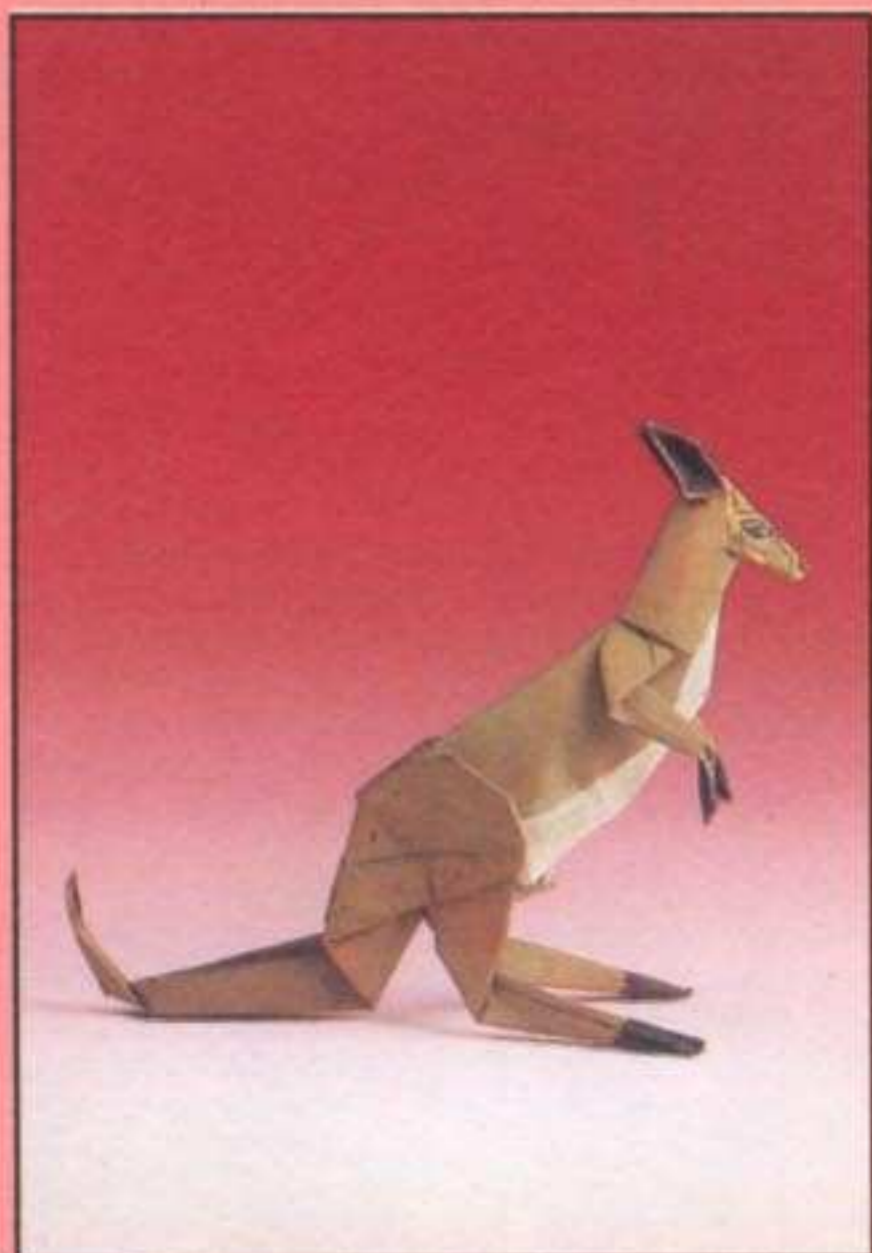

4. Rabattre l'aile gauche vers la droite.

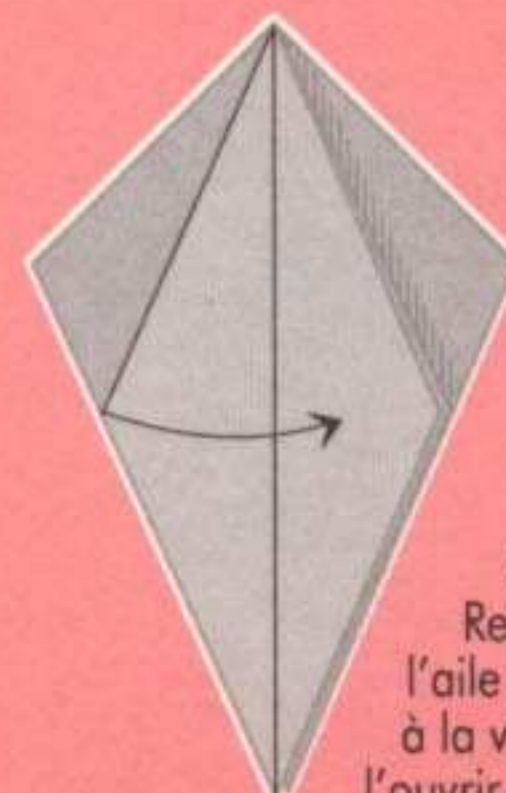

5. Relever l'aile gauche à la verticale, l'ouvrir et aplatir.

● Au bout de cinq semaines de gestation, le petit qui ne mesure que 2 cm sort du ventre de sa mère et se niche dans la poche ventrale. Il y reste de cinq à huit mois.

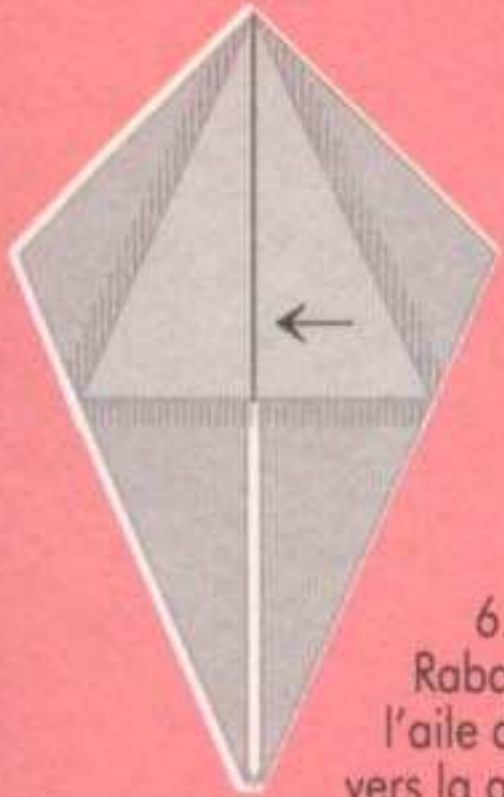

6. Rabattre l'aile droite vers la gauche.

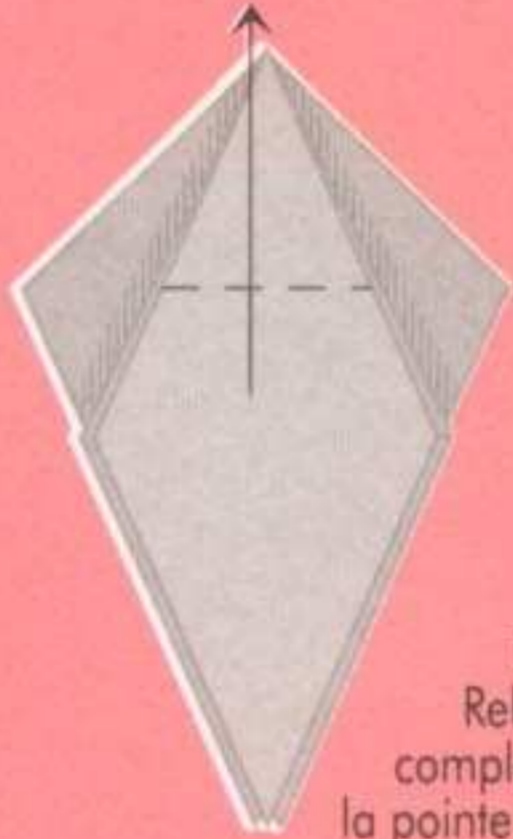

7. Relever complètement la pointe inférieure.

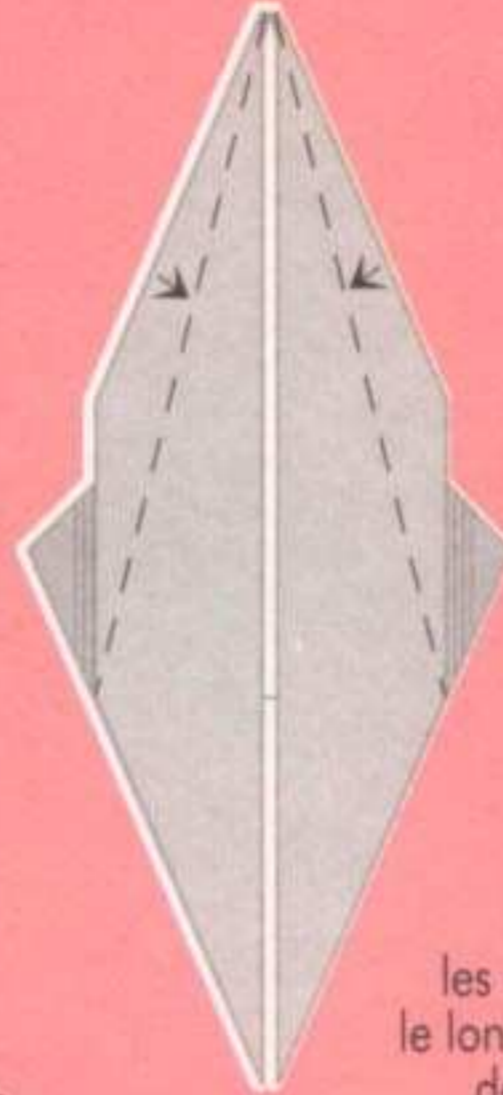

8. Replier les deux côtés le long de la ligne de repère.



9. Retourner le pliage.

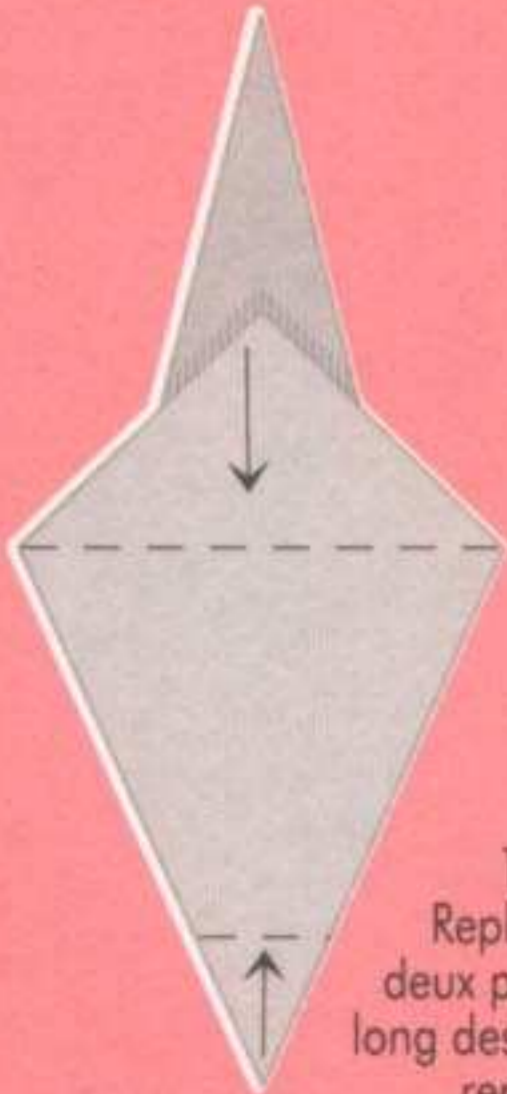

10. Replier les deux pointes le long des lignes de repère.

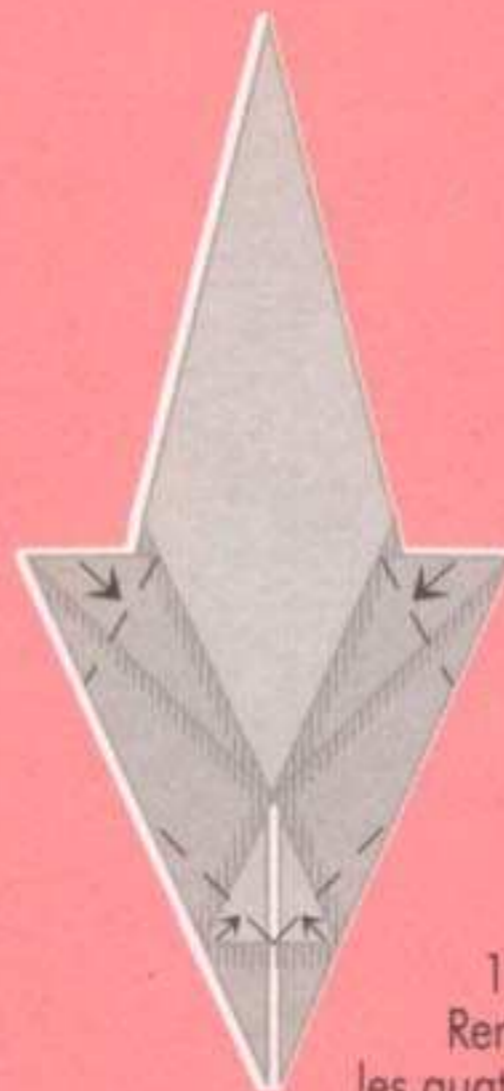

11. Rentrer les quatre coins.

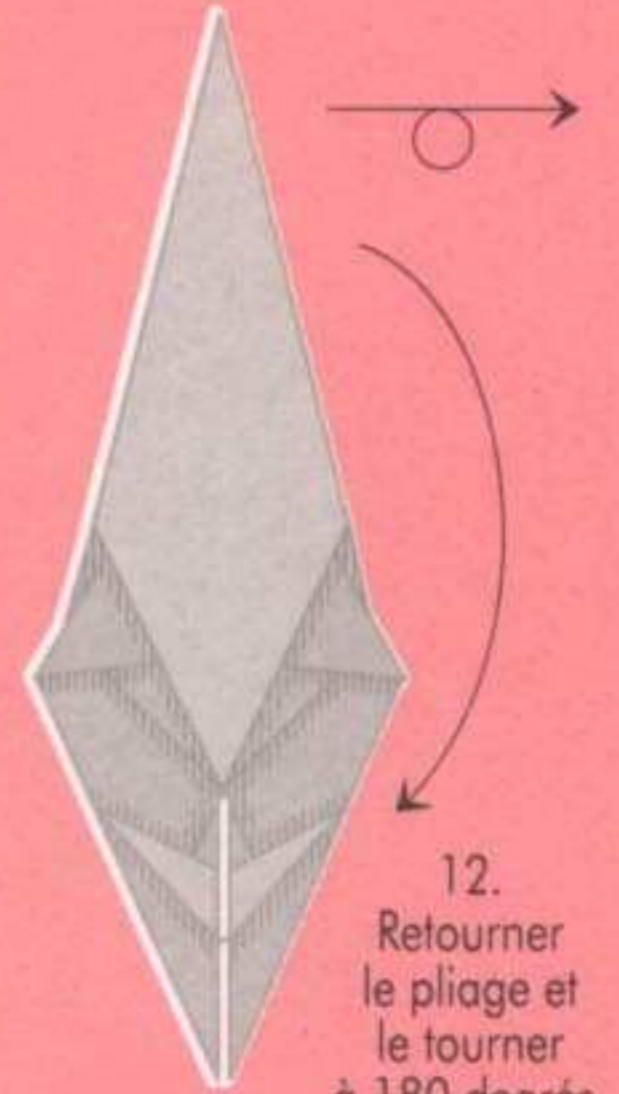

12. Retourner le pliage et le tourner à 180 degrés.

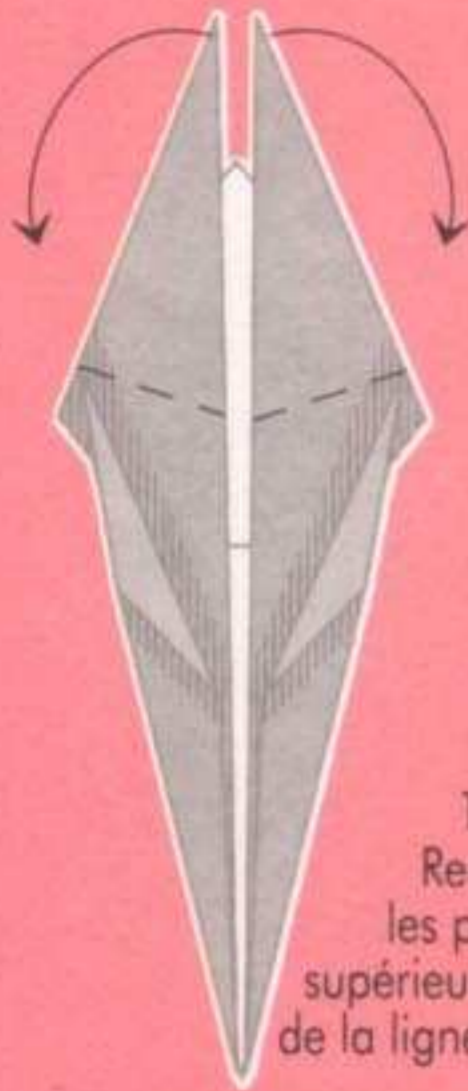

13.
Rentrer
les pointes
supérieures le long
de la ligne de repère.

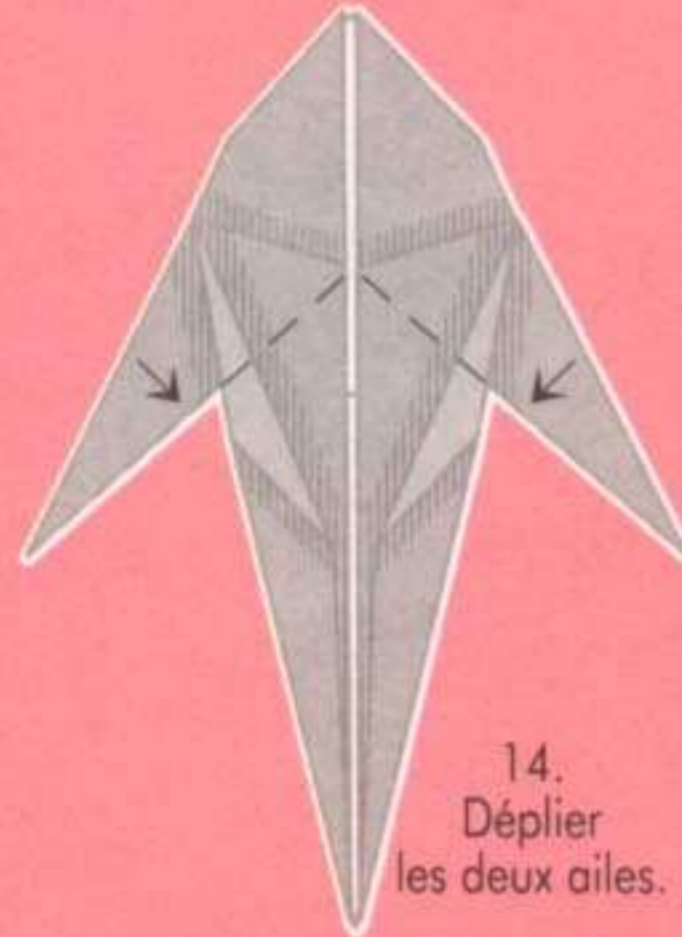

14.
Déplier
les deux ailes.

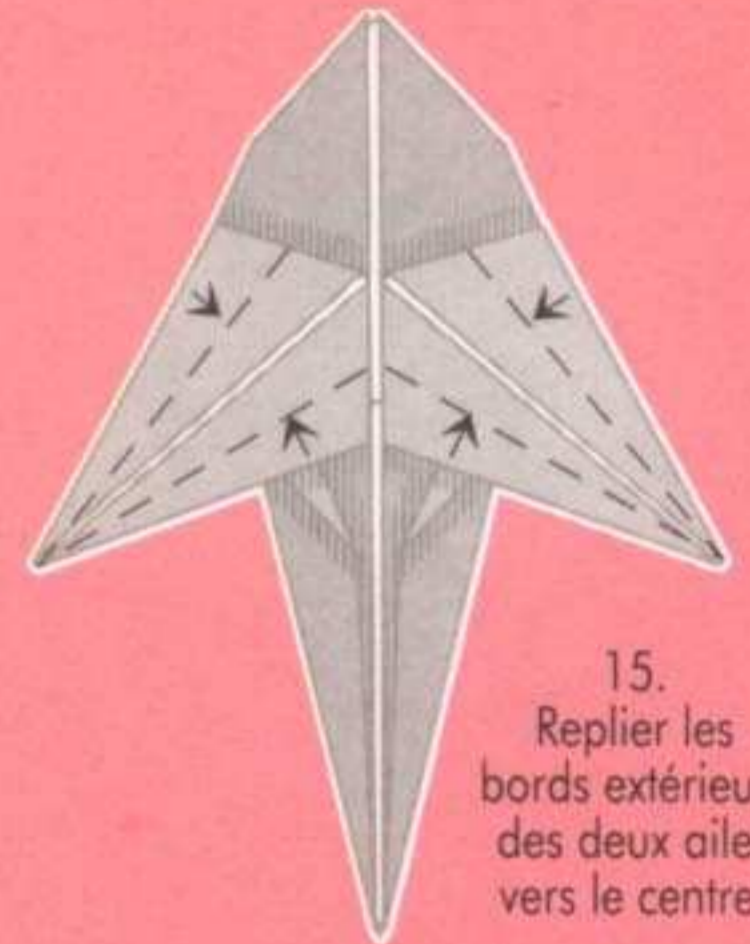

15.
Replier les
bords extérieurs
des deux ailes
vers le centre.

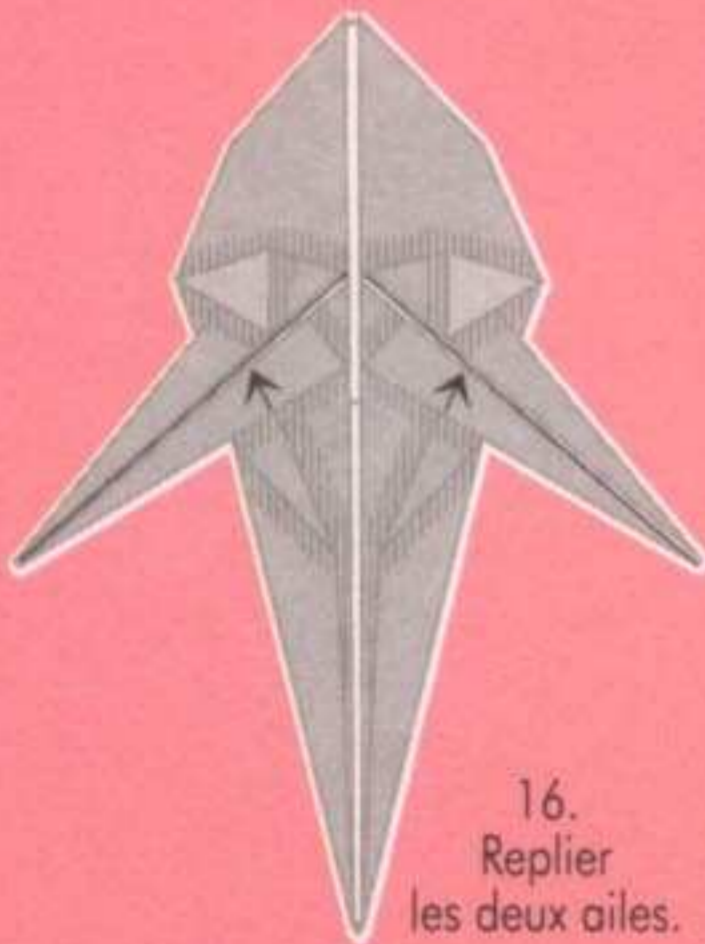

16.
Replier
les deux ailes.



17.
Replier la figure
vers l'arrière le long
de l'axe longitudinal.



18.
Rentrer
les deux pointes
gauches pour
former les pattes
arrière. Rentrer
la pointe
inférieure le long
de la ligne de
repère pour former
la queue.



19.
Le corps du
kangourou
est terminé.

● Au bout de huit mois, le petit qui pèse alors 4 kg se risque en dehors de la poche, pour tenir tout seul sur ses pattes. Pendant encore six mois, il continue pourtant à cacher régulièrement sa tête dans la poche de sa mère pour téter.

LA TÊTE

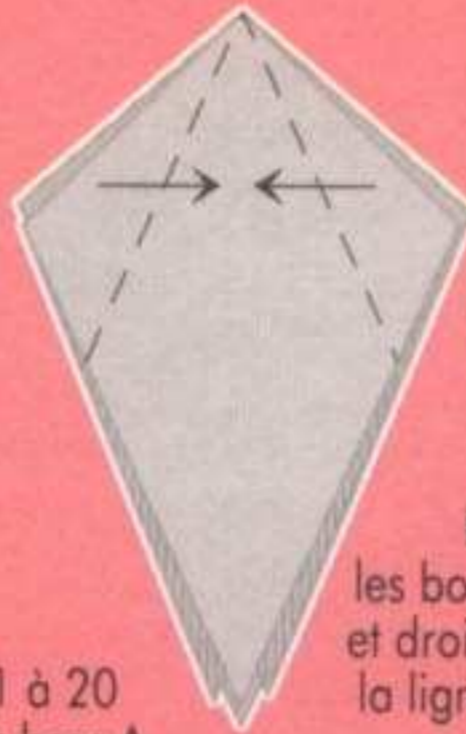
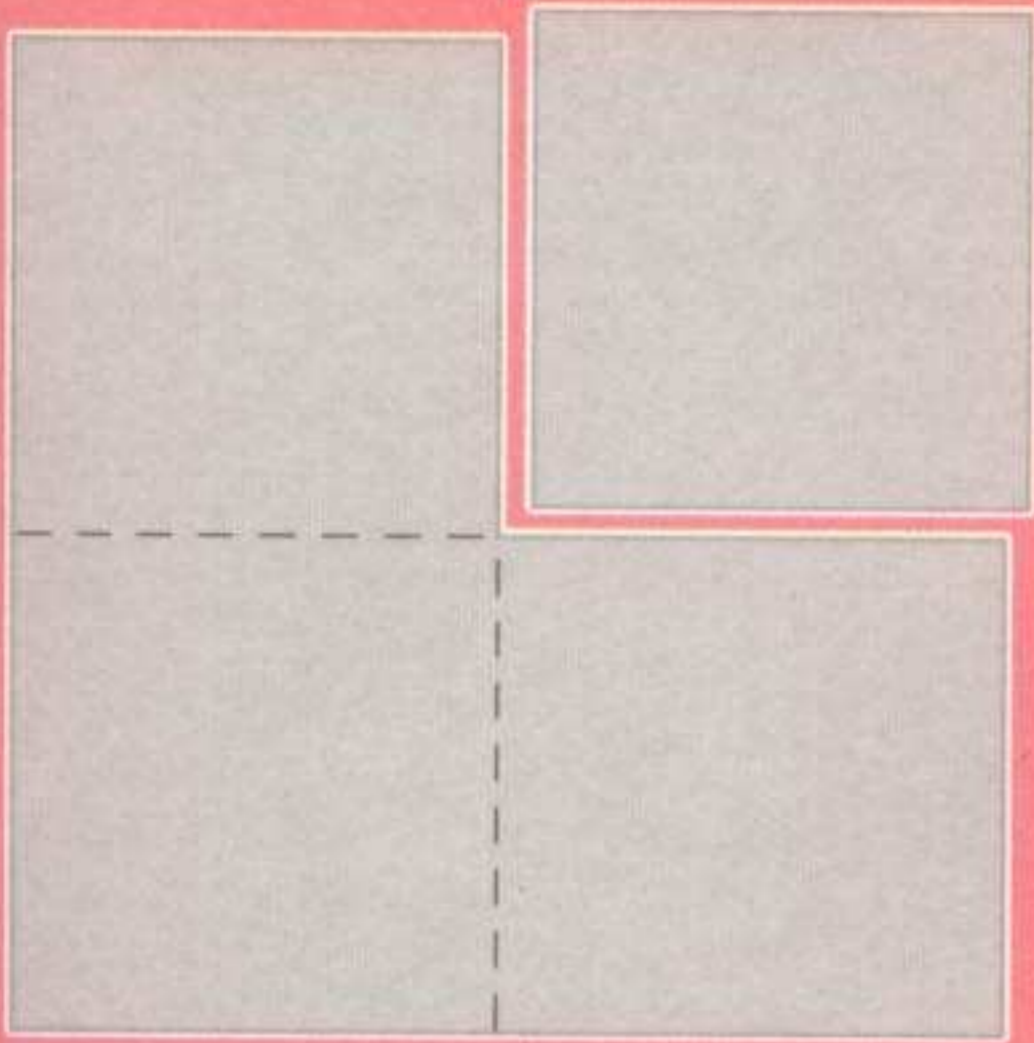

1. Réaliser les étapes 1 à 20 du pliage de base A avec une feuille de papier quatre fois plus petite que celle du corps.

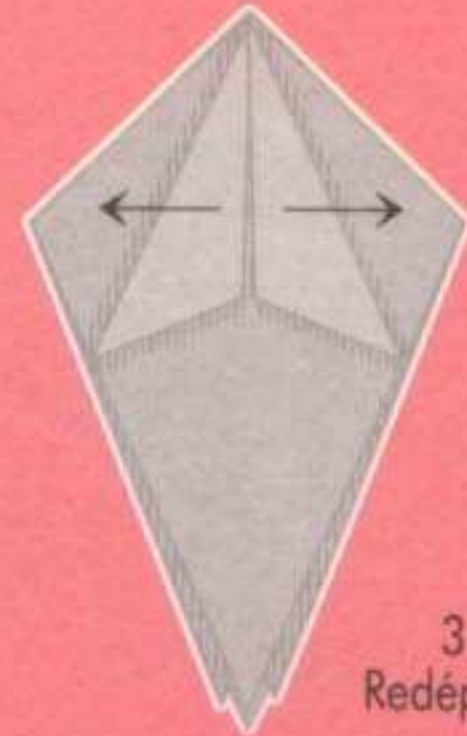

2. Replier les bords gauches et droits le long de la ligne médiane.

3. Redéplier.

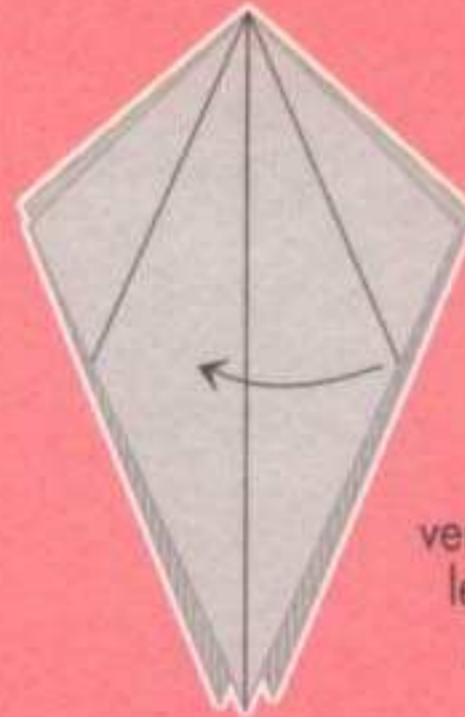

4. Relever l'aile droite à la verticale, l'ouvrir avec le doigt et l'aplatir. Marquer les plis.

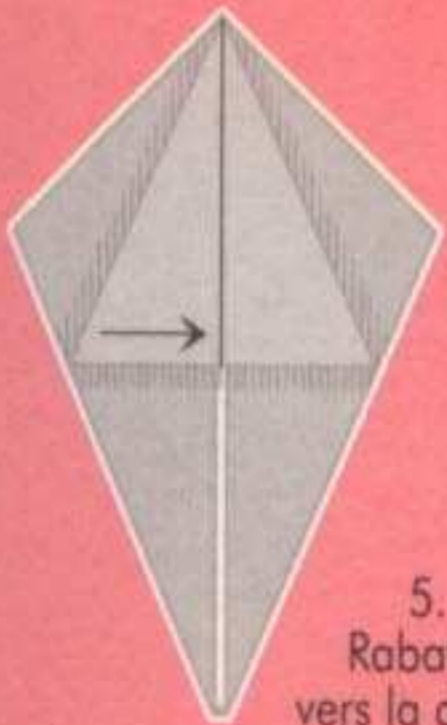

5. Rabattre vers la droite.

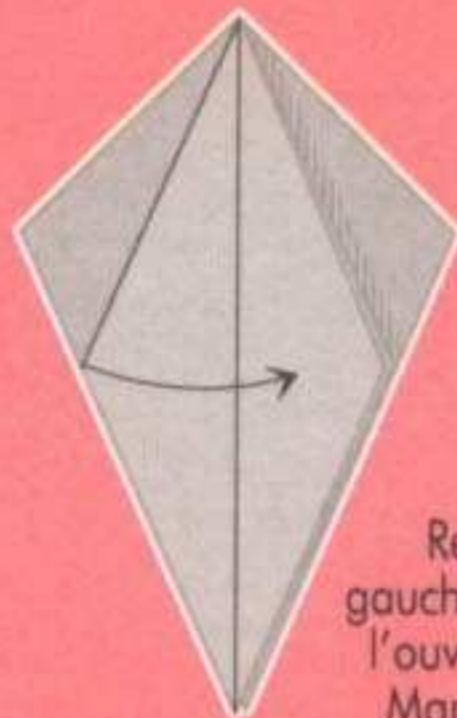

6. Relever l'aile gauche à la verticale, l'ouvrir et l'aplatir. Marquer les plis.

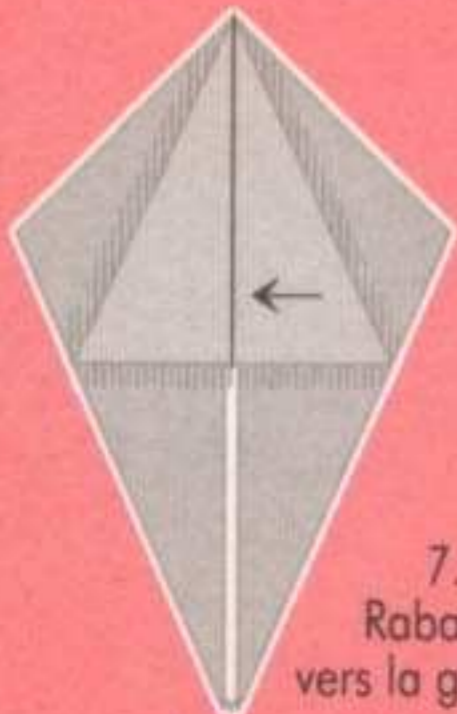

7. Rabattre vers la gauche.

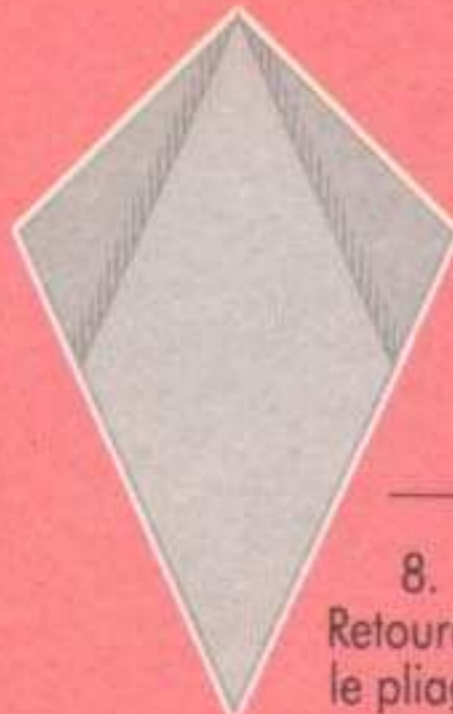

8. Retourner le pliage.

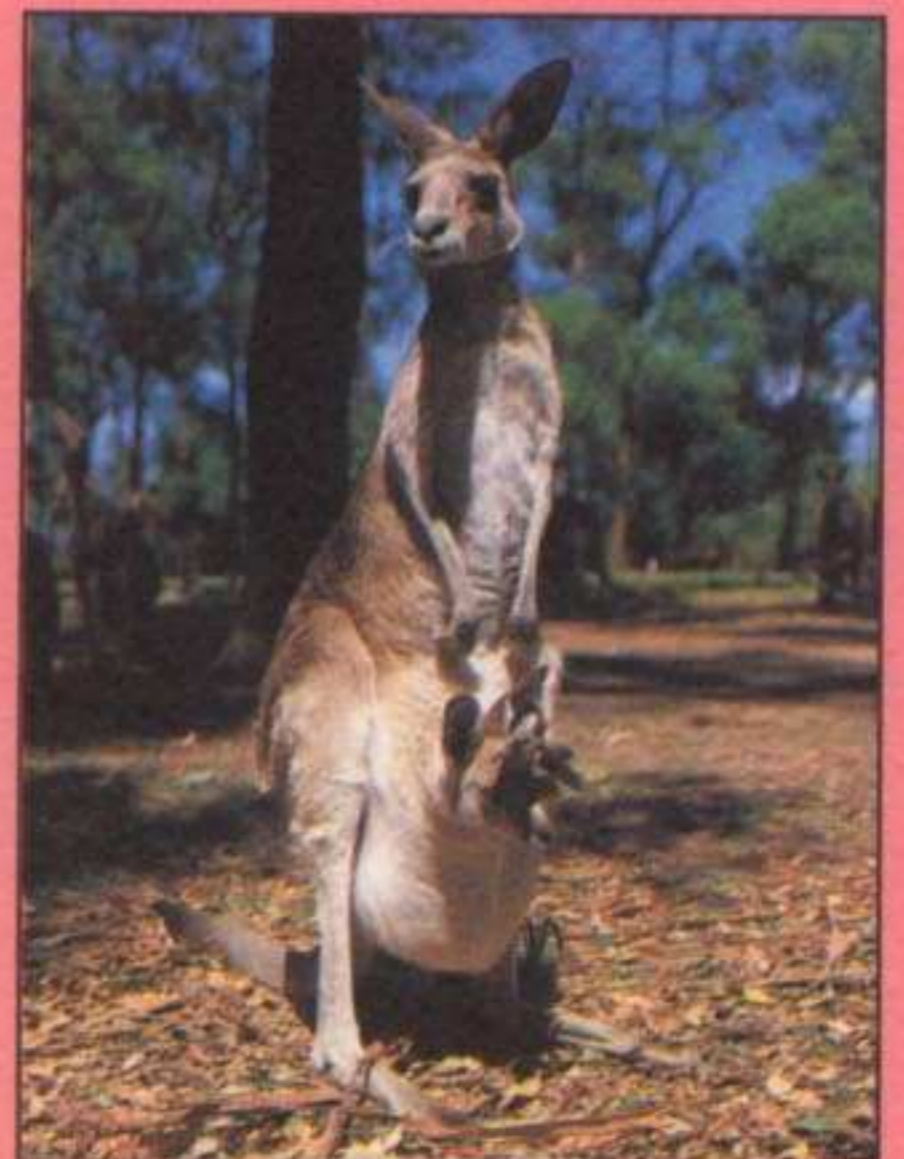





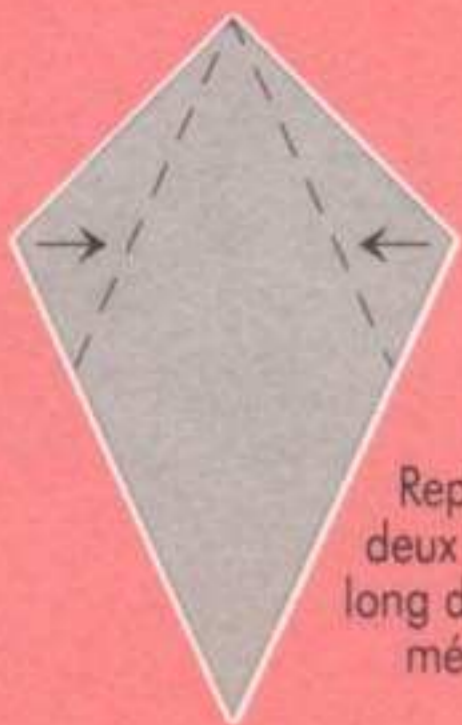

9. Replier les deux bords le long de la ligne médiane.

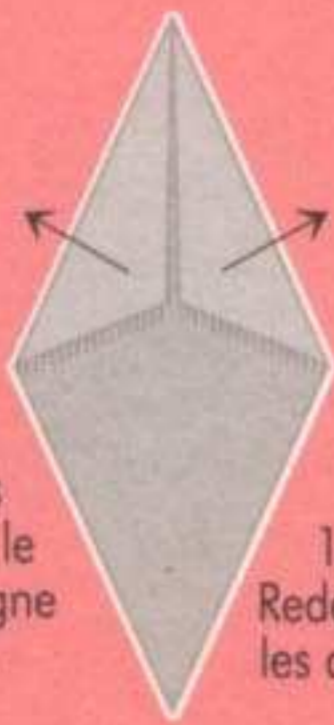

10. Redéplier les côtés.

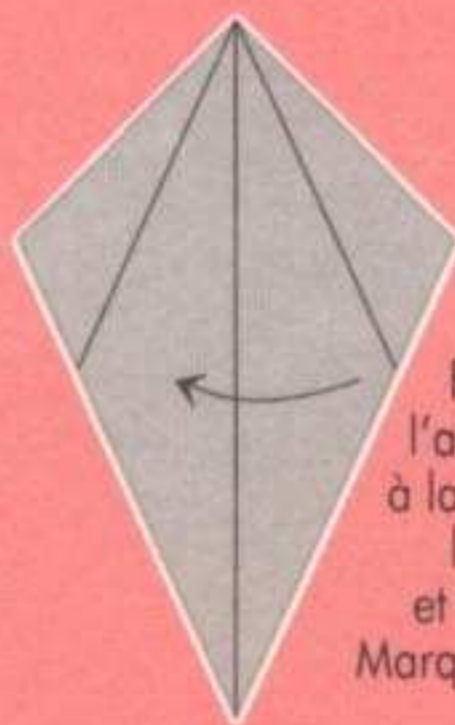

11. Relever l'aile droite à la verticale, l'ouvrir et l'aplatir. Marquer les plis.

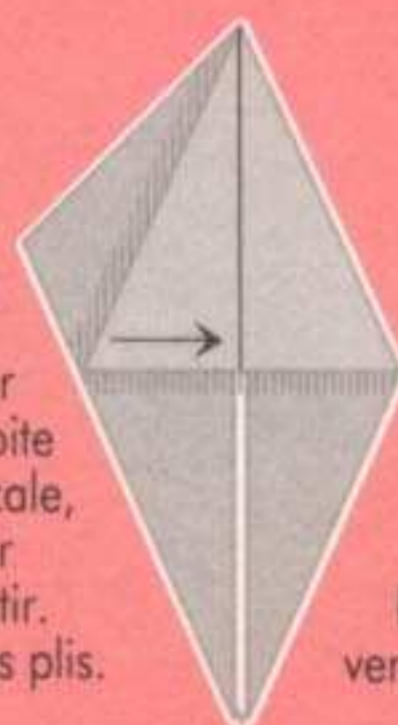

12. Rabattre vers la droite.

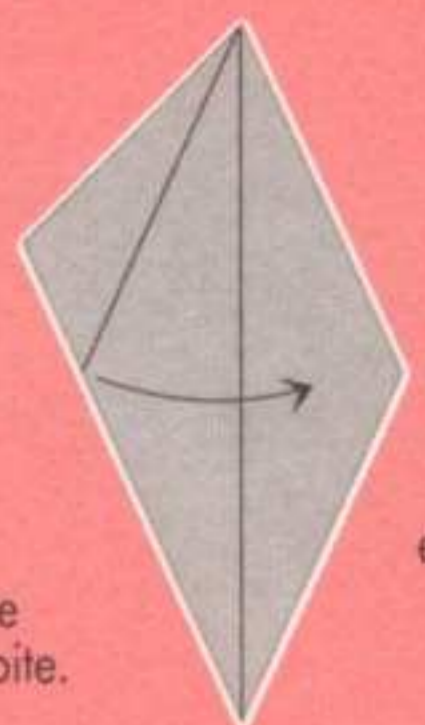

13. Relever l'aile gauche, l'ouvrir et l'aplatir. Marquer les plis.

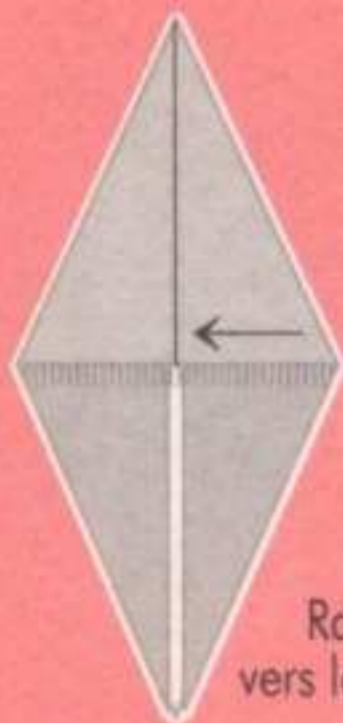

14. Rabattre vers la gauche.

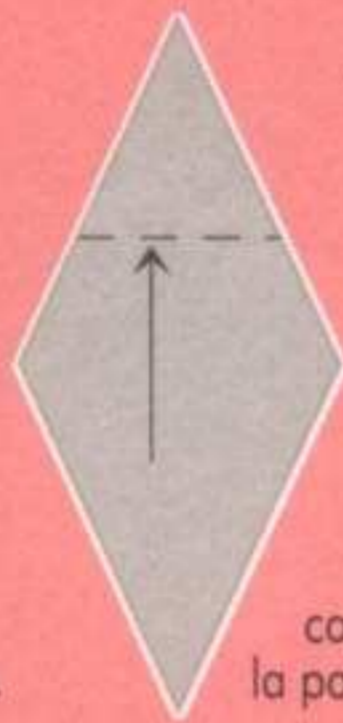

15. Relever complètement la pointe inférieure.



16. Retourner le pliage.



17. Relever complètement la pointe inférieure.

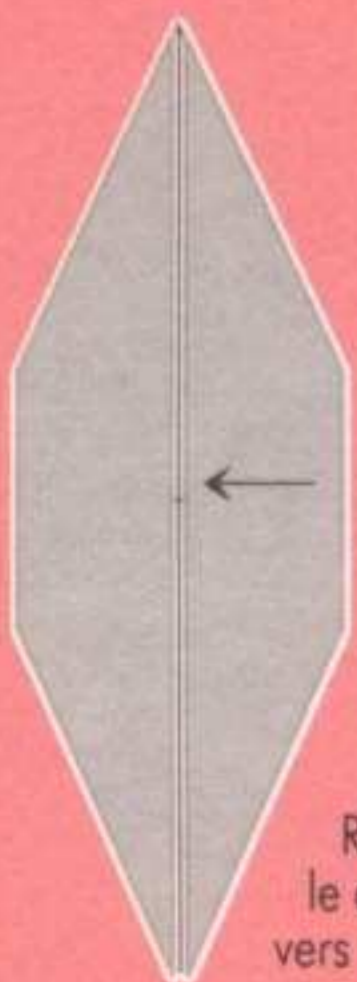

18. Rabattre le côté droit vers la gauche.



19. Replier les côtés le long de la ligne médiane.



20. Rabattre l'aile gauche vers la droite.

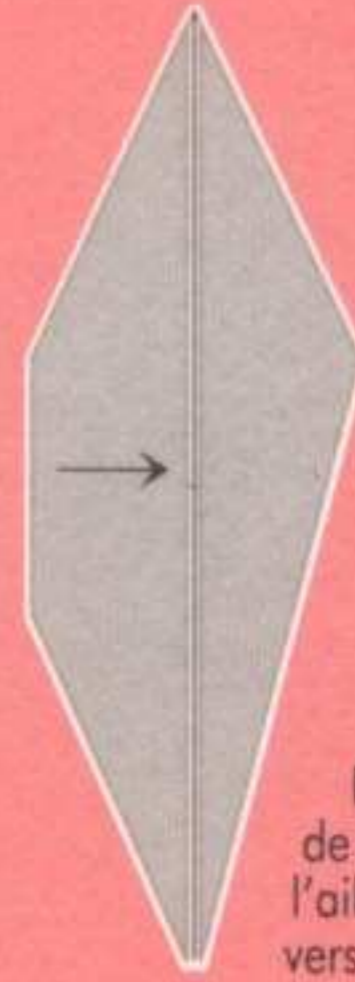

21. Replier de nouveau l'aile gauche vers la droite.

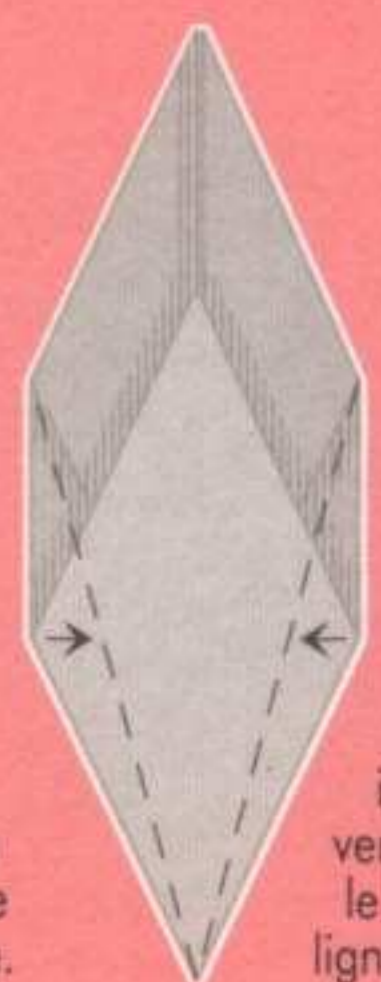

22. Replier la partie inférieure vers le centre, le long de la ligne de repère.

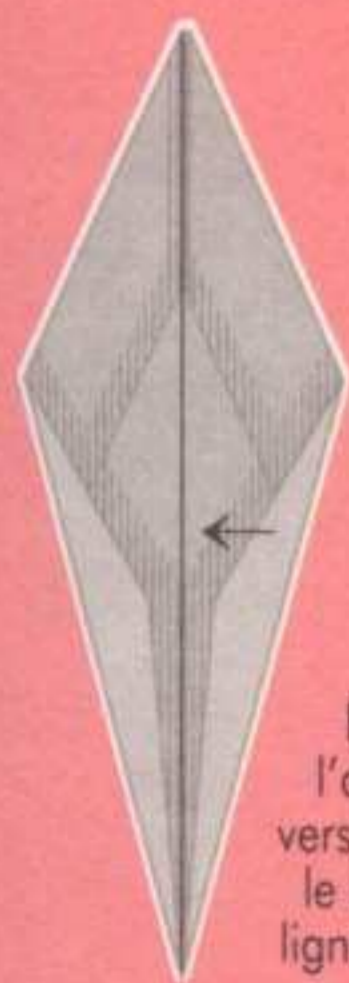

23. Rabattre l'aile droite vers la gauche, le long de la ligne médiane.

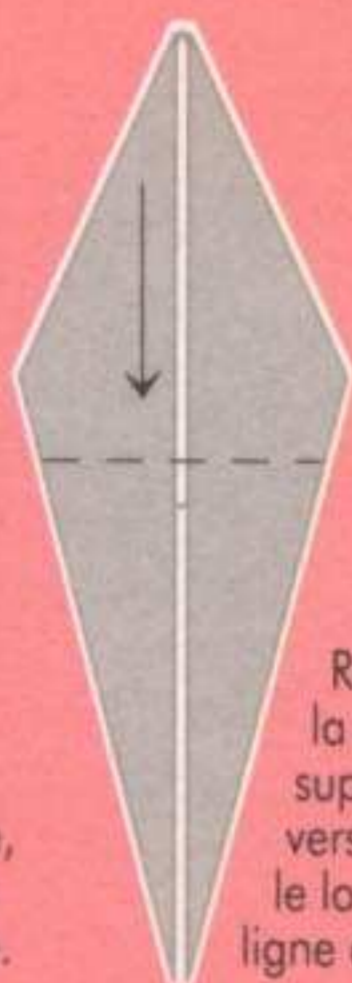

24. Replier la pointe supérieure vers le bas, le long de la ligne de repère.



25. Relever la pointe inférieure en suivant la ligne médiane.

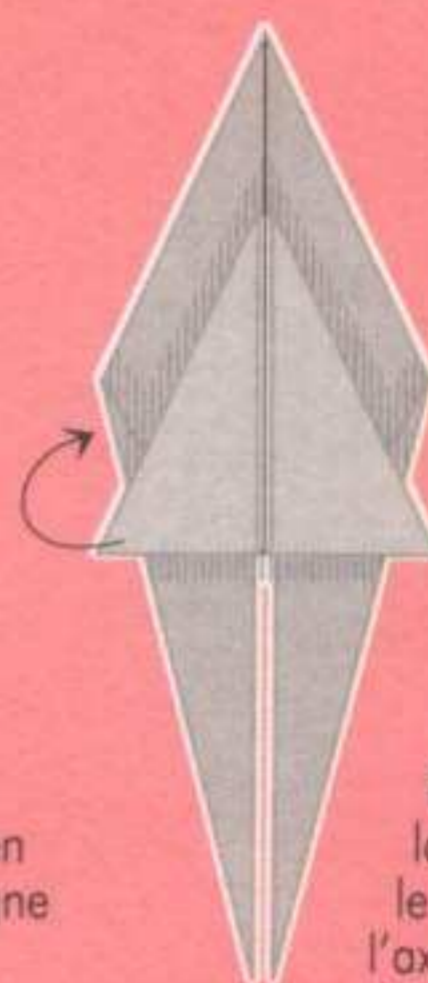

26. Replier la figure le long de l'axe central.



27. Rentrer la pointe supérieure et les deux pointes inférieures le long des lignes de repère.



28. Replier les deux coins vers l'extérieur.



29. Replier les deux parties de la pointe supérieure pour former la tête. Former les pieds avant en rentrant les pointes inférieures.



30. Rentrer la pointe droite pour former la queue. Couper la pointe supérieure et rentrer les oreilles. Rentrer les deux coins pour former le cou.

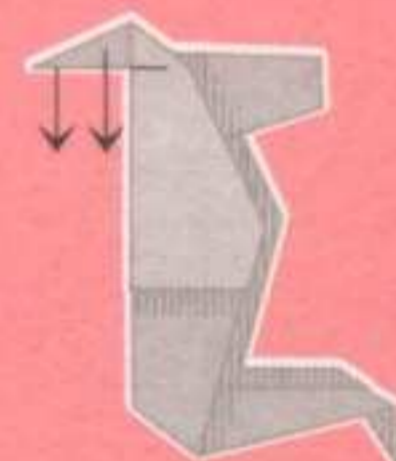

31. Replier les oreilles vers le bas.



32. La tête est terminée.



33. Glisser la tête dans le corps et coller.







Le cerf

Les cervidés sont répartis dans le monde entier. Les mâles portent sur leur front des formations osseuses appelées des bois. Les bois tombent chaque année après la saison des amours et repoussent ensuite avec une ramification supplémentaire. On peut connaître l'âge d'un cerf en comptant le nombre de ramifications. Le cerf est herbivore, il se nourrit d'herbes, de baies et de bourgeons. Pendant la période de rut en automne, paré de ses nouveaux bois, le cerf fait la cour aux biches. On l'entend bramer dans toute la forêt. Les mâles se battent impitoyablement pour leurs amours avec leurs bois, mais sans se blesser gravement. Les femelles ont un faon par an. Les mâles et les femelles vivent en troupes séparés et ne se regroupent qu'au temps du rut.

Dans la famille des cervidés, on trouve notamment le chevreuil, le daim, l'élan, le renne et le wapiti d'Amérique du Nord.

Le cerf

ARRIÈRE-TRAIN

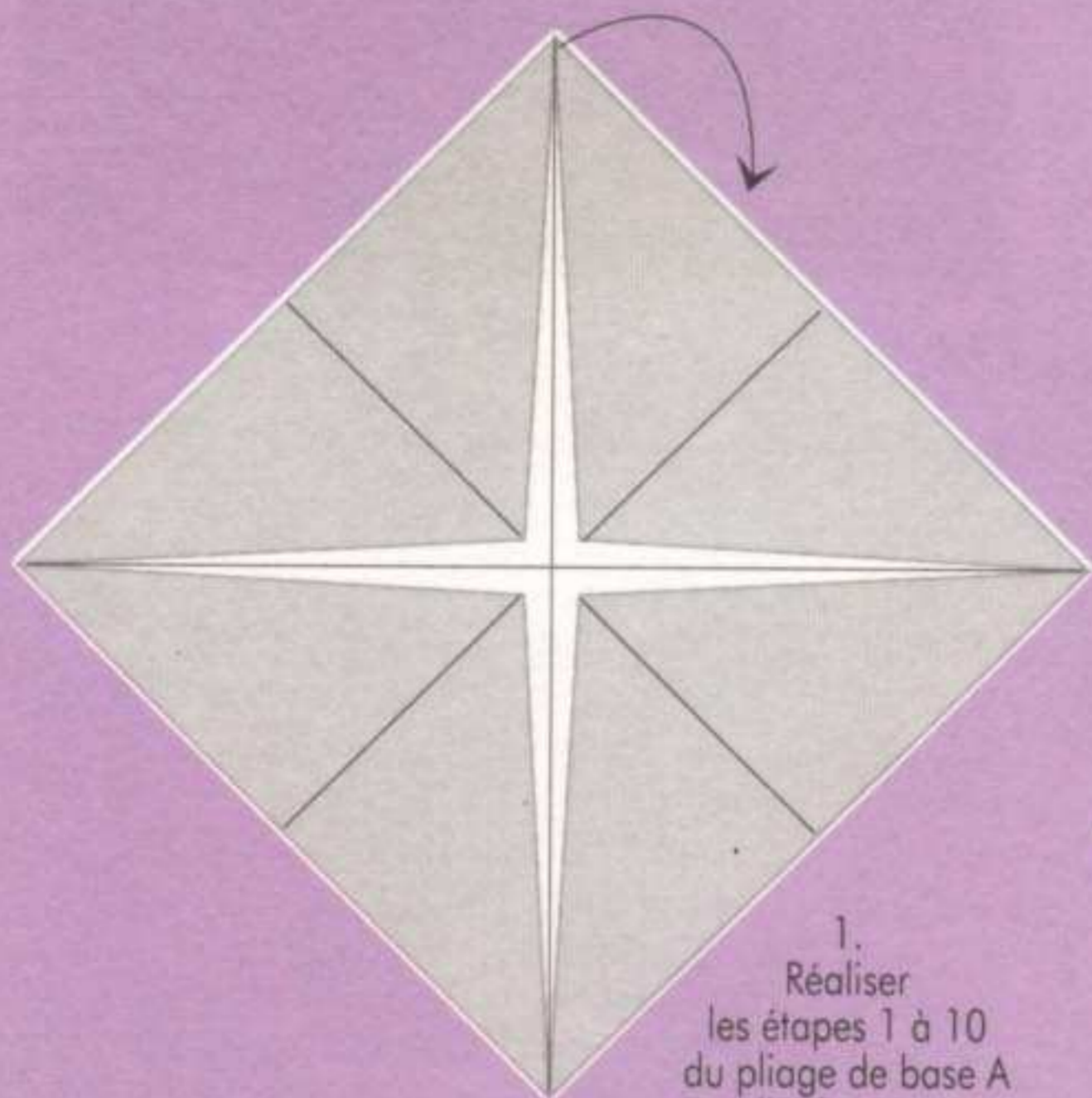

1. Réaliser les étapes 1 à 10 du pliage de base A et replier les coins vers le centre. Replier ensuite le carré vers le bas, le long de la diagonale.

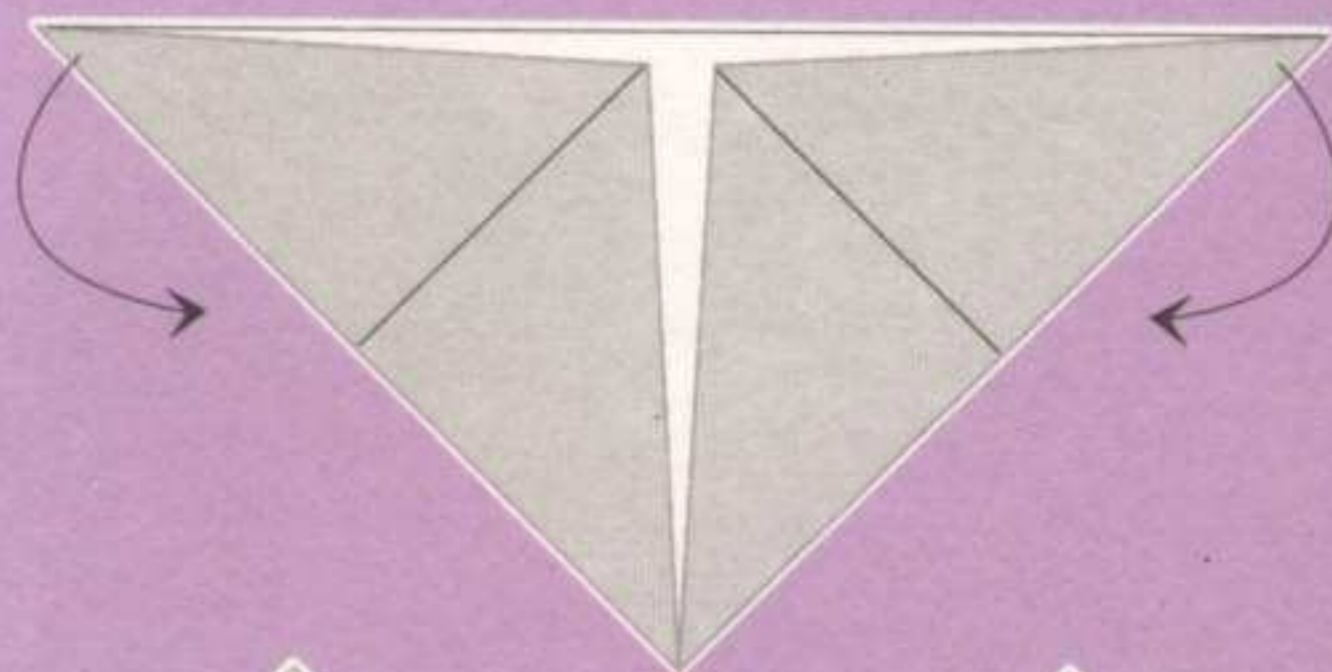

2. Rentrer les coins gauche et droit le long de la ligne médiane.

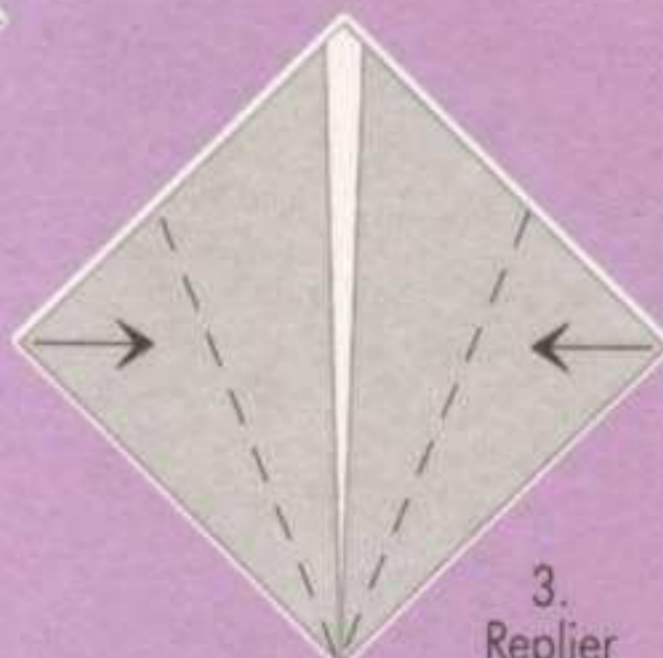

3. Replier les bords le long de la ligne médiane.

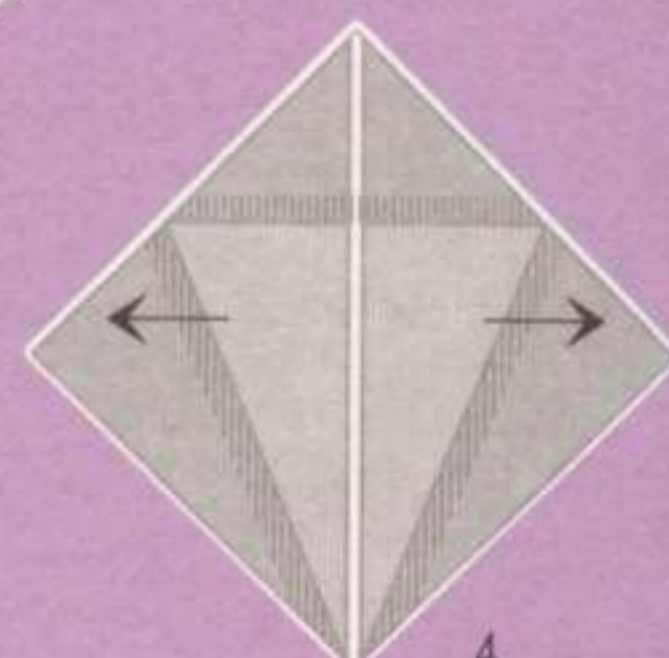

4. Redéplier les coins.

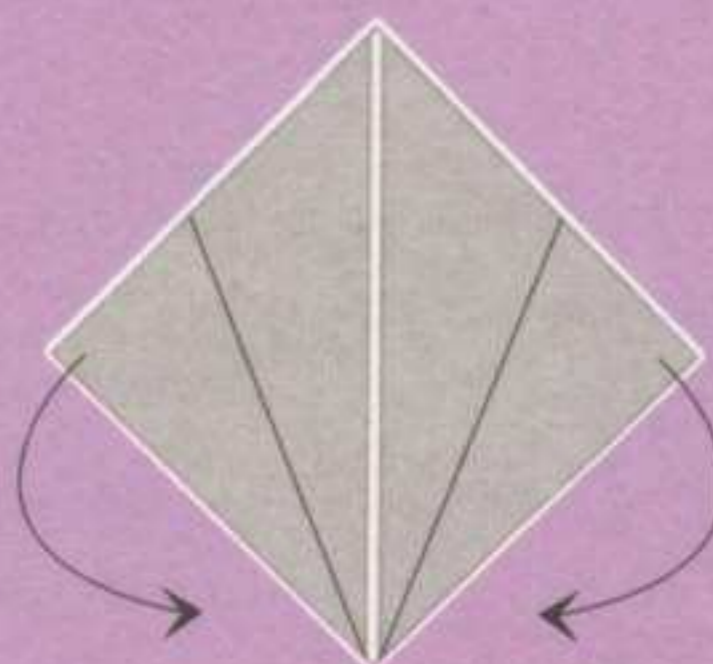

5. Rentrer les deux coins en suivant les plis.

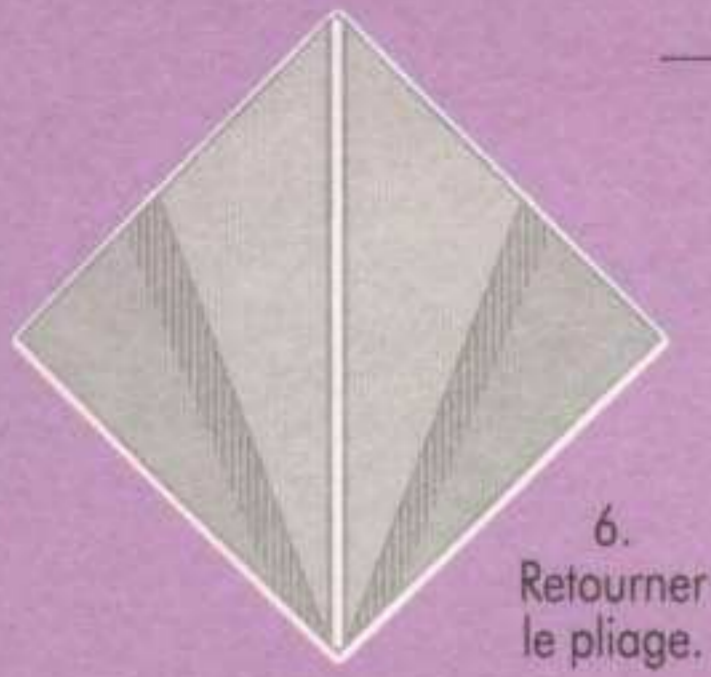

6. Retourner le pliage.

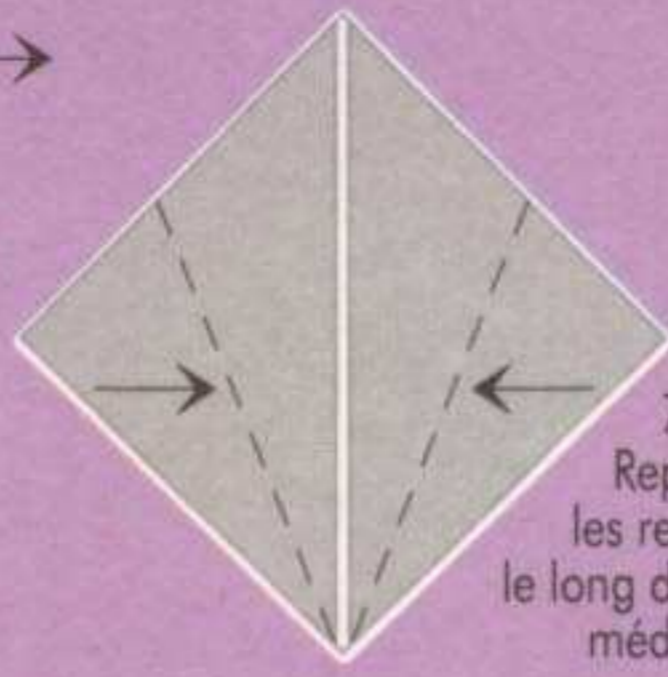

7. Replier les rebords le long de la ligne médiane.

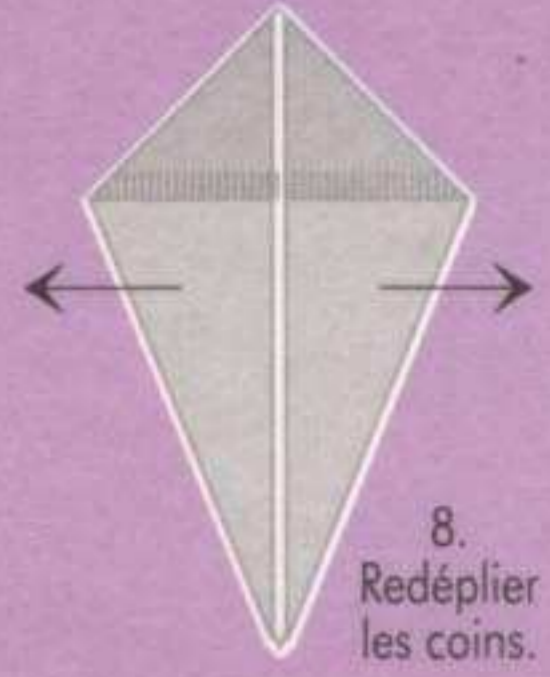

8. Redéplier les coins.

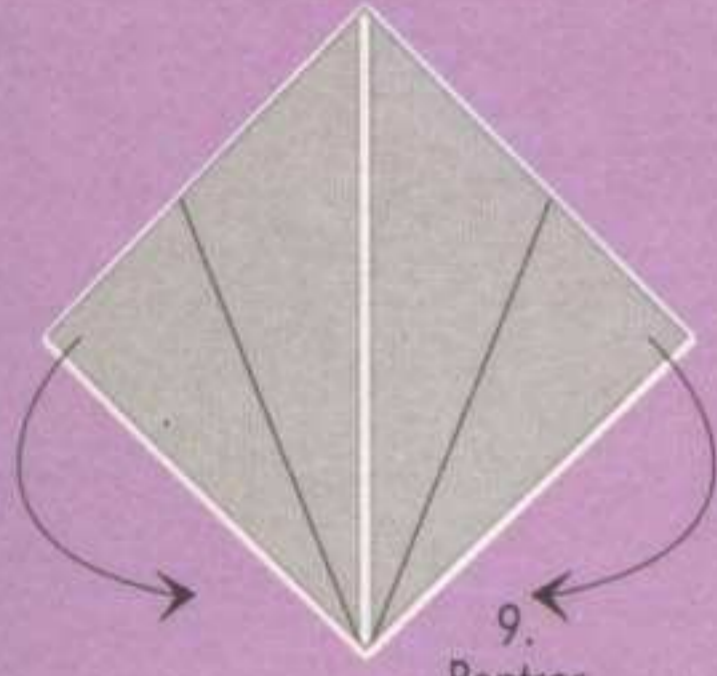

9. Rentrer les coins.

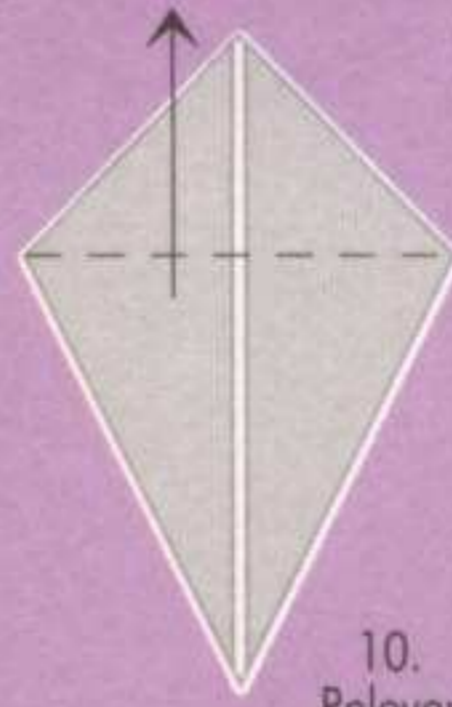

10. Relever la pointe inférieure.

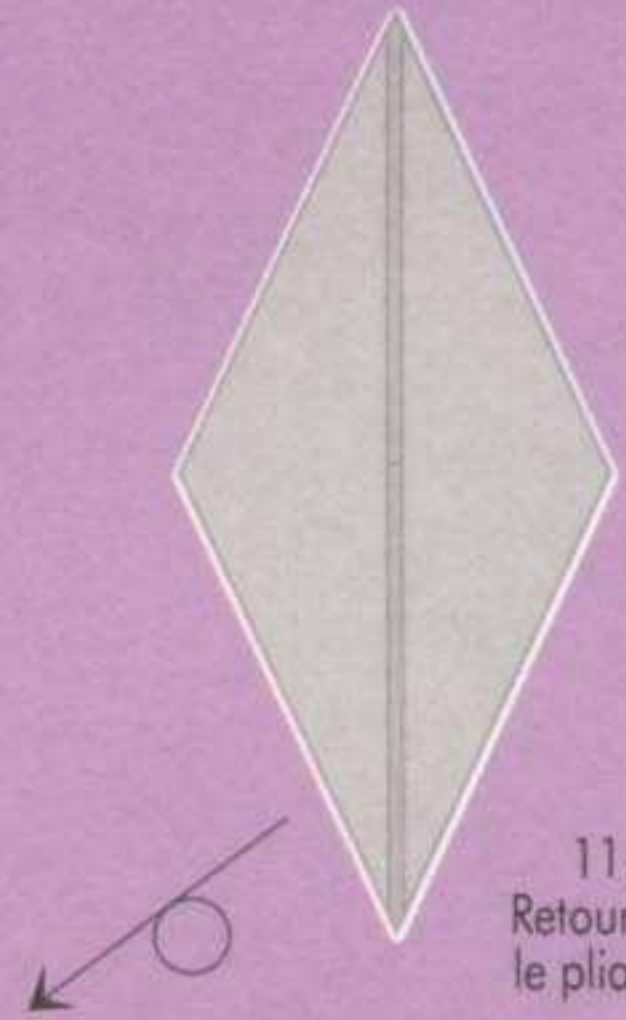

11. Retourner le pliage.

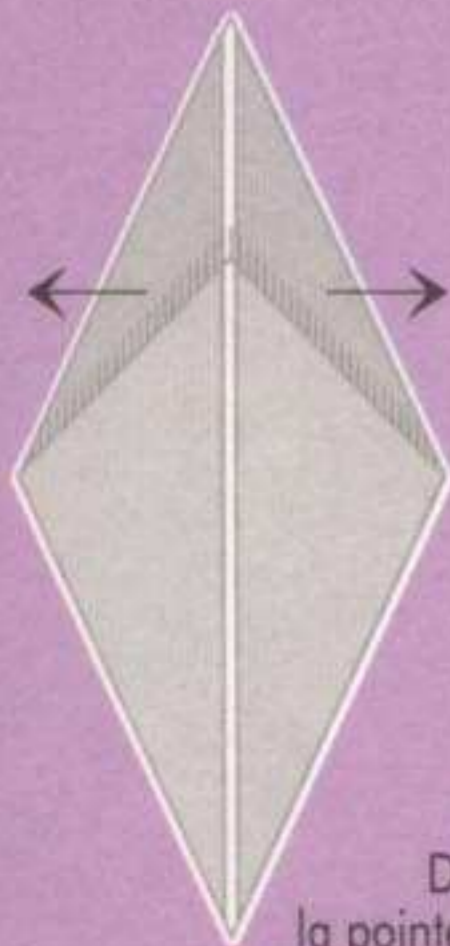

12. Déplier la pointe supérieure.

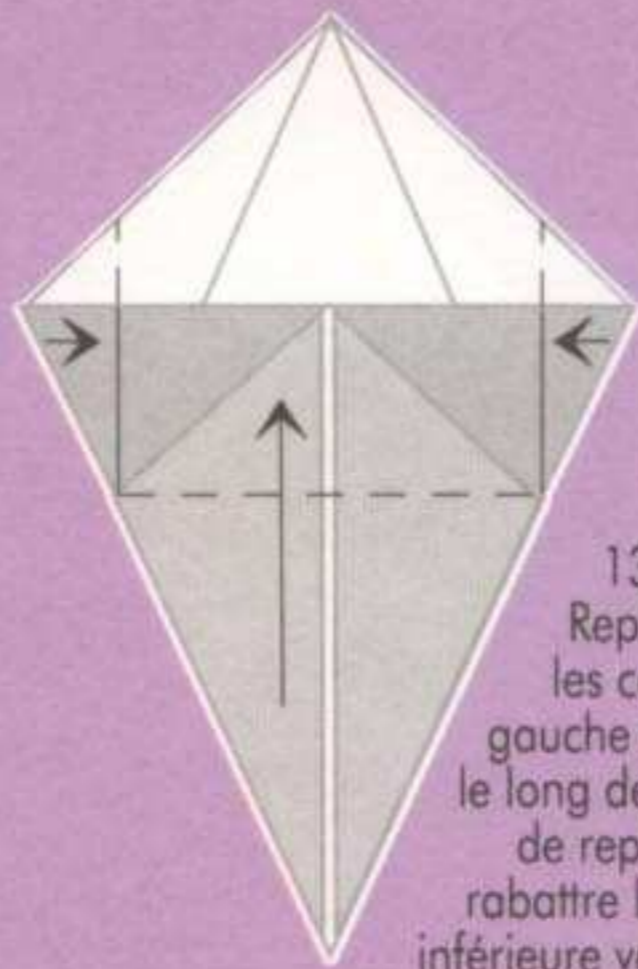

13. Replier les coins gauche et droit le long de la ligne de repère et rabattre la pointe inférieure vers le haut.

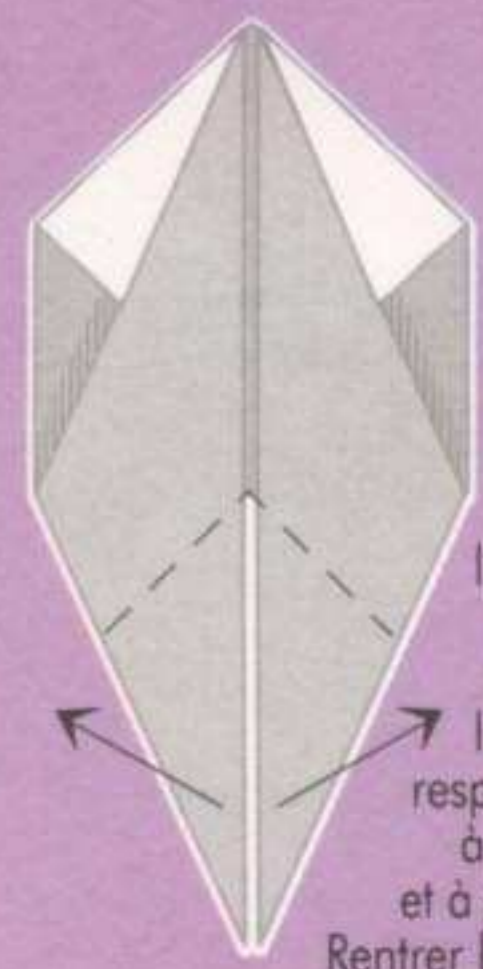

14. Replier les pointes inférieures à l'horizontale, jusqu'au bout de l'entaille, respectivement à droite et à gauche. Rentrer les pointes.

15.
Replier la pointe
supérieure vers
le bas, le long
de la ligne
médiante.

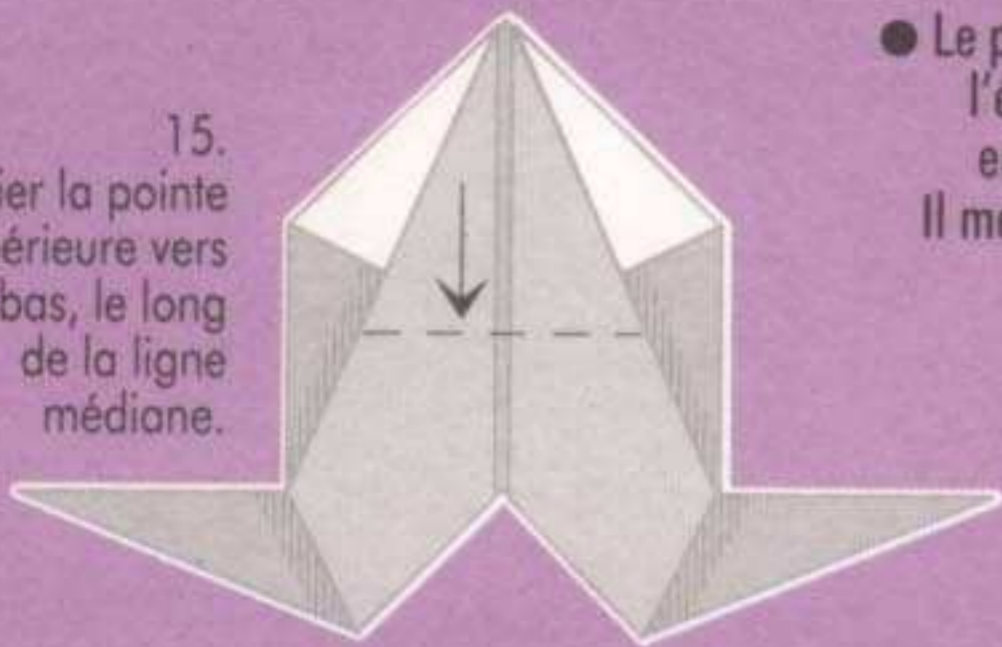

● Le plus grand cervidé du monde,
l'élan, vit en Scandinavie,
en Sibérie et au Canada.
Il mesure jusqu'à 3 m de haut.

16.
Retourner
le pliage.

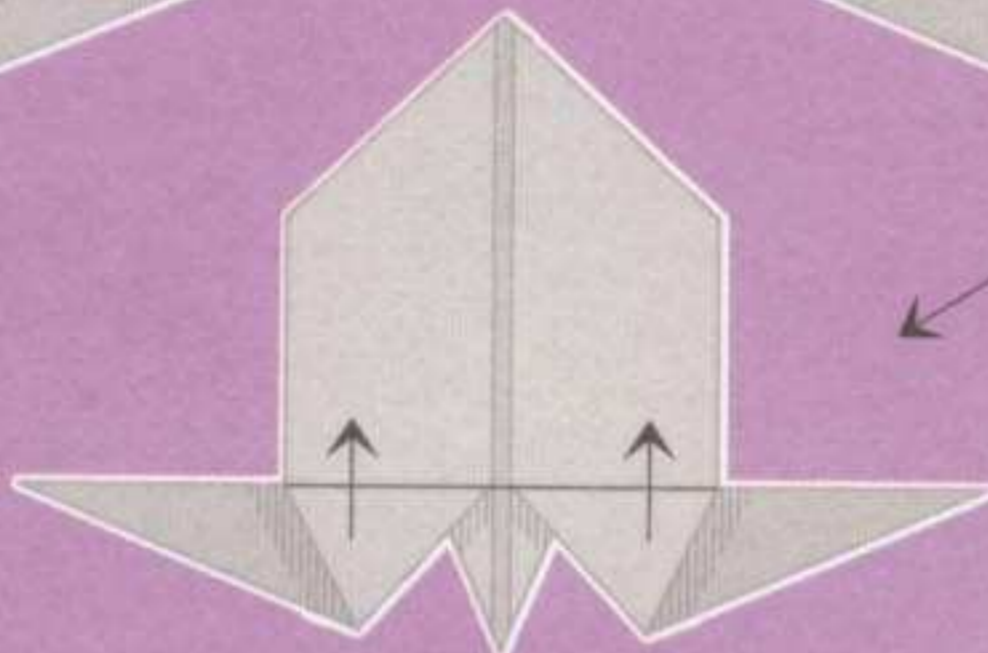
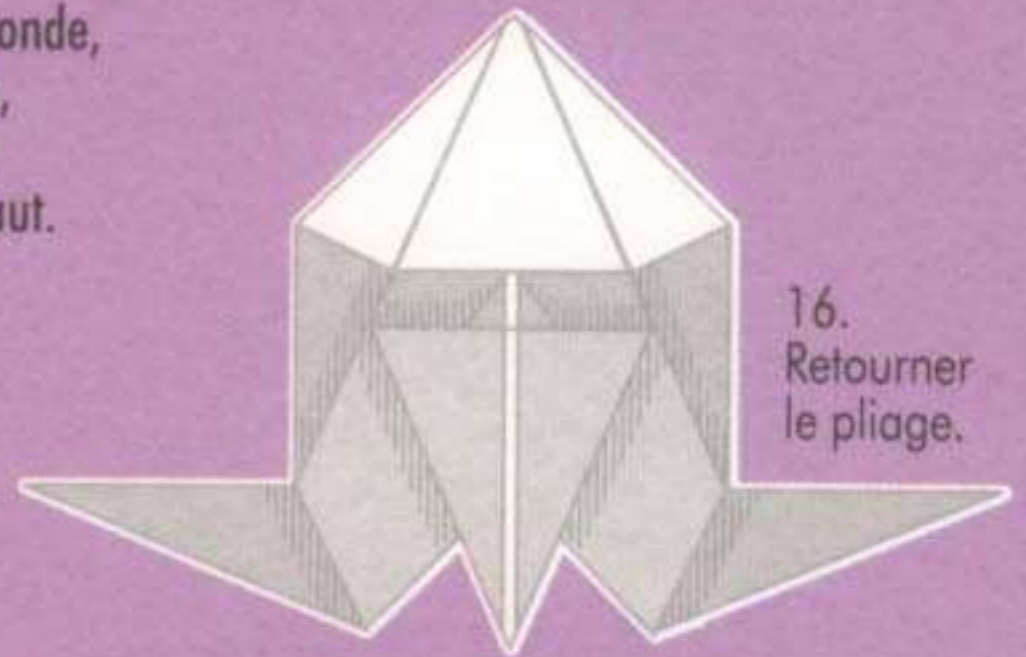

17.

Relever les deux ailes latérales
qui formeront les pattes arrière.

18.
Replier
les pattes arrière
en suivant
les plis.

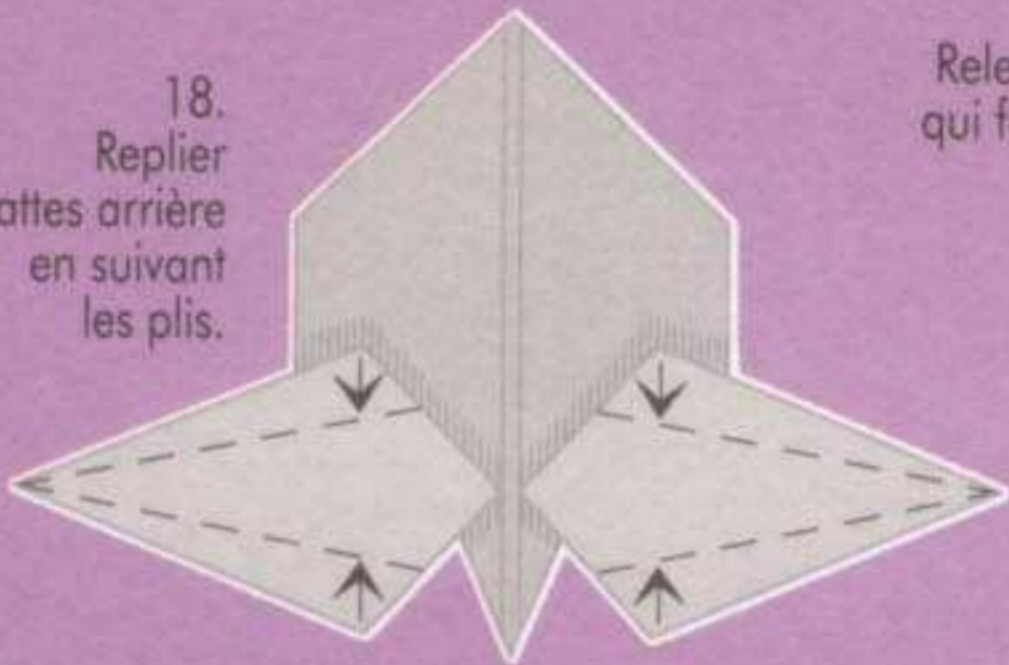

19.
Replier la partie
supérieure
des pattes vers le bas.

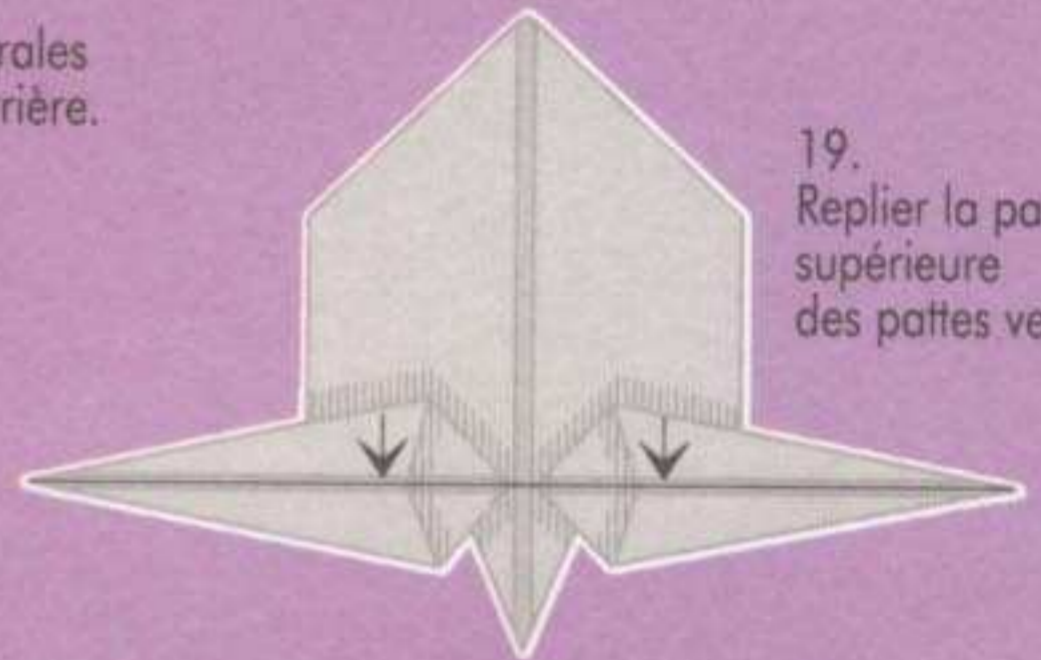

● Les rennes du Nord sont les plus
sociables de tous les cervidés.
Ils parcourent de grandes distances
en groupes à la recherche de leur
nourriture.

20.
Replier le corps
le long de l'axe
central.

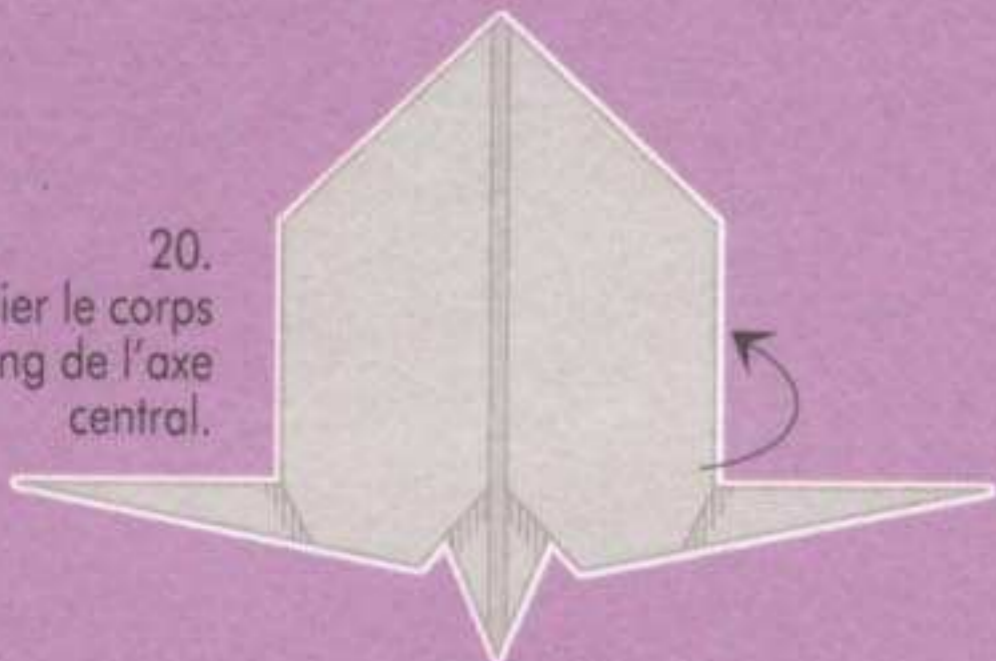

21.
Replier la queue et les pattes
arrière le long des plis.



PARTIE AVANT

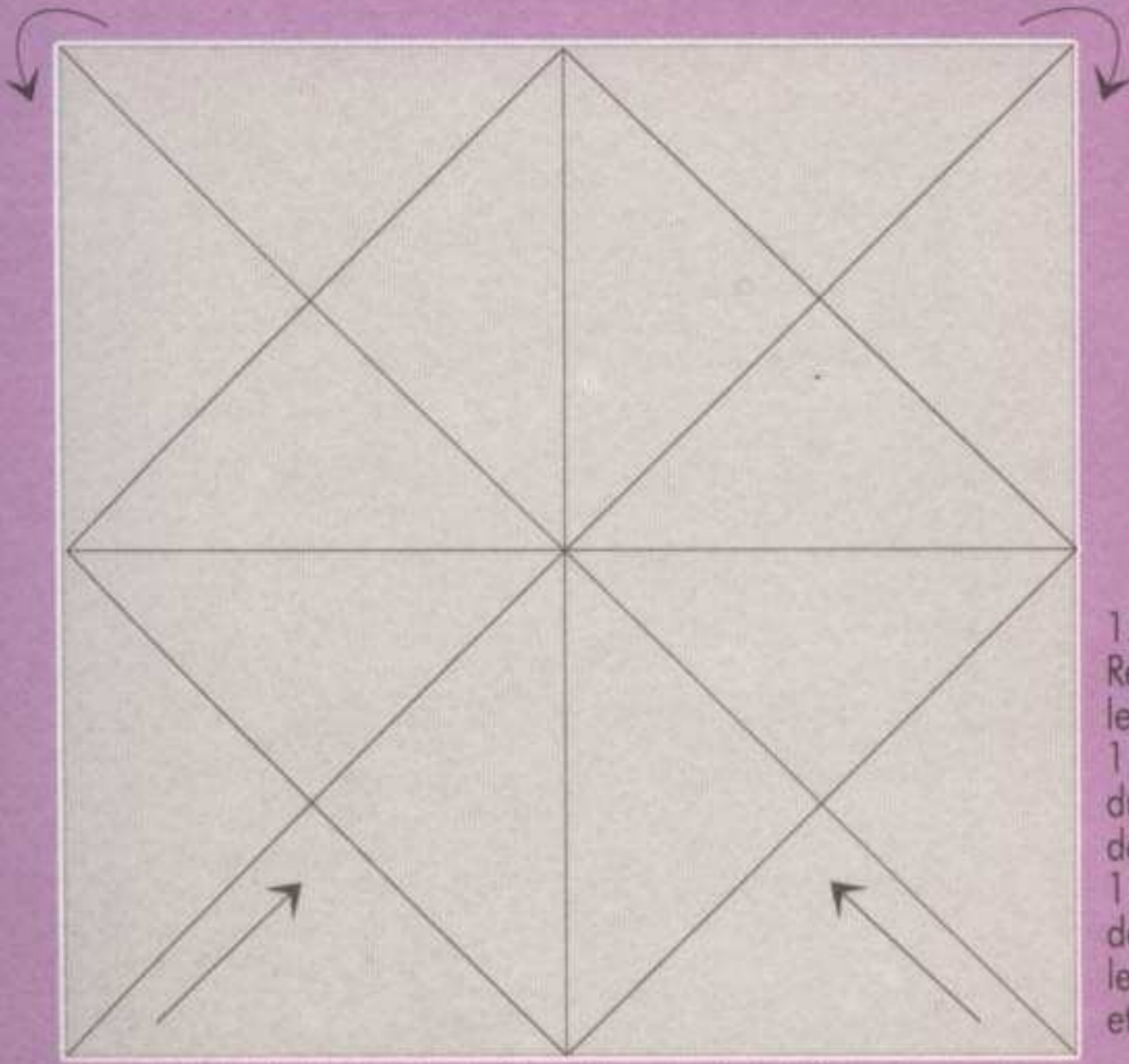

1. Réaliser les étapes 1 à 10 du pliage de base A, puis 1 à 3 du pliage de base D. Replier les coins inférieurs et supérieurs vers le centre.

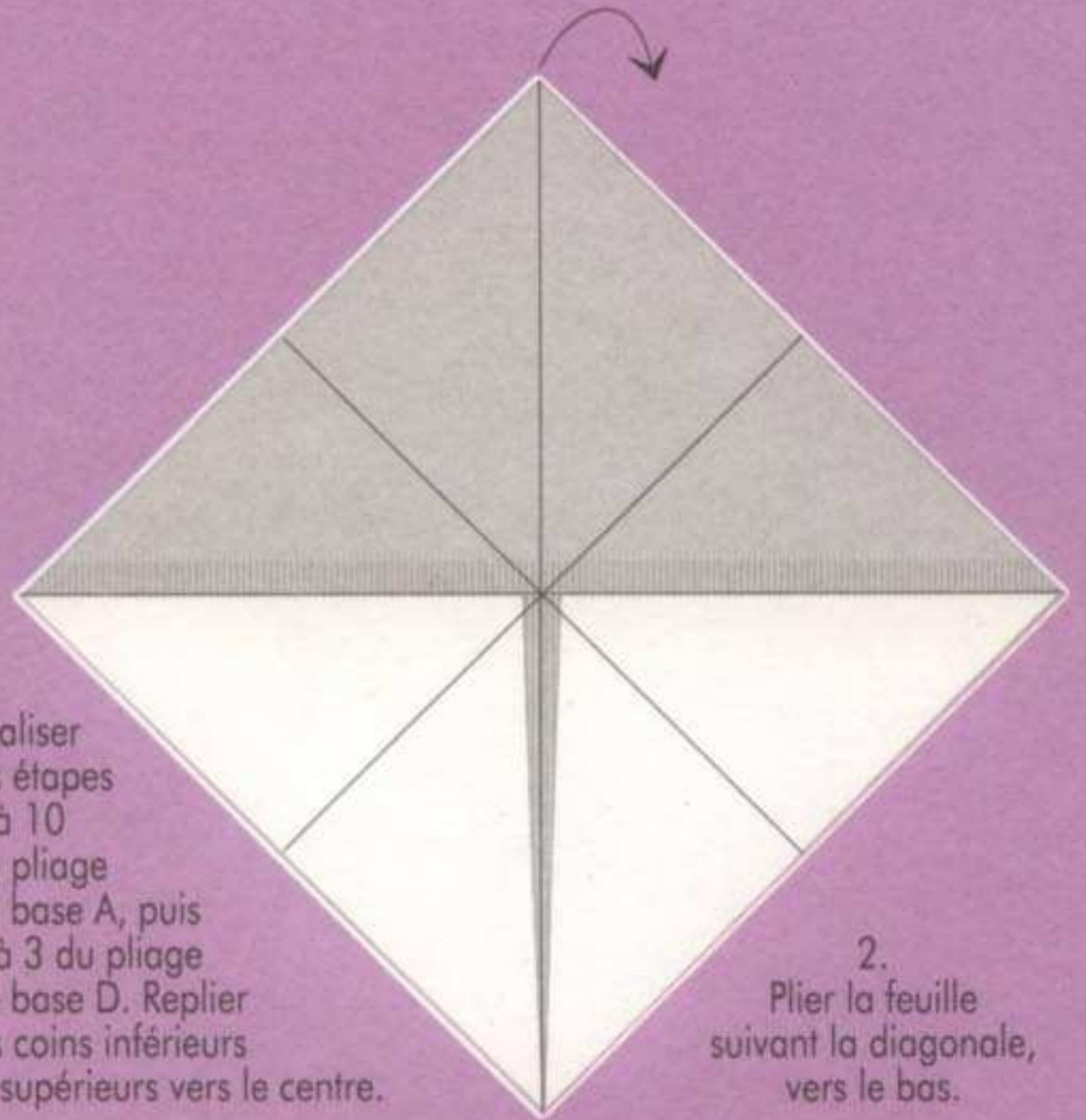

2. Plier la feuille suivant la diagonale, vers le bas.

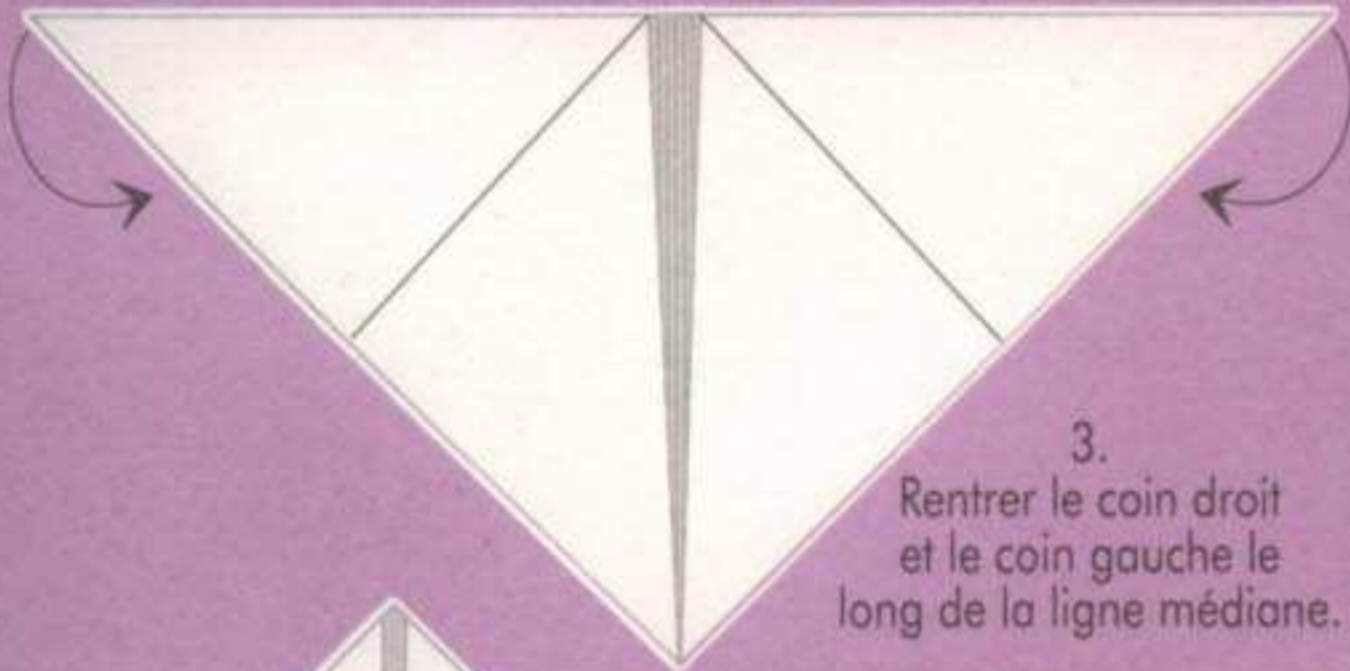

3. Rentrer le coin droit et le coin gauche le long de la ligne médiane.

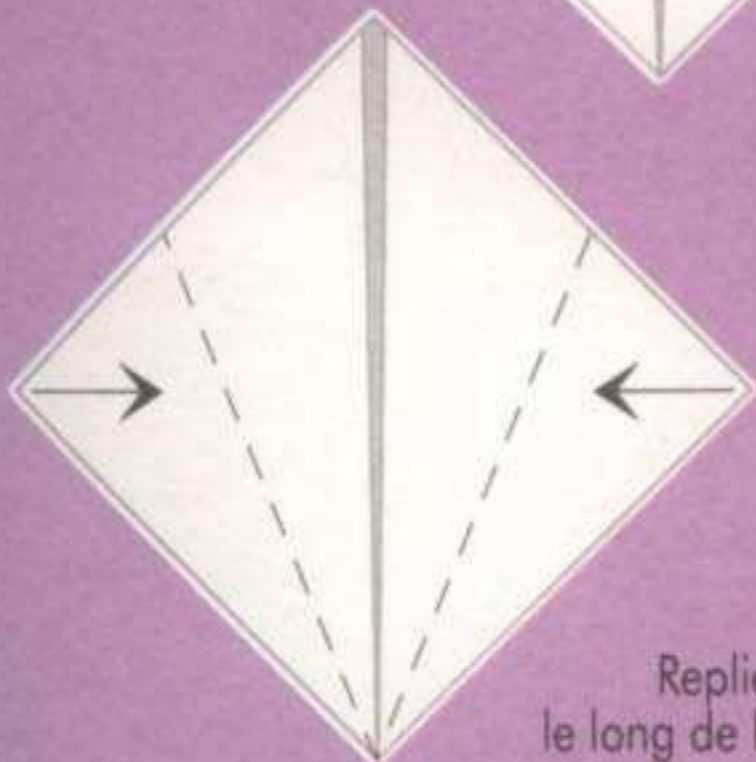

4. Replier les bords le long de la ligne médiane.







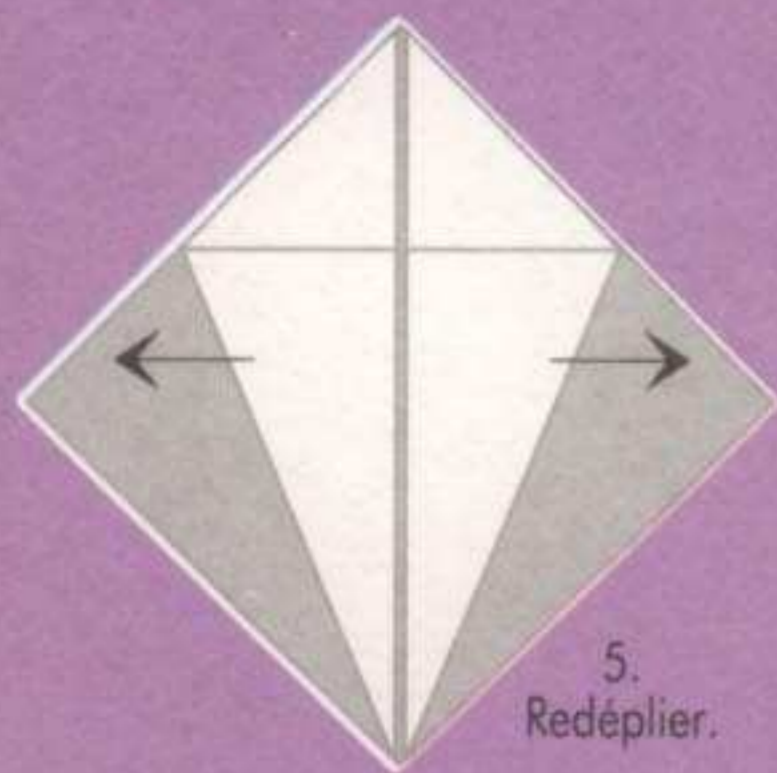

5. Redéplier.

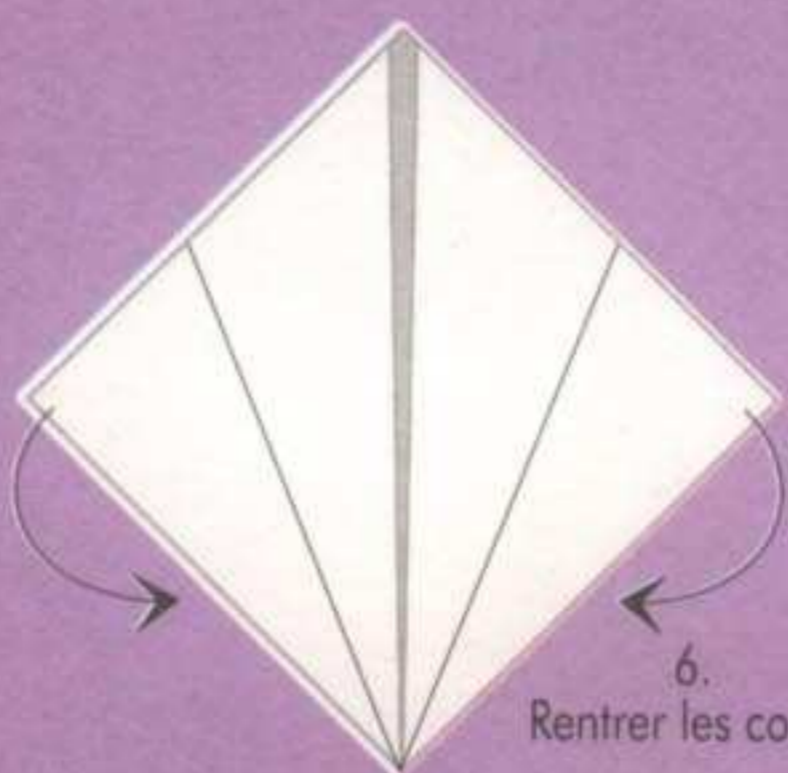

6. Rentrer les coins.

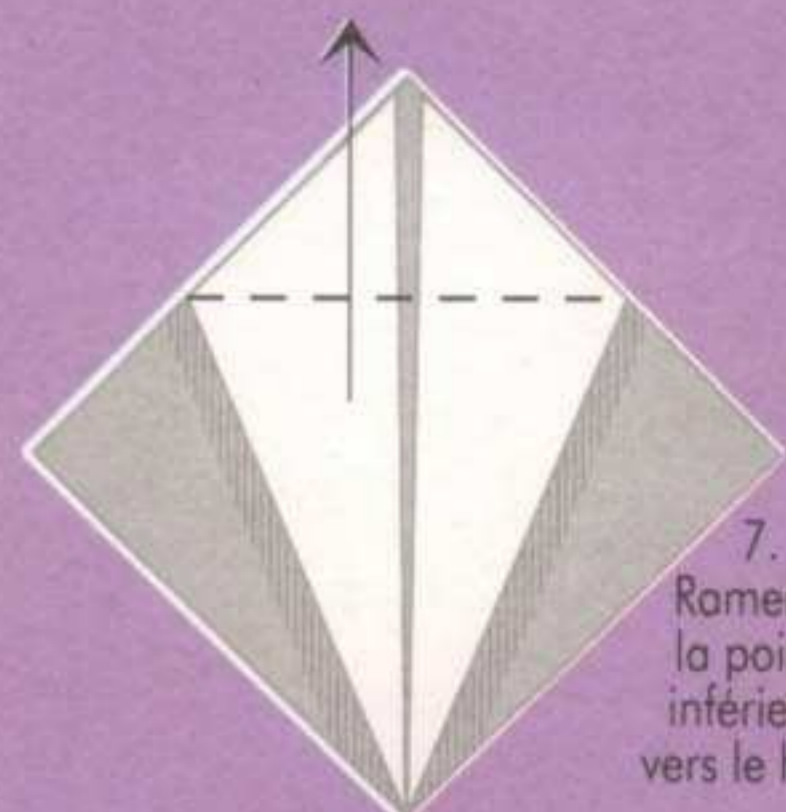

7. Ramener la pointe inférieure vers le haut.

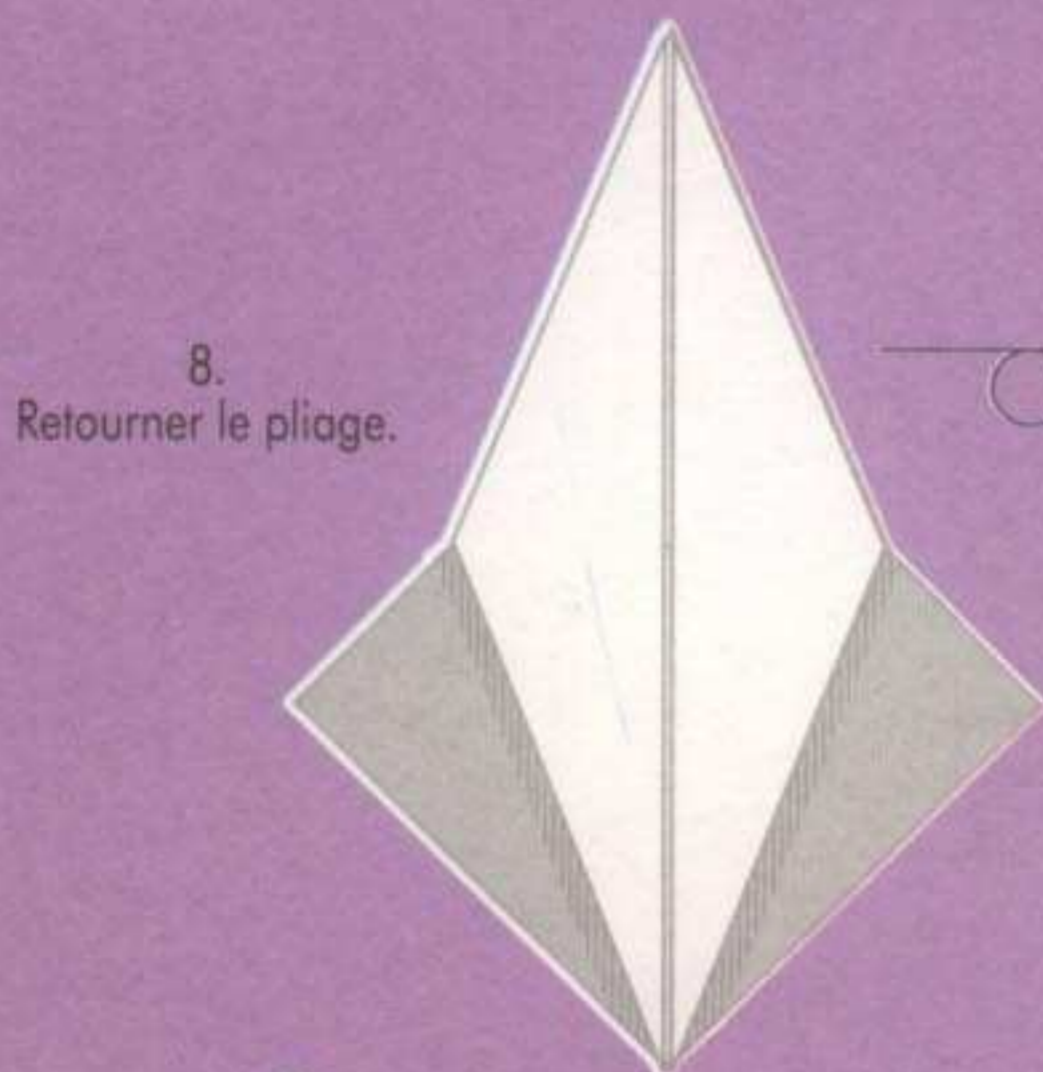

8. Retourner le pliage.

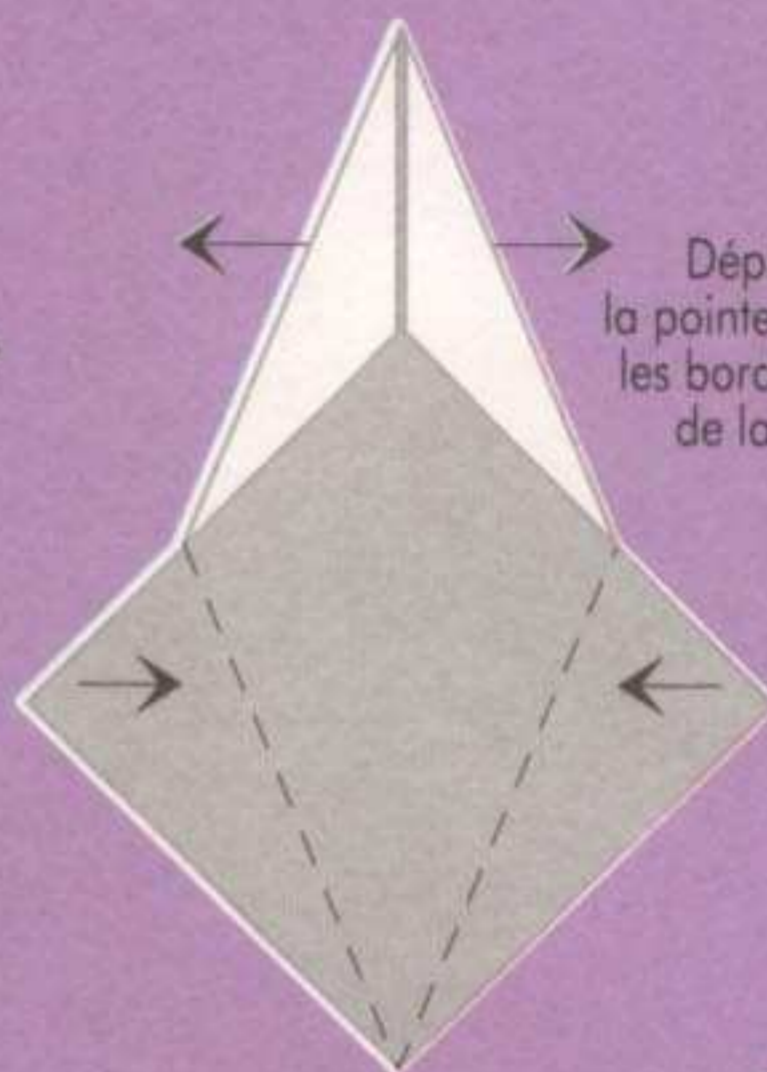

9. Déplier entièrement la pointe supérieure. Replier les bords inférieurs le long de la ligne médiane.

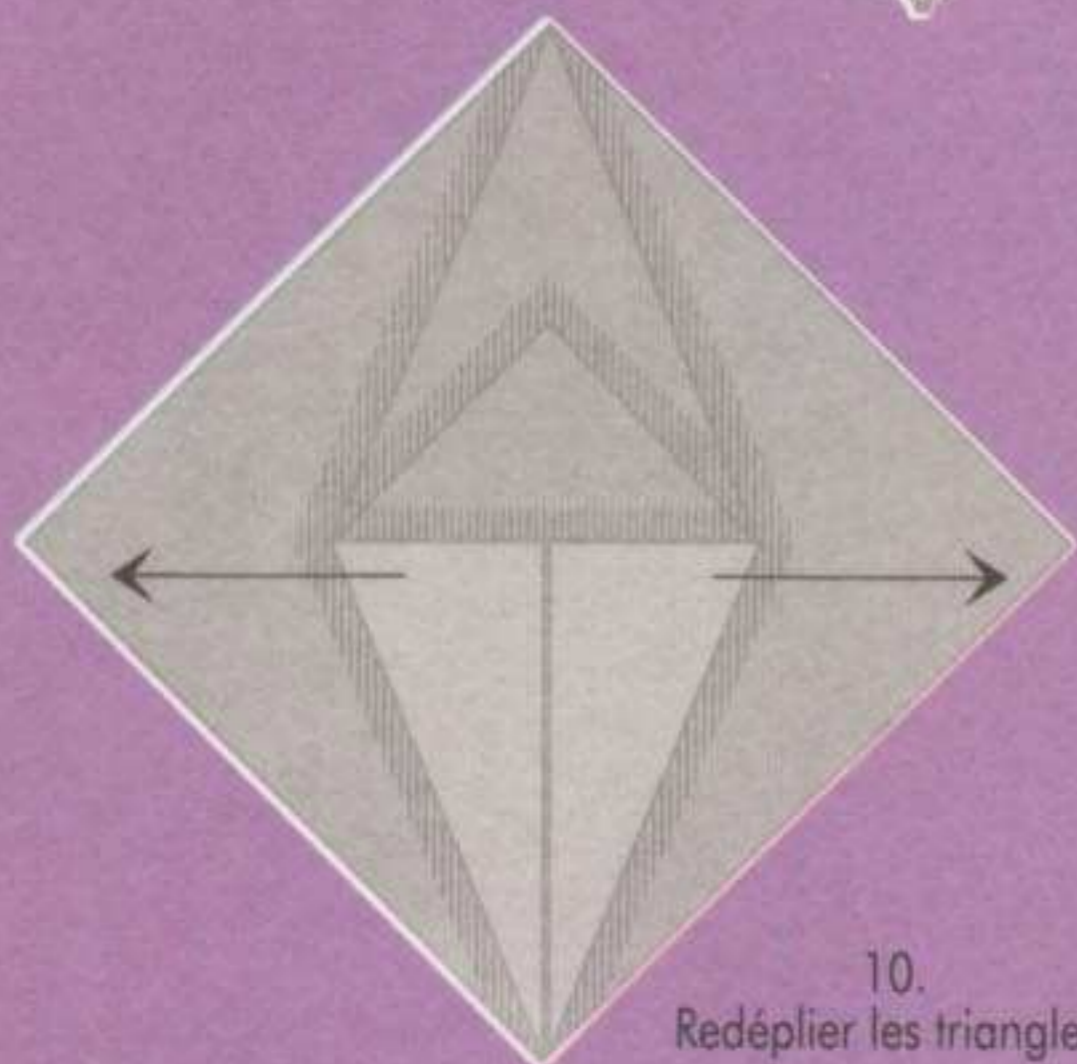

10. Redéplier les triangles.

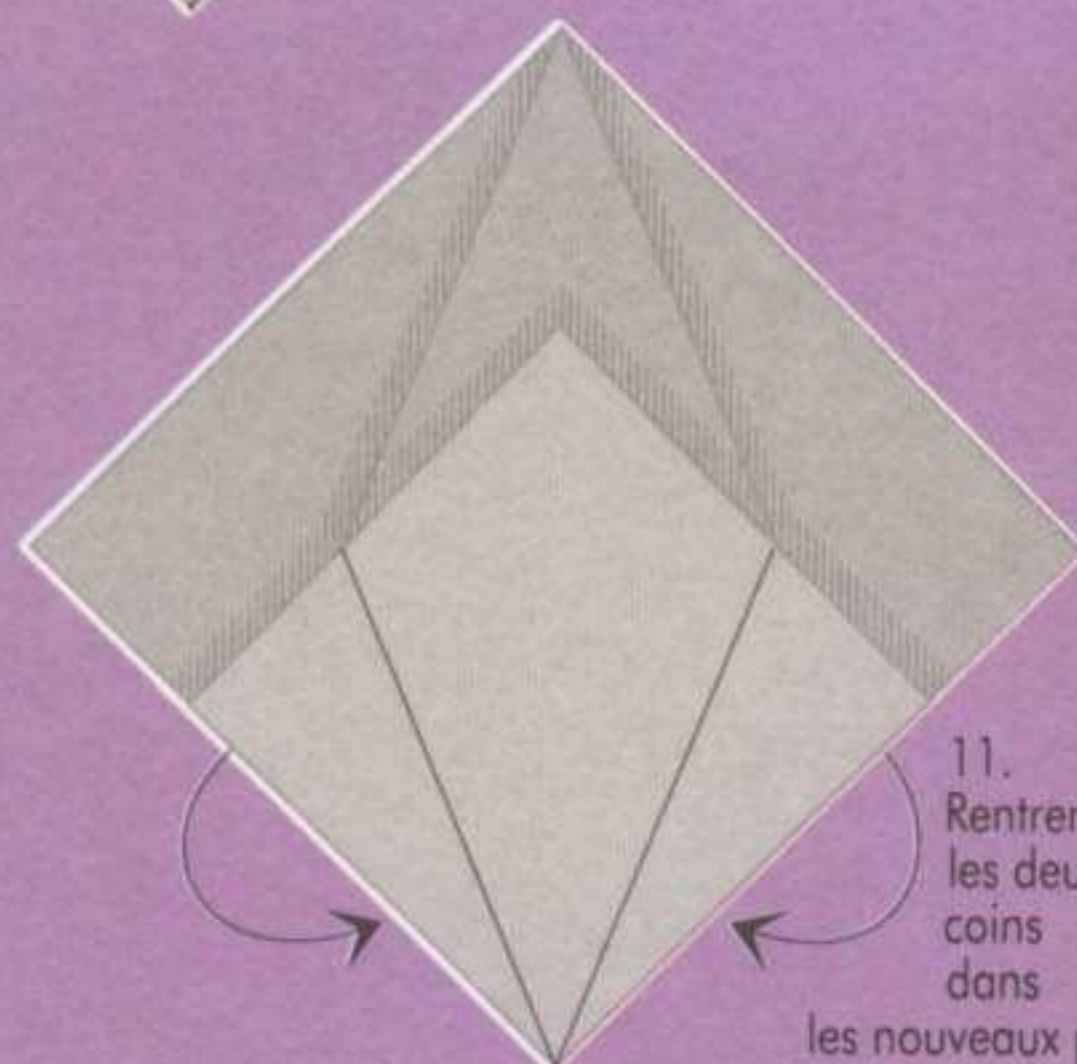

11. Rentrer les deux coins dans les nouveaux plis.

● Les cerfs vivent dans divers endroits : les forêts et les terrains découverts, mais aussi les terrains marécageux.

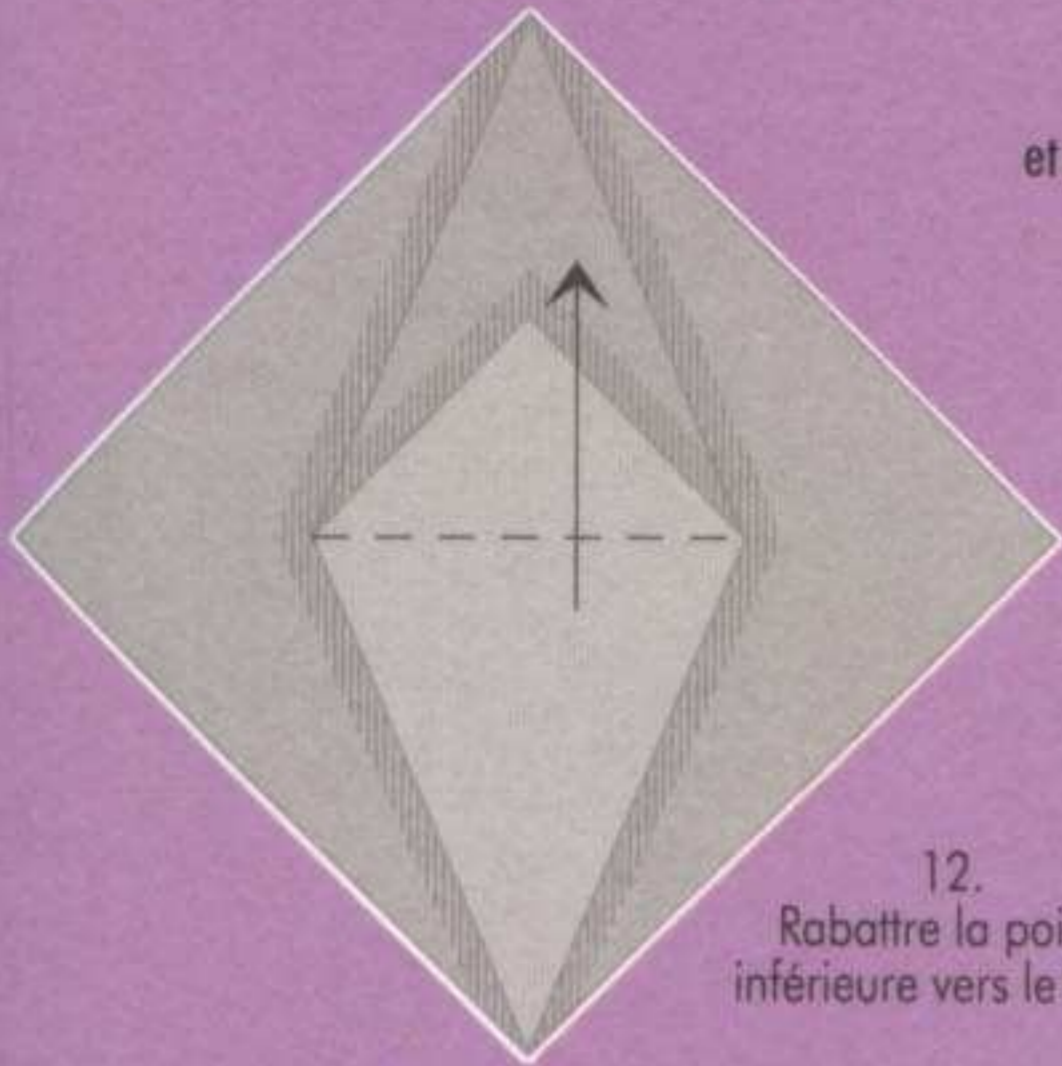
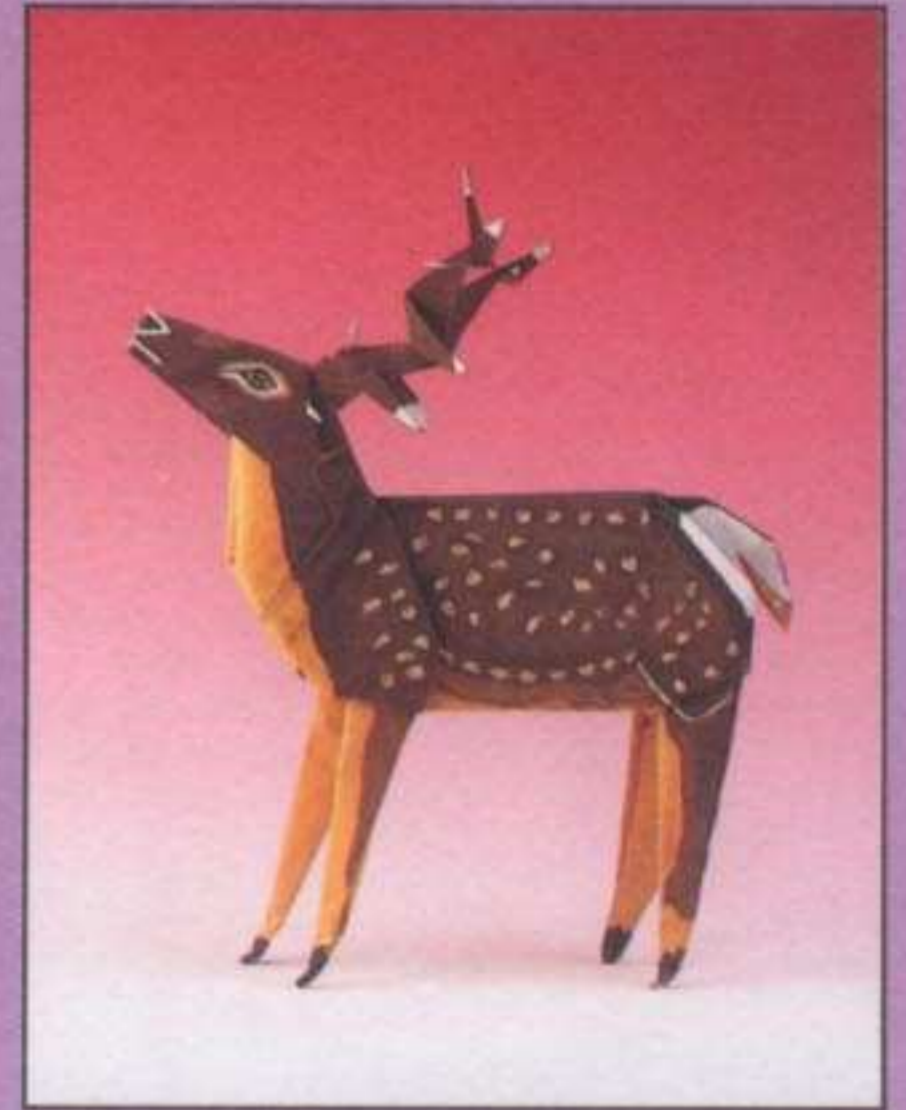

12.
Rabattre la pointe inférieure vers le haut.

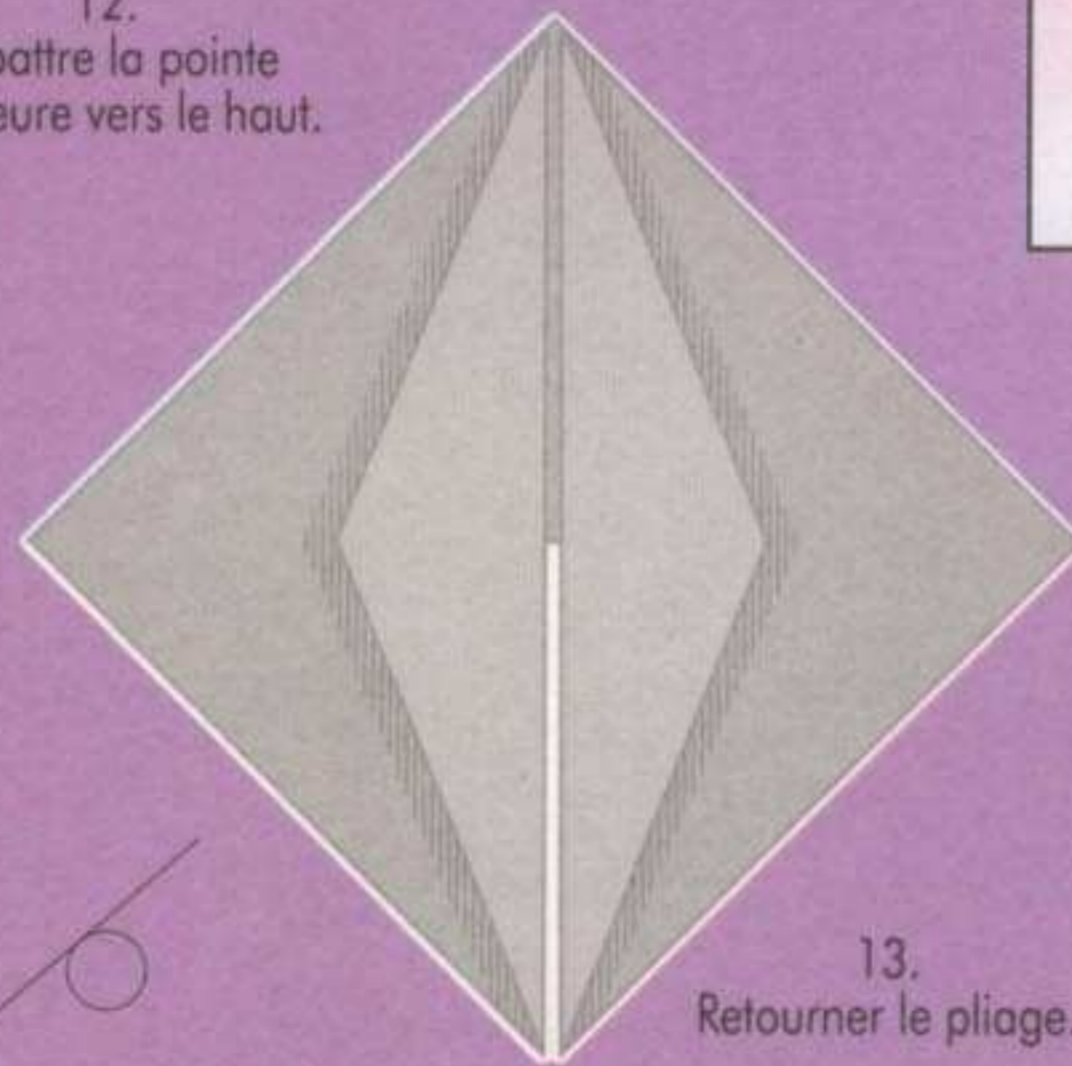

13.
Retourner le pliage.

● Le pelage ras des cervidés est plus ou moins brun et uni, roux ou brun foncé, presque noir, parfois tacheté.

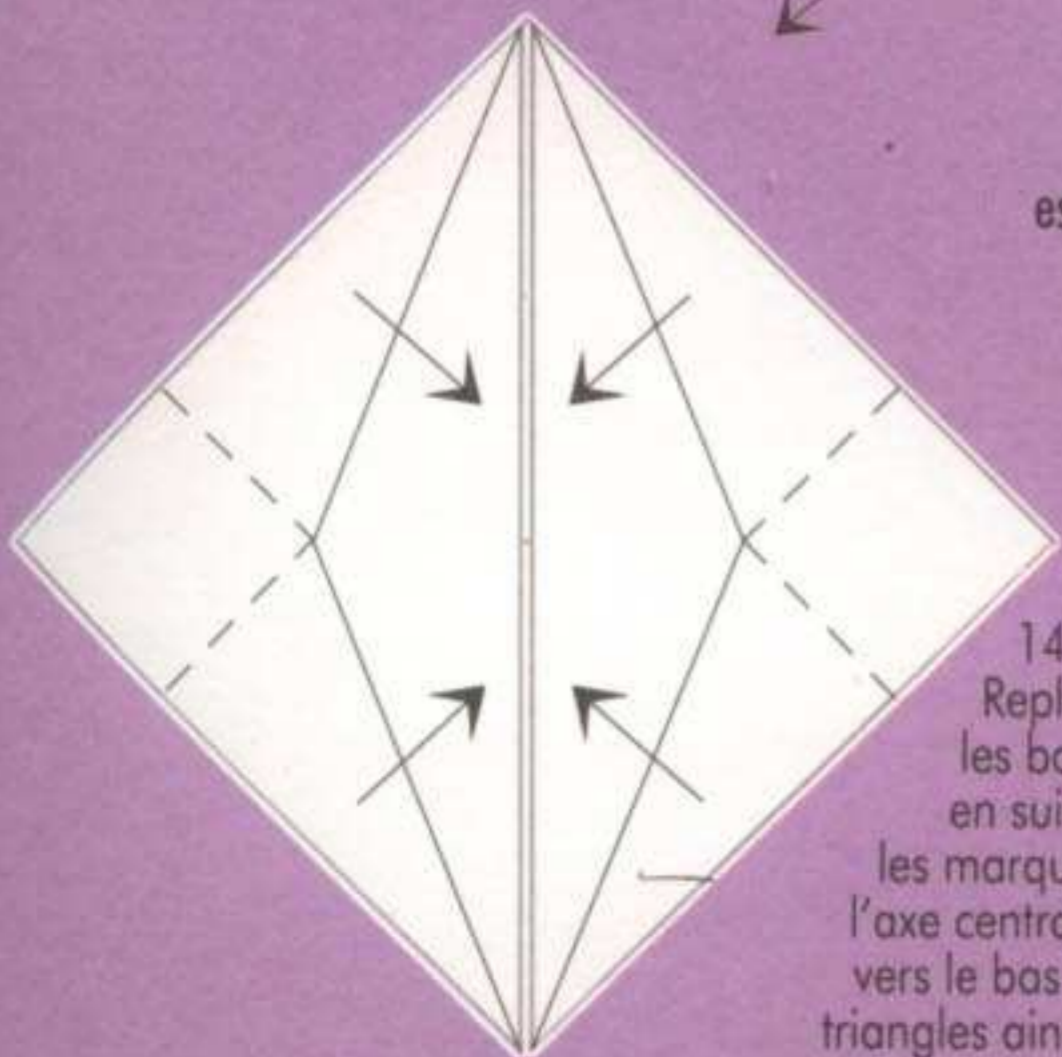

14.
Replier les bords en suivant les marques, vers l'axe central. Replier vers le bas les petits triangles ainsi obtenus.

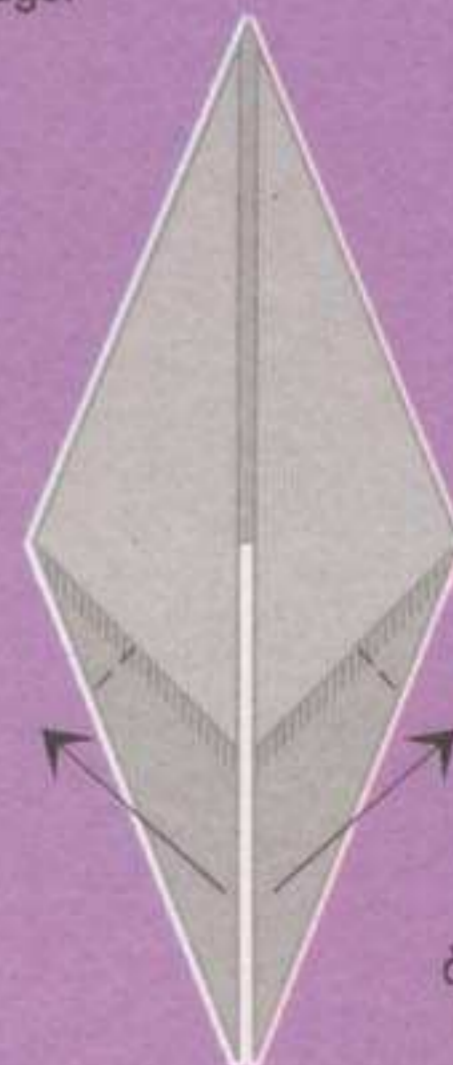

15.
Replier les pointes à l'horizontale jusqu'au bout de l'entaille, respectivement à droite et à gauche. Rentrer les pointes.

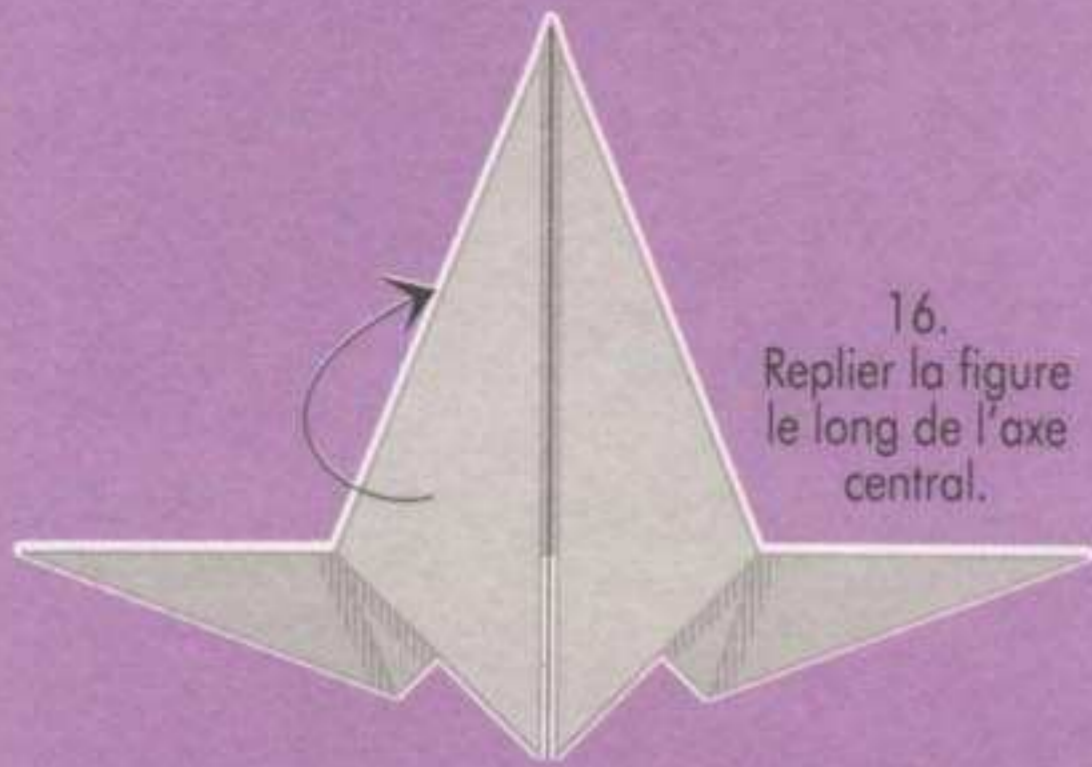

16.
Replier la figure
le long de l'axe
central.

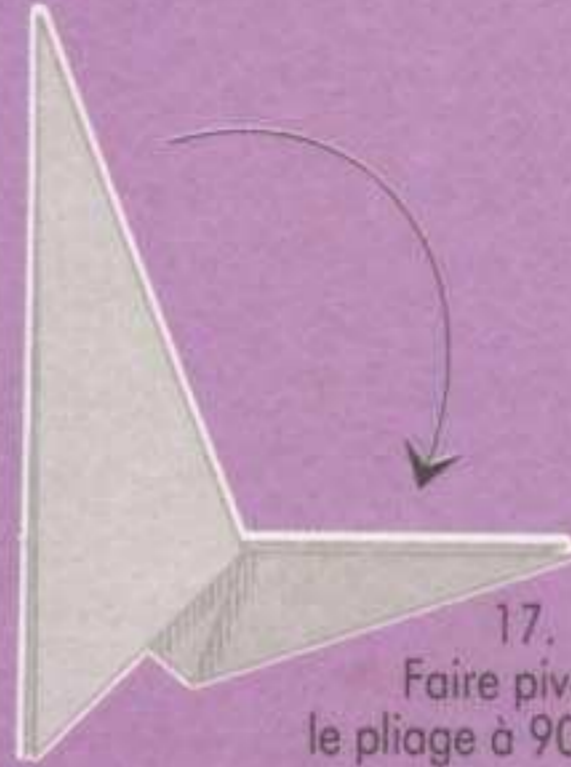

17.
Faire pivoter
le pliage à 90 degrés.



18.
Ne retrousser que l'aile
supérieure droite et la
redresser à la verticale.



19.
Rabattre vers la droite l'une
des pointes inférieures.
Ce sera plus tard
une patte avant.



20.
Replier les bords
vers le centre,
en suivant les plis.



21.
Redéplier
la patte avant.
Replier le bord droit
du triangle supérieur
le long de l'axe central.

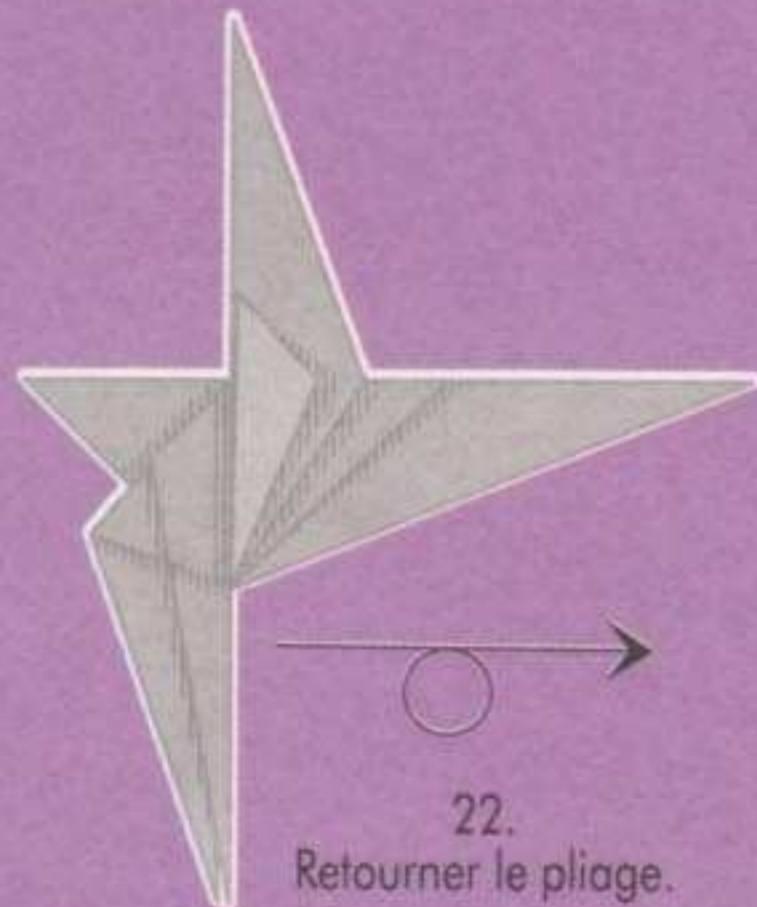

22.
Retourner le pliage.

● On considère l'arrière-train blanc et éclatant du cerf comme un signal. Il indique surtout la fuite de la harde.

● Les cervidés sont originaires d'Asie. C'est là que le porte-musc vit encore aujourd'hui.



23.
Replier la seconde
patte avant vers
la gauche.



24.
Plier les bords vers le centre, le long des plis.



25.
Redéplier la patte avant. Replier le bord gauche du triangle supérieur le long de l'axe central.



26.
Retrousser l'aile gauche vers le haut, le long des plis, et marquer les plis.



27.
Retrousser la même aile vers l'extérieur, le long des plis.



28.
Entailler les bords de la pointe supérieure qui forme les bois. Rentrer le museau et former les oreilles. Recourber la pointe des pieds.



29.
Entailler les bois en suivant la ligne médiane et en partant du haut, et replier les extrémités. Rentrer les pattes avant.



30.
Assembler les parties avant et arrière et coller.





La tortue

On pense que les tortues existaient déjà il y a plusieurs millions d'années. Elles étaient alors deux fois plus grosses, mais leur aspect n'a pas beaucoup changé au cours des siècles, elles ont gardé les mêmes caractéristiques : une épaisse carapace en corne et en os protège leur tronc. La tête, la poitrine, les pattes et la queue peuvent se rétracter à l'intérieur de la carapace en cas de danger. De nombreuses familles de tortues ont aujourd'hui disparu, et d'autres sont menacées d'extinction. Les tortues vivent depuis toujours dans toutes les régions tropicales et tempérées, dans les eaux douces comme dans les eaux salées, mais aussi dans les marais et les forêts, les steppes et les déserts. Elles sont herbivores. Toutes les femelles (même les tortues d'eau ou de mer) pondent leurs œufs sur la terre ferme, pour qu'ils puissent être « couvés par la chaleur du soleil ».

La tortue

1.
Pour la tortue, commencer
par réaliser le pliage de base E.
Replier ensuite la moitié
supérieure sur la moitié
inférieure.

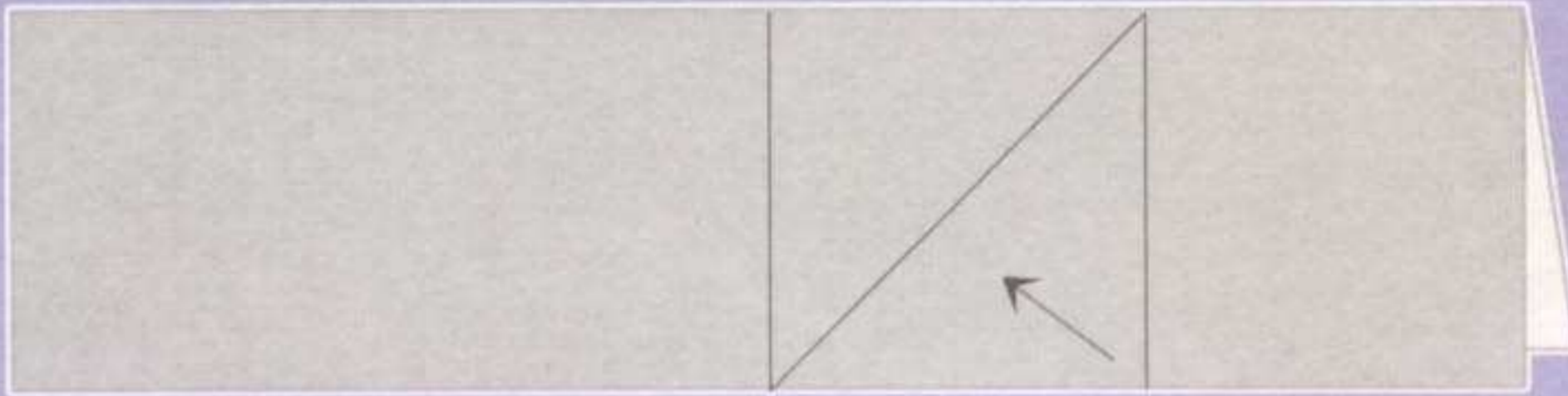
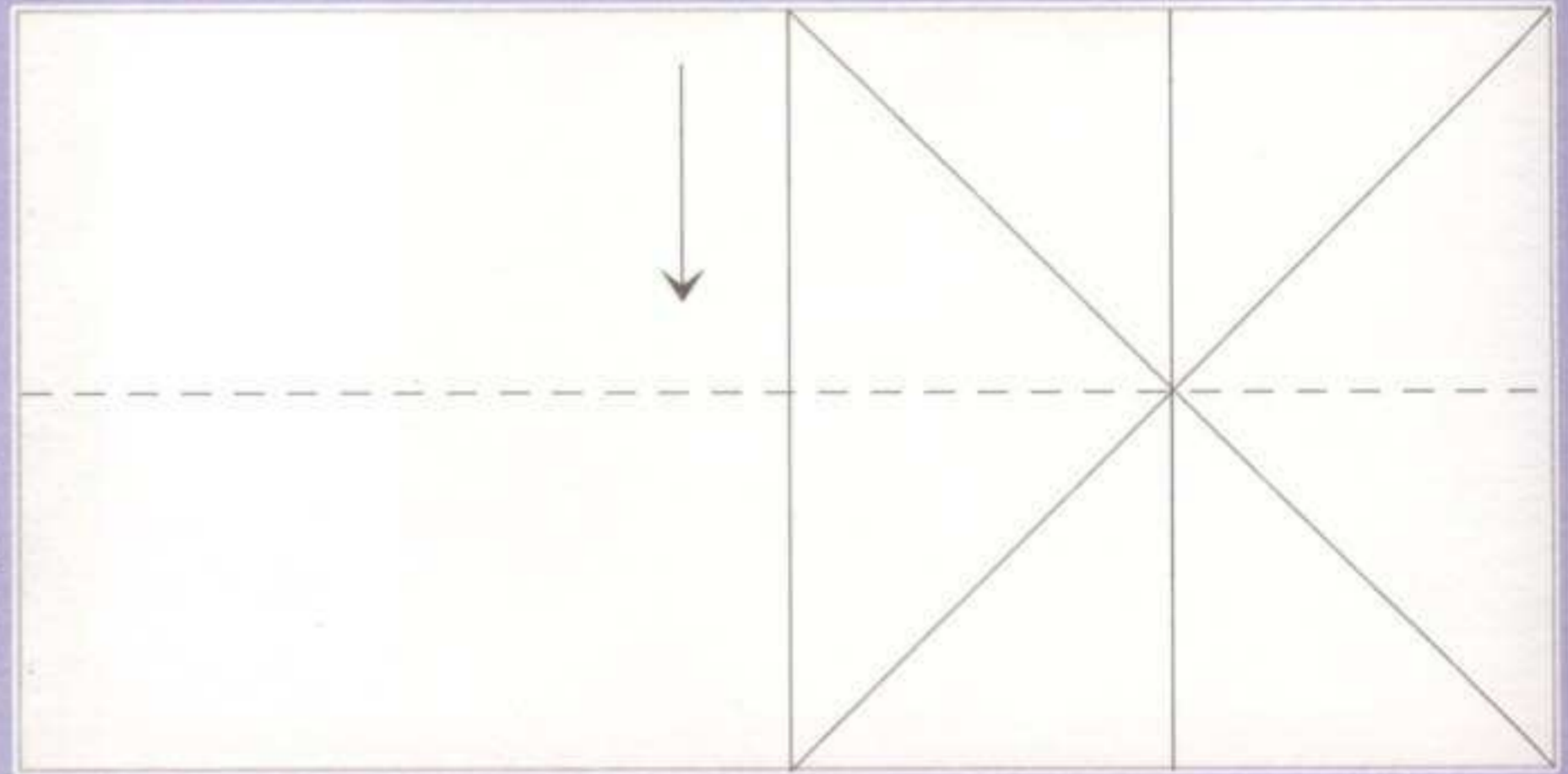

2.
Ramener la partie
droite de chaque côté
du carré central,
en suivant la ligne de repère.



● Notre tortue d'étang ou de marais
européenne est farouche et craintive.
Elle aime les eaux courantes,
et après le coucher du soleil,
elle retourne sur la terre ferme.

3.
Replier le coin supérieur
et le coin inférieur le long
de la ligne de repère.



4.
Redéplier
les coins.

● Les enfants aiment beaucoup les tortues.
Mais en captivité, deux tiers des animaux
meurent la première année parce qu'ils
ne reçoivent pas les traitements appropriés.

5.
Rentrer
les deux coins
dans le pli
ainsi obtenu.

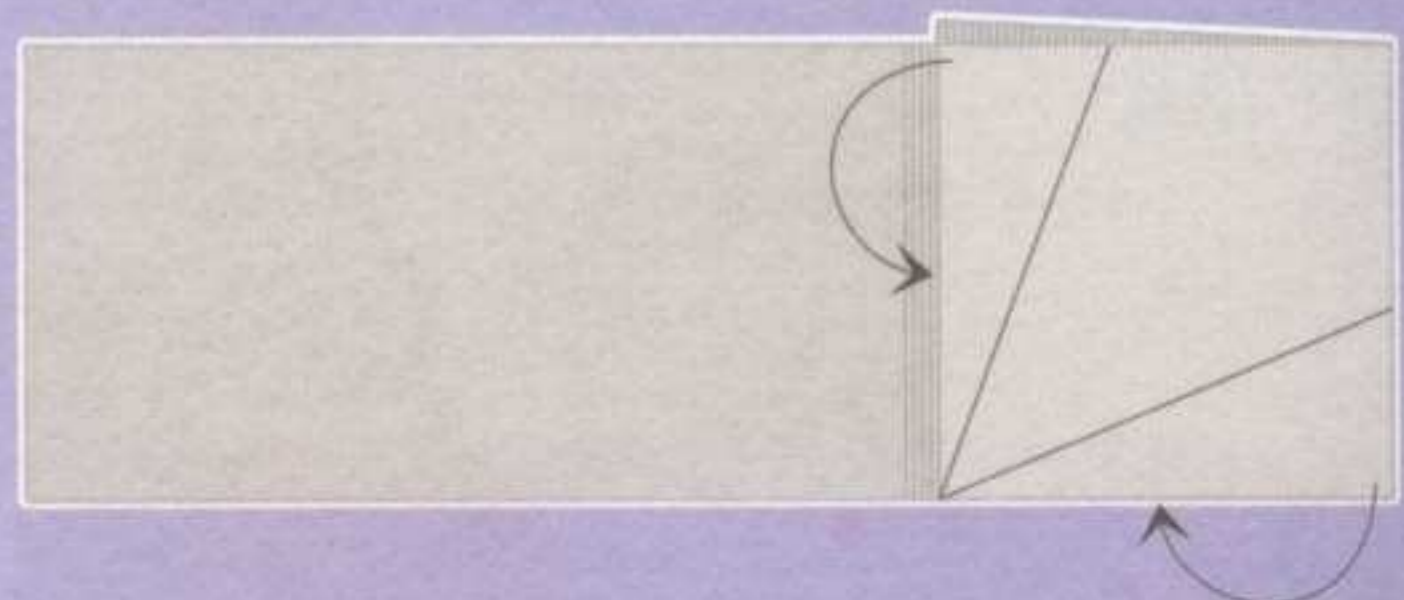

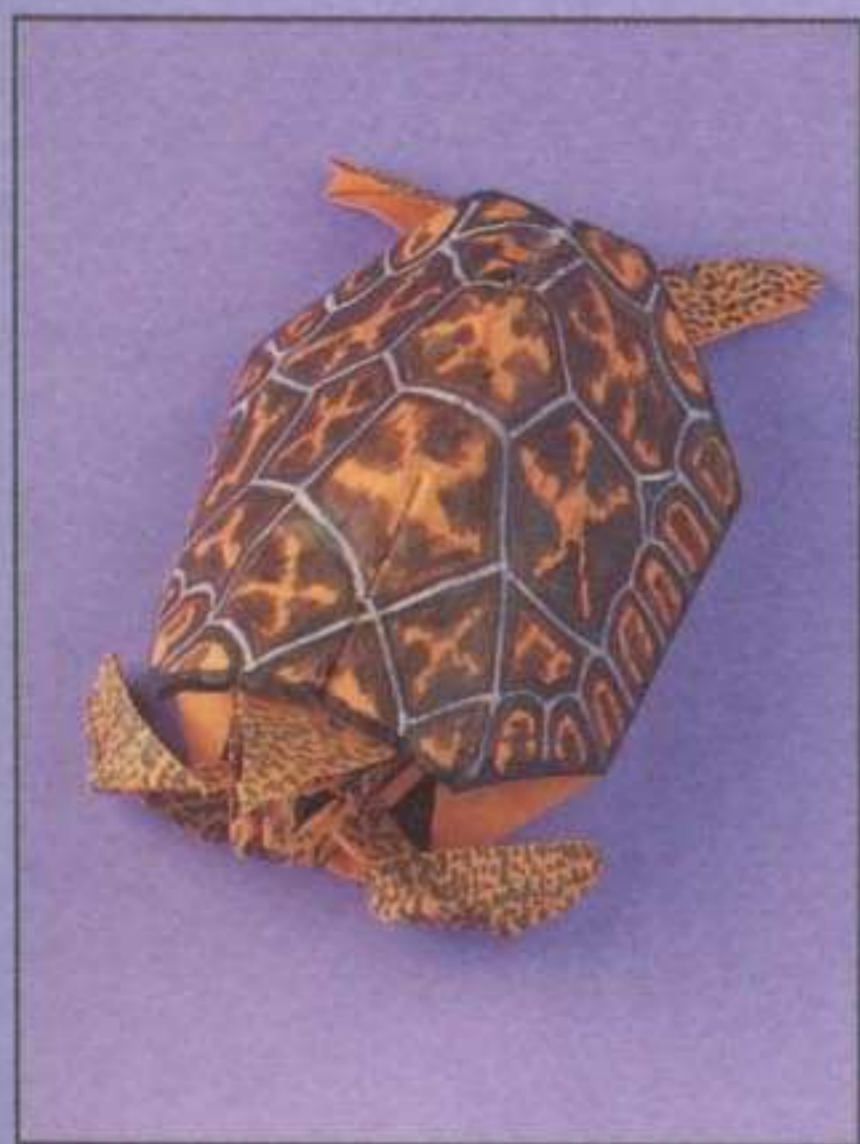

● On trouve les plus grosses tortues dans les îles Galapagos et aux Seychelles. Elles mesurent jusqu'à 1,20 m de long, et peuvent peser 250 kg. L'espérance de vie maximale des tortues est de 180 ans. Malheureusement, la vie de ces animaux est menacée.



6.
Replier l'aile vers le bas.



7.
Retourner le pliage.

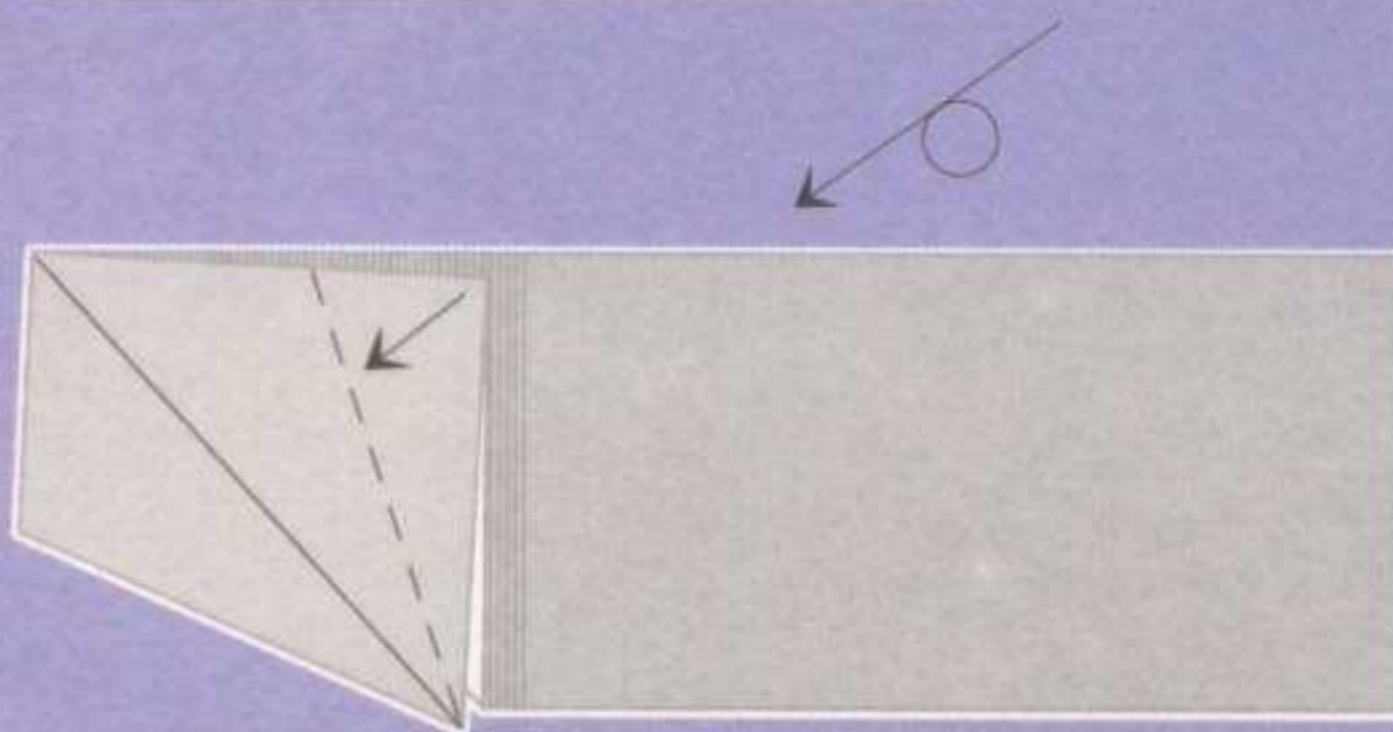

8.
Replier le coin supérieur le long de la diagonale.

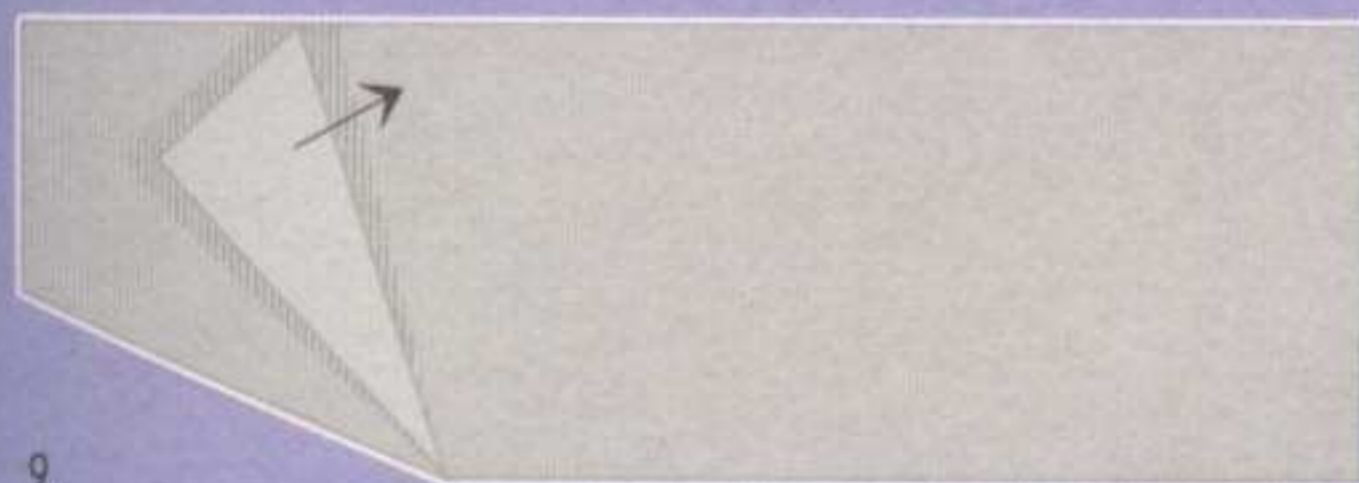

9.
Redéplier le coin.

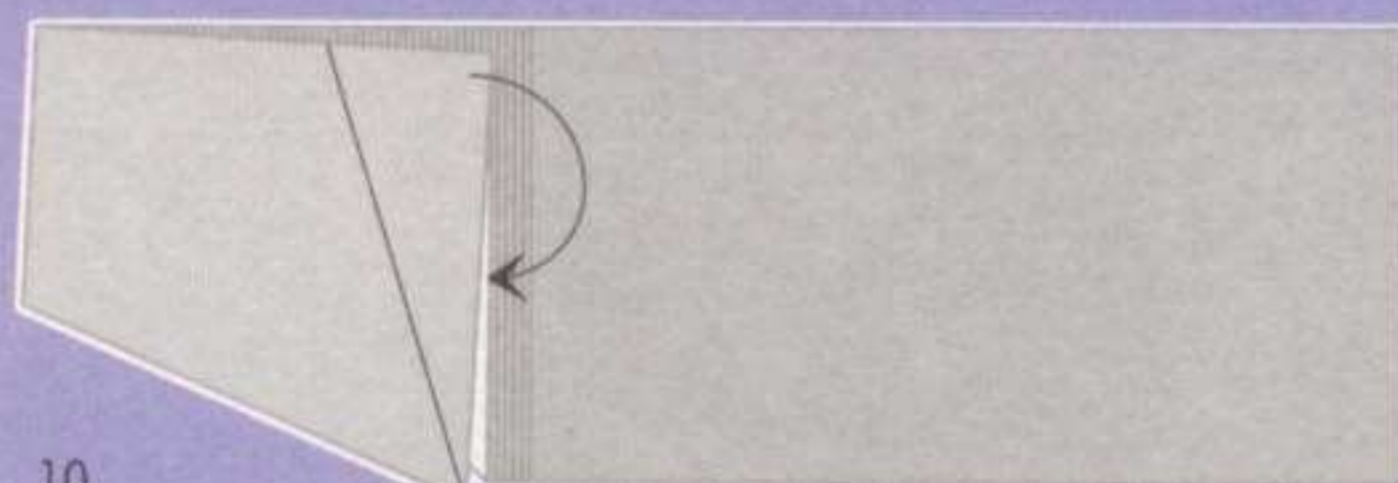

10.
Rentrer le coin dans le pli ainsi obtenu.

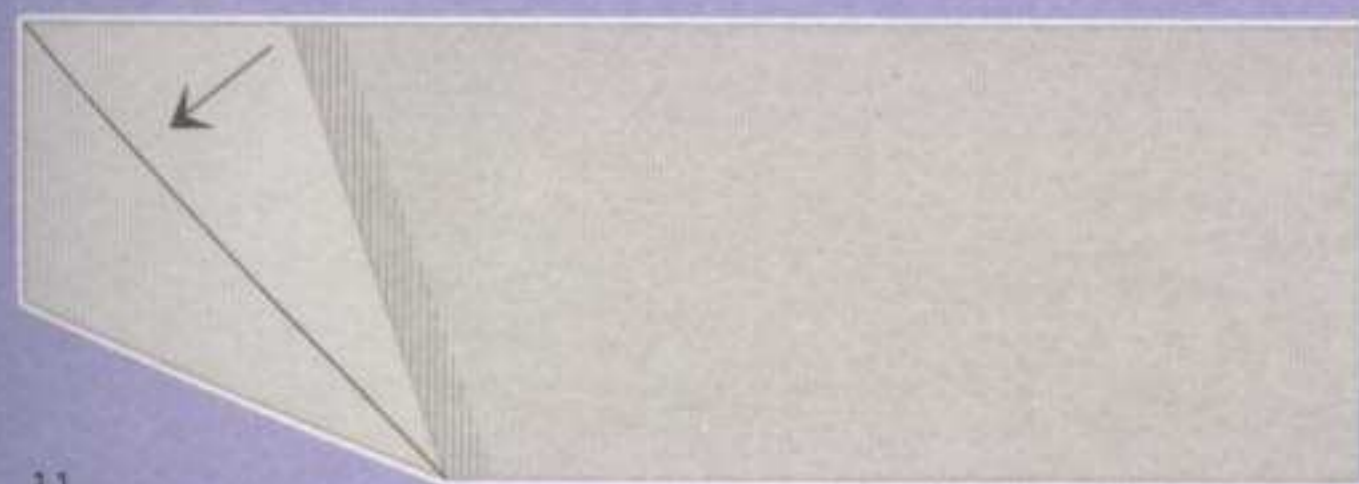

11.
Rabattre l'aile vers le bas.

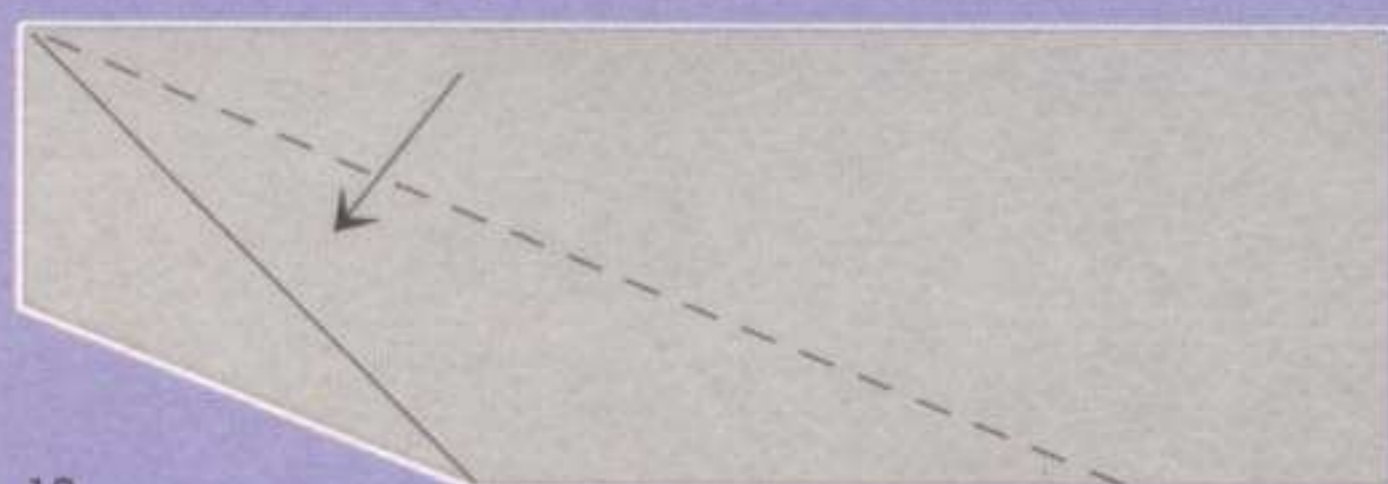

12.
Replier le bord supérieur sur la ligne de repère, le long de la diagonale.

13.
Redéplier la feuille.

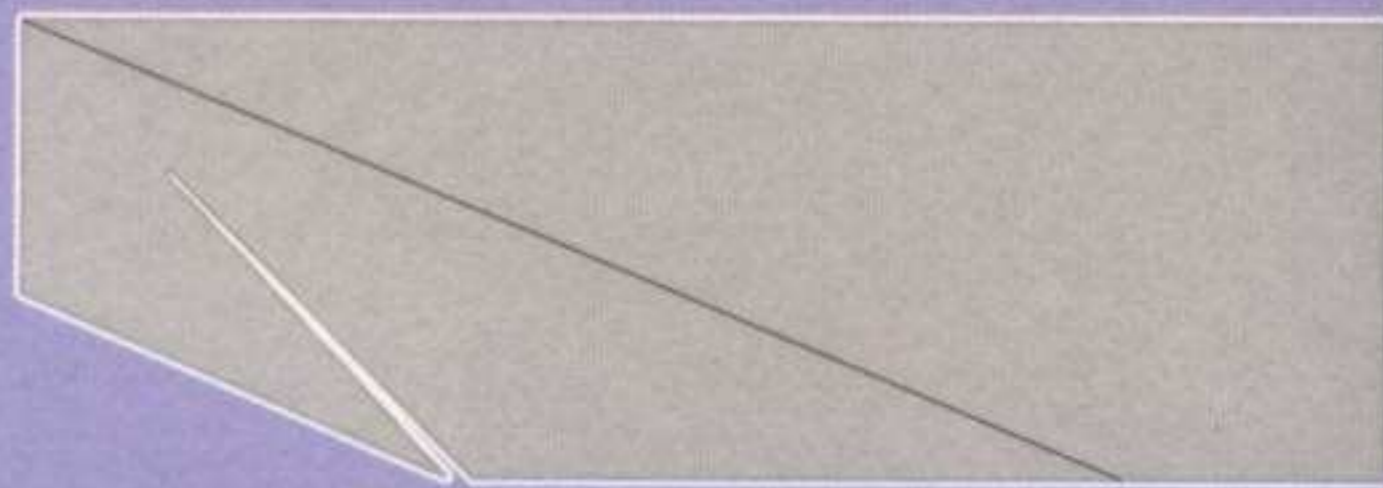
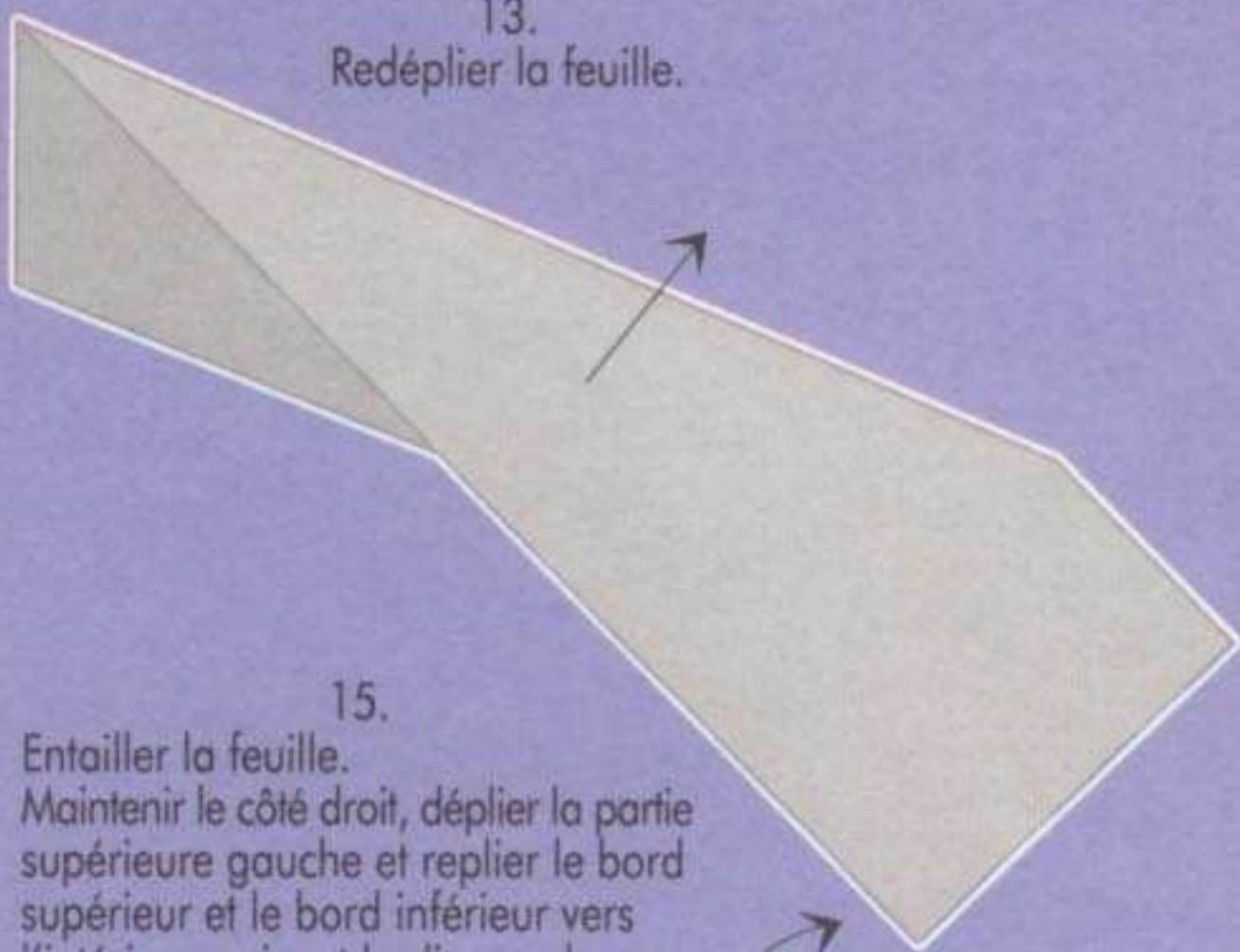

14.
Découper la feuille
comme le montre le
schéma (seulement la
couche supérieure)
et retourner le pliage.



15.
Entailler la feuille.
Maintenir le côté droit, déplier la partie
supérieure gauche et replier le bord
supérieur et le bord inférieur vers
l'intérieur, suivant la diagonale.

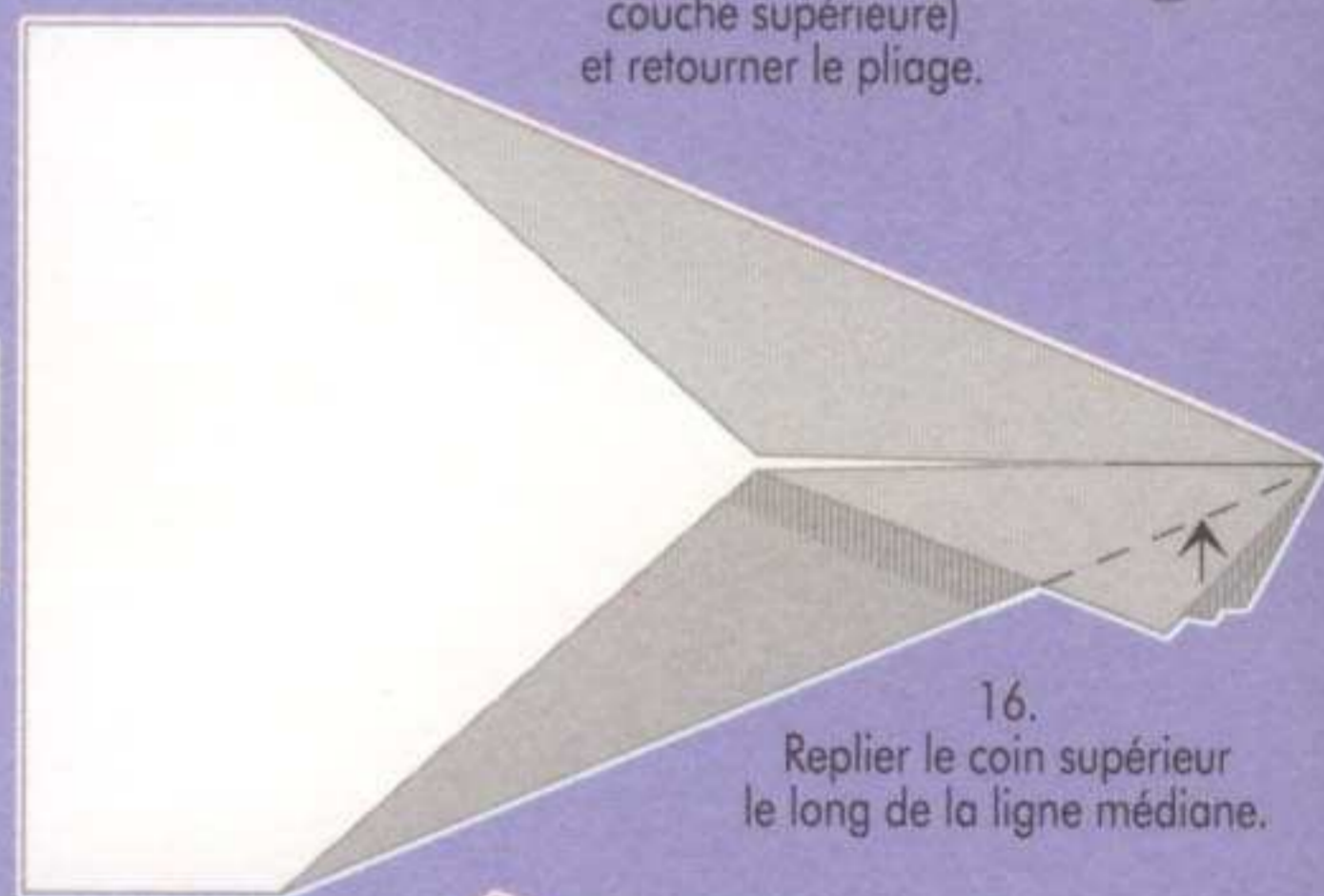
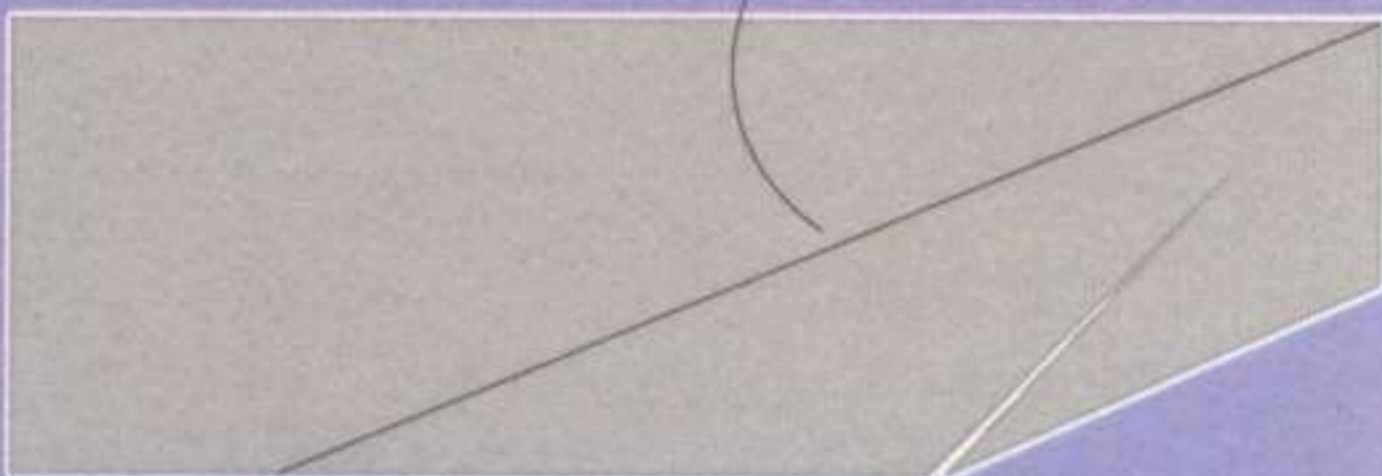

16.
Replier le coin supérieur
le long de la ligne médiane.

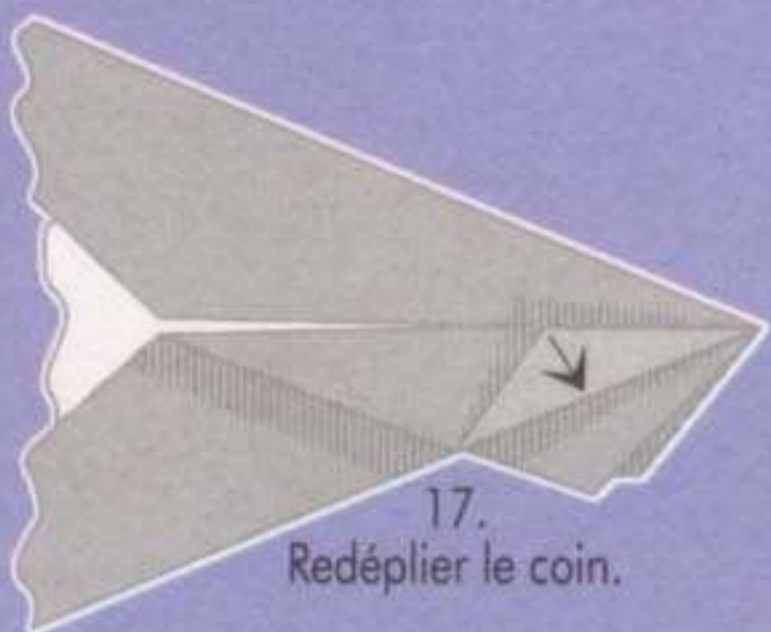

17.
Redéplier le coin.

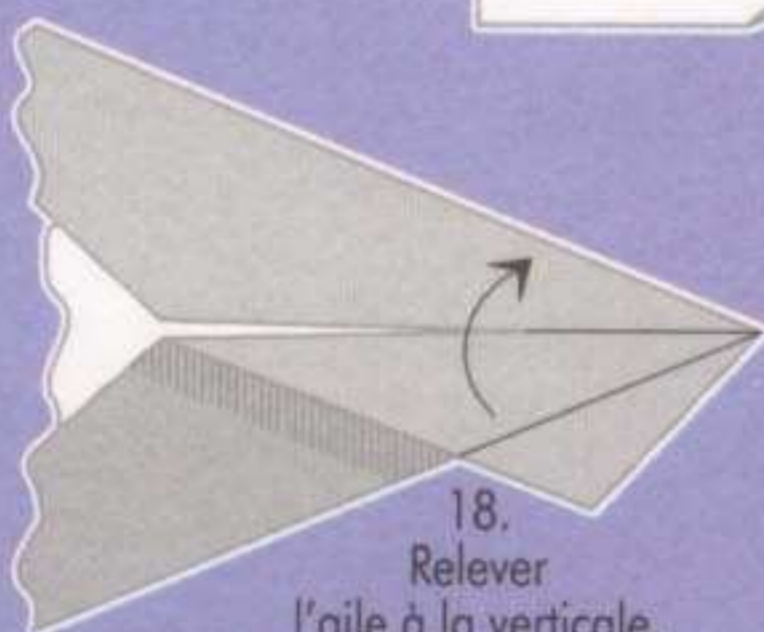

18.
Relever
l'aile à la verticale,
l'ouvrir et l'aplatir.

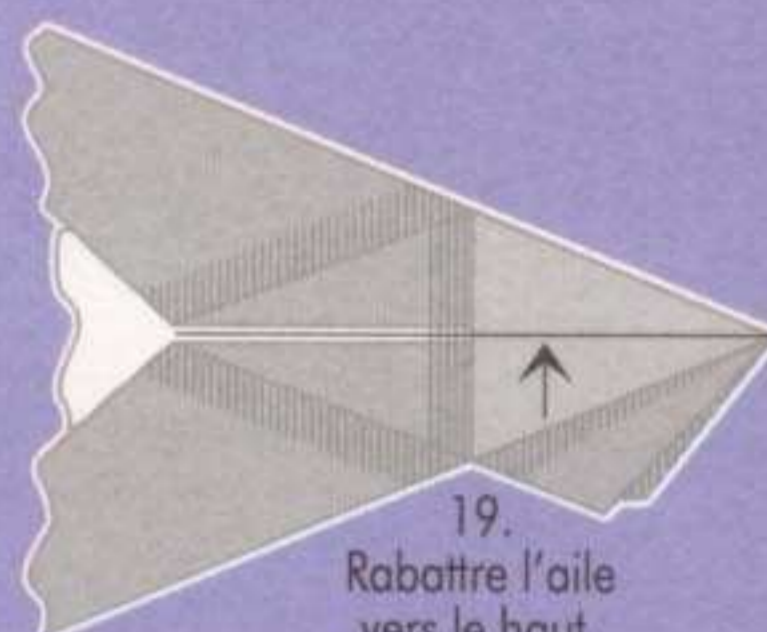

19.
Rabattre l'aile
vers le haut.

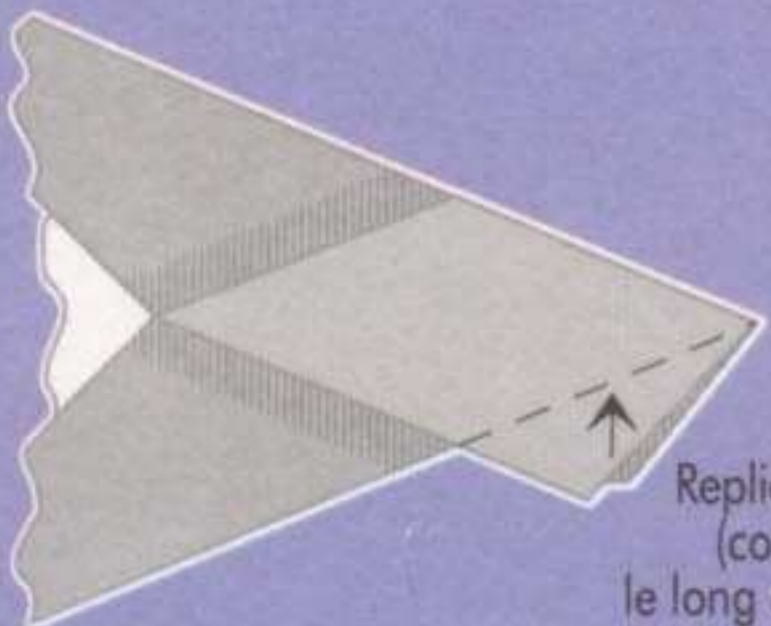

20.
Replier le coin inférieur
(couche du dessus)
le long de la ligne médiane.

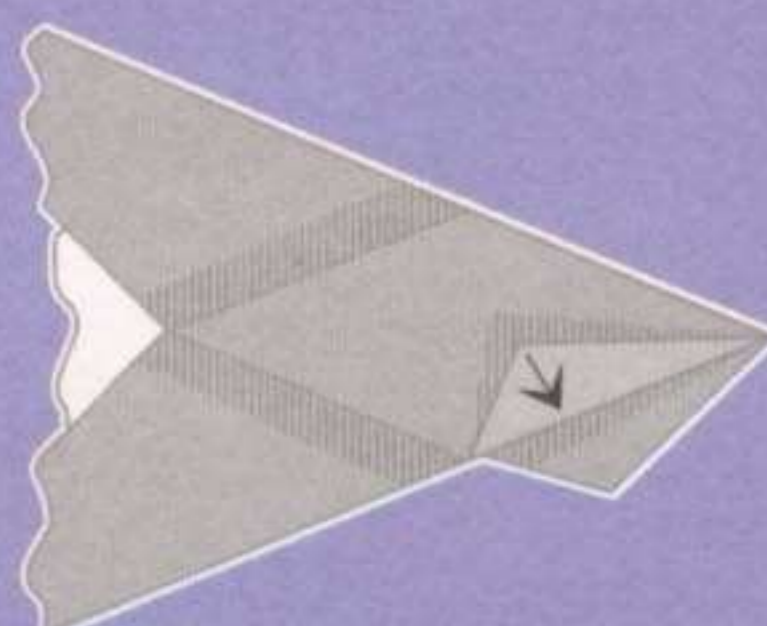

21.
Redéplier le coin.

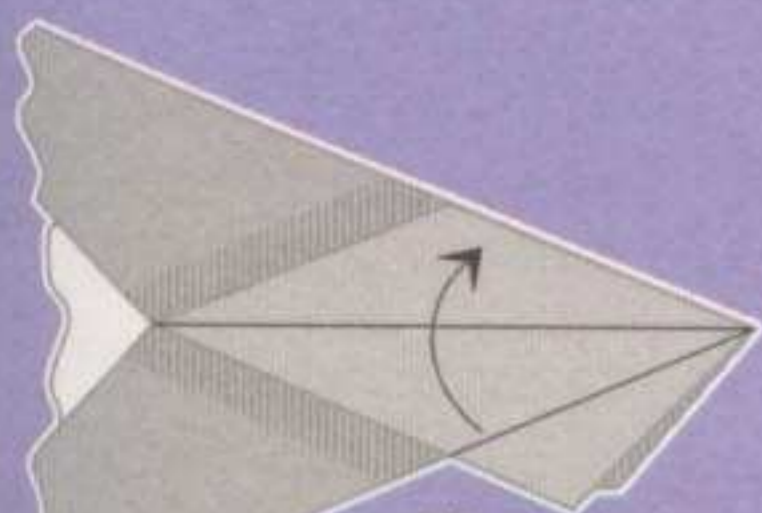

22. Relever l'aile à la verticale, l'ouvrir et l'aplatir. Marquer les plis.

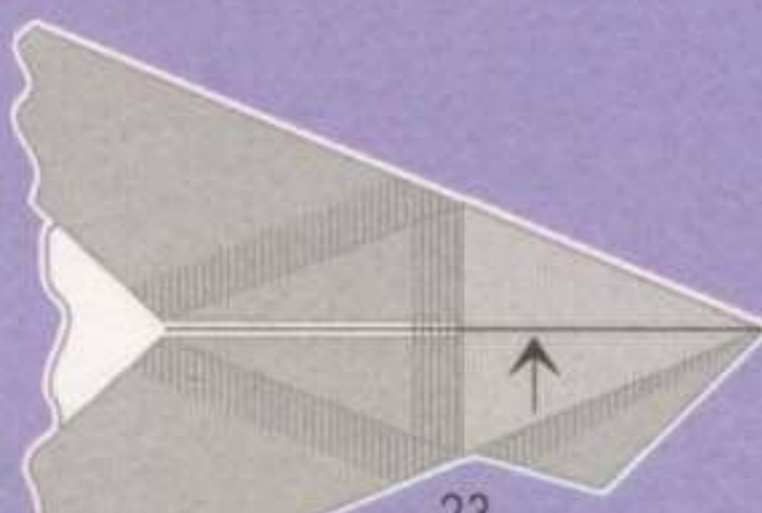

23. Rabattre l'aile vers le haut.

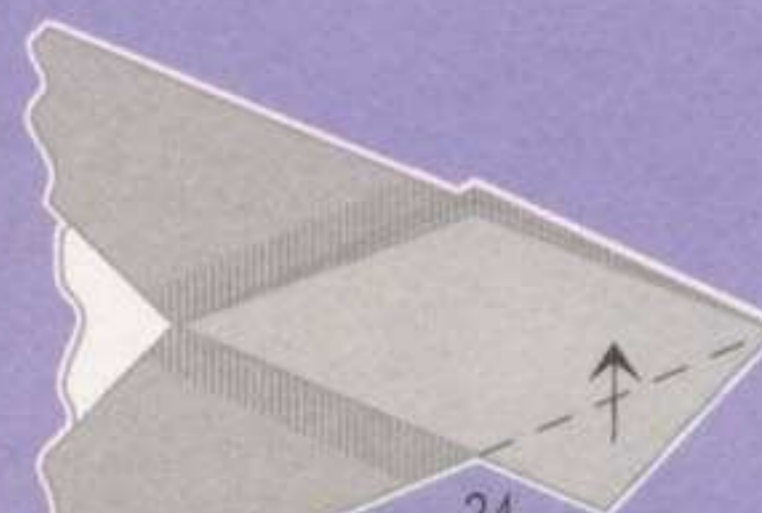

24. Replier le coin inférieur le long de la ligne médiane.

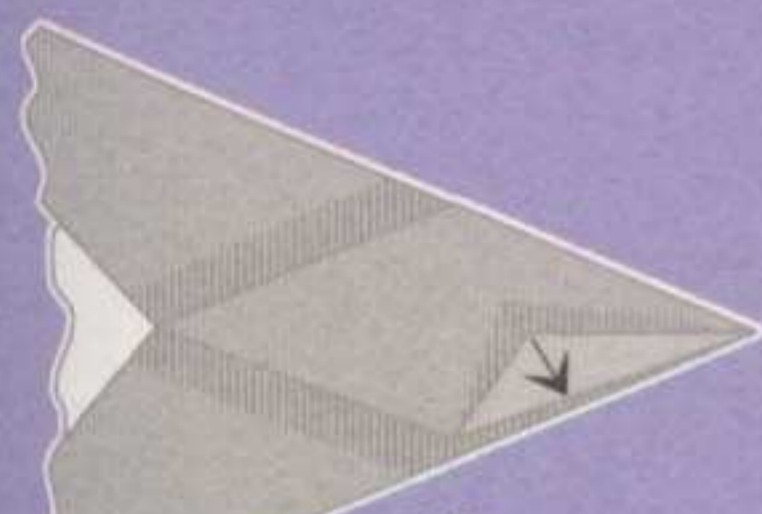

25. Redéplier le coin.

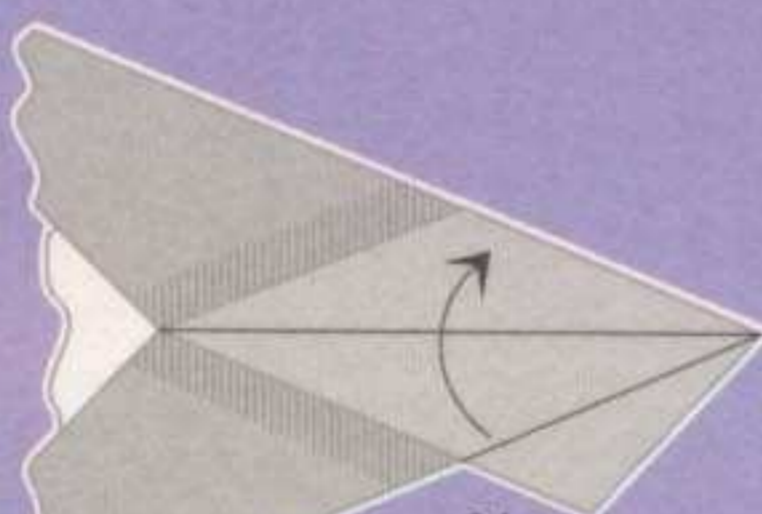

26. Relever l'aile à la verticale, l'ouvrir et l'aplatir. Marquer les plis.

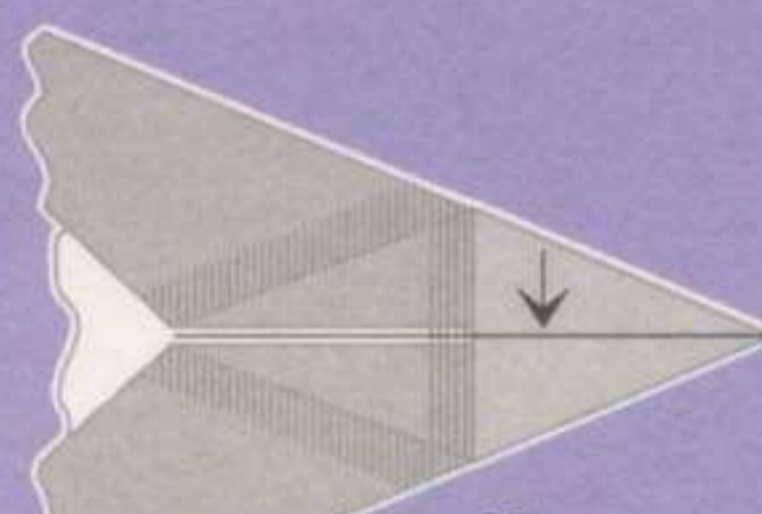

27. Rabattre l'aile vers le bas.

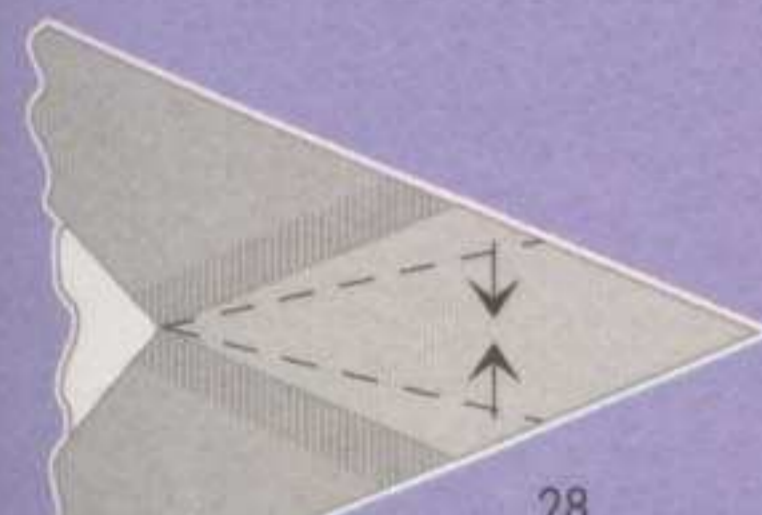

28. Replier le bord supérieur et le bord inférieur vers le centre, le long de la ligne de repère.

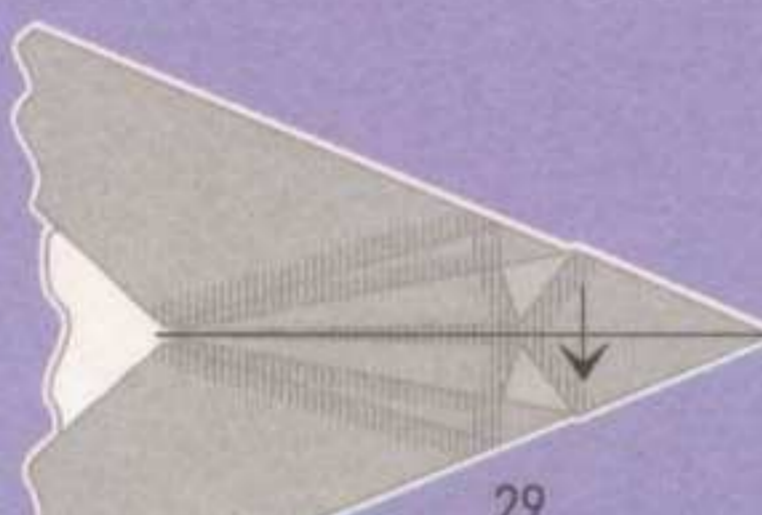

29. Rabattre l'aile du dessus vers le bas.

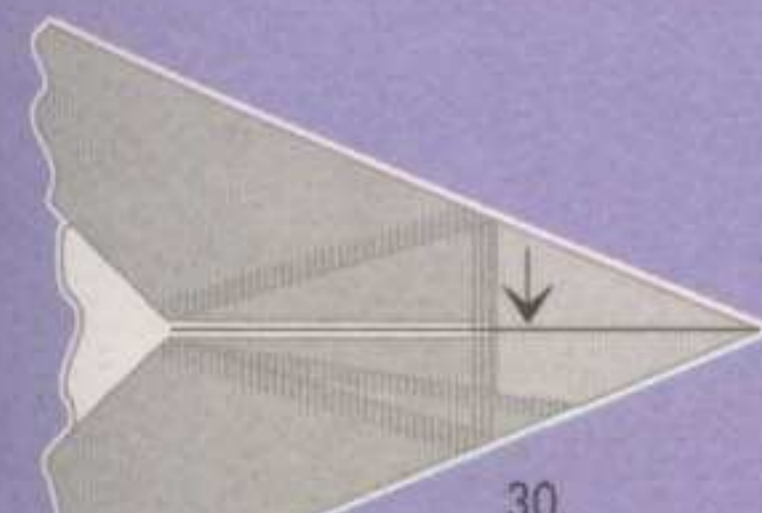

30. Rabattre l'aile du dessus vers le bas.

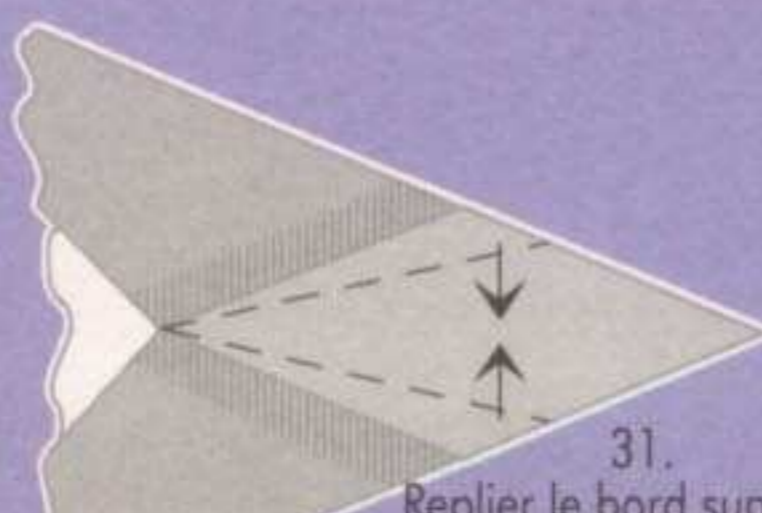

31. Replier le bord supérieur et le bord inférieur le long de la ligne médiane.

● Les tortues terrestres grecques sont les plus résistantes. Elles vivent beaucoup plus longtemps que les hommes.

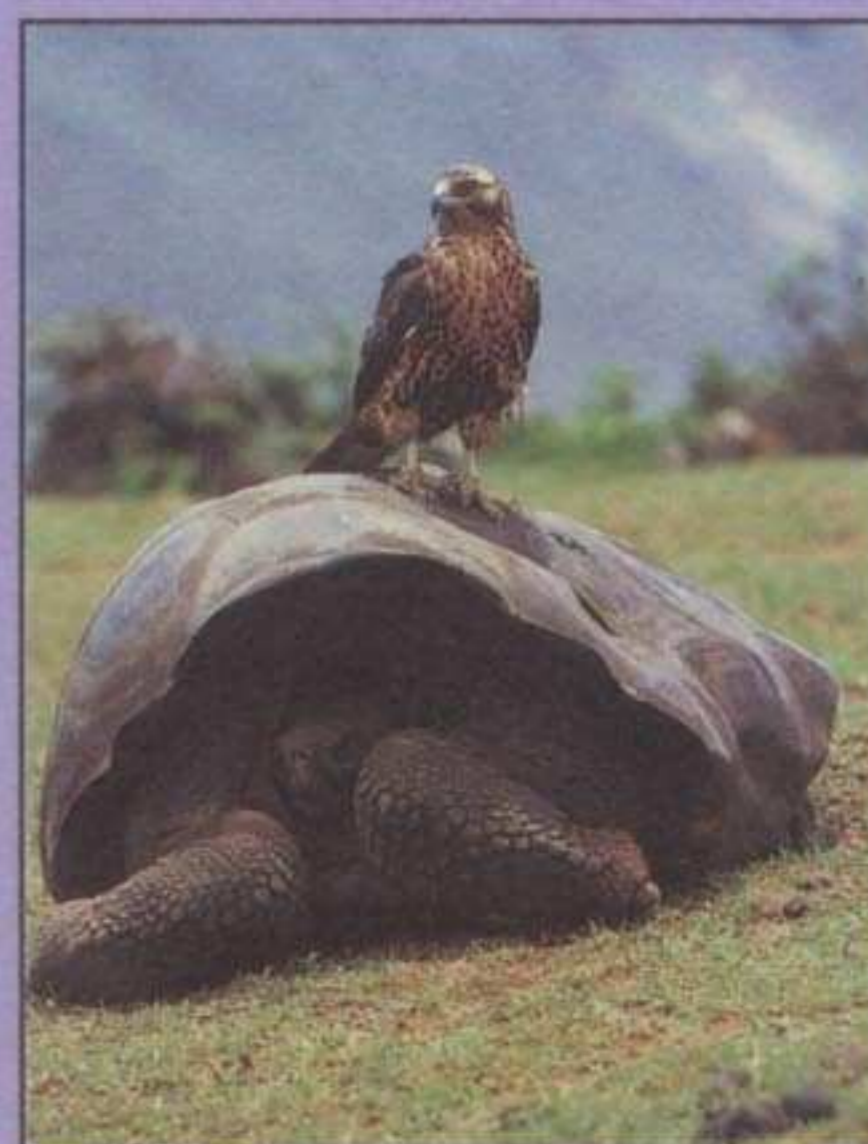





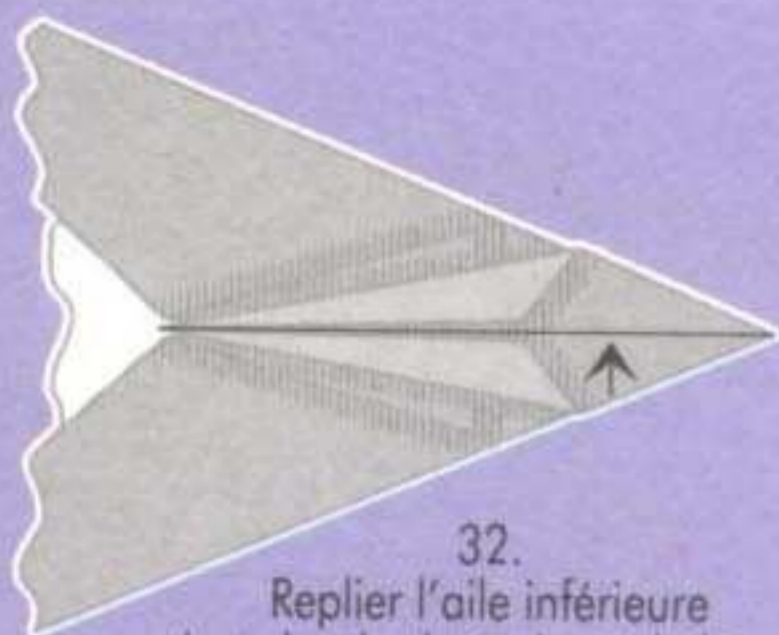

32.
Replier l'aile inférieure
(couche du dessus) vers le haut.

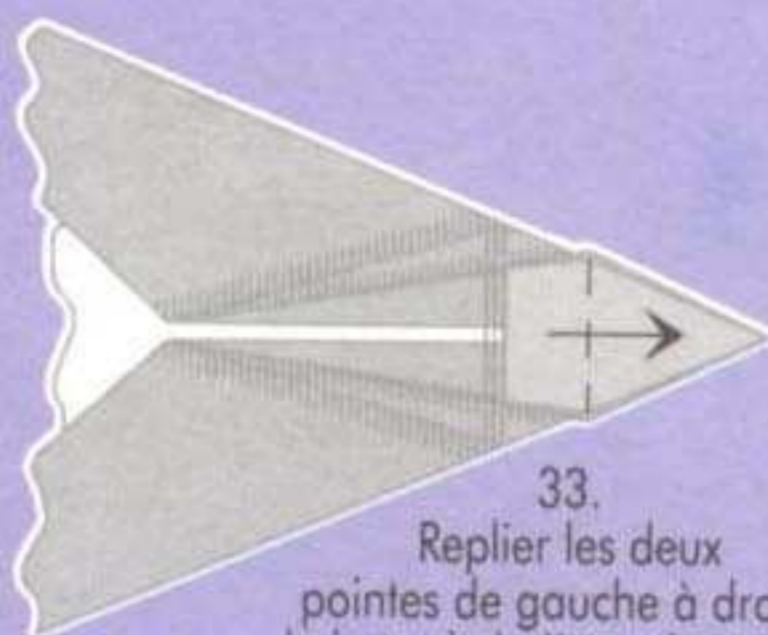

33.
Replier les deux
pointes de gauche à droite,
le long de la ligne de repère.

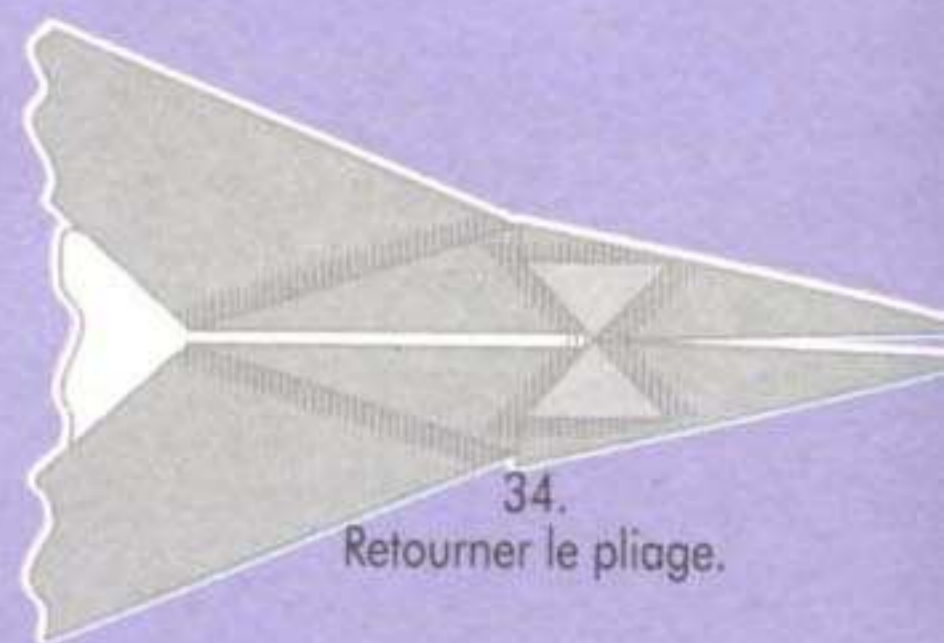

34.
Retourner le pliage.

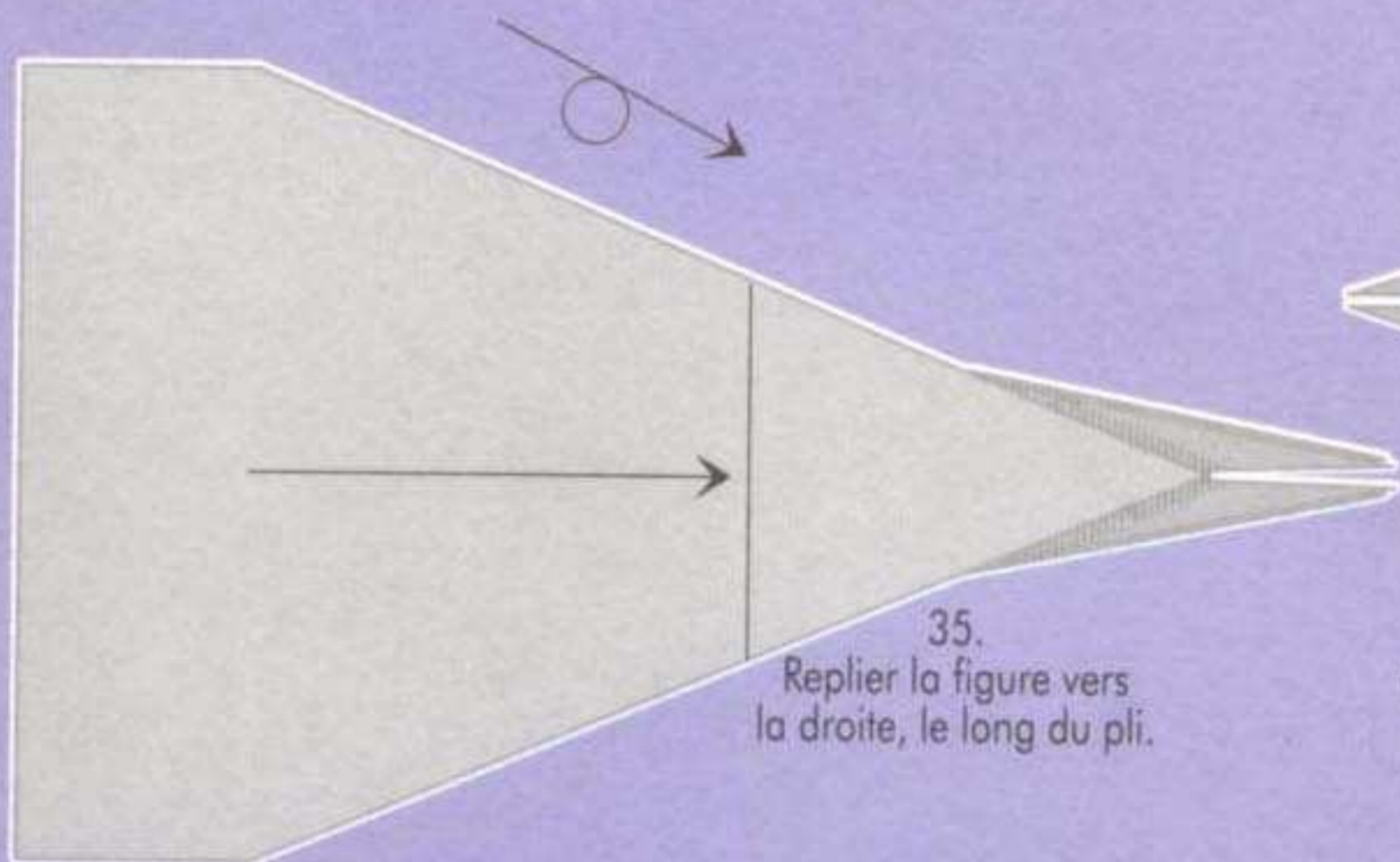

35.
Replier la figure vers
la droite, le long du pli.

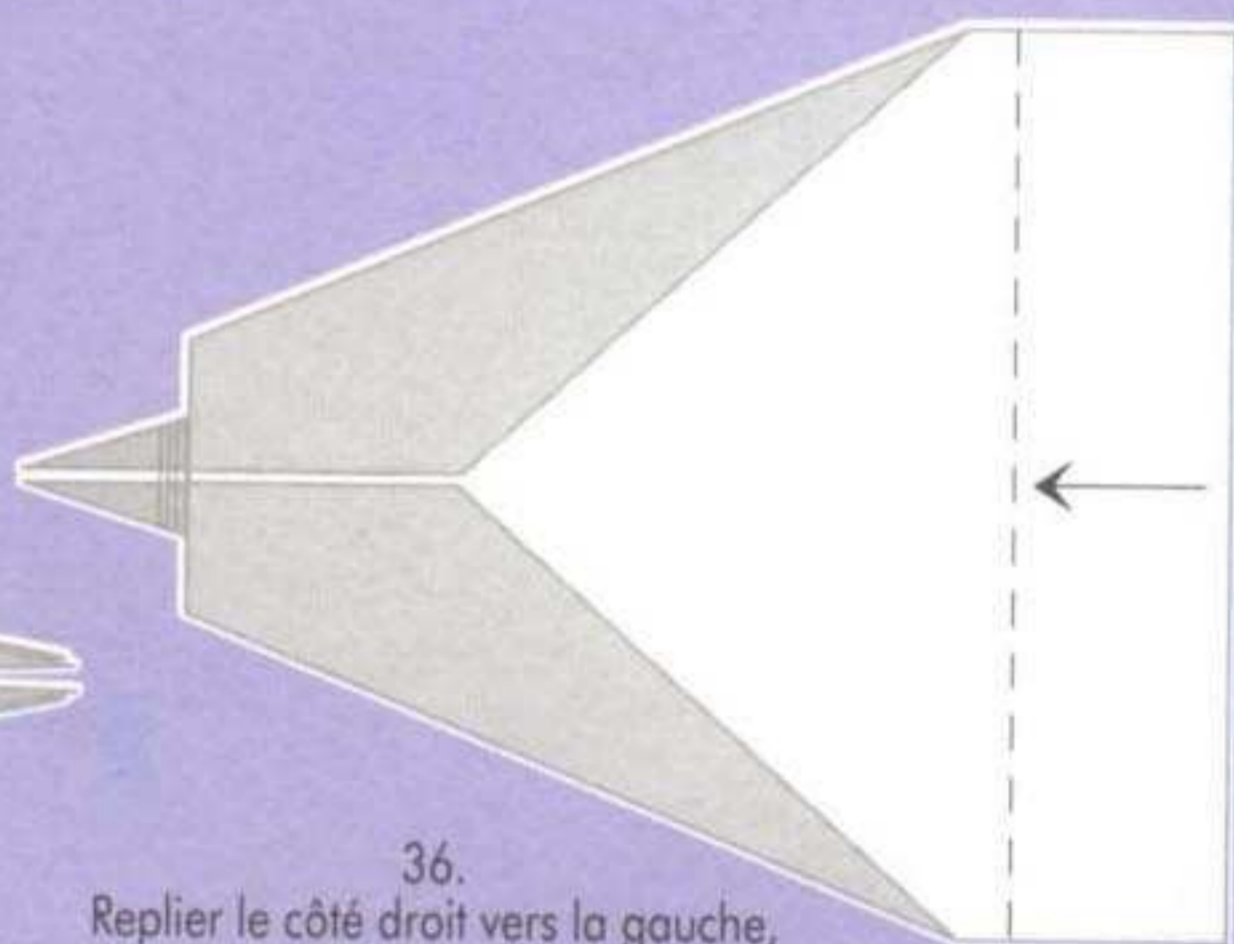

36.
Replier le côté droit vers la gauche,
le long de la ligne de repère.

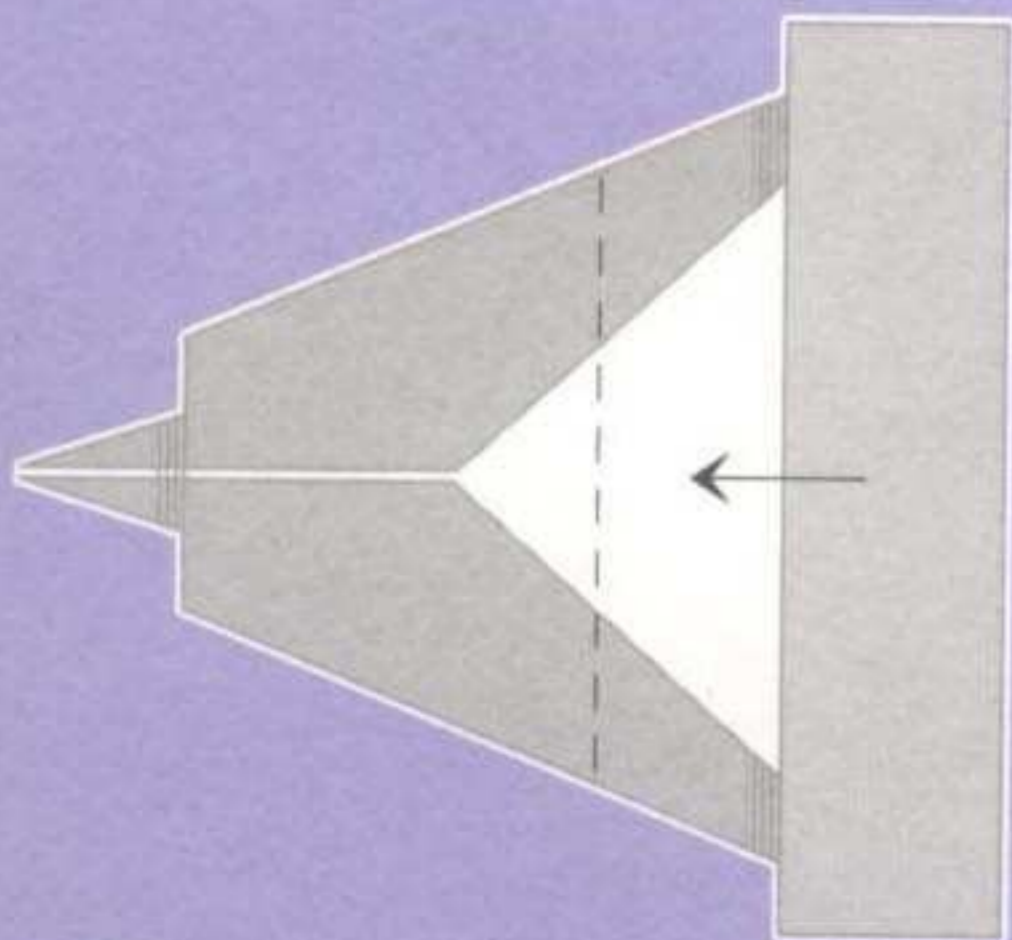

37.
Replier le côté droit
sur le bord extérieur gauche,
le long de la ligne
de repère.

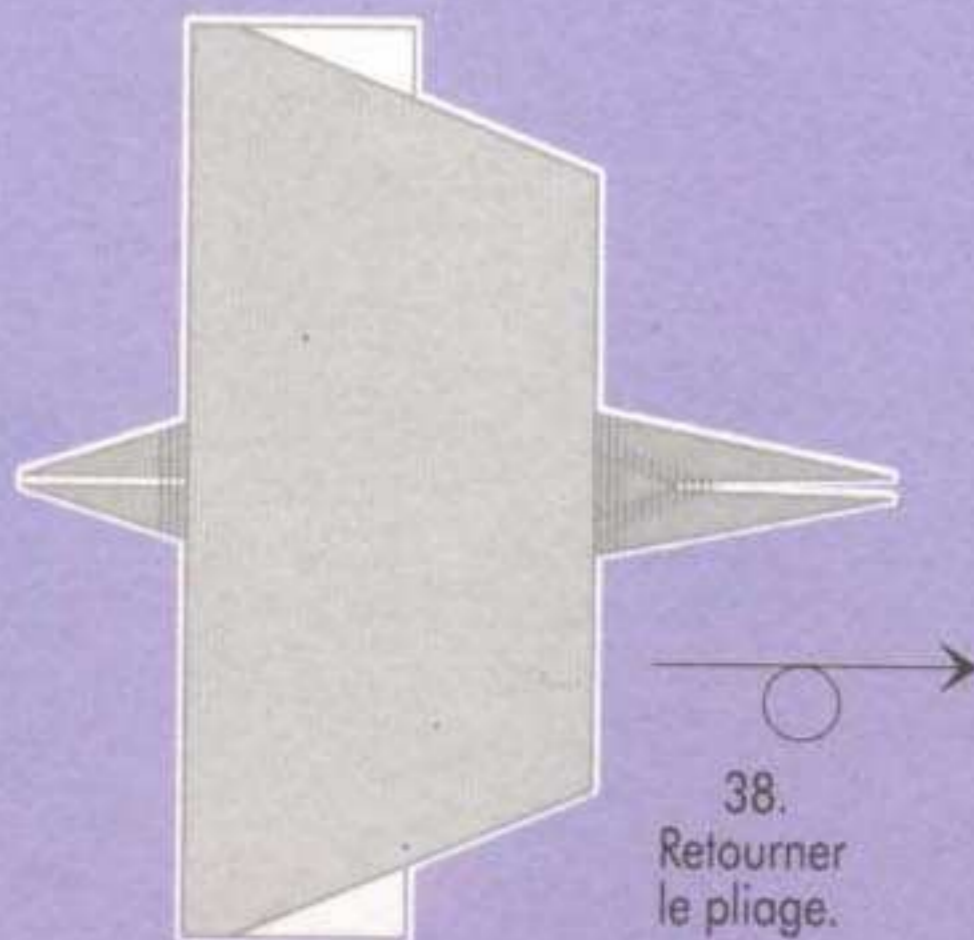

38.
Retourner
le pliage.

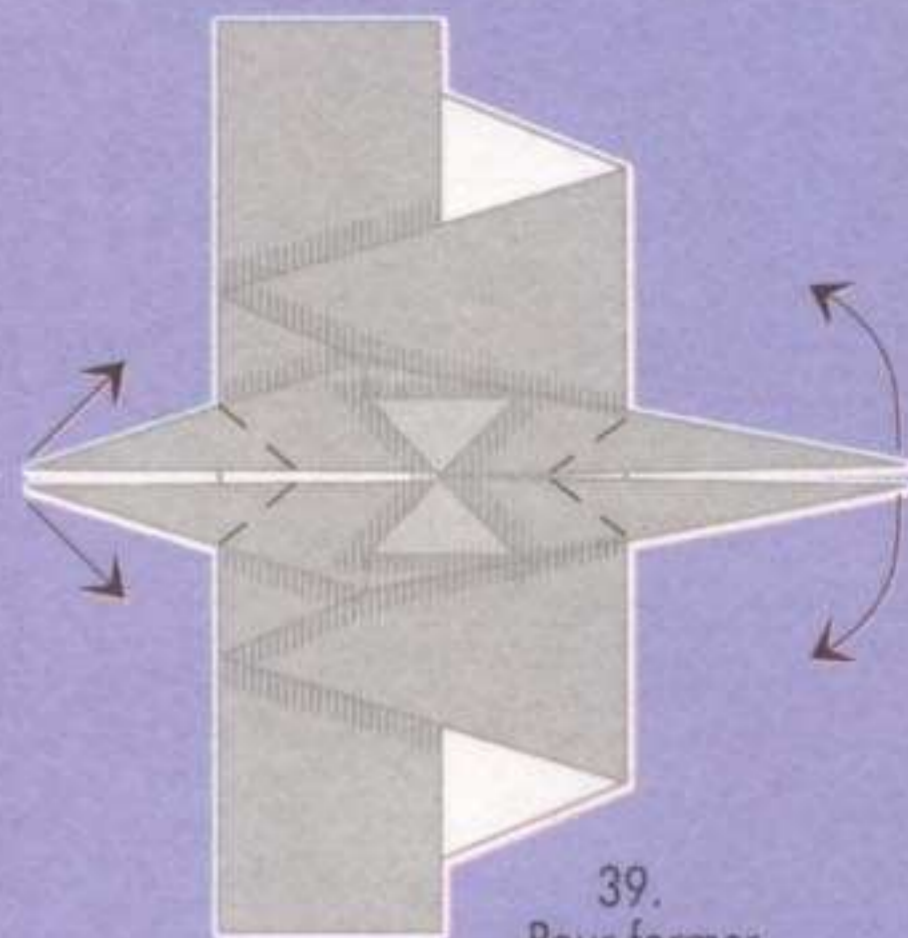

39. Pour former les pieds, replier les pointes gauches vers l'extérieur le long des pointillés, ouvrir légèrement les pointes droites et les retrousser à l'intérieur.

● Les tortues terrestres sont en général plus résistantes que leurs cousines des lacs et des étangs.

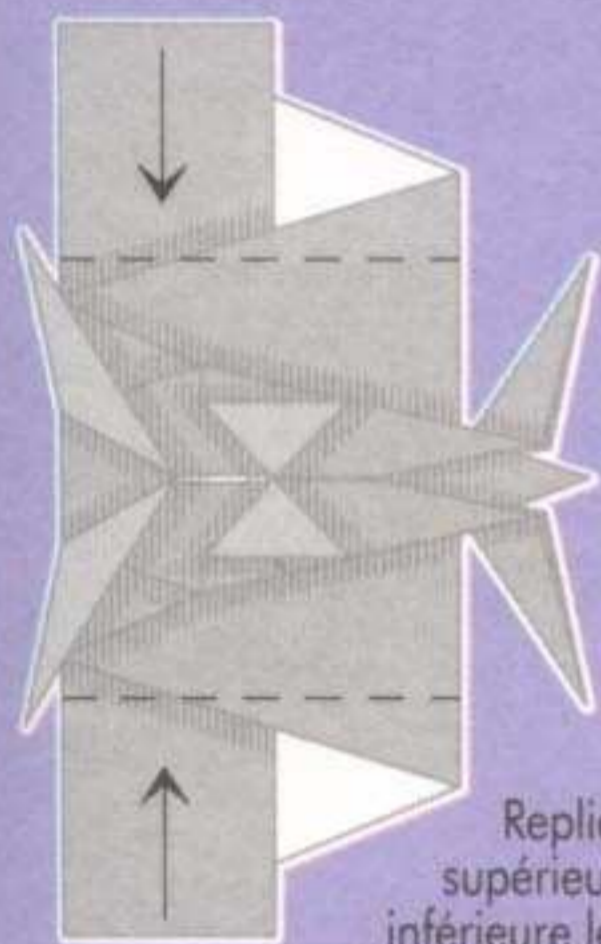

40. Replier la partie supérieure et la partie inférieure le long des lignes de repère et les faire glisser dans le corps de la tortue.

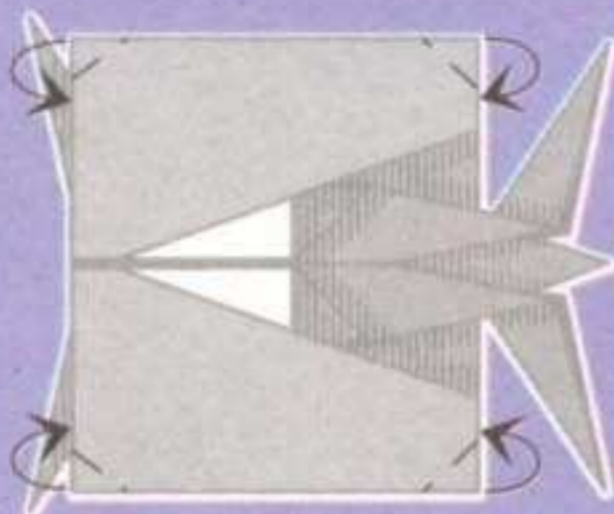

41. Replier les quatre coins vers l'intérieur.

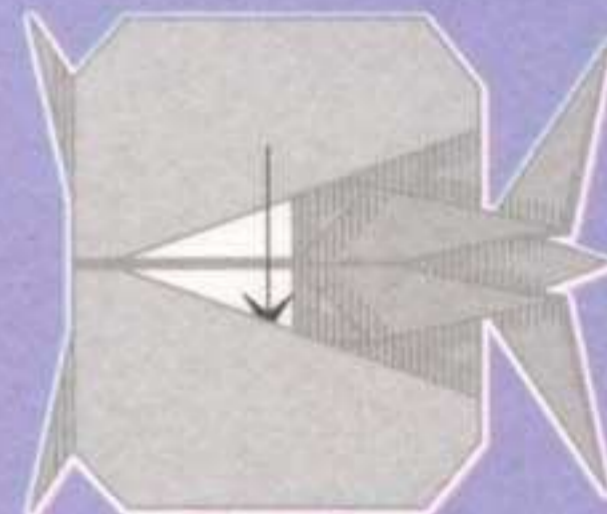

42. Emboîter un peu plus les deux parties du corps et les coller.

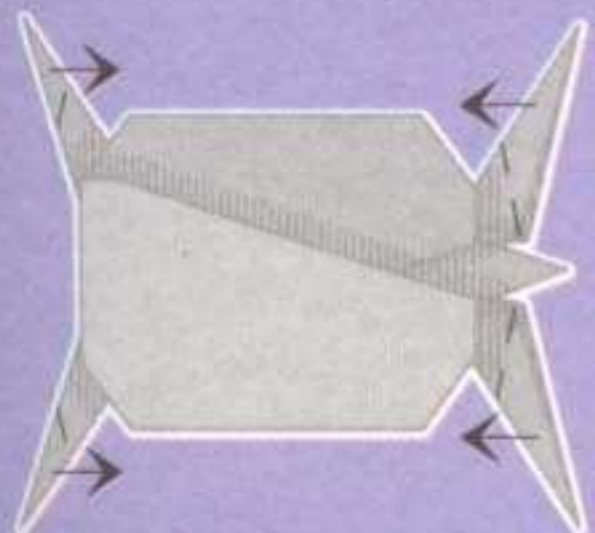

43. Replier les deux pieds arrière vers l'avant et retrousser les deux pieds avant vers l'arrière.

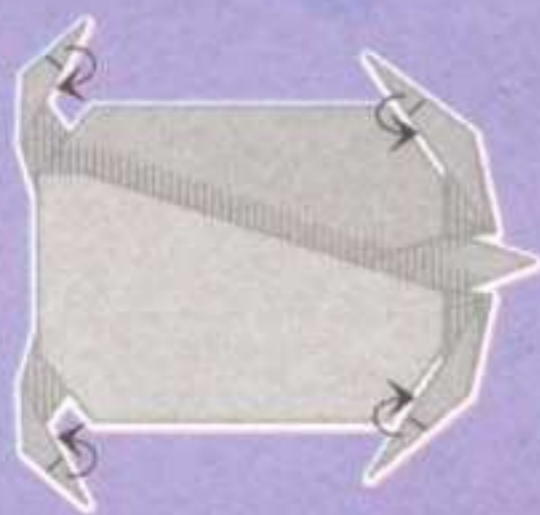

44. Rentrer le bout des pieds.

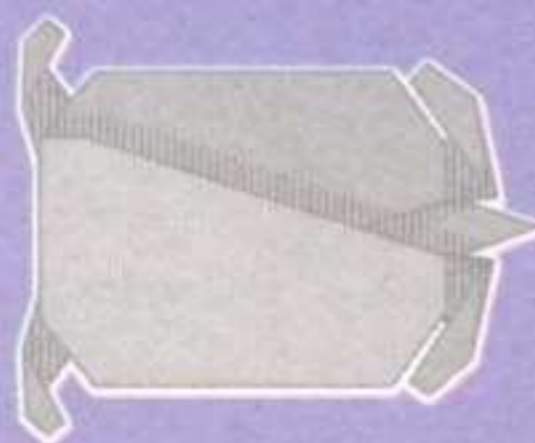

45. Tourner la tortue à 90 degrés.

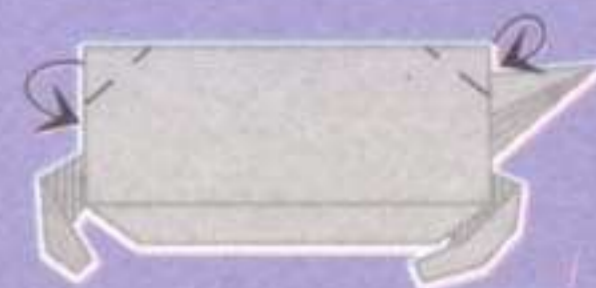

46. Rentrer la carapace de la tortue au niveau de la tête et du bout de la queue.





Les flamants roses

L'allure du flamant rose, gracieuse et maladroitement, rappelle un peu celle de la girafe : le cou et les pattes de cet animal sont bien plus longs que ceux de tous les autres oiseaux. Il vit dans les lacs dormants et les lagons, car c'est là qu'il trouve sa nourriture : des animaux et des plantes aquatiques. Il passe ses journées debout dans les eaux saumâtres, et mange 15 heures par jour. Il utilise environ 350 litres d'eau pour filtrer des milliers de minuscules crabes avec son étrange bec recourbé. Les œufs sont couvés dans le nid par les deux parents, chacun leur tour. A la naissance, les petits sont tout blancs et ressemblent un peu aux bébés oies. Au bout de trois jours, ils peuvent déjà courir et quittent leur nid pour rejoindre le groupe de flamants roses adultes. Leurs parents, aussi étonnant que cela puisse paraître, peuvent reconnaître leurs petits pour les nourrir au milieu des autres flamants. Sur le lac de Nakuru, au Kenya, on trouve des colonies de 800 000 flamants roses. Ces animaux sont menacés d'extinction, mais on en trouve encore en Afrique, en Italie et en France (Camargue), dans l'Ouest de l'Inde, dans les Caraïbes et en Amérique du Sud.

Le grand flamant rose

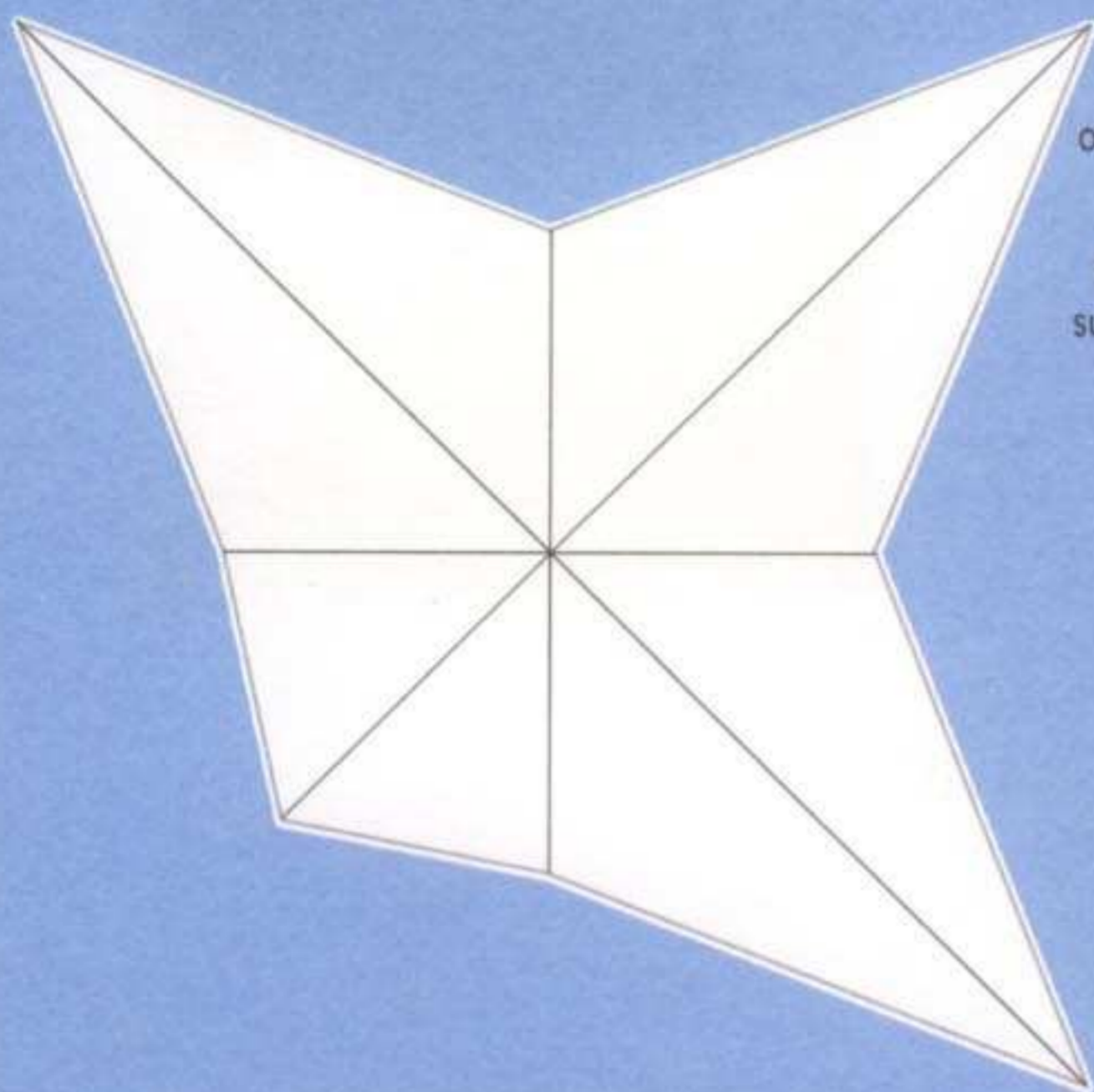

1.
Pour le flamant rose,
on commence par réaliser
le pliage de base A et
le pliage B.
Replier ensuite la feuille
suivant la marque des plis.

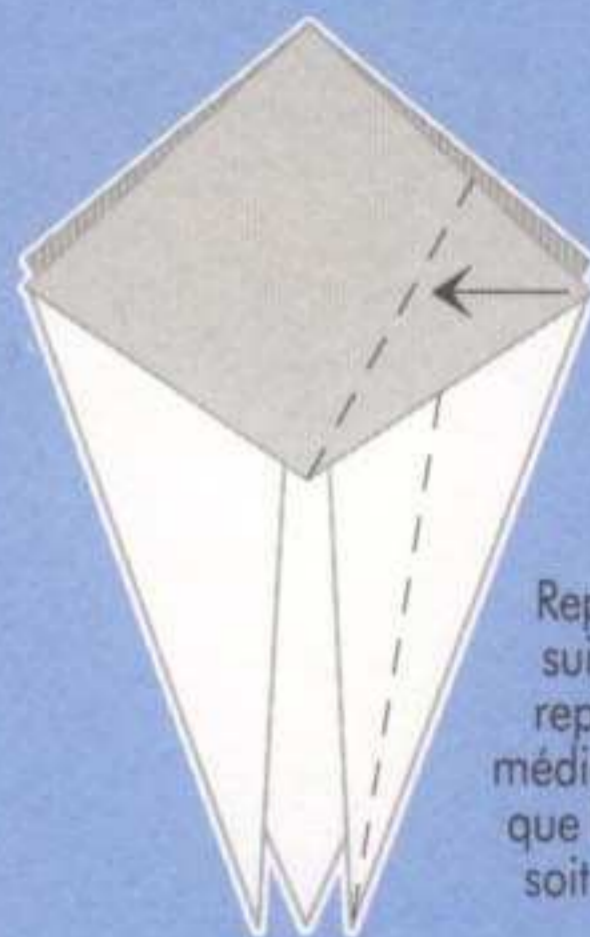

2.
Replier le côté droit
suivant la ligne de
repère, sur la ligne
médiane de façon à ce
que le bord supérieur
soit à l'horizontale.

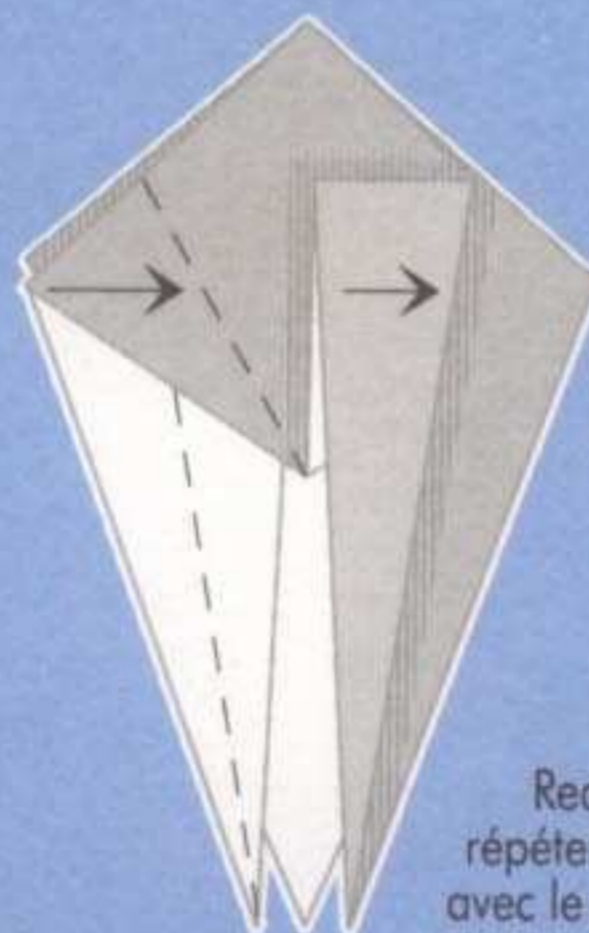

3.
Redéplier et
répéter l'opération
avec le côté gauche.

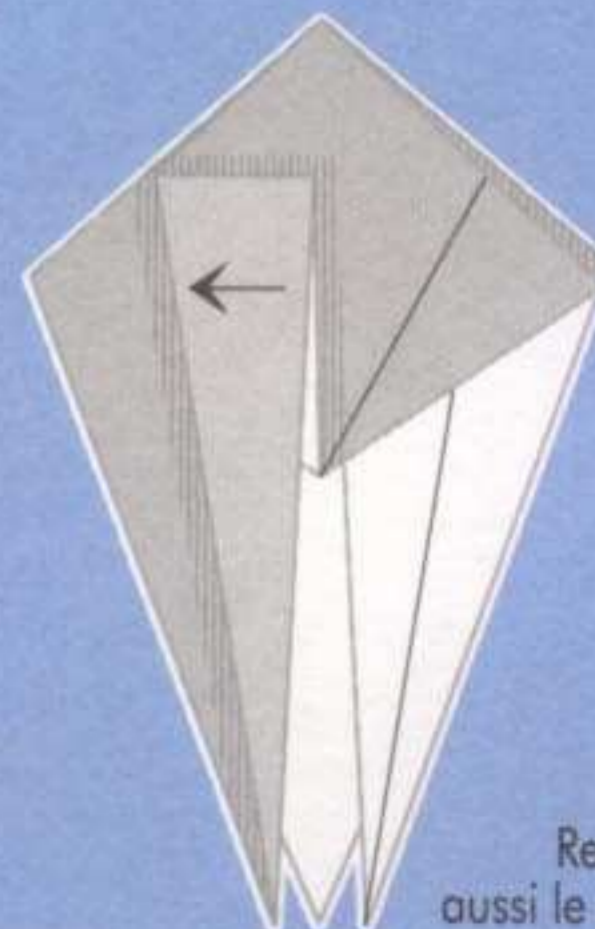

4.
Redéplier
aussi le côté gauche.

● Très sociables,
les flamants roses
nichent en colonies.



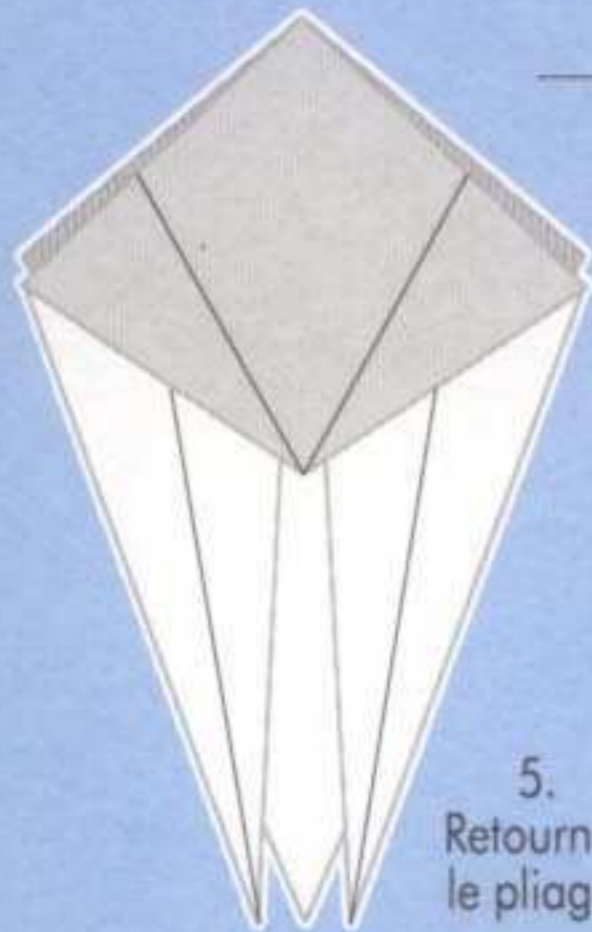

5. Retourner le pliage.

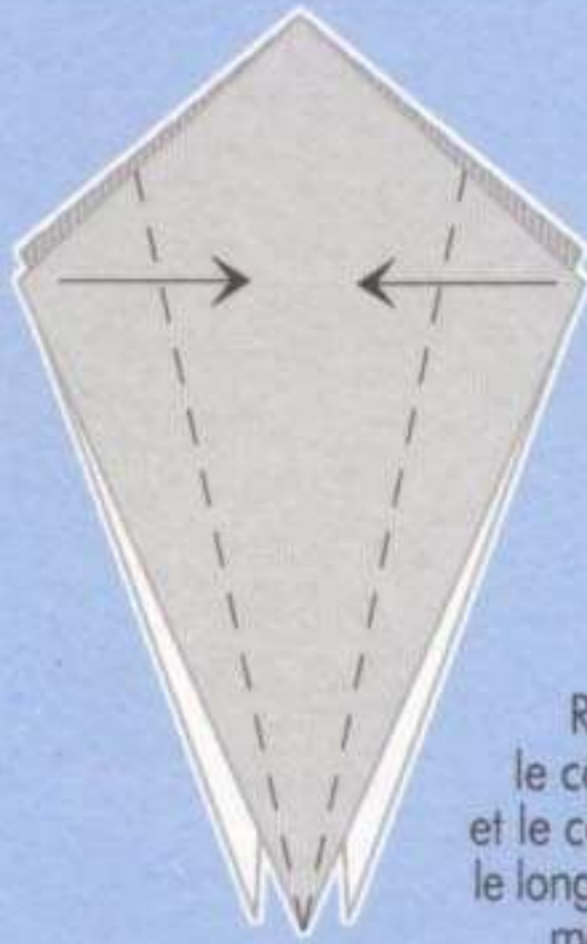

6. Replier le côté droit et le côté gauche le long de la ligne médiane.

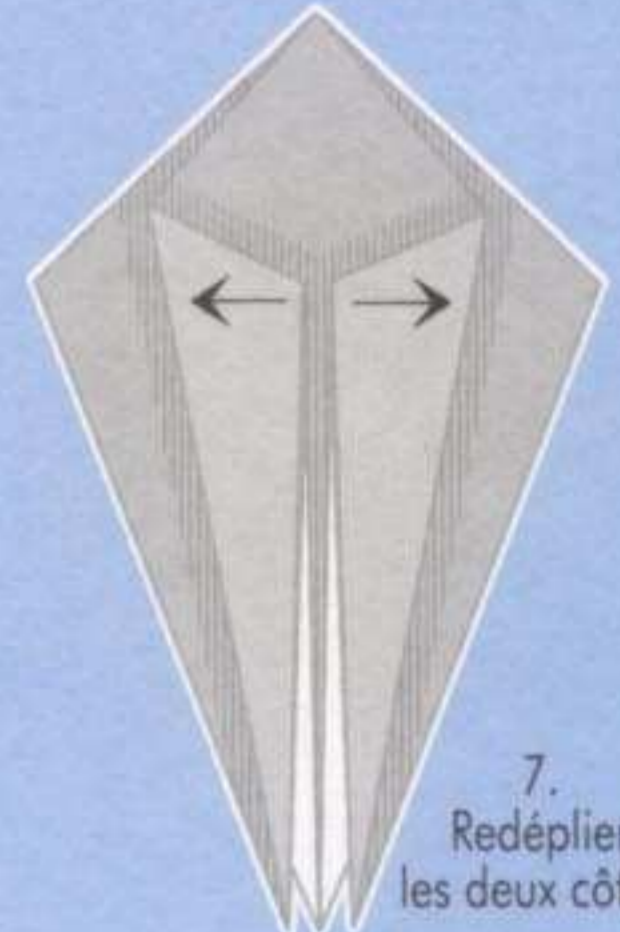

7. Redéplier les deux côtés.

● Un cou long et mince et de grandes pattes fines : les flamants roses peuvent mesurer jusqu'à 1,90 m.

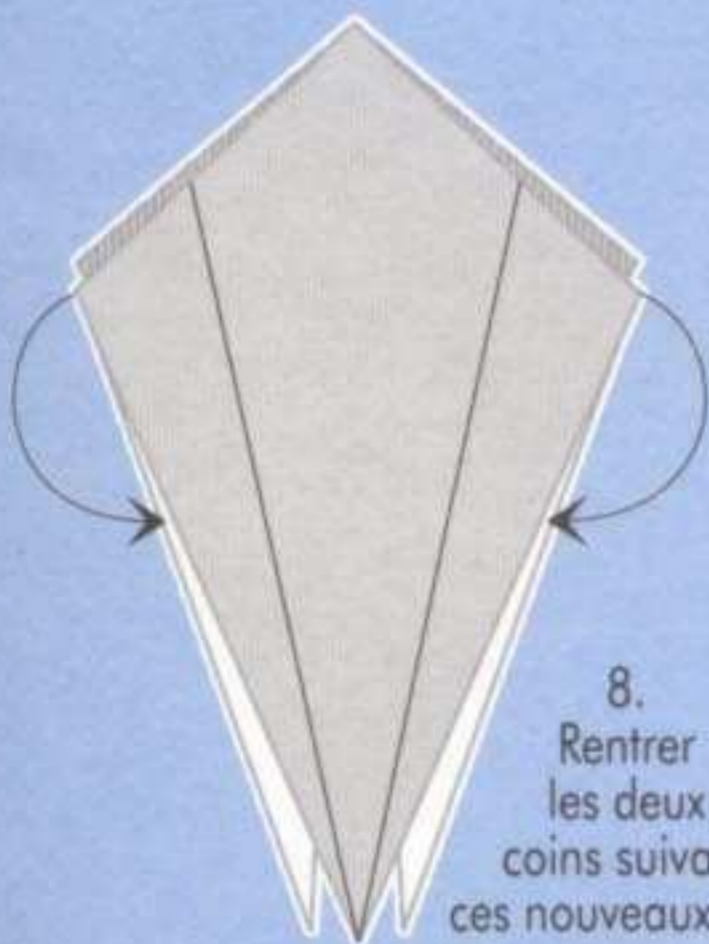

8. Rentrer les deux coins suivant ces nouveaux plis.

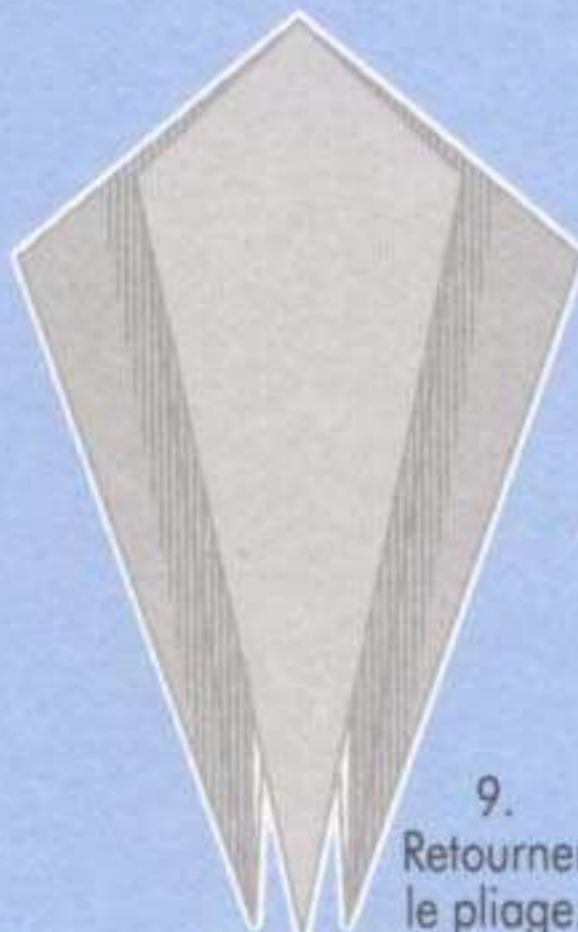

9. Retourner le pliage.

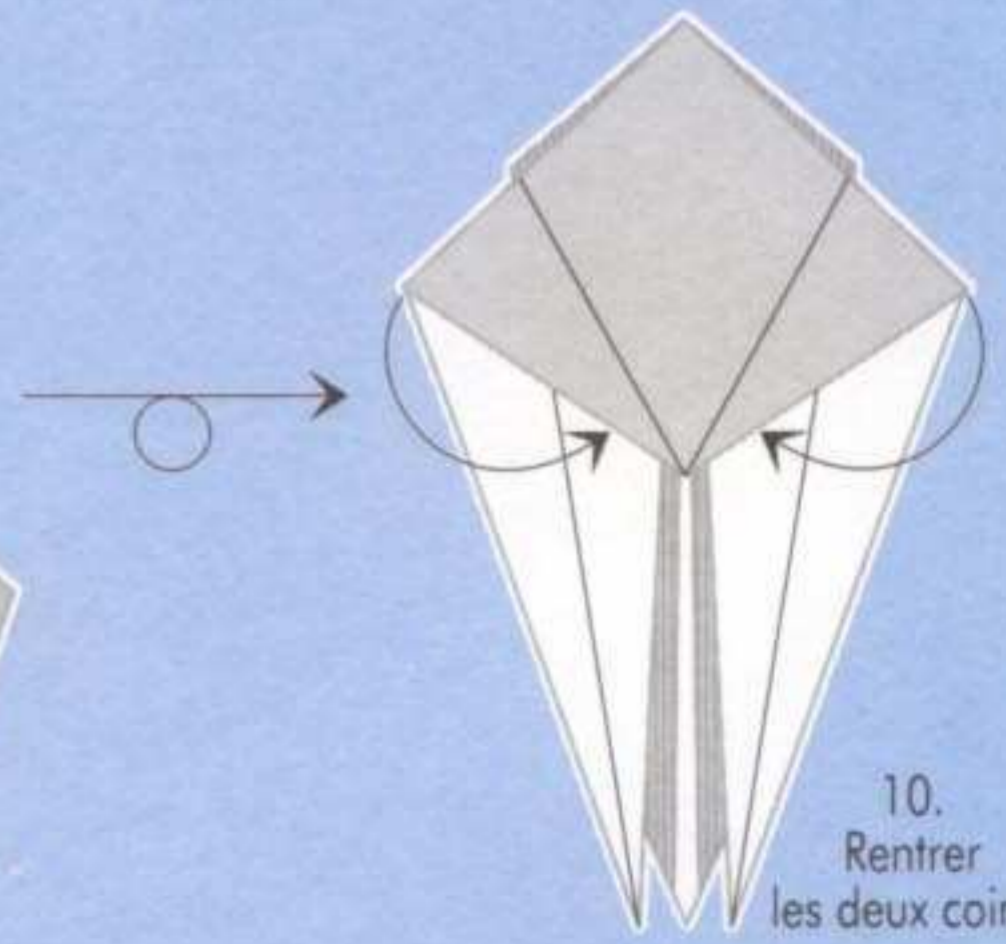

10. Rentrer les deux coins.

● Leur bec recourbé est parfaitement adapté à son rôle.
Il « filtre » la nourriture pêchée dans l'eau salée.

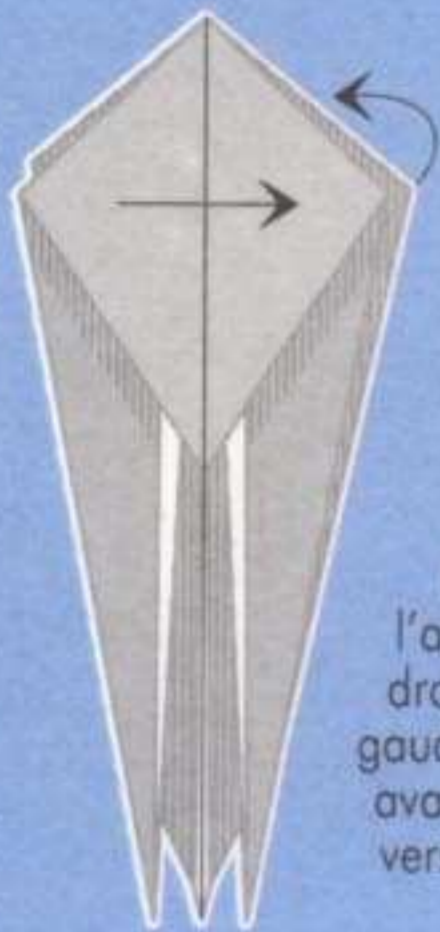

11.
Replier
l'aile arrière
droite vers la gauche, et l'aile
avant gauche,
vers la droite.

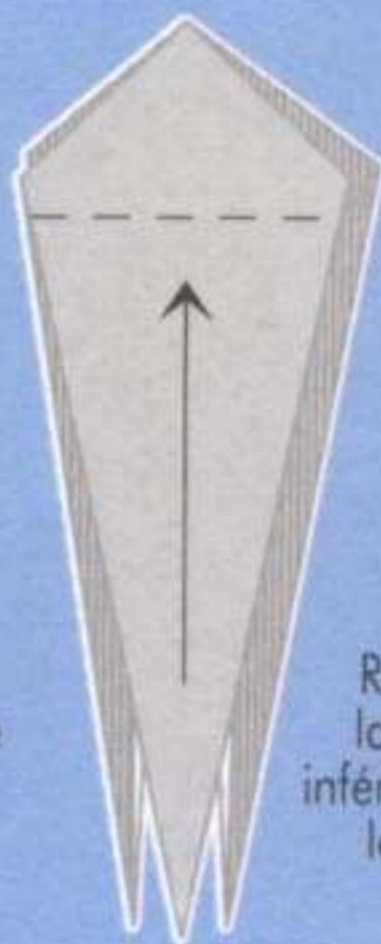

12.
Rabattre
la pointe
inférieure vers
le haut.



13.
Retourner
le pliage.

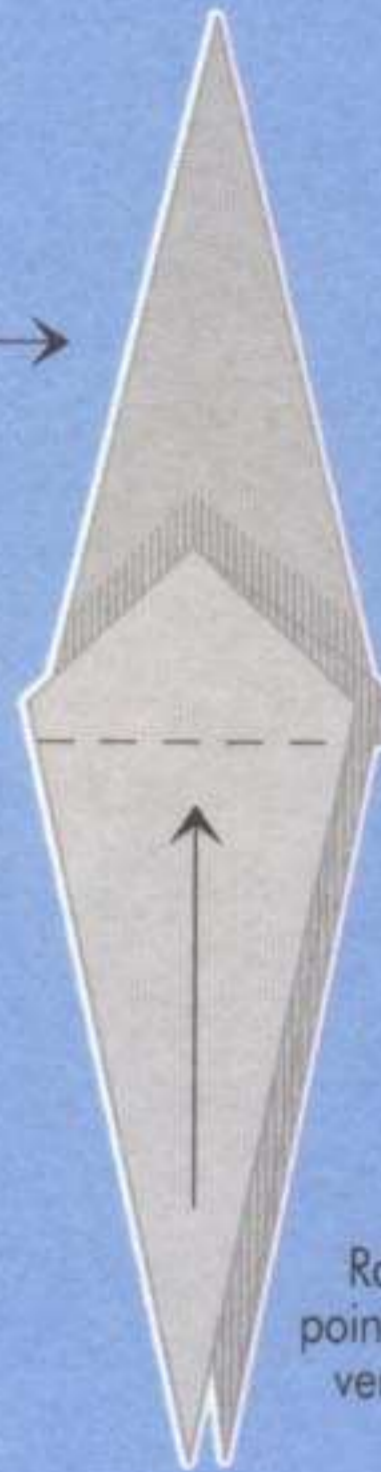

14.
Rabattre la
pointe inférieure
vers le haut.

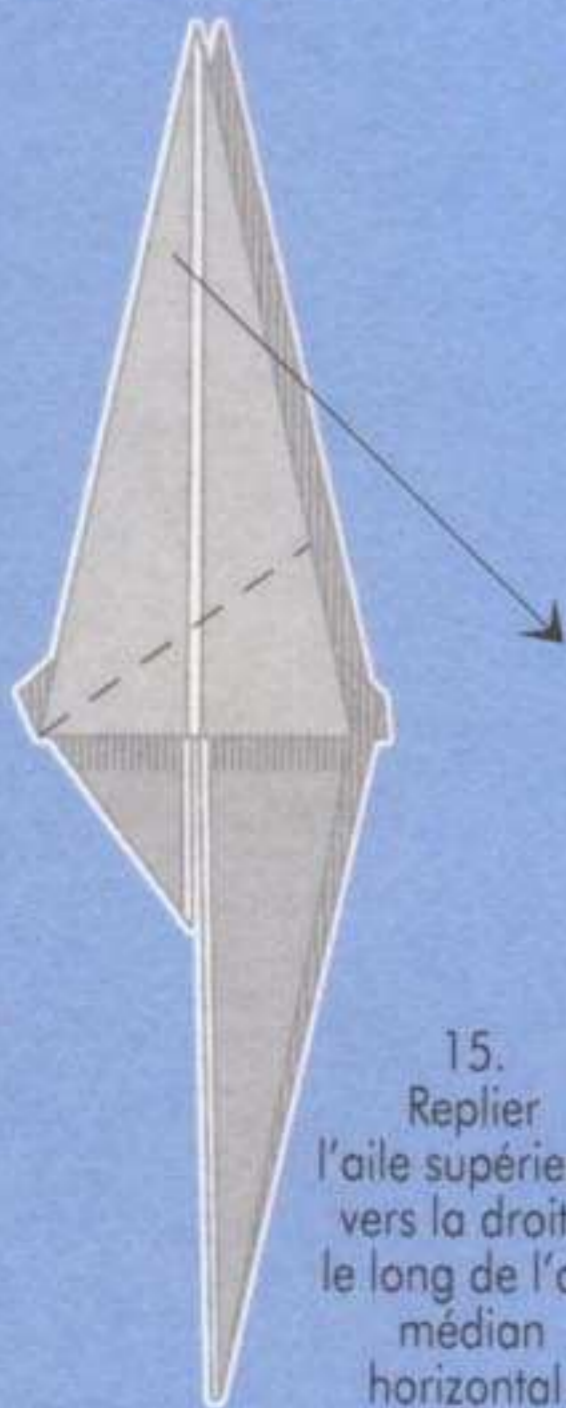

15.
Replier
l'aile supérieure
vers la droite,
le long de l'axe
médian
horizontal.

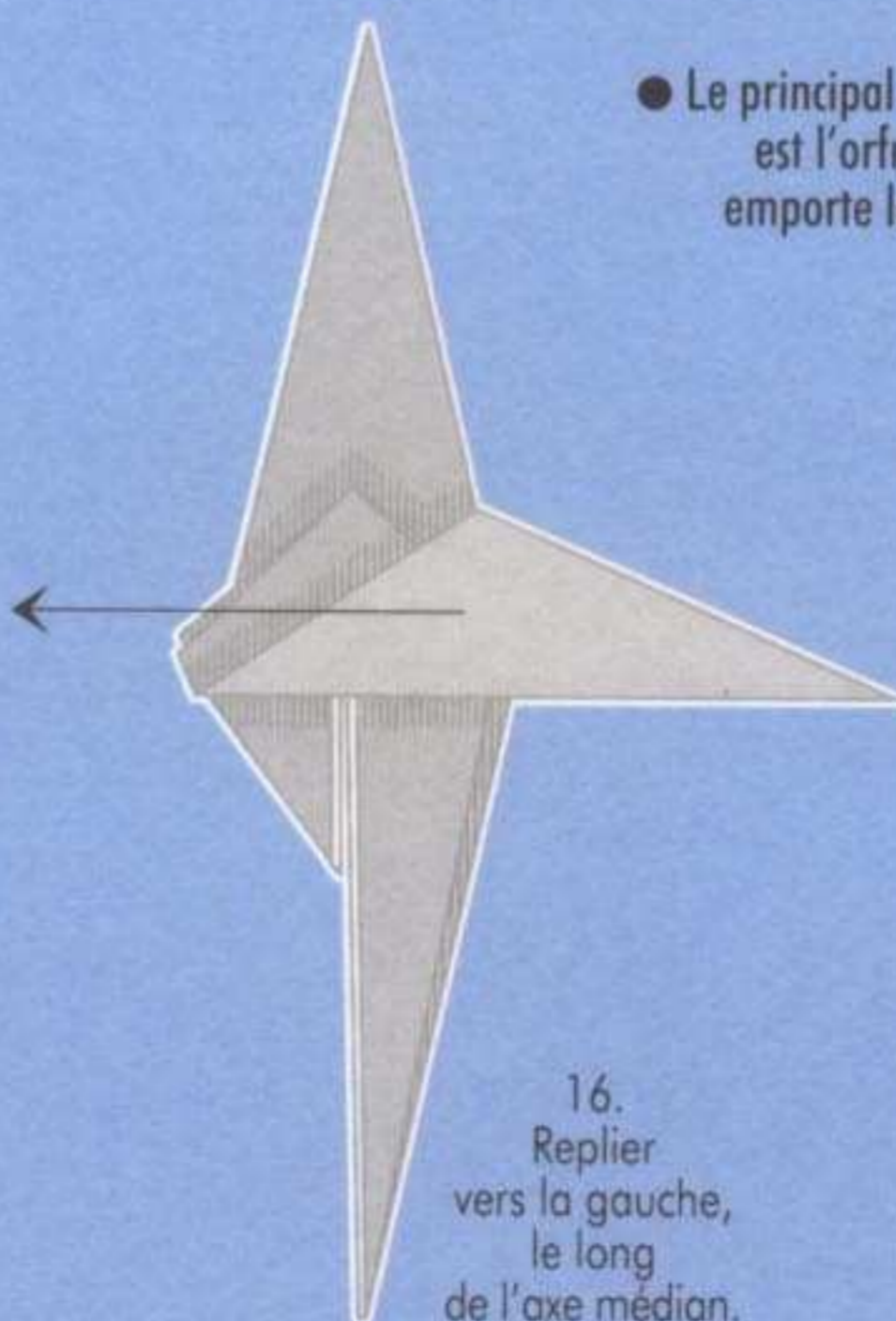

16.
Replier
vers la gauche,
le long
de l'axe médian.

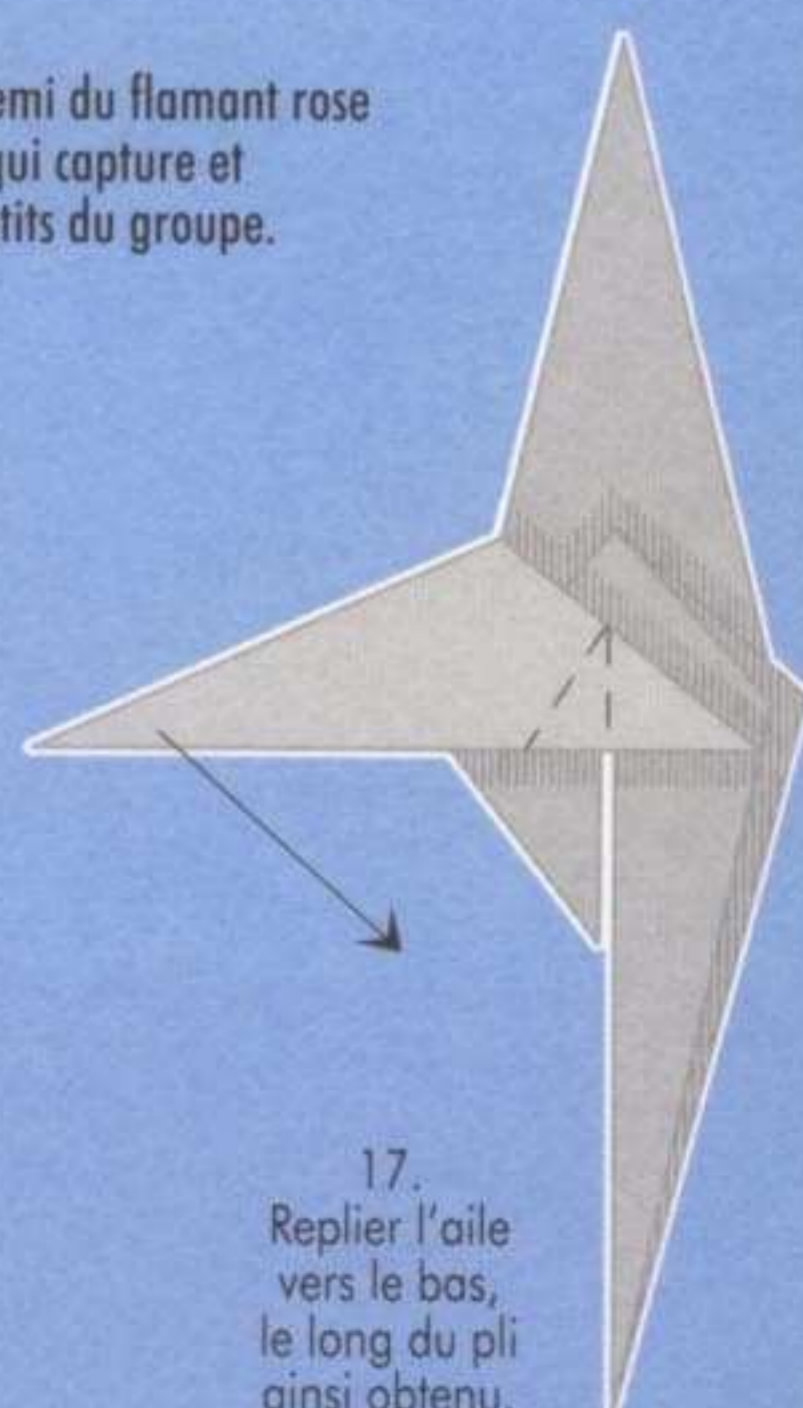

17.
Replier l'aile
vers le bas,
le long du pli
ainsi obtenu.

● Le principal ennemi du flamant rose
est l'orfraie qui capture et
emporte les petits du groupe.



18.
Replier
le bord droit et
le bord gauche
le long de la
ligne médiane.



19.
Redéplier
les deux côtés.



20.
Retrousser
les coins vers
l'intérieur.



21.
Rabattre
la petite pointe
vers le haut.



22.
Retourner
le pliage.

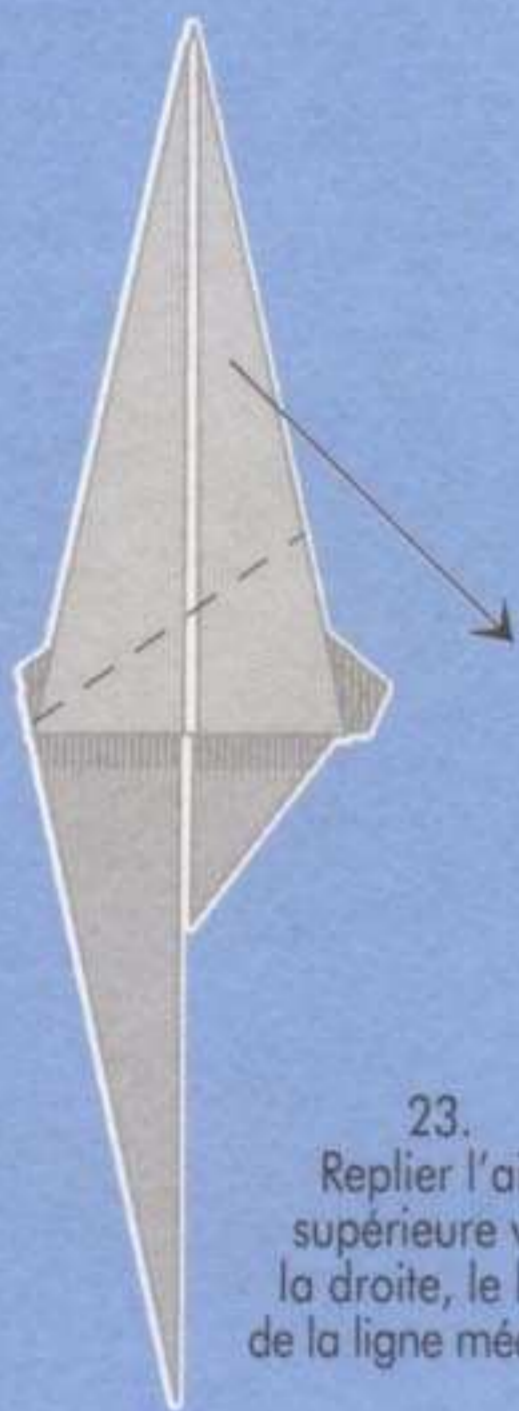

23.
Replier l'aile
supérieure vers
la droite, le long
de la ligne médiane.

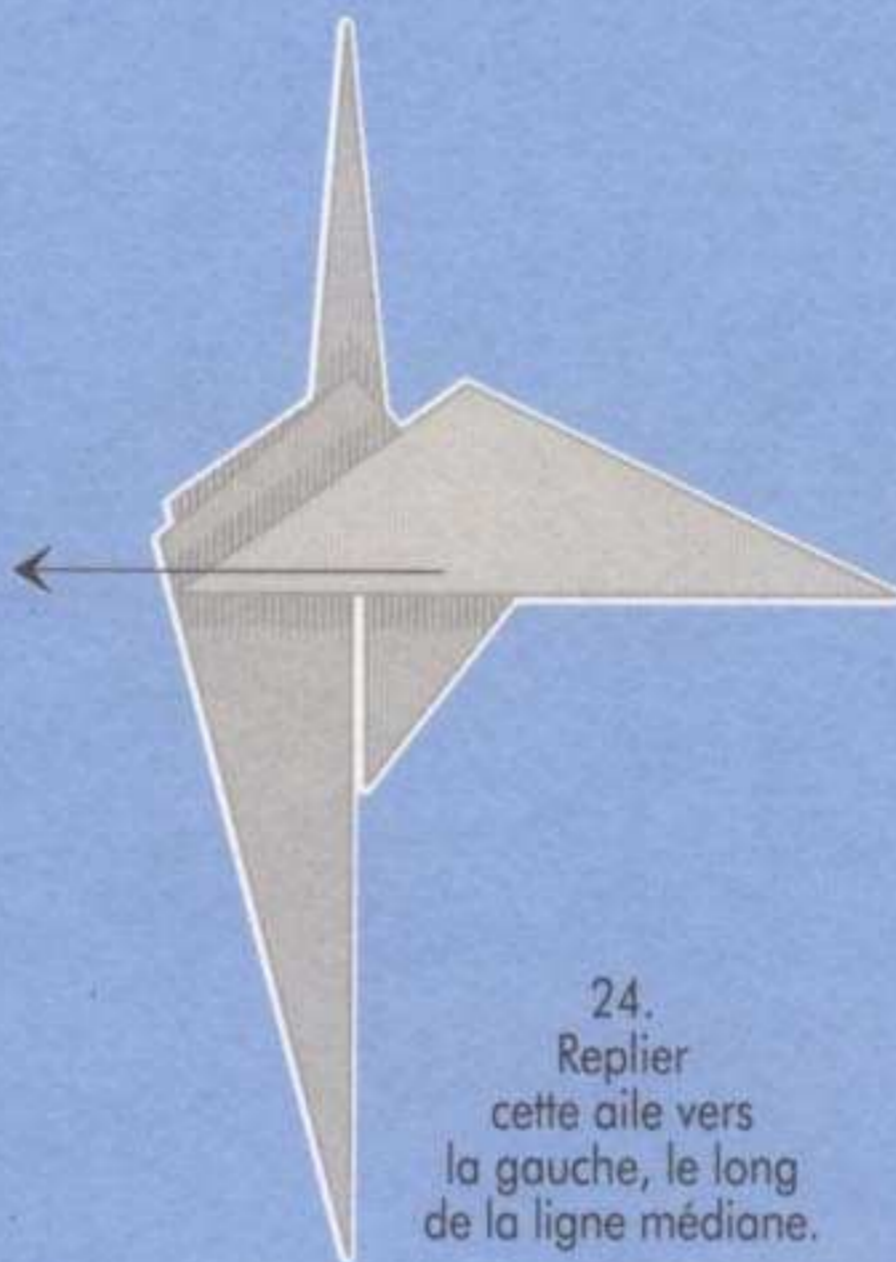

24.
Replier
cette aile vers
la gauche, le long
de la ligne médiane.

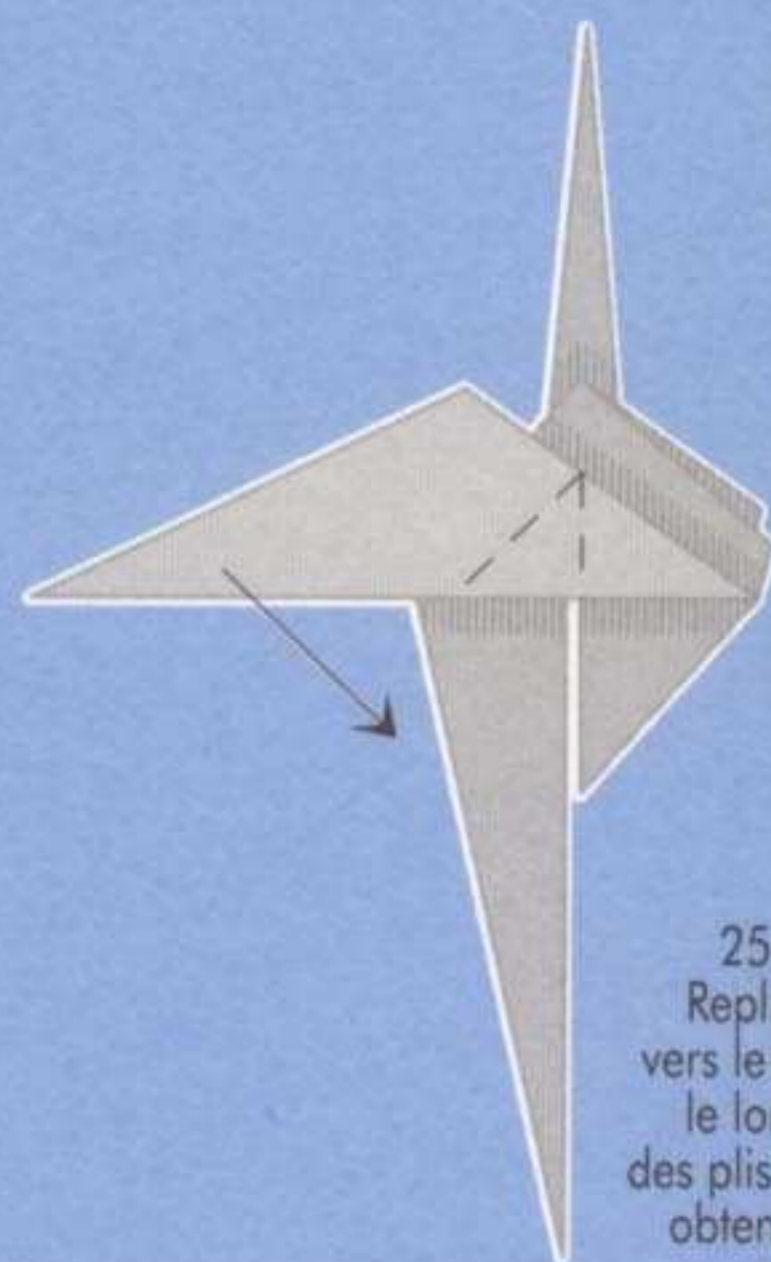

25.
Replier
vers le bas,
le long
des plis ainsi
obtenus.



26.
Replier le côté
gauche et le côté
droit le long de
la ligne médiane.



27.
Redéplier les
deux côtés.



28.
Retrousser
les coins
vers
l'intérieur.

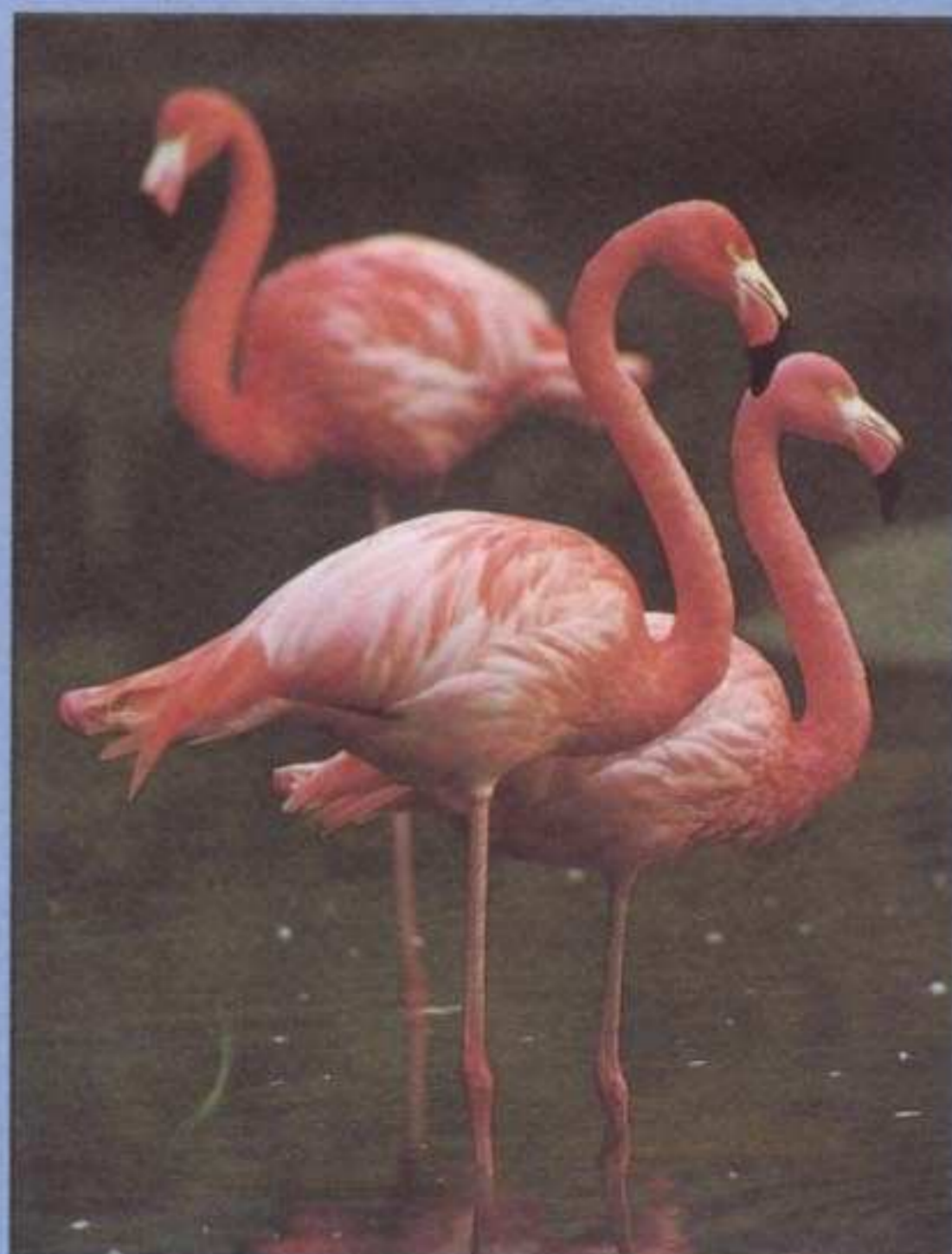



29.
Rabattre la
petite pointe
vers le haut.

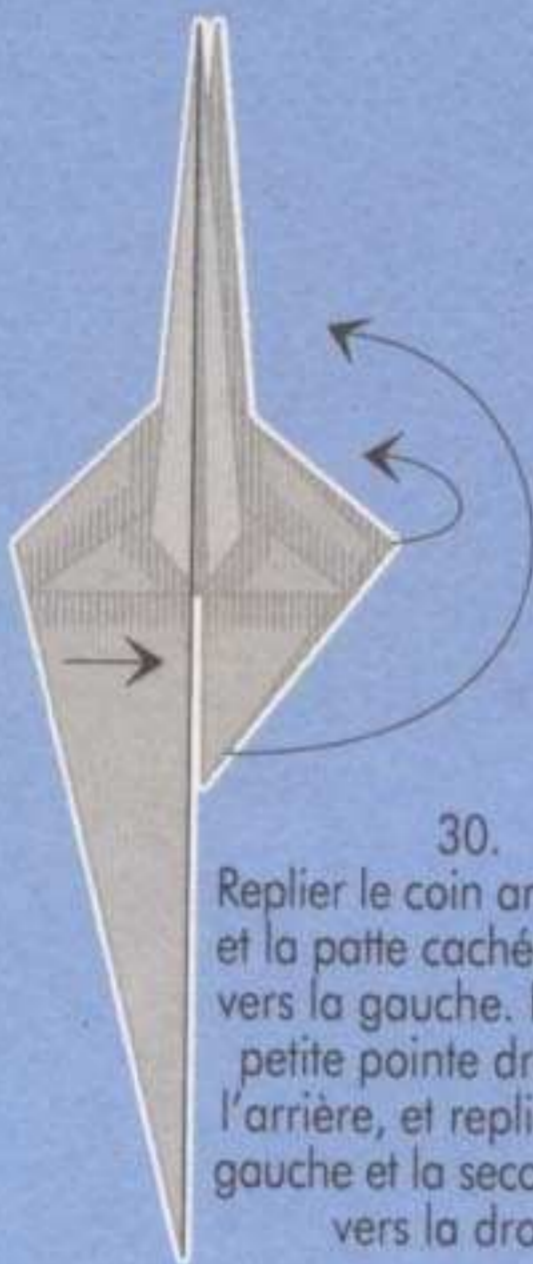

30.
Replier le coin arrière droit
et la patte cachée derrière
vers la gauche. Relever la
petite pointe droite vers
l'arrière, et replier le côté
gauche et la seconde patte
vers la droite.

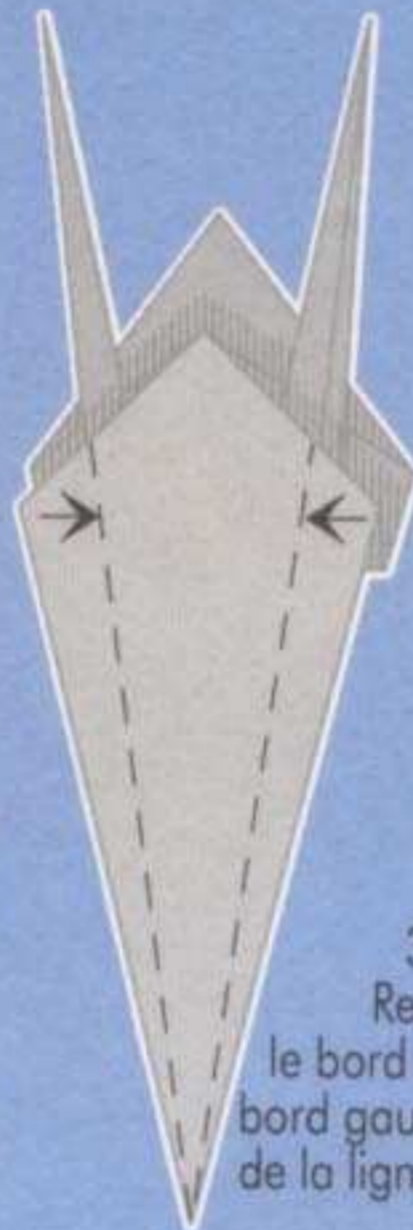

31.
Replier
le bord droit et le
bord gauche le long
de la ligne médiane.

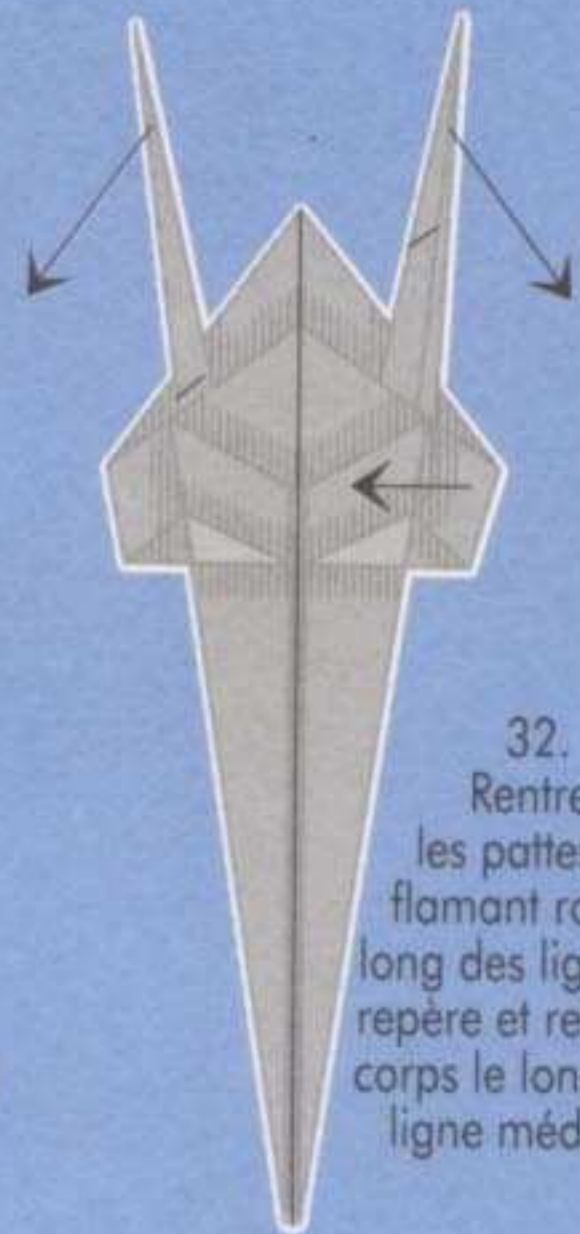

32.
Rentrer
les pattes du
flamant rose le
long des lignes de
repère et replier le
corps le long de la
ligne médiane.

33.
Rentrer le ventre et replier la queue
suivant les repères indiqués sur le croquis.
Retrousser le cou vers l'extérieur, le long de
la ligne de repère gauche et le rentrer suivant
la ligne de repère droite. Rentrer la pointe des pieds.

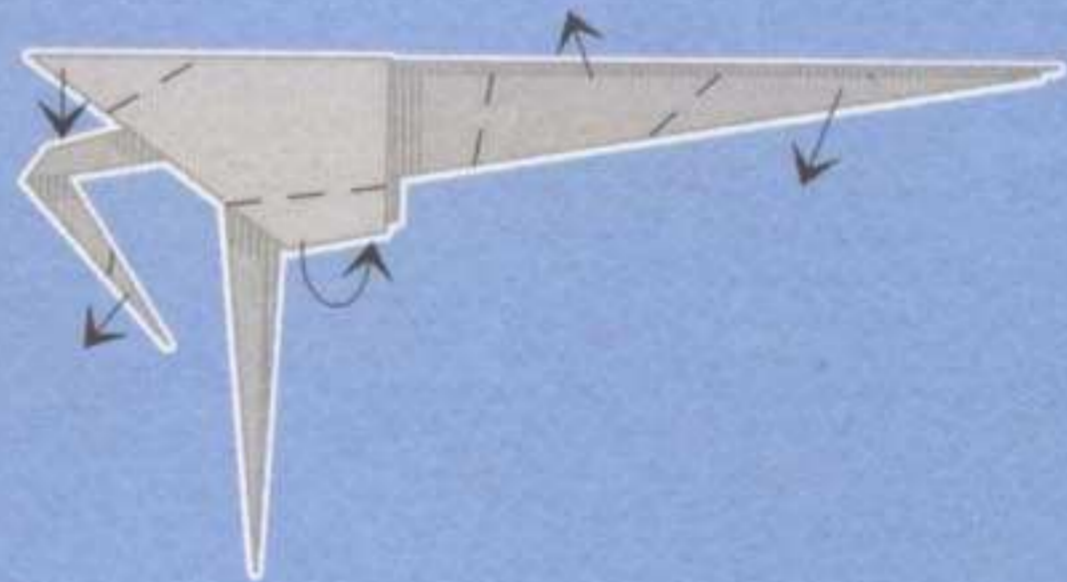

34.
Retrousser
l'extrémité
du cou.



35.
Former la tête suivant
le croquis, en réalisant
un double pli, puis en
séparant légèrement les
deux côtés. Rentrer le bec.

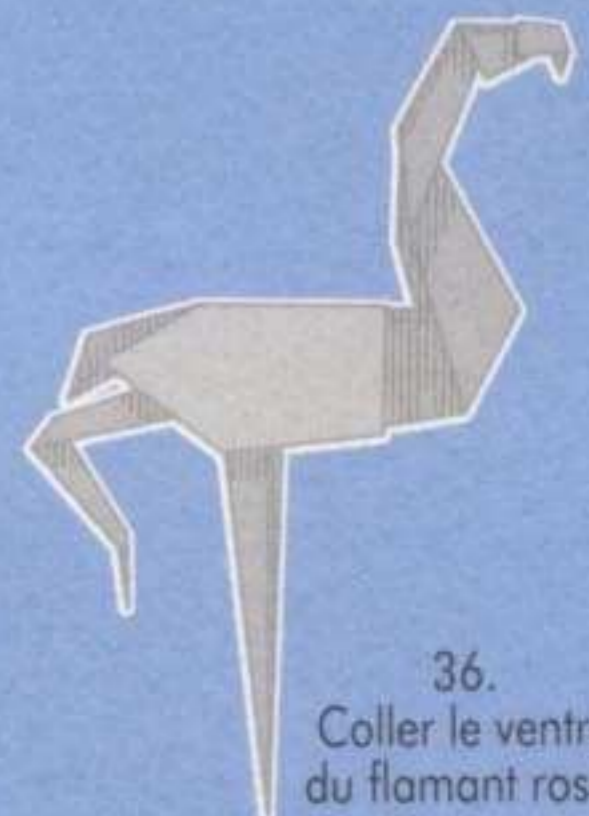

36.
Coller le ventre
du flamant rose.





Le petit flamant rose

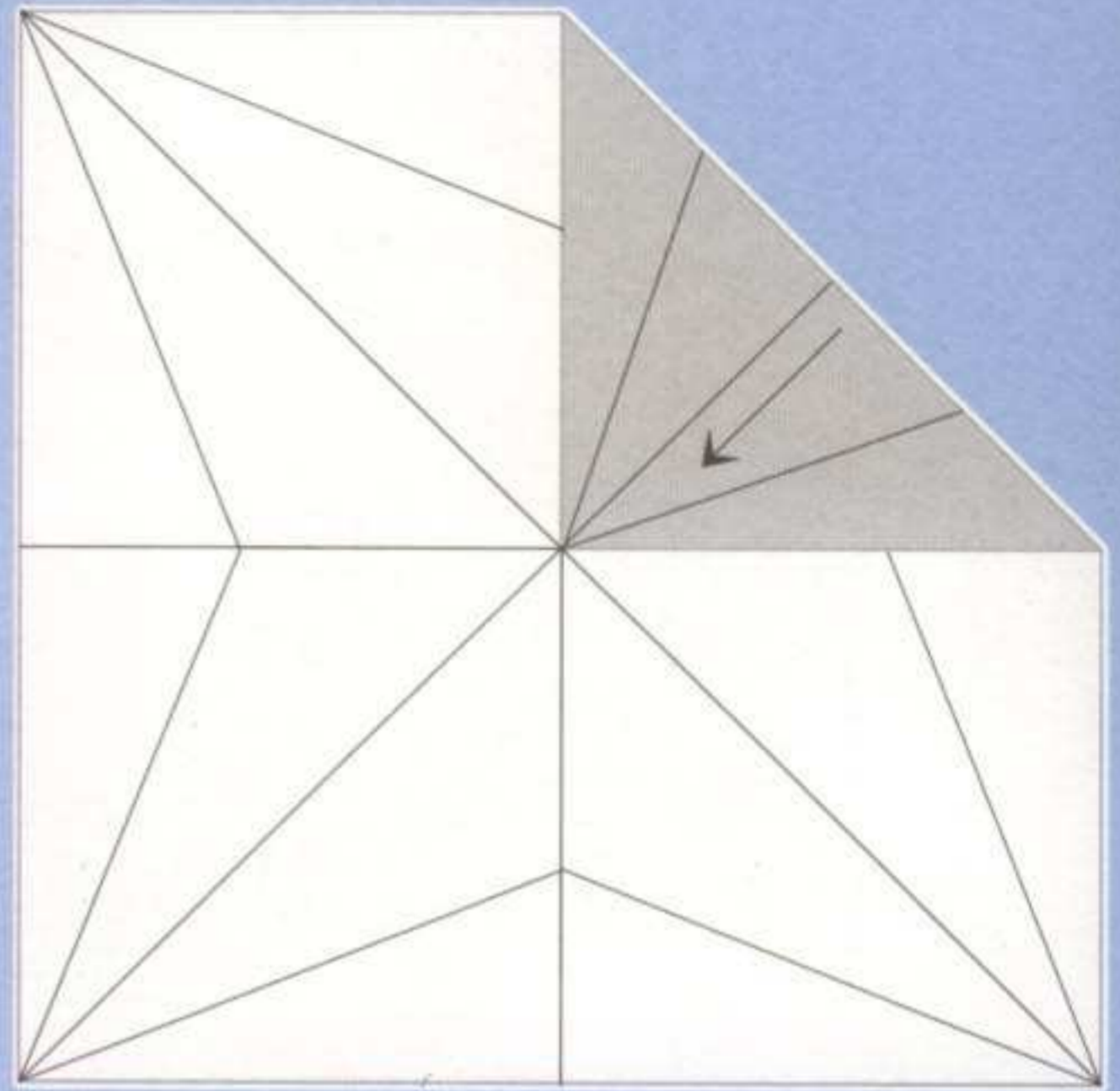
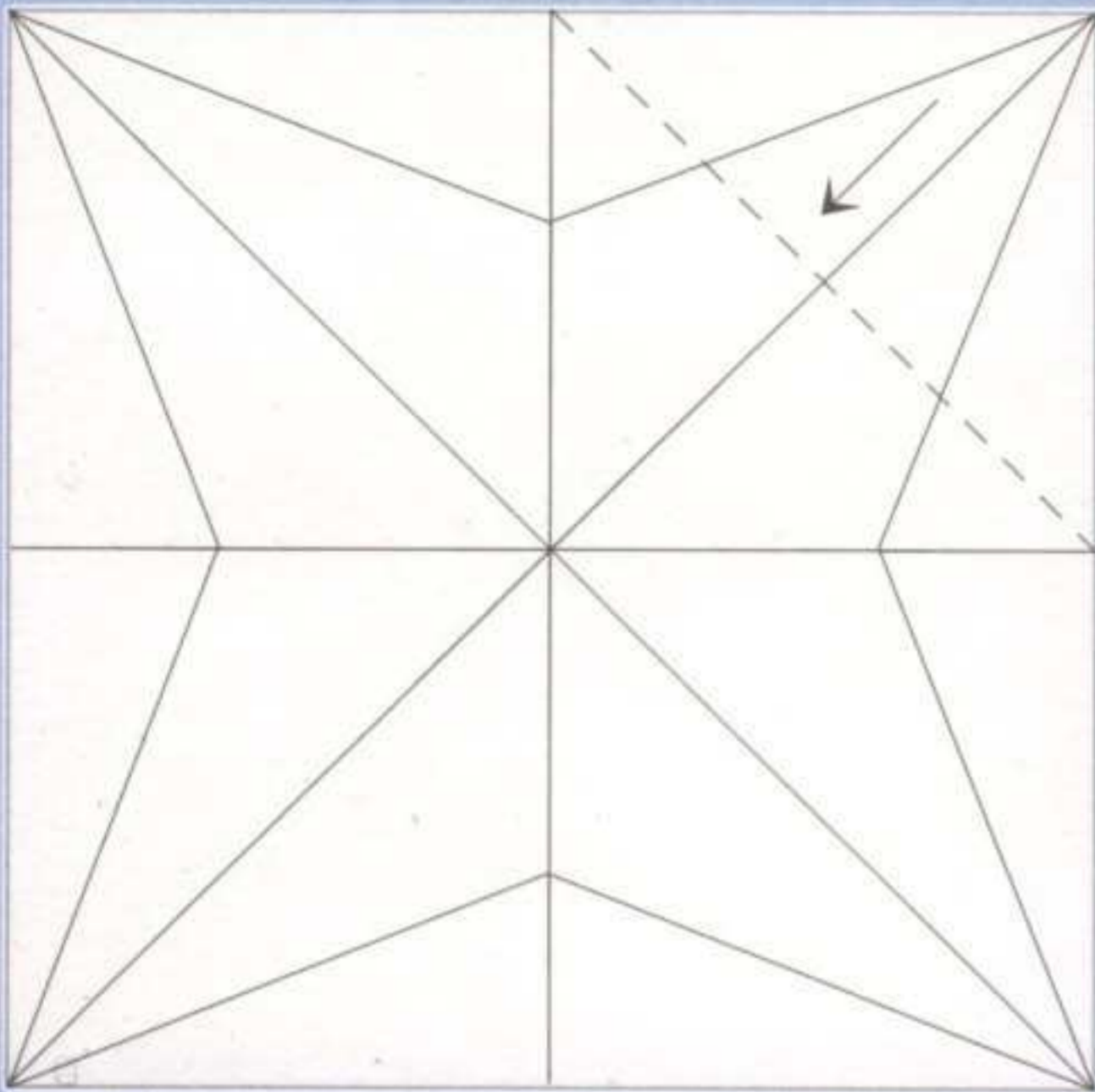

1. Commencer par réaliser le pliage de base A et l'étape 1 du pliage B. Replier le coin supérieur droit vers le centre.

2. Replier la feuille suivant la diagonale.

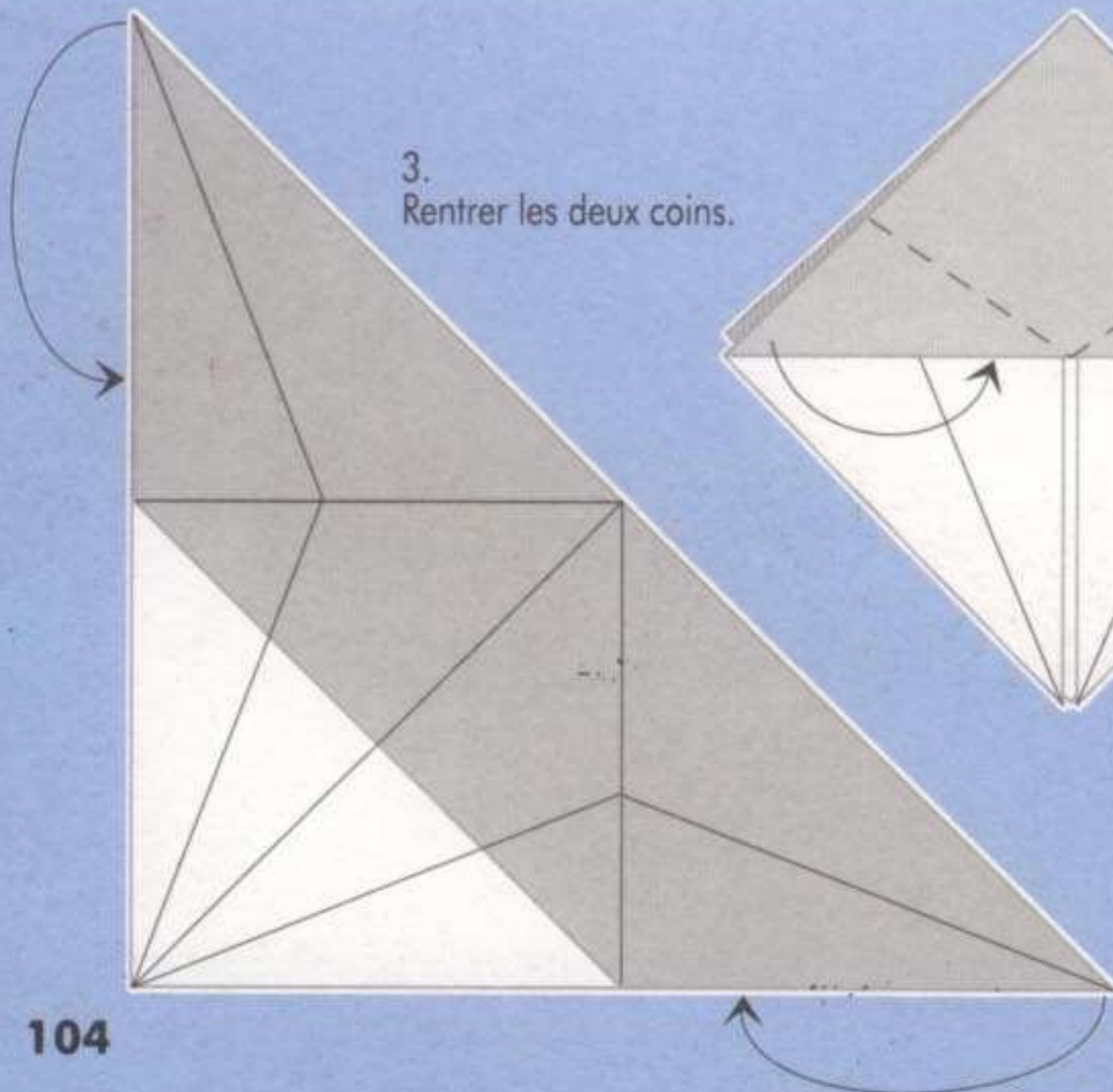

3. Rentrer les deux coins.

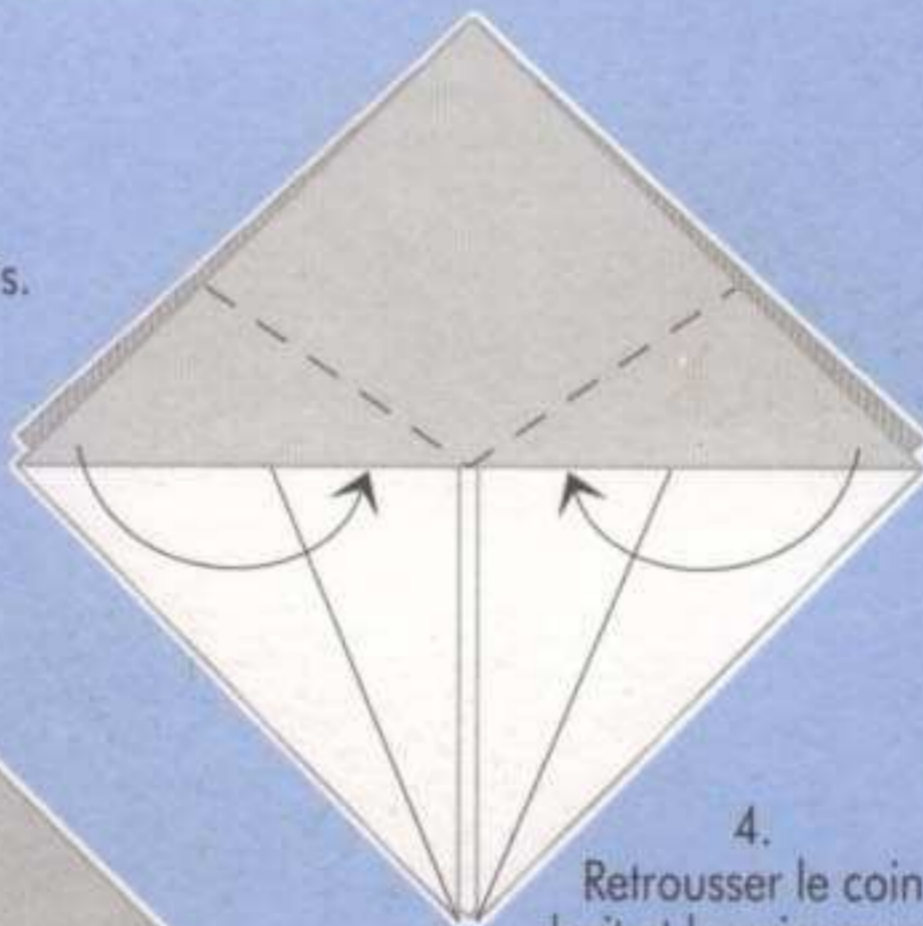

4. Retrousser le coin droit et le coin gauche vers l'intérieur, le long des lignes de repère.

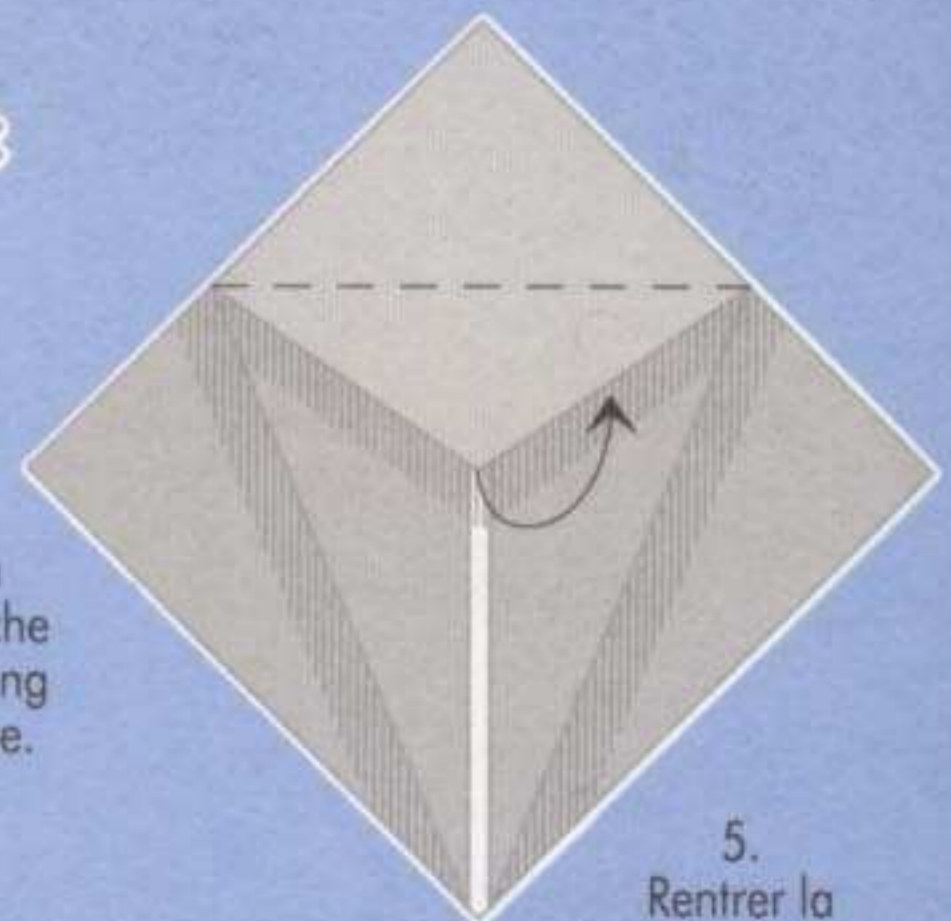

5. Rentrer la pointe ainsi obtenue.

6.
Rentrer les deux
coins extérieurs.

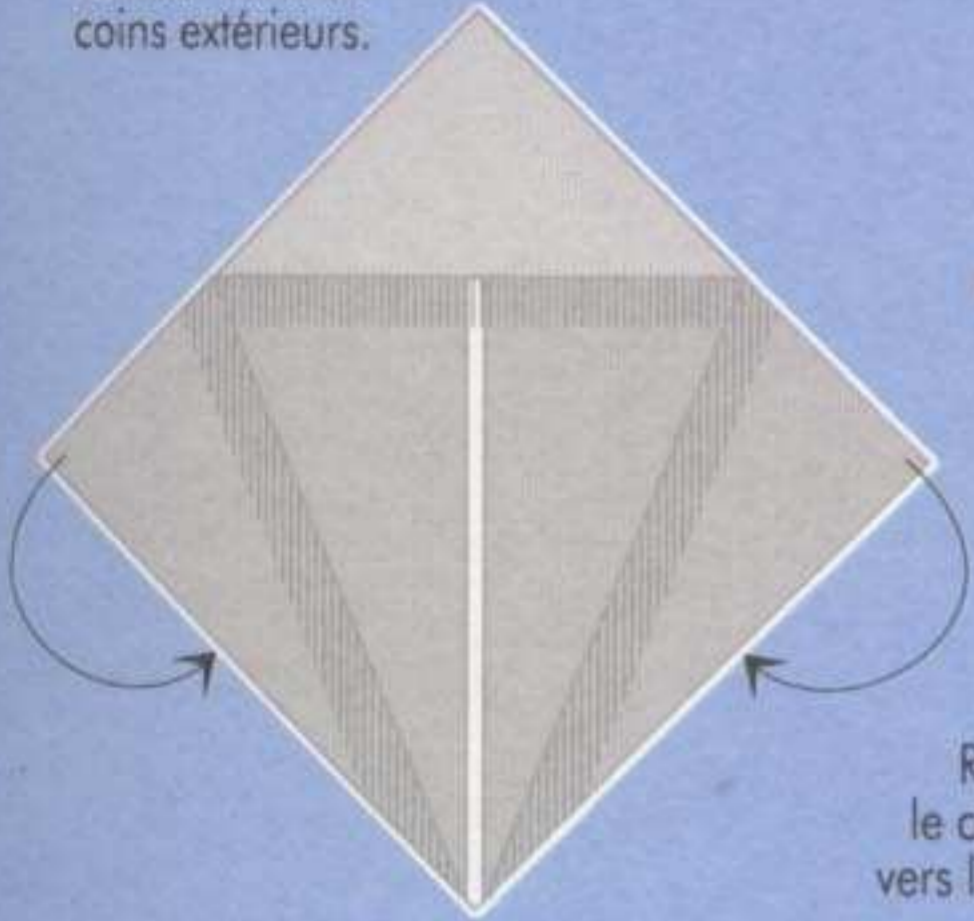

7.
Replier
le côté droit
vers la gauche.

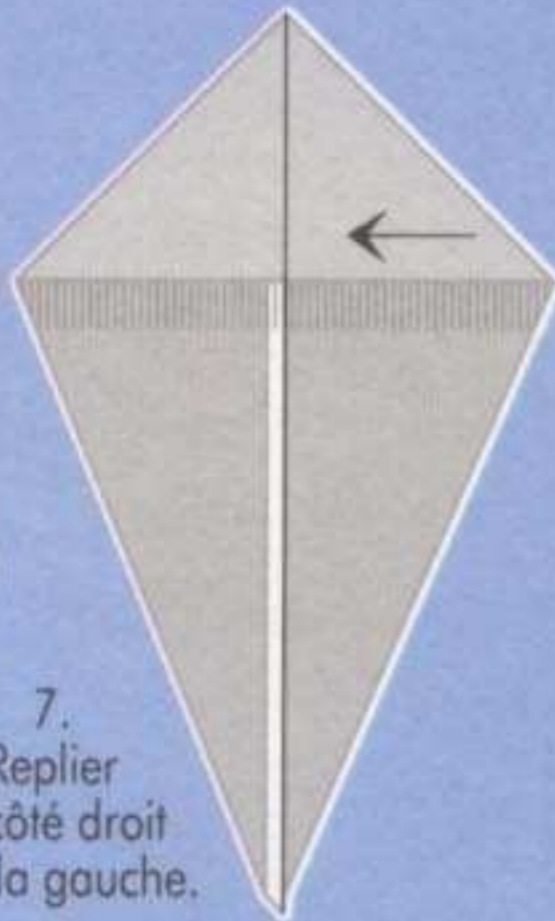

8.
Rabattre
la pointe
inférieure
vers le haut.

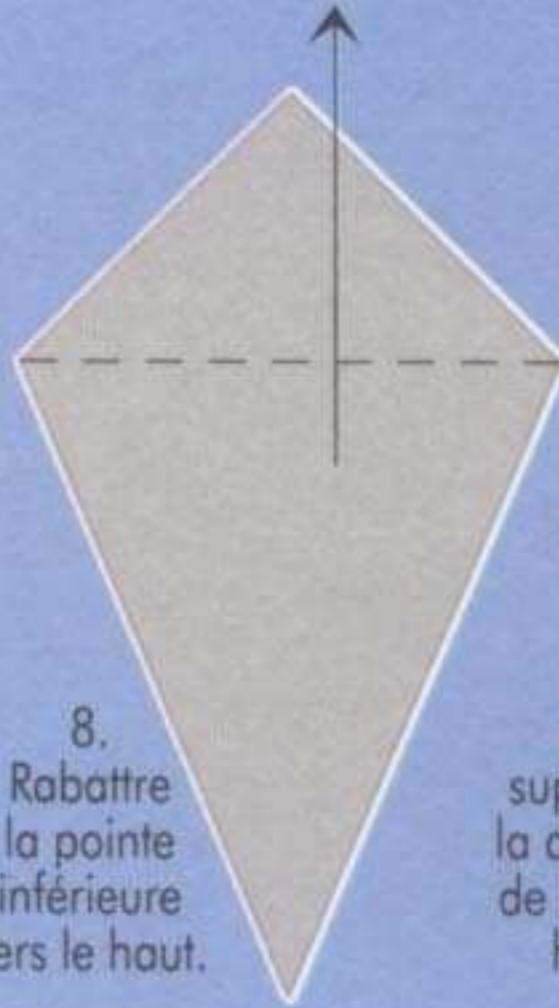

9.
Replier
la pointe
supérieure
vers la droite, le long
de l'axe médian
horizontal.

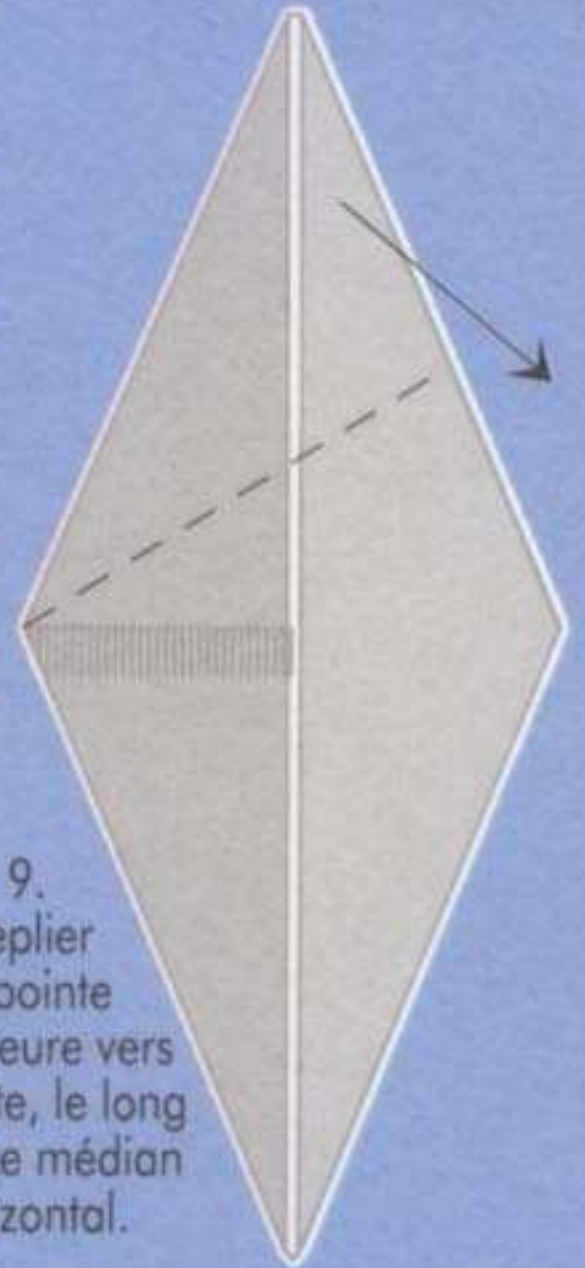

10.
Replier
cette pointe
vers la gauche, le long
de la ligne médiane.



11.
Replier la pointe
suivant les plis
ainsi obtenus, le long
de la ligne médiane.

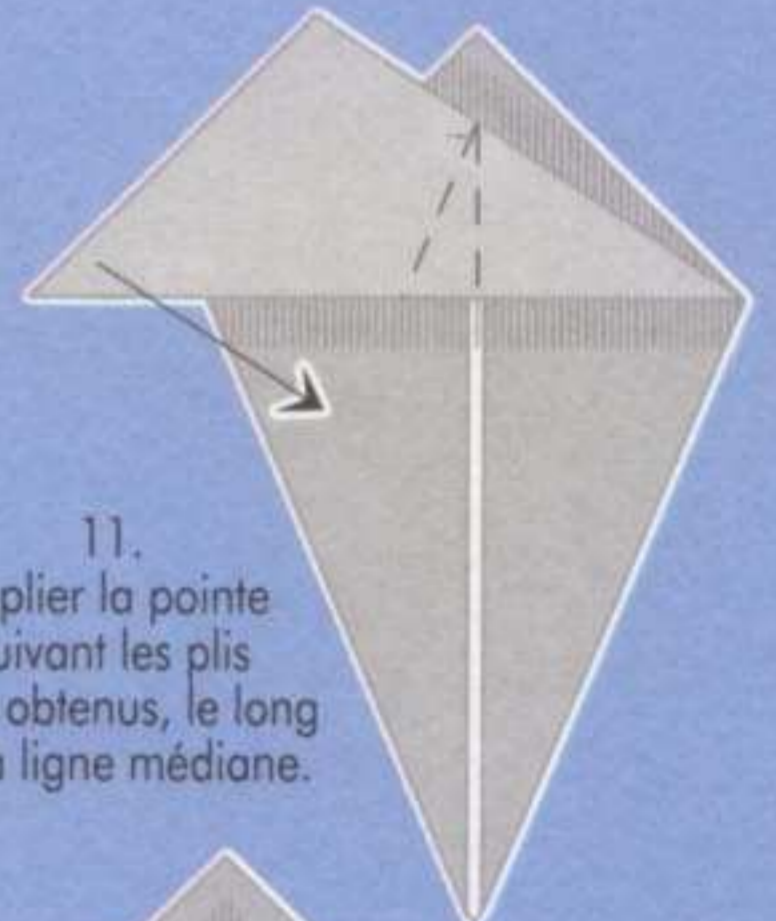

12.
Replier
les deux petites
pointes vers le centre.

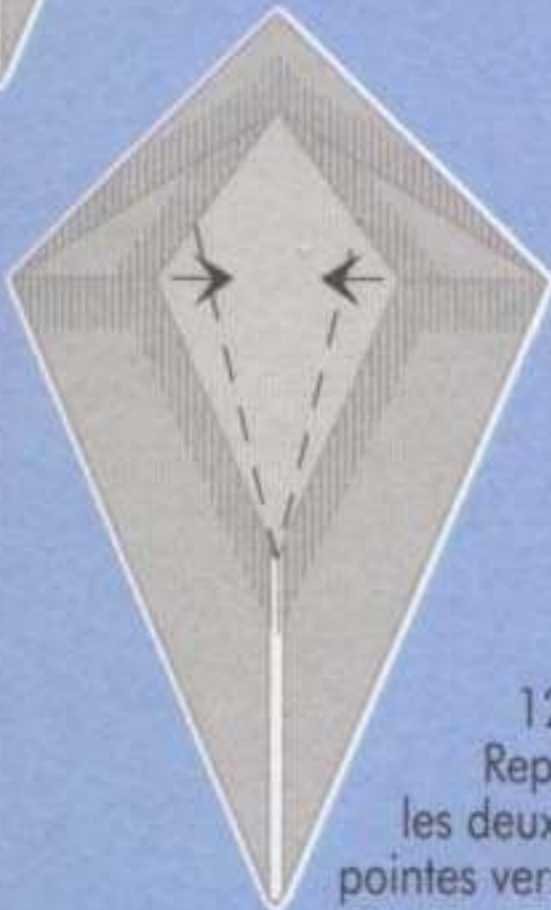

13.
Redéplier
les petites pointes.

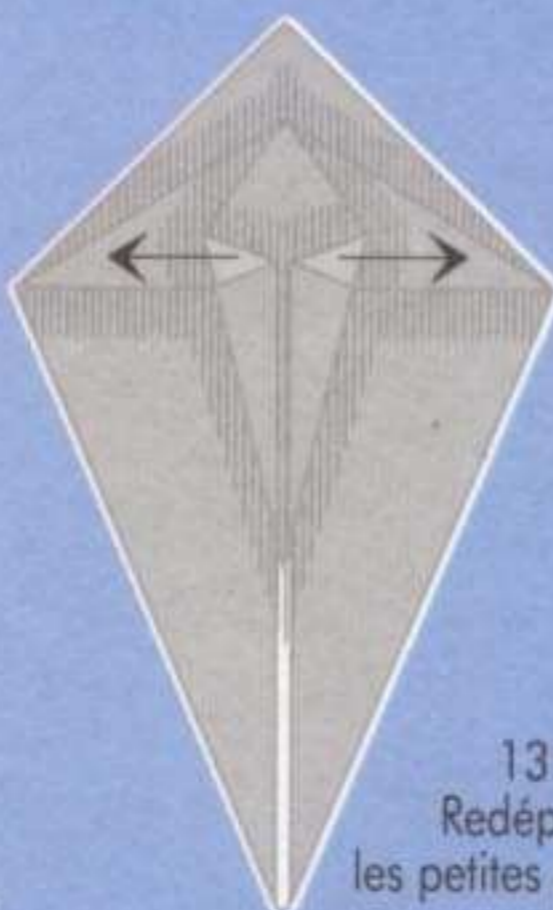

14.
Rentrer les coins.

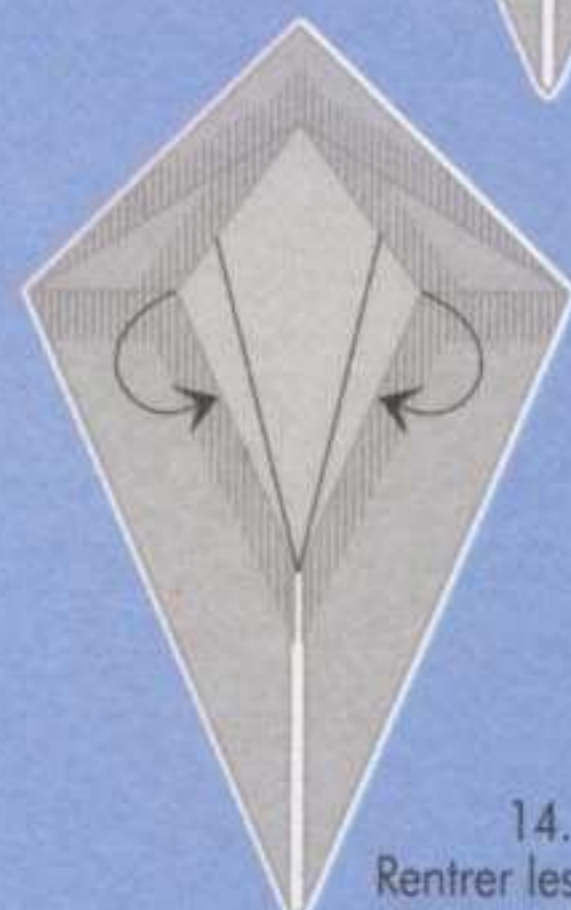

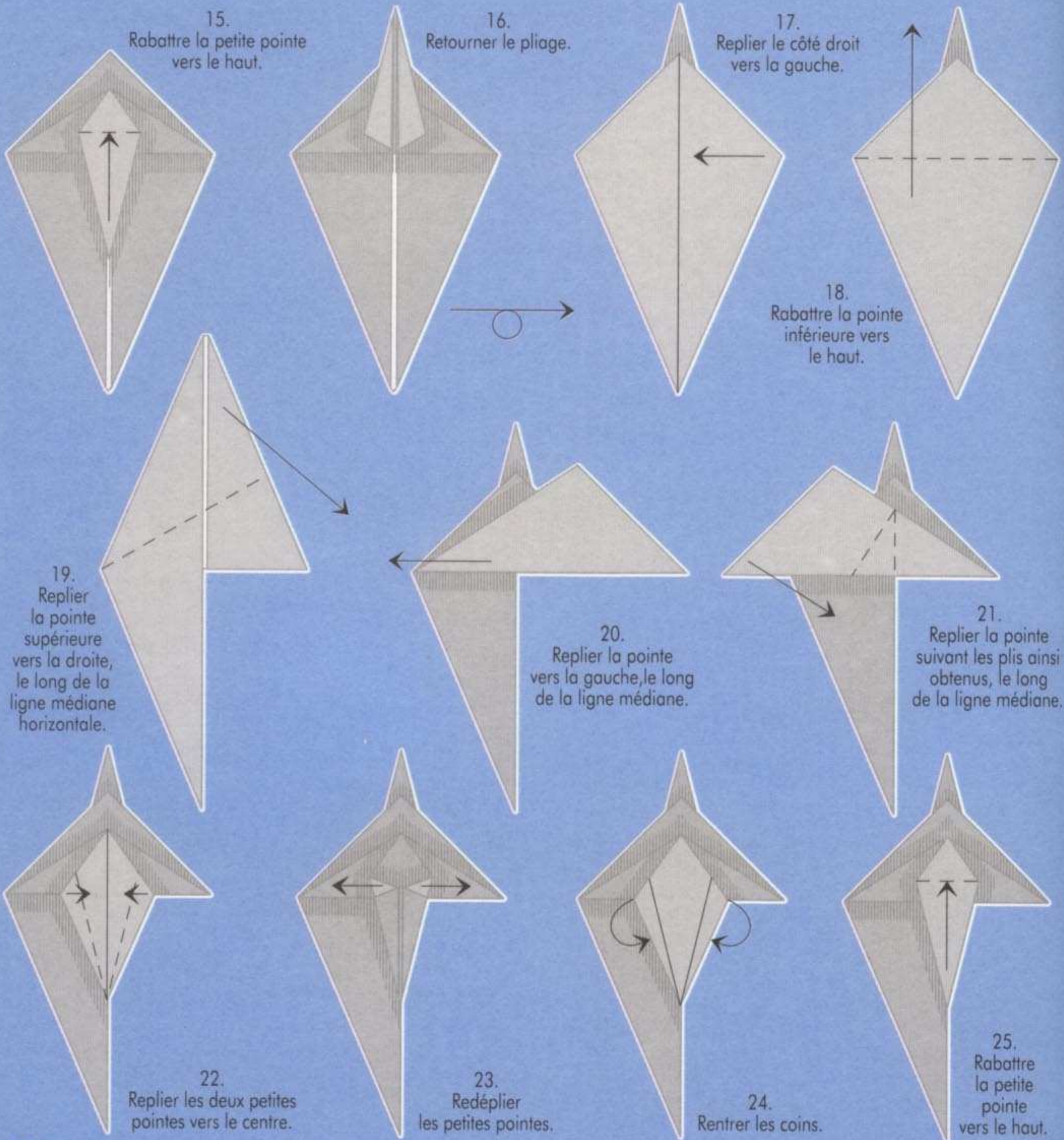

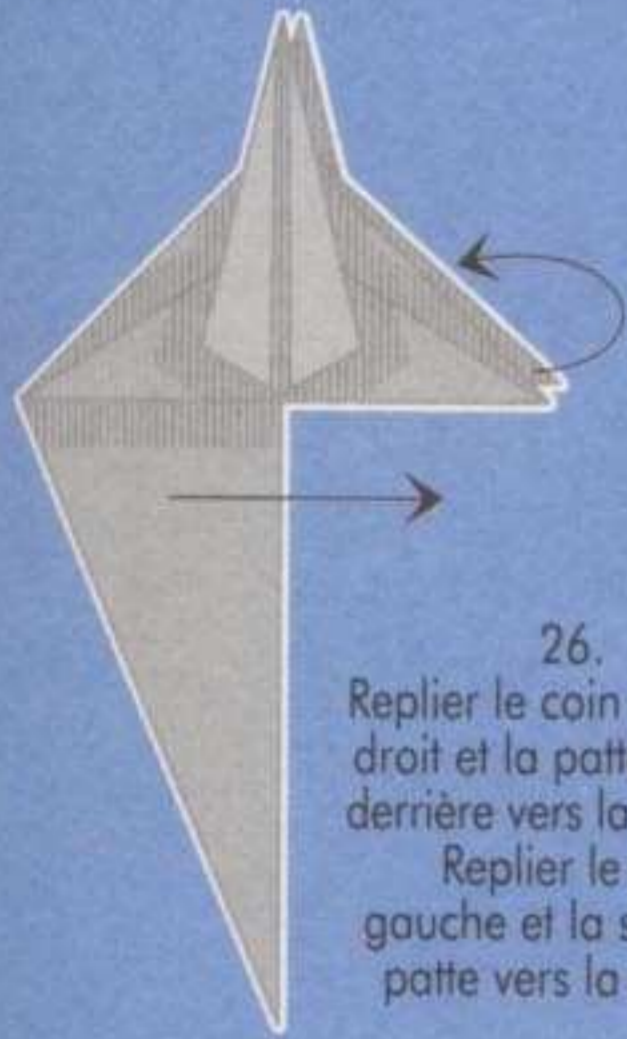

26.
Replier le coin inférieur droit et la patte qui est derrière vers la gauche.
Replier le côté gauche et la seconde patte vers la droite.

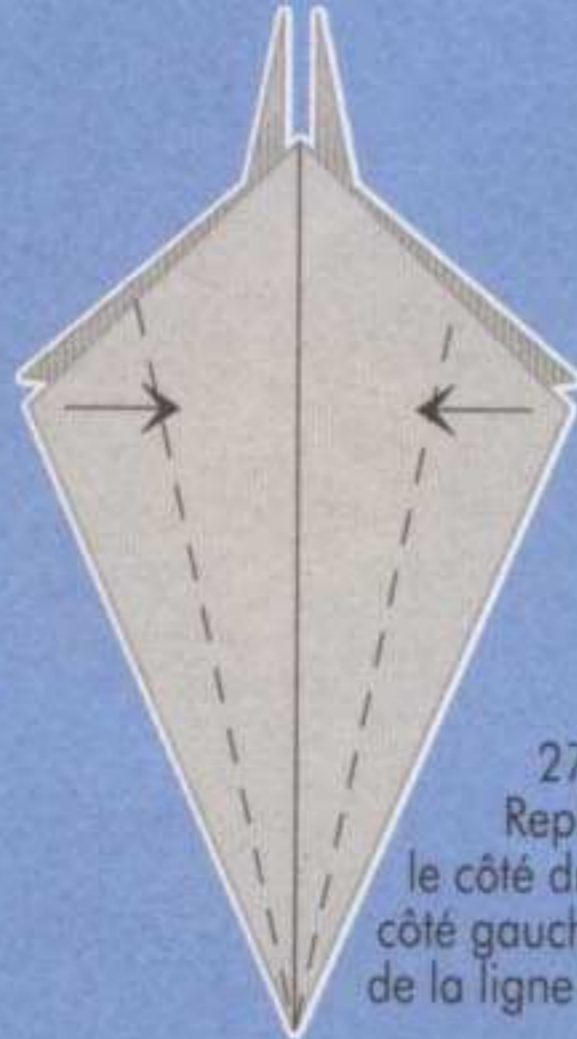

27.
Replier le côté droit et le côté gauche le long de la ligne médiane.

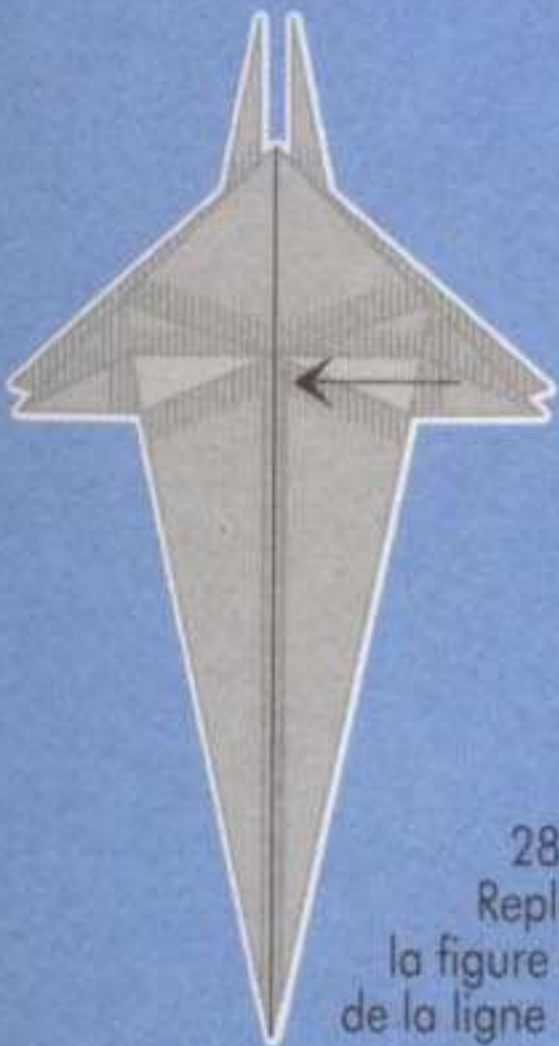

28.
Replier la figure le long de la ligne médiane.



29.
Tourner le pliage à 90 degrés.

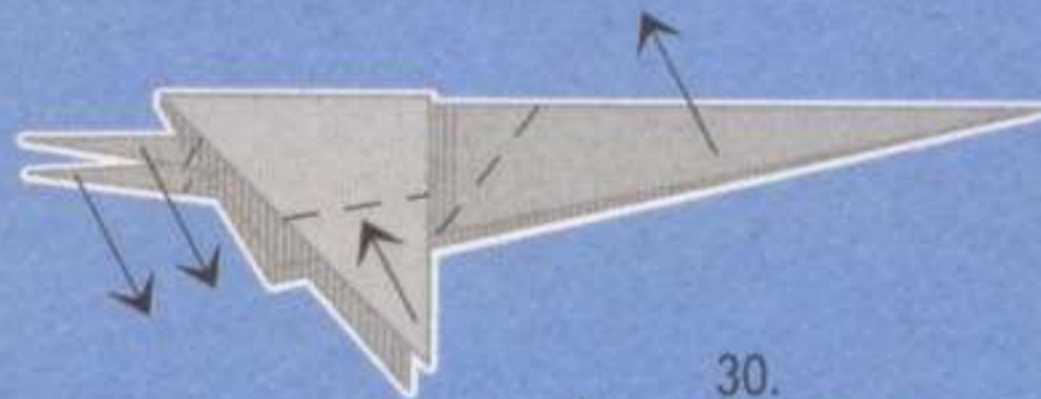

30.
Rentrer les pattes, rabattre le bout des ailes vers le haut et retrousser le cou vers l'extérieur, le long de la ligne de repère.

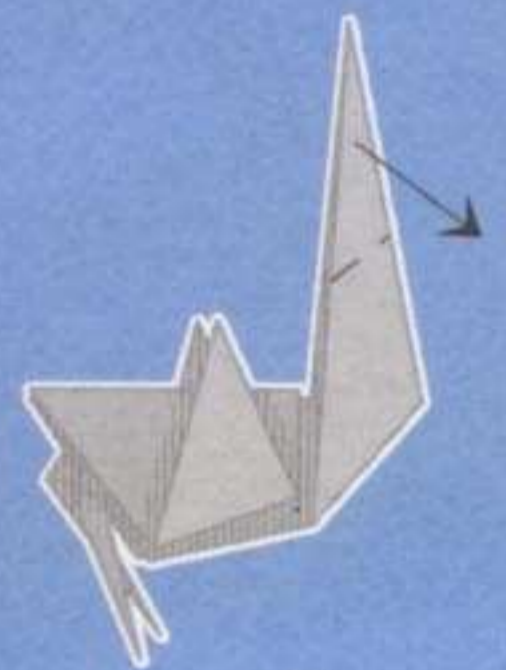

31.
Retrousser la pointe vers l'extérieur.



32.
Pour former la tête, retrousser les bords intérieurs et les écarter.

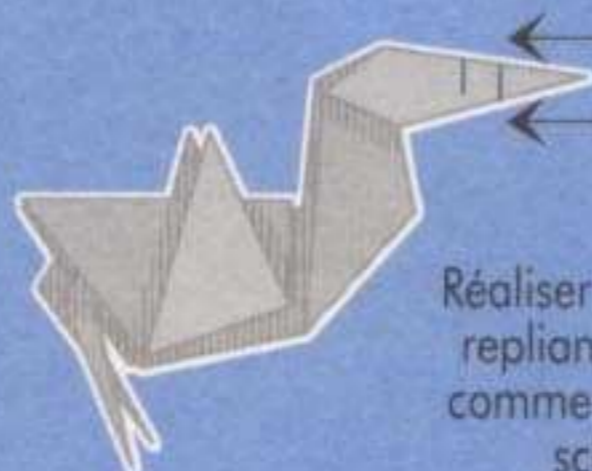

33.
Réaliser le bec en le repliant deux fois, comme l'indique le schéma.







Le condor

Les vautours du Nouveau Monde dont le condor fait partie sont des oiseaux de proie, qui appartiennent à la famille des cathartidés. D'après les fossiles découverts, les vautours du Nouveau Monde sont très anciens dans l'histoire des espèces : on suppose qu'il sont apparus il y a 40 ou 50 millions d'années.

Le condor vit dans les Andes, depuis le Venezuela et la Colombie jusqu'au détroit de Magellan. Il a les caractéristiques de tous les oiseaux de proie : un bec solide et recourbé, des pattes robustes avec de longues griffes acérées, et des ailes puissantes, dont l'envergure peut atteindre 3 mètres. Le condor des Andes et le condor de Californie, plus petit, font partie des plus gros oiseaux volants de notre ère. Ils se nourrissent principalement de cadavres d'animaux et ne s'emparent que rarement des petits mammifères sans défense. Le condor de Californie est menacé d'extinction : cet oiseau majestueux est malheureusement une proie tentante pour le chasseur. Pour son malheur, les exploitants agricoles l'offrent aussi souvent en cadeau. Le condor d'Amérique du Sud, qui vit dans des massifs montagneux très peu peuplés, a des chances de survie un peu plus grandes.

Le condor

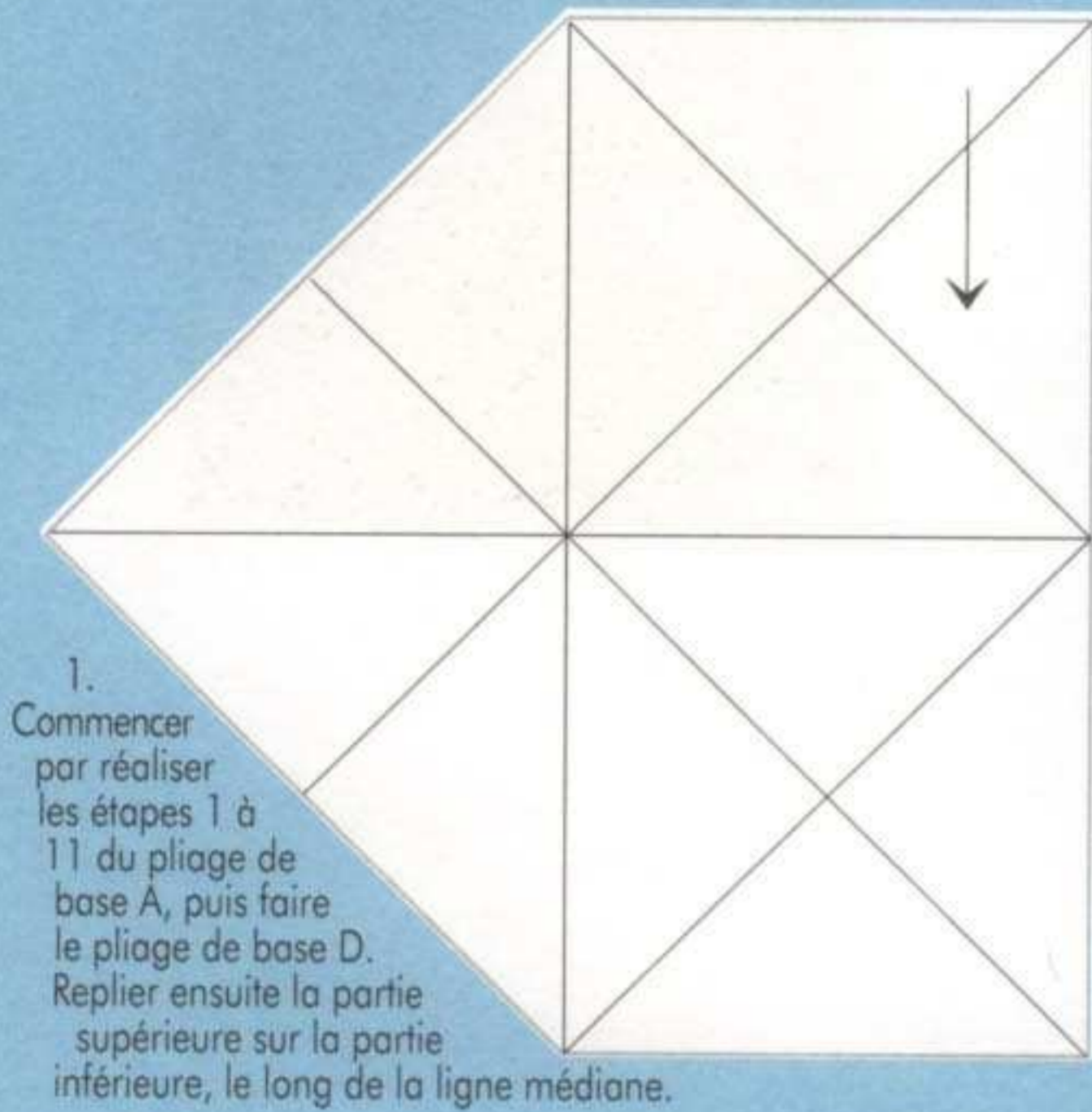

1. Commencer par réaliser les étapes 1 à 11 du pliage de base A, puis faire le pliage de base D. Replier ensuite la partie supérieure sur la partie inférieure, le long de la ligne médiane.

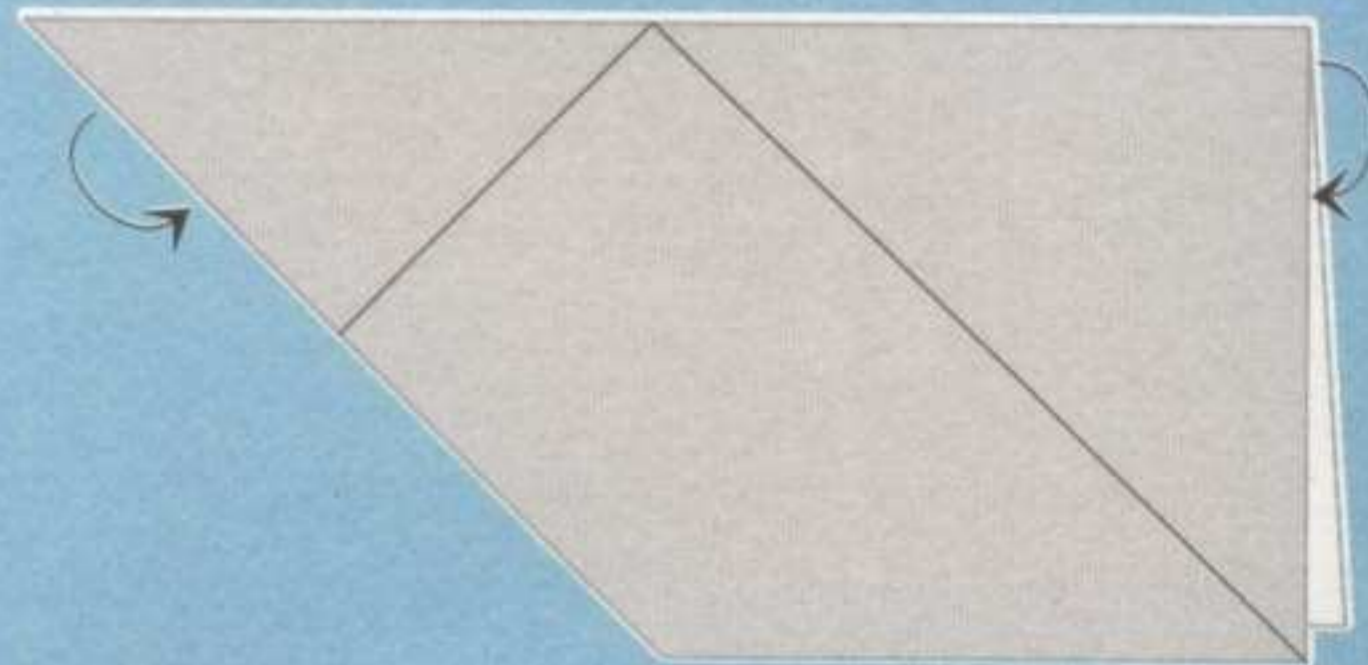

2. Rentrer les coins gauche et droit suivant les deux plis.

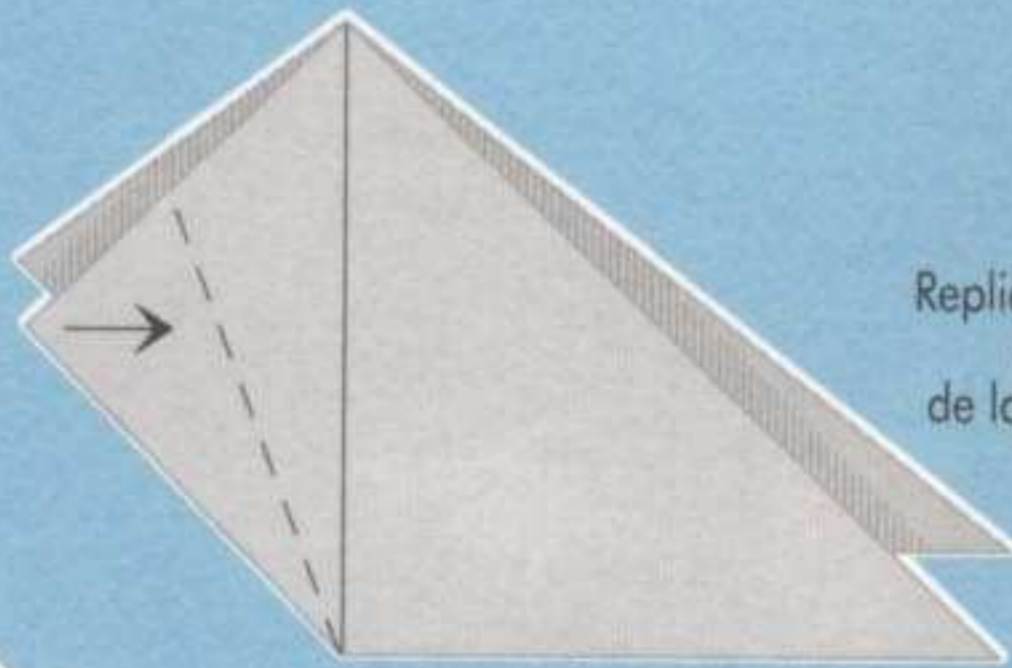

3. Replier le coin gauche en direction de la ligne médiane.

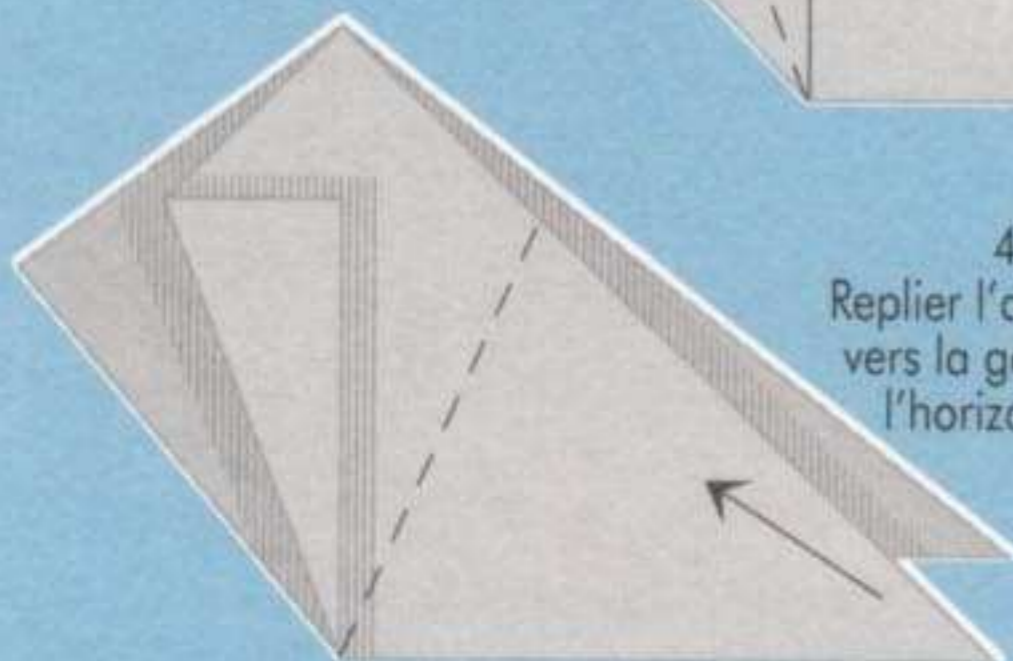

4. Replier l'aile droite vers la gauche, à l'horizontale.

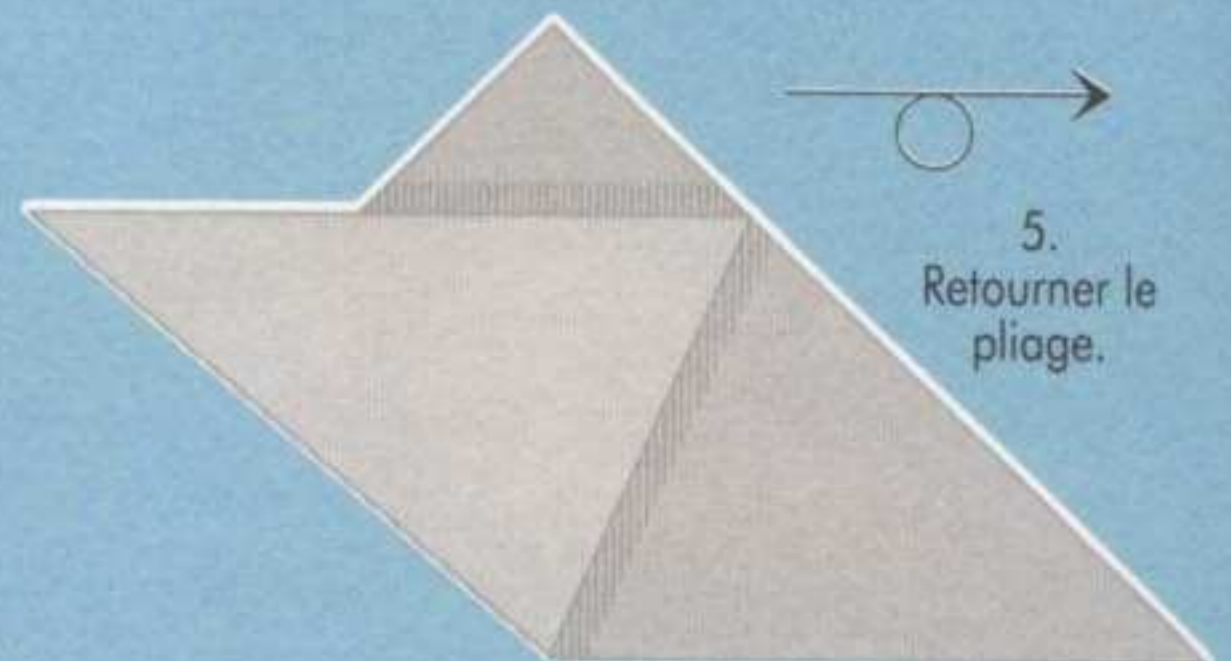

5. Retourner le pliage.

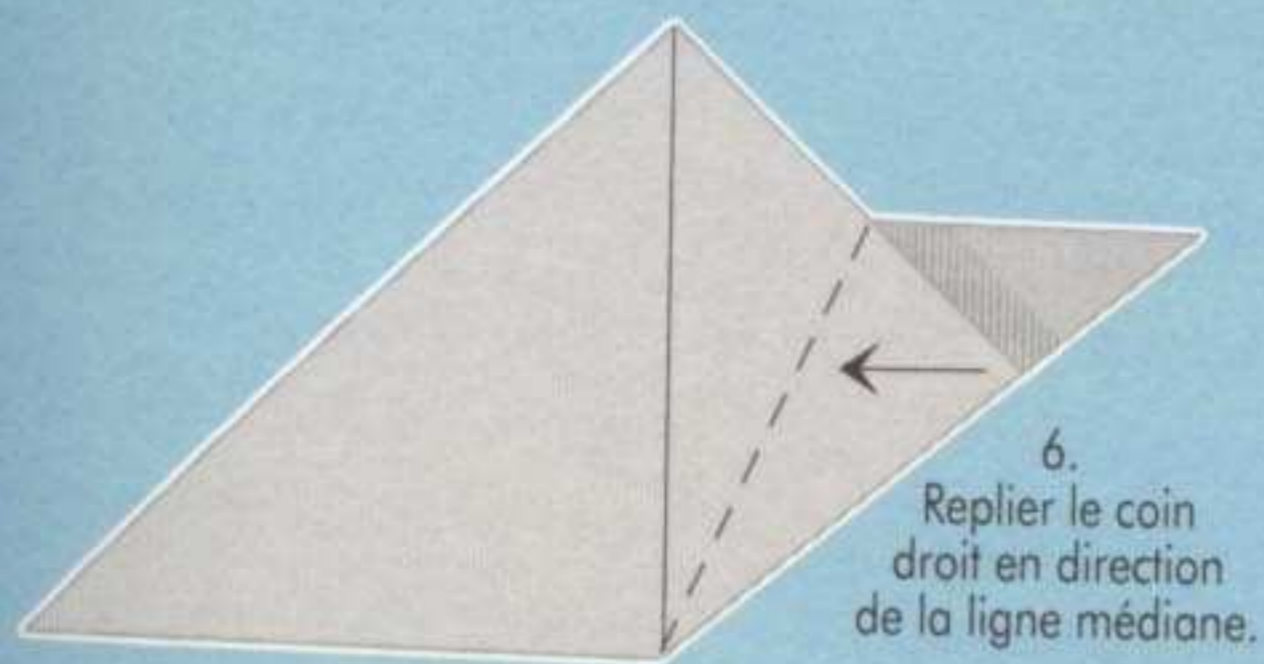

6. Replier le coin droit en direction de la ligne médiane.

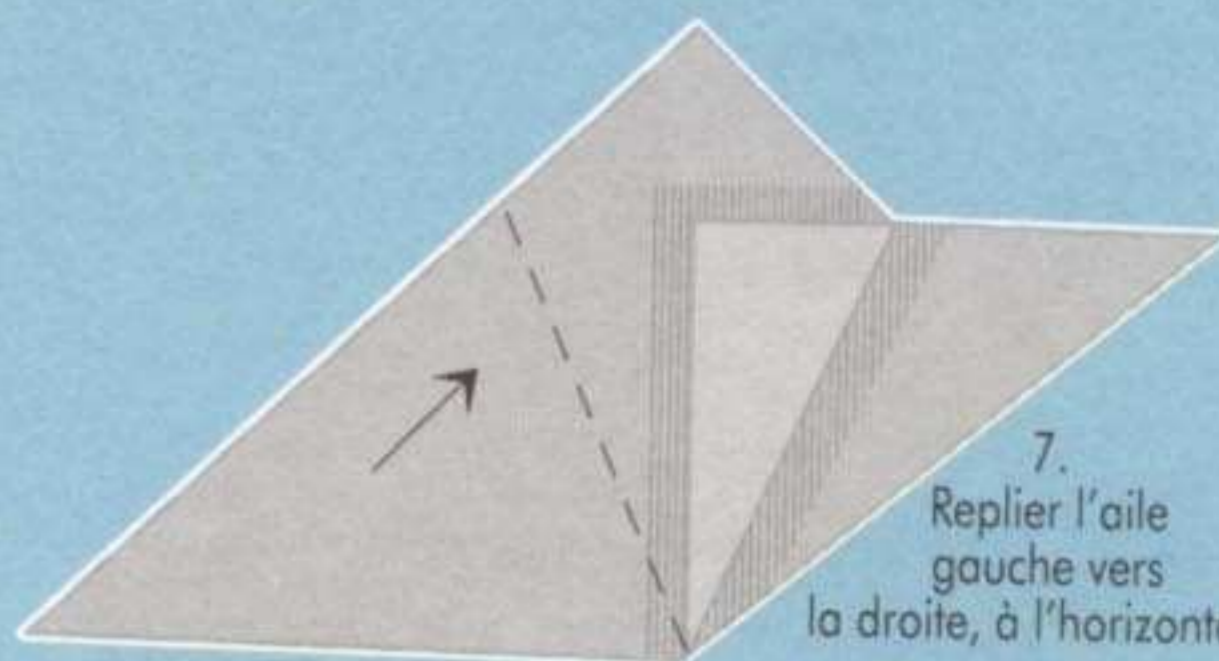

7. Replier l'aile gauche vers la droite, à l'horizontale.

● Le condor des Andes a une envergure de 2,90 m à 3,20 m et pèse plus de 10 kg.

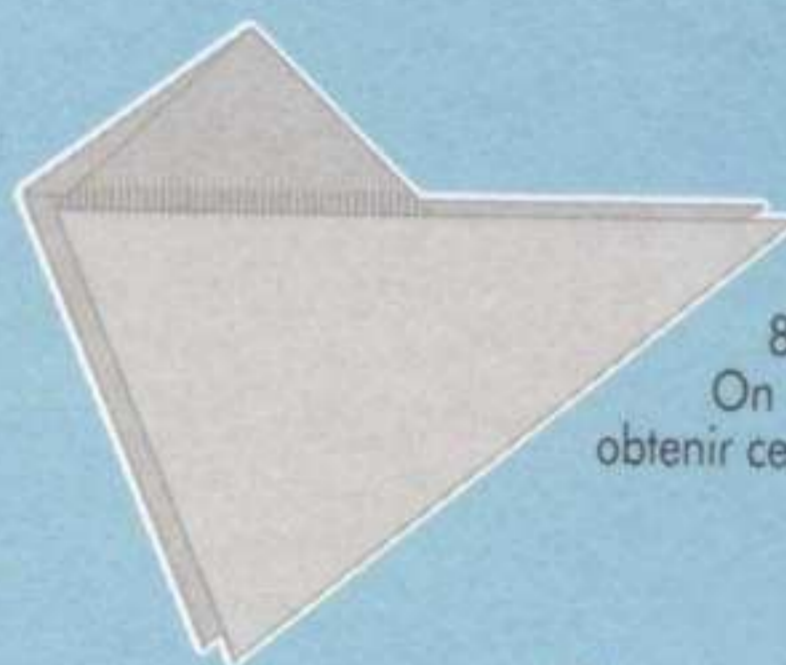

8. On doit obtenir cette figure.

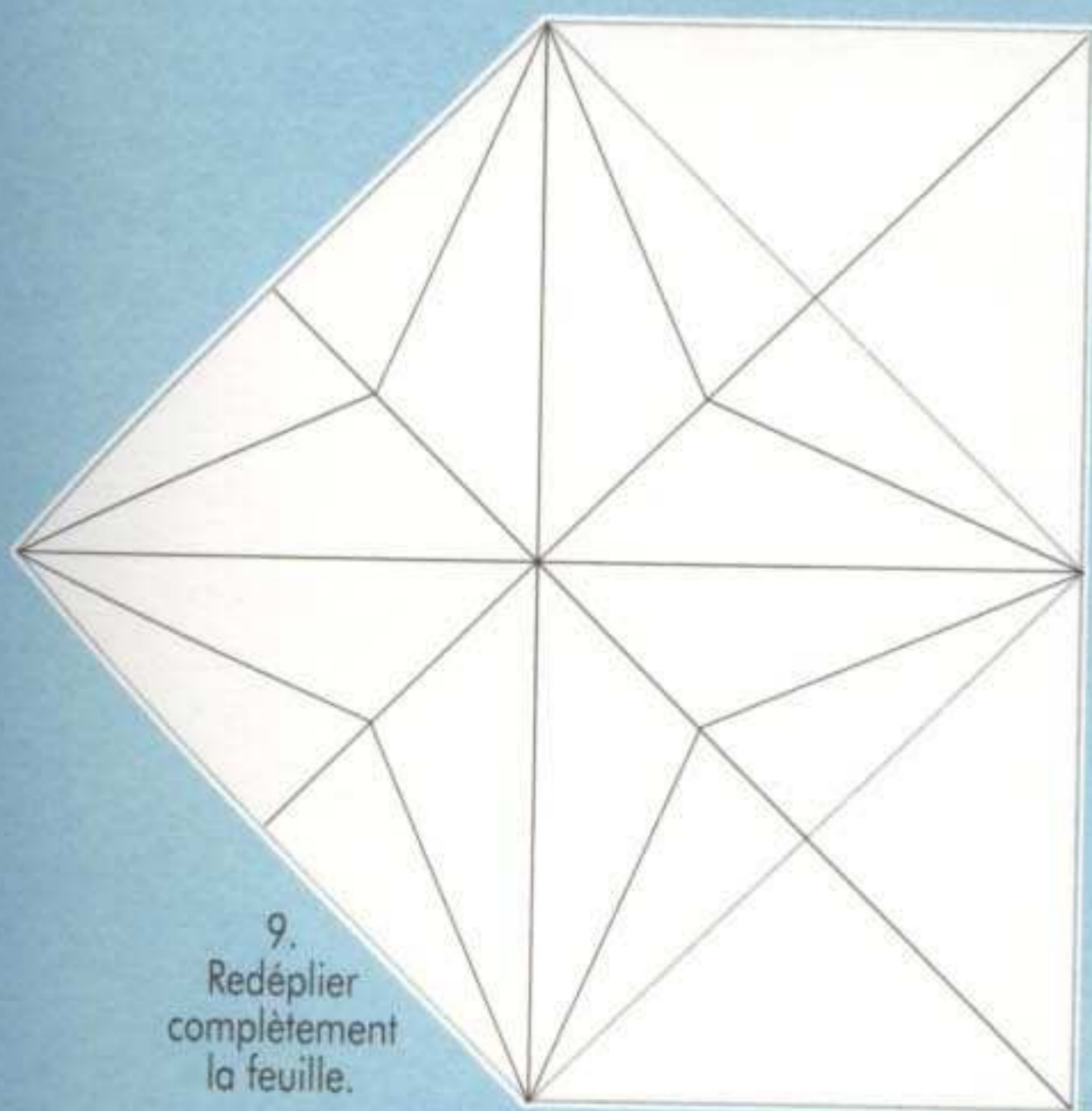

9. Redéplier complètement la feuille.

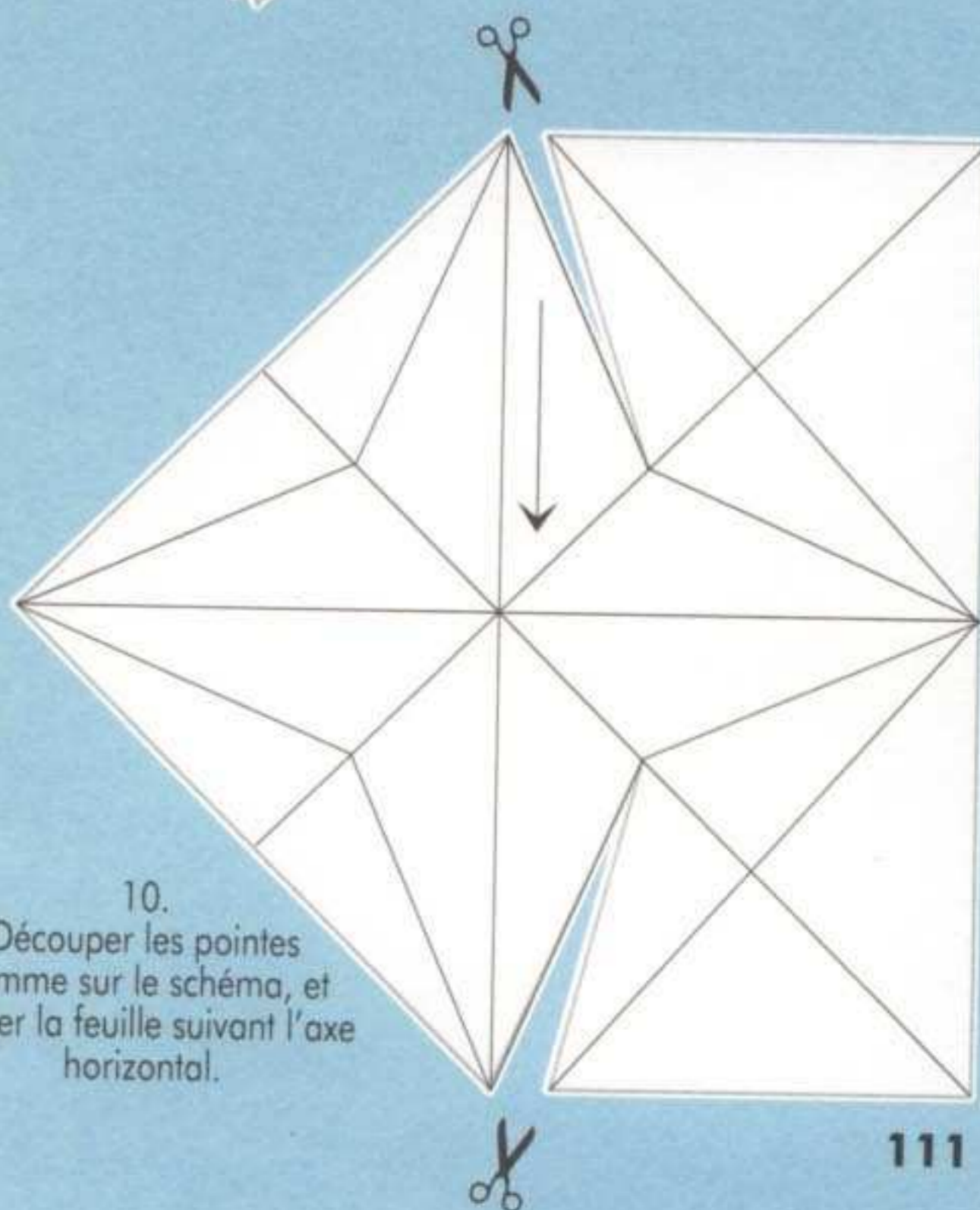

10. Découper les pointes comme sur le schéma, et replier la feuille suivant l'axe horizontal.

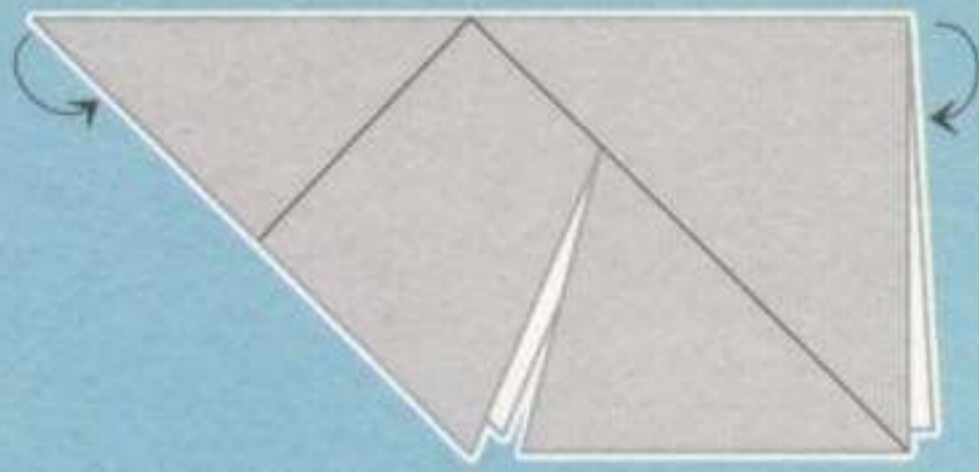

11.
Rentrer le coin droit
et le coin gauche
suivant les plis.



12.
Replier
les deux coins
gauches vers
l'intérieur.

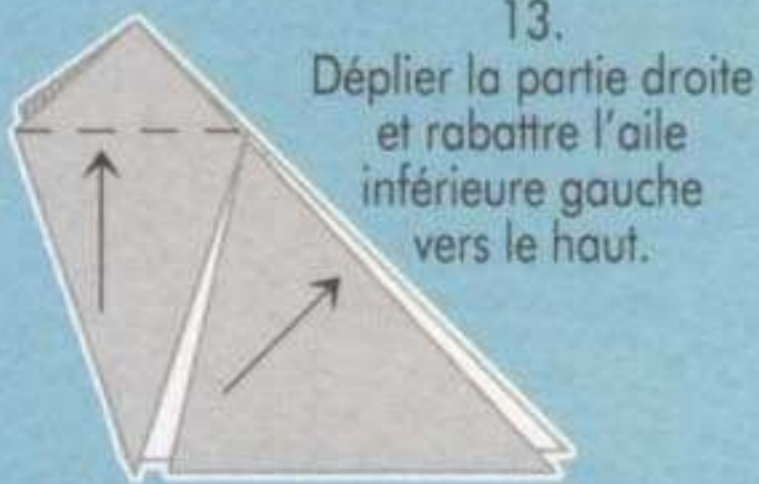

13.
Déplier la partie droite
et rabattre l'aile
inférieure gauche
vers le haut.



14.
Retourner
le pliage.

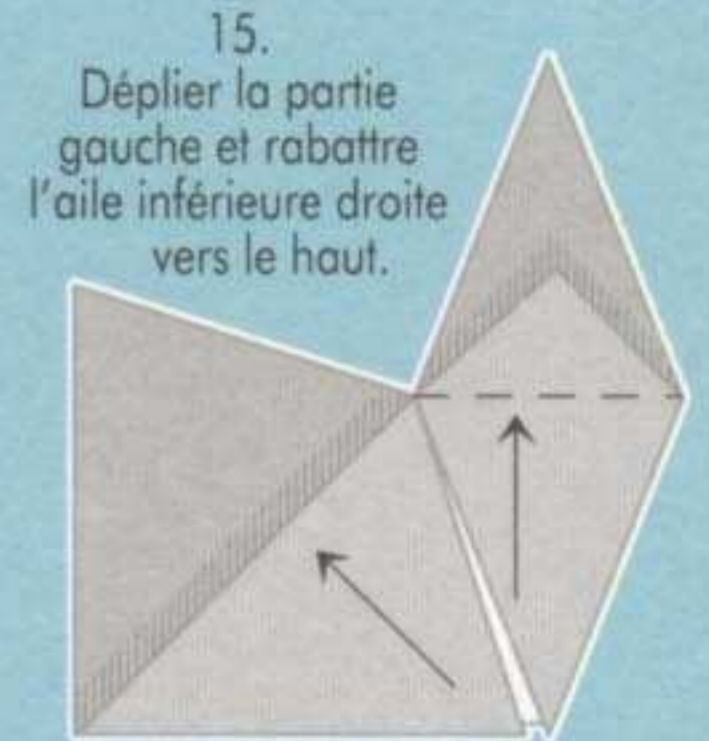

15.
Déplier la partie
gauche et rabattre
l'aile inférieure droite
vers le haut.



16.
Replier l'aile supérieure
vers la droite, le long de
l'axe horizontal.

● On peut admirer des condors
dans les zoos.
Ils y vivent jusqu'à 50 ans.
Mais on ne sait pas s'ils peuvent aussi
atteindre cet âge en liberté.

● Chaque jour le condor survole
à tire d'aile un gigantesque territoire.



17.
Replier l'aile vers la
gauche, le long de
la ligne médiane.



18.
Replier l'aile
vers le bas,
suivant les plis.



19.
Replier le bord droit et
le bord gauche vers
l'axe central.



20.
Redéplier les
deux bords.

21.
Rentrer les coins suivant
les plis ainsi obtenus.



22.
Rabattre la petite
pointe vers le haut.



23.
Retourner
le pliage.

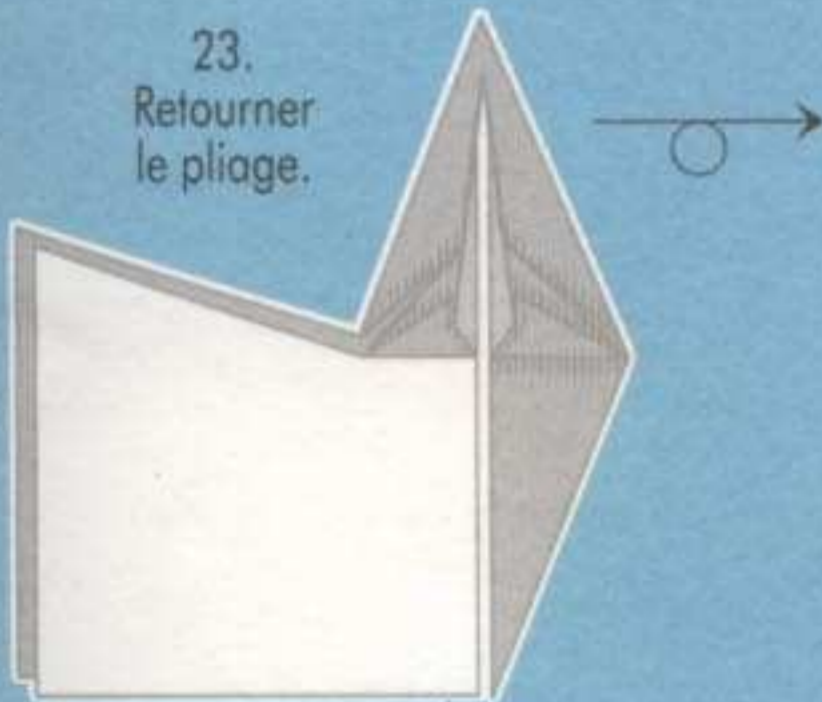

24.
Replier l'aile gauche
vers la droite, vers
la ligne médiane
horizontale.



25.
Replier l'aile vers
la gauche, le long
de la ligne médiane.



26.
Replier l'aile
vers le bas, suivant
les plis obtenus.



27.
Replier les bords droits et
gauches de la petite pointe
le long de la ligne
médiane.



28.
Redéplier les deux bords.

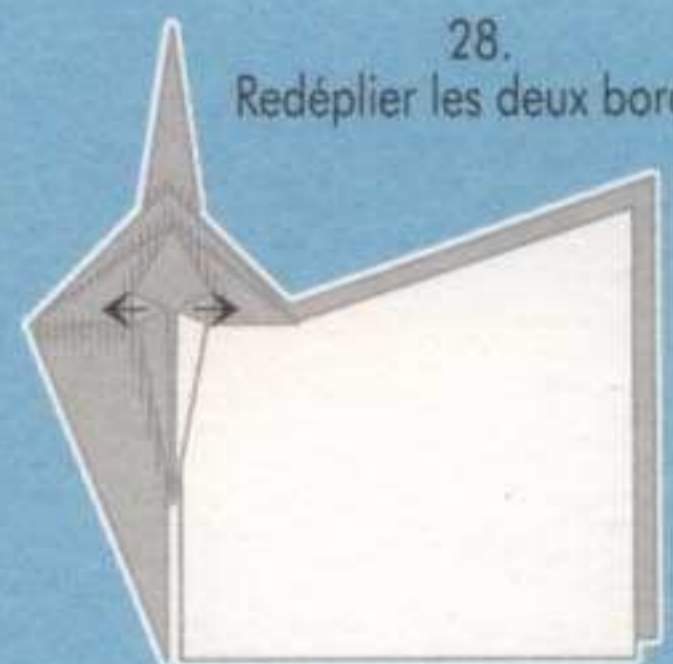





29.

Rentrer les coins dans les plis ainsi obtenus.

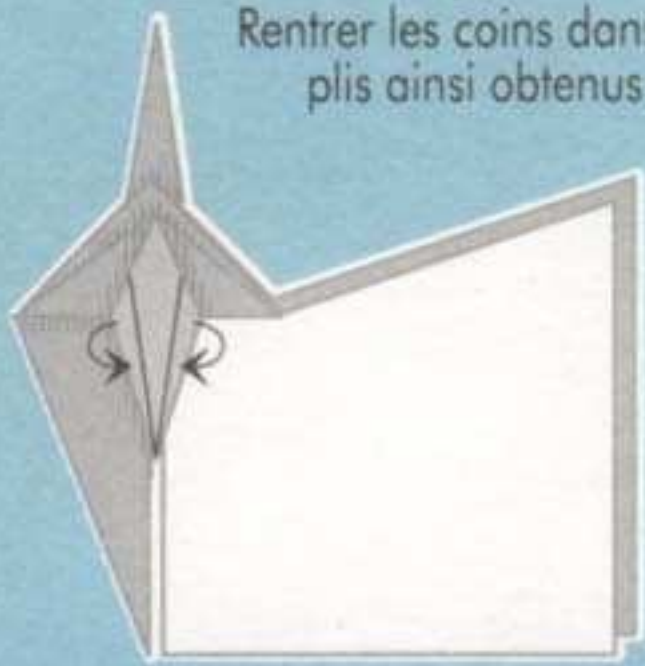

30.

Rabattre la petite pointe vers le haut.



31.

Replier la pointe gauche vers la droite. Rabattre la partie droite (couche du dessous seulement) vers la gauche.

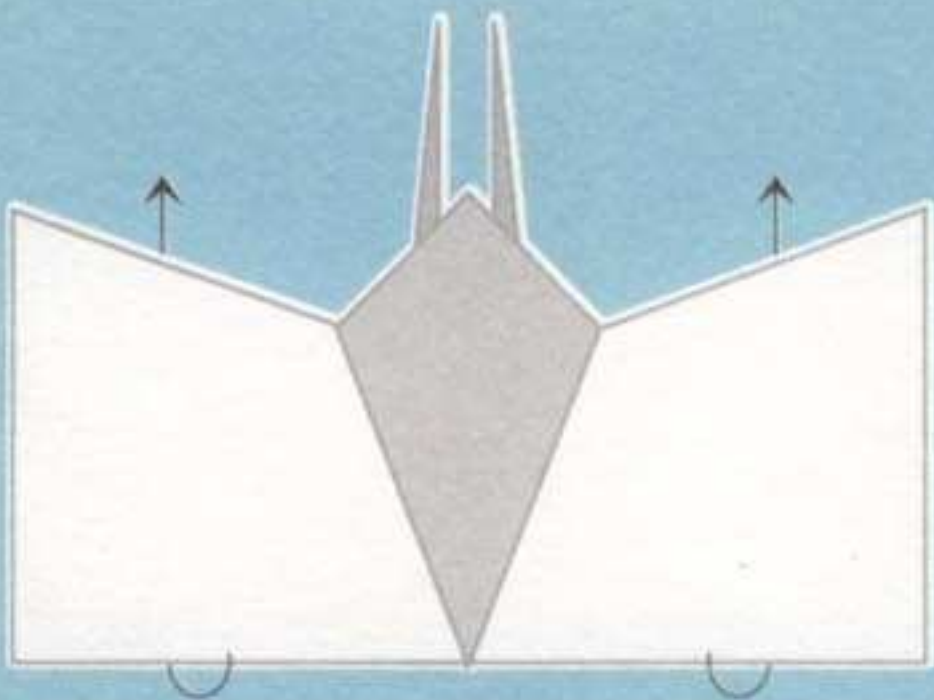
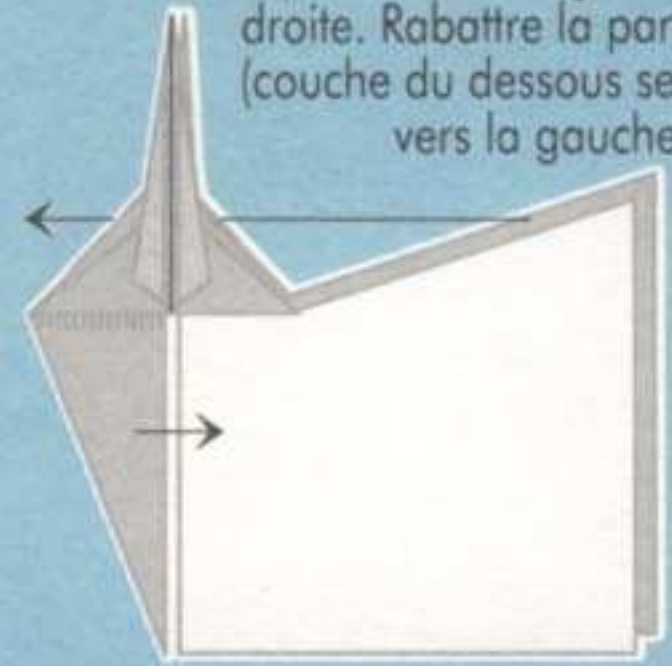

32.
Rabattre la partie dépliée (aile) en arrière, vers le haut.

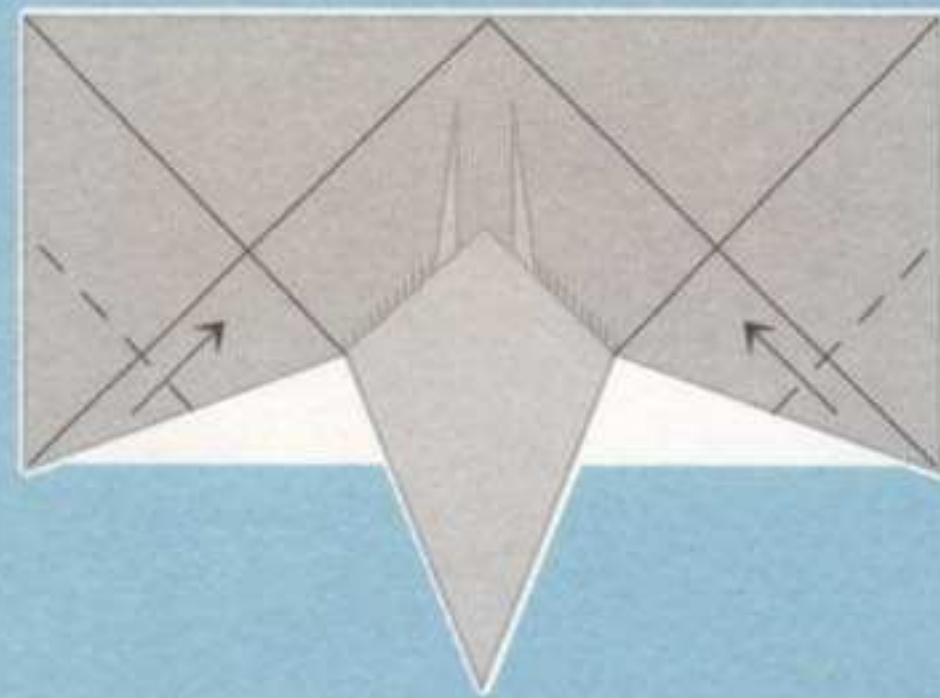

33.
Replier le coin droit et le coin gauche le long des lignes de repère, vers le point d'intersection des plis.

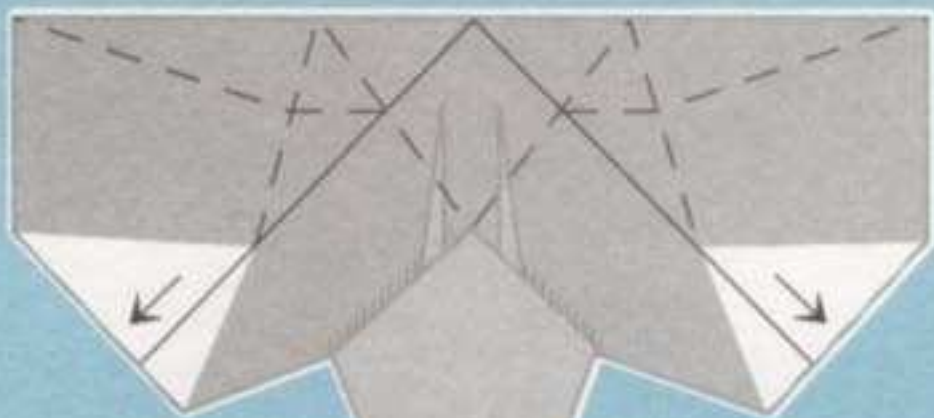

34.
Redéplier les coins.

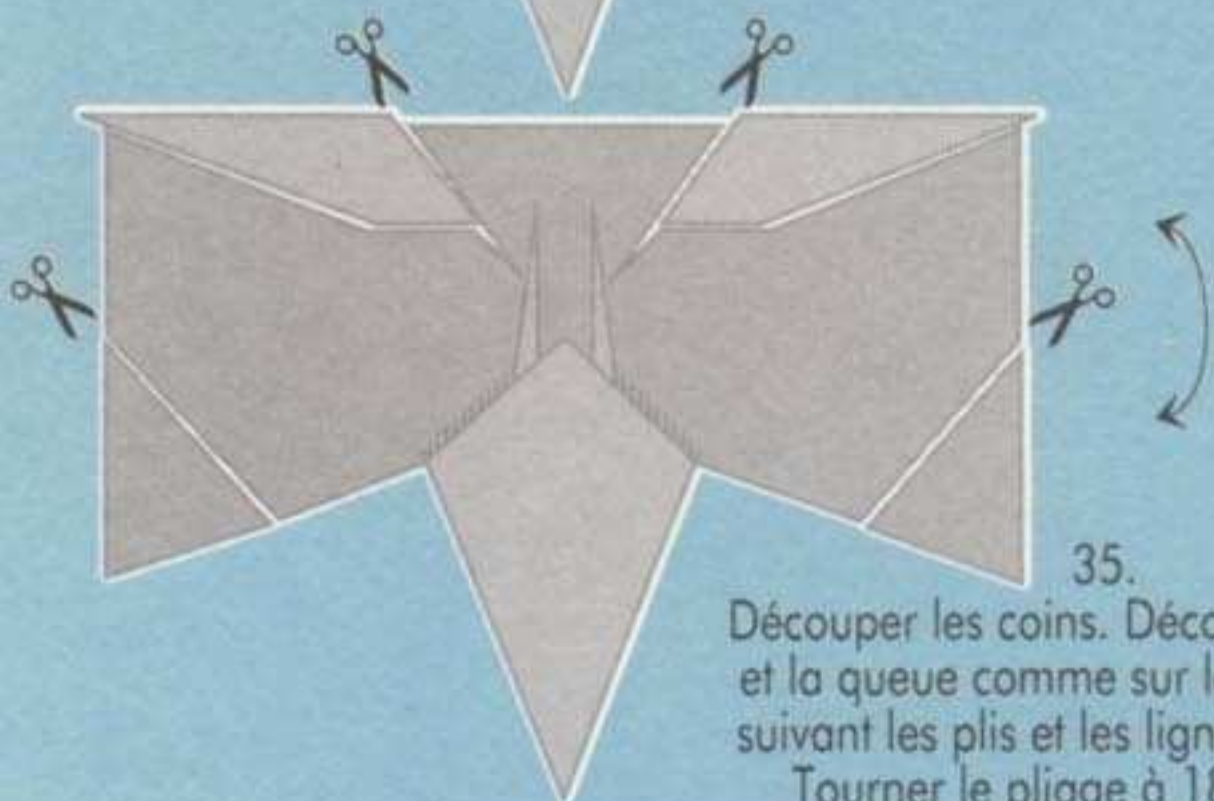

35.
Découper les coins. Découper les ailes et la queue comme sur le croquis 34, suivant les plis et les lignes de repère. Tourner le pliage à 180 degrés.

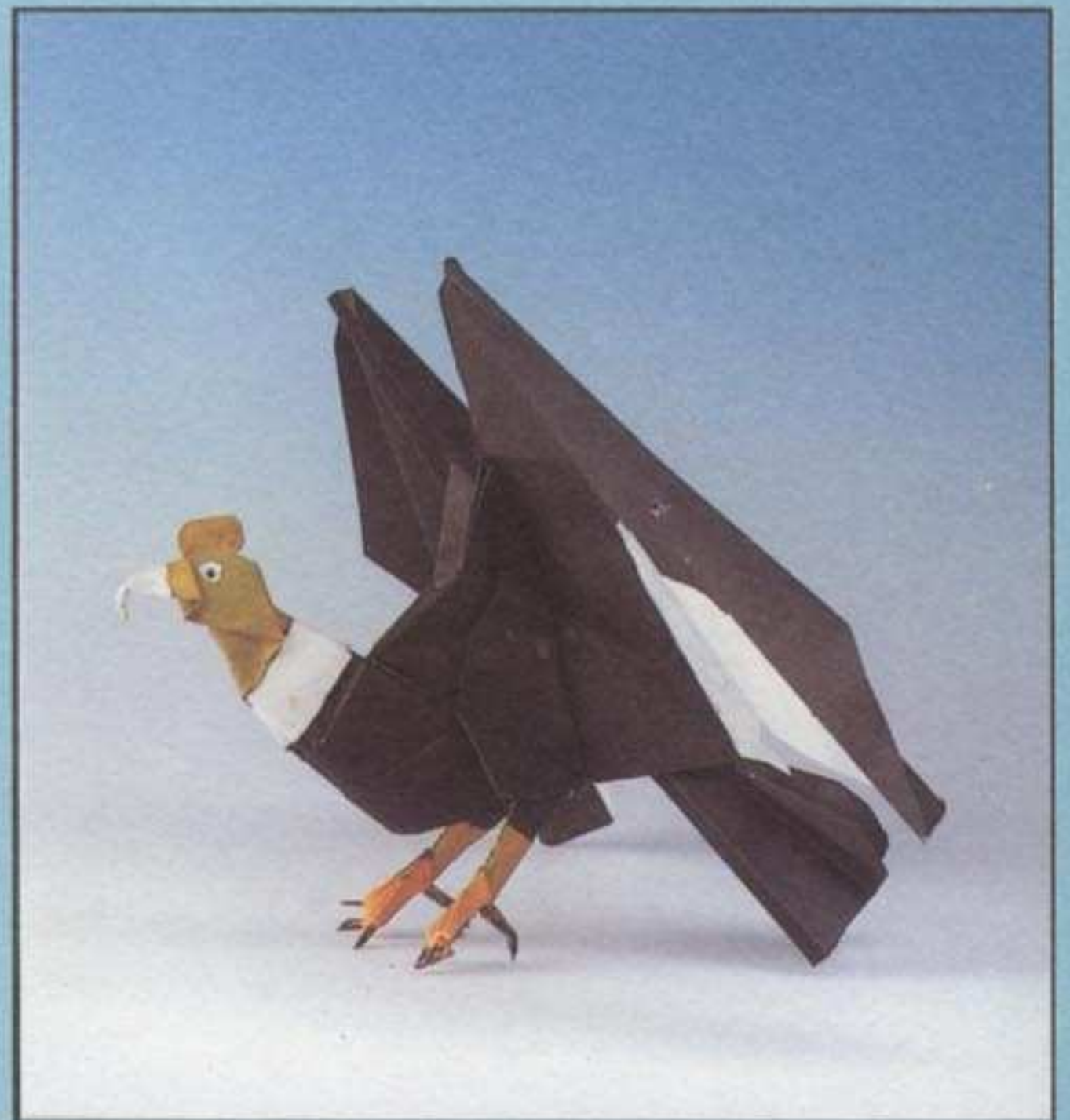

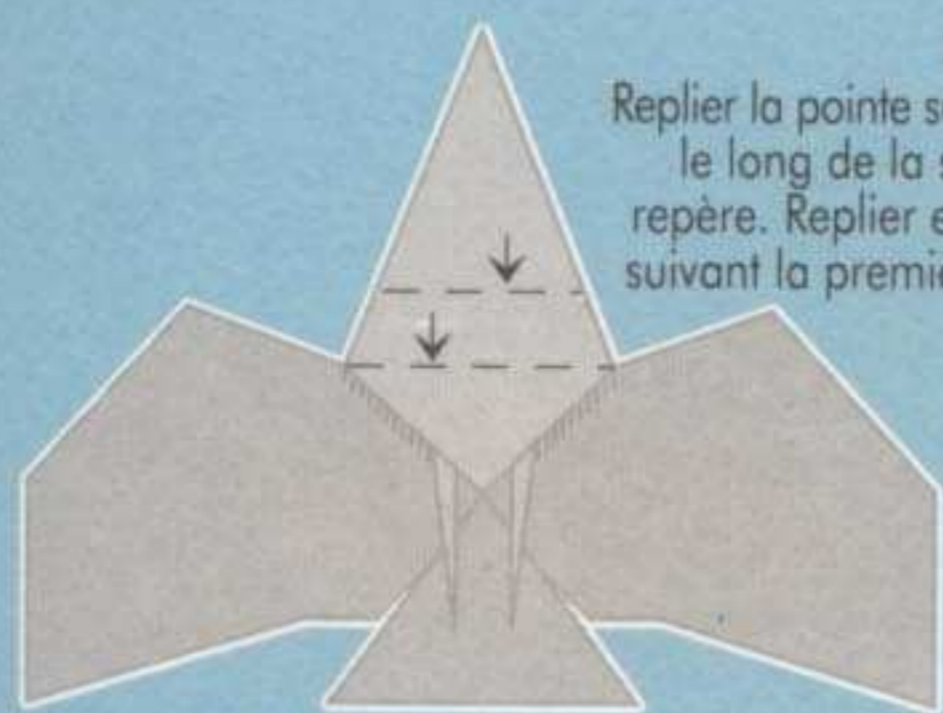

36.

Replier la pointe supérieure vers le bas, le long de la seconde ligne de repère. Replier ensuite vers le haut, suivant la première ligne de repère.

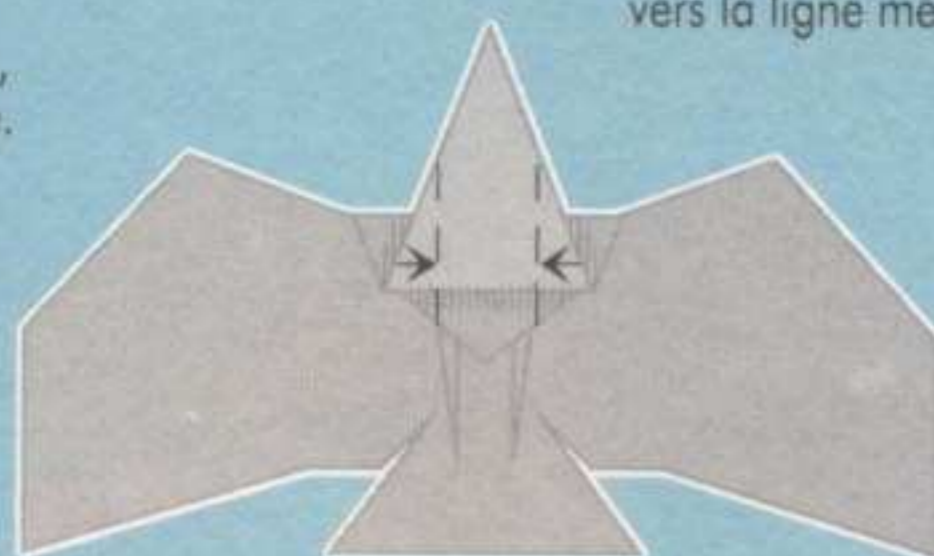

37.

Replier les deux côtés du corps vers la ligne médiane.

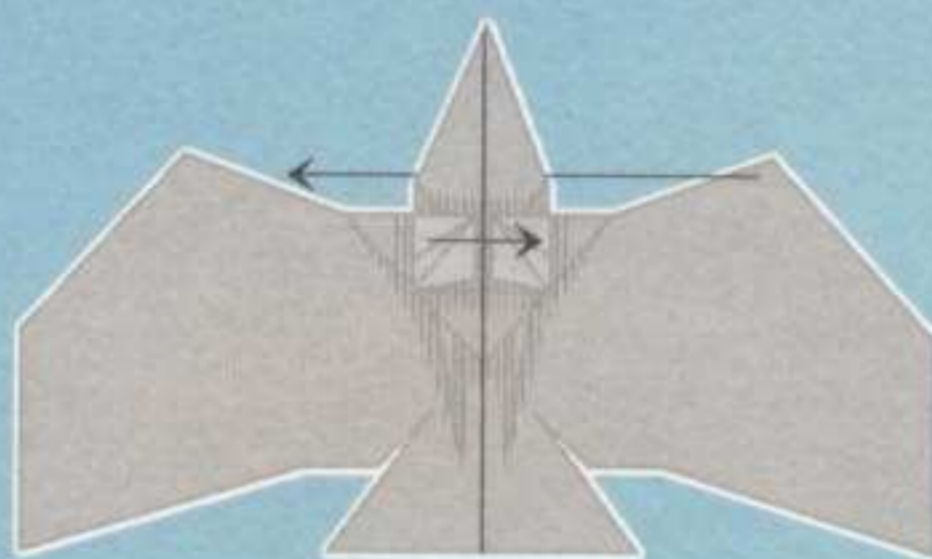

38.

Replier le corps suivant la ligne médiane. Rassembler les ailes en les repliant en arrière.

● On connaît sept espèces vivantes de vautours du Nouveau Monde et vingt espèces disparues.

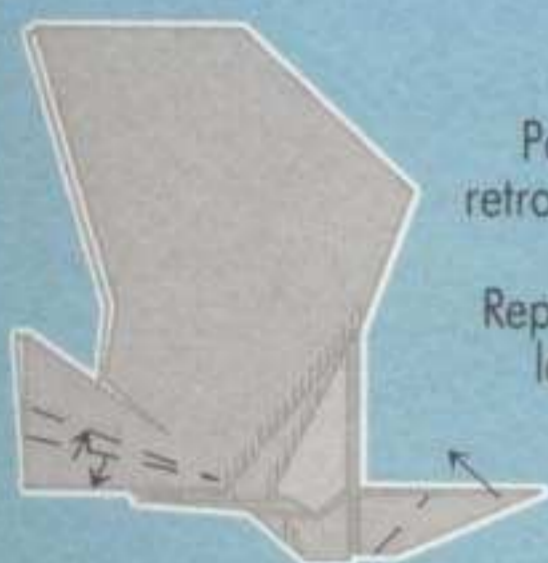

39.

Pour réaliser le cou, retrousser la pointe droite vers l'extérieur. Replier la queue suivant la ligne de repère.



40.

Pour former la tête, retrousser la pointe vers l'extérieur.



41.

Rabattre les pattes vers le bas. Former le bec en réalisant un double pli, et découper le bout de la queue.



42.

Coller les deux parties du corps et arrondir les ailes en les repliant légèrement.

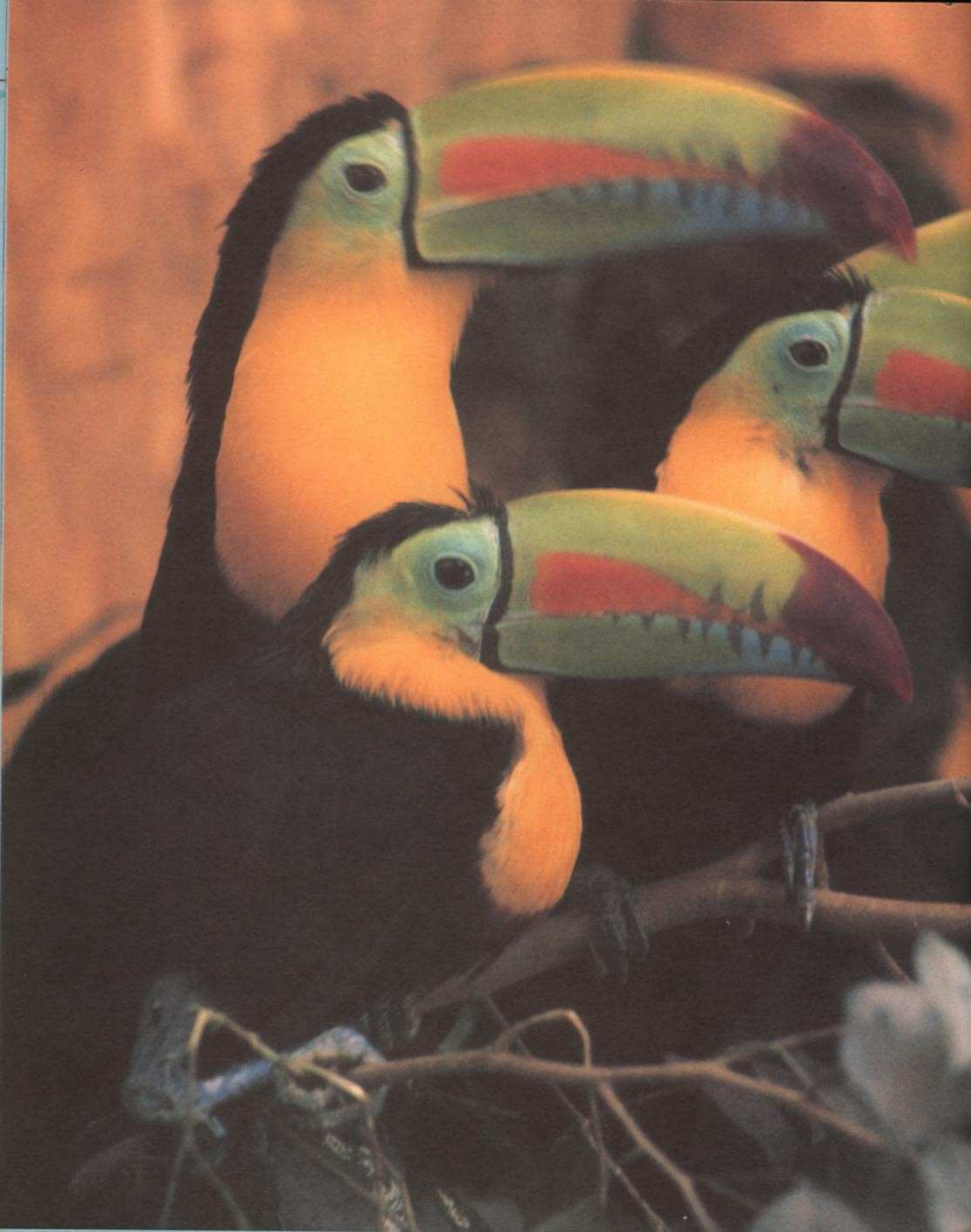



Le toucan

On reconnaît le toucan à son gigantesque bec, presque aussi gros que son corps. On ne sait pas encore très bien pourquoi l'oiseau possède cet « outil » si solide, qui ne lui sert ni à se défendre ni à broyer ses aliments puisqu'il se nourrit essentiellement de fruits exotiques. Il mange aussi parfois des insectes ou des oiseaux faciles à découper en petits morceaux. Le toucan vit dans les régions tropicales d'Amérique du Sud, et en particulier en Amazonie. Il mesure de 20 à 60 cm et son très beau plumage est de toutes les couleurs. Dans les forêts montagneuses du Sud du Mexique à l'Argentine, on trouve des toucans bleu clair, verts et multicolores. Ils vivent toujours en petits groupes à différentes altitudes, et y cherchent des fruits toute l'année. Pour dormir, ils se perchent à la cime des arbres et se replient comme des fleurs tropicales. Ils posent leur grand bec au milieu de leur dos et le recouvrent complètement avec leur queue qu'ils déploient jusqu'aux épaules. L'oiseau ressemble alors à une fleur entre les feuillages des arbres.

Le toucan

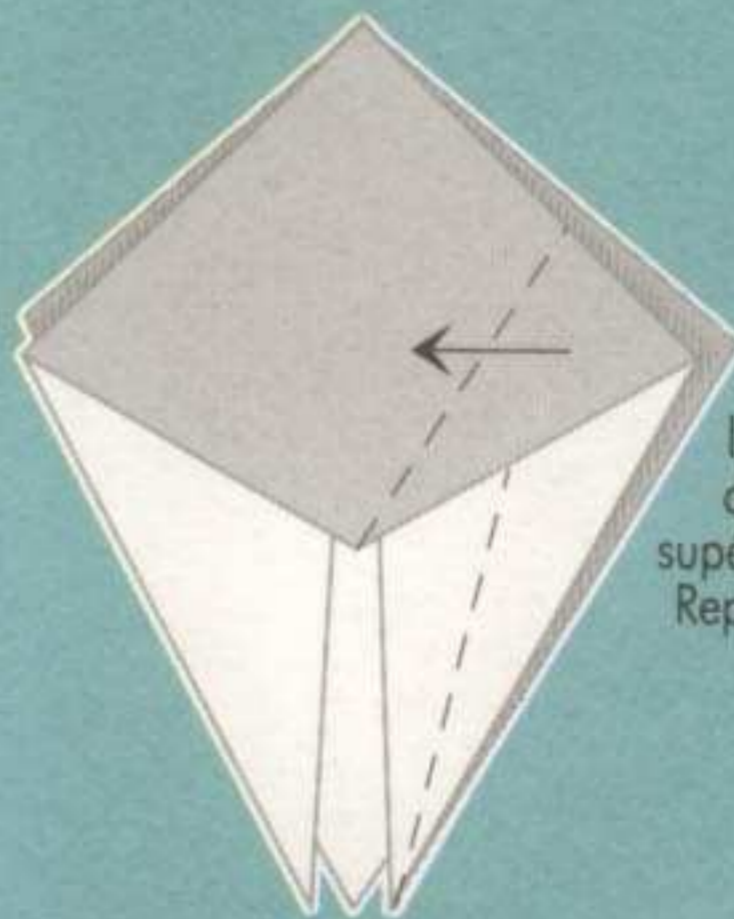
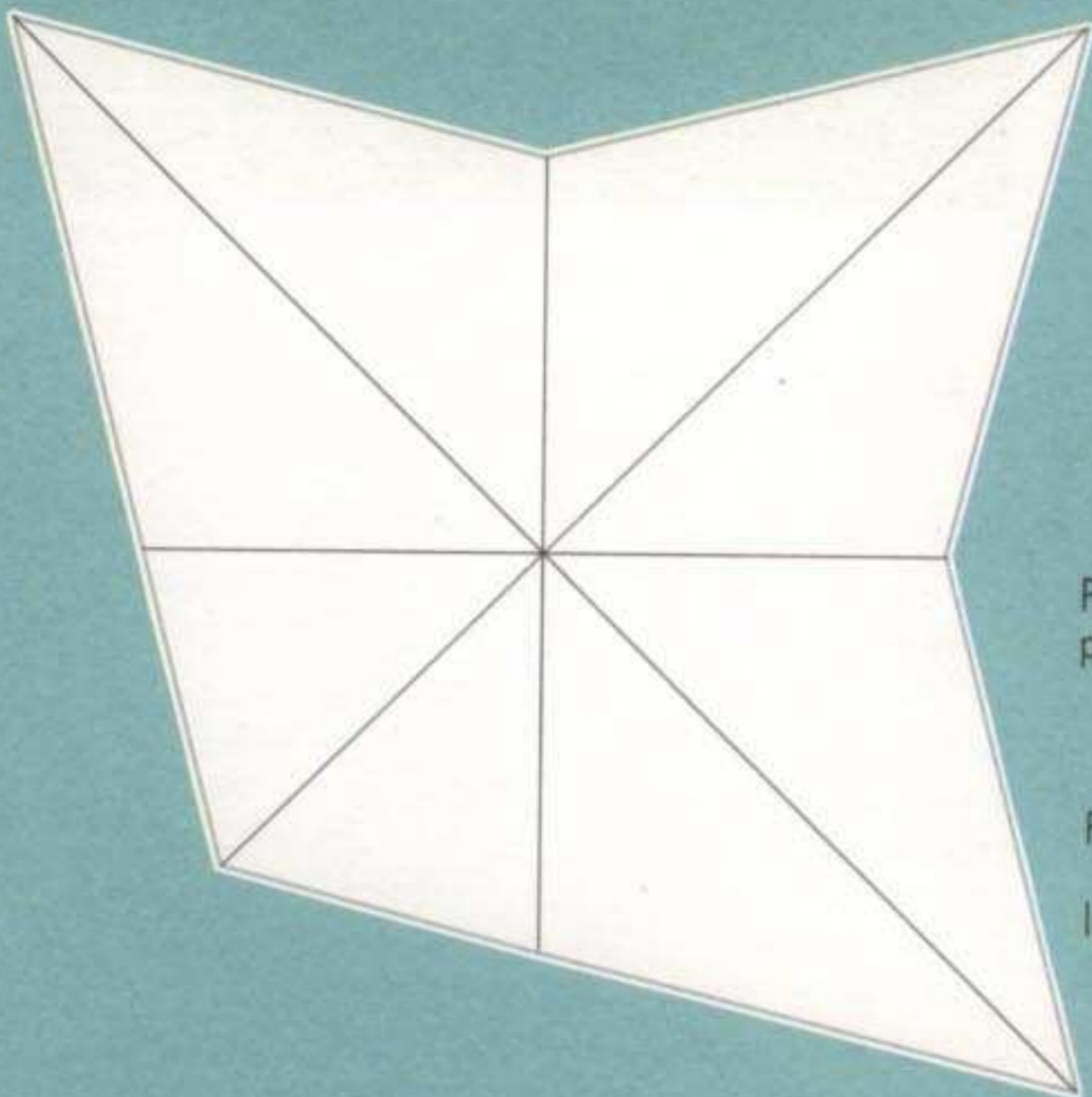

1.
Pour le toucan, on commence par réaliser le pliage de base A. Attention : à l'étape 13, il ne faut replier les bords que jusqu'à la moitié ! Faire l'étape 1 du pliage B et continuer ensuite avec les étapes 1 à 3 du pliage C. Replier la feuille suivant les plis obtenus.

2.
Replier la partie droite le long de la ligne médiane, de manière à ce que le bord supérieur soit parfaitement horizontal. Repousser donc un petit morceau de la partie inférieure.

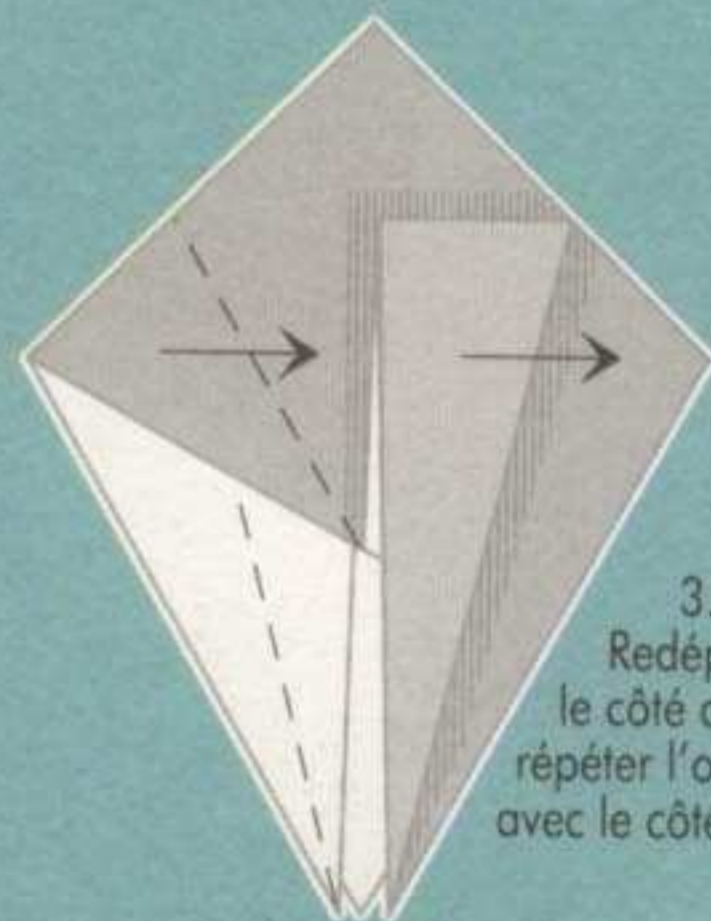

3.
Redéplier le côté droit et répéter l'opération avec le côté gauche.

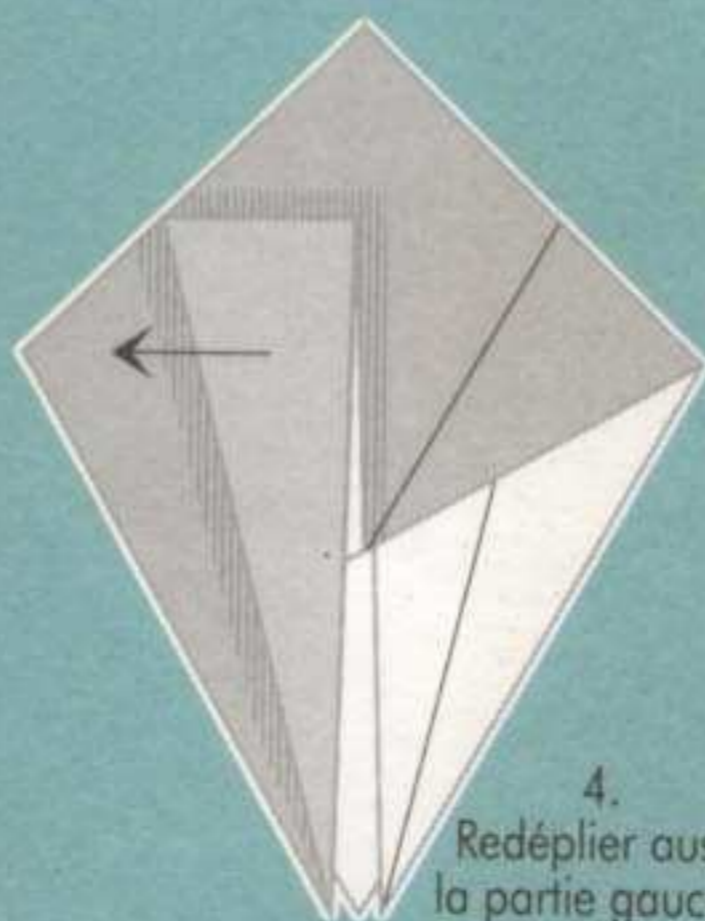
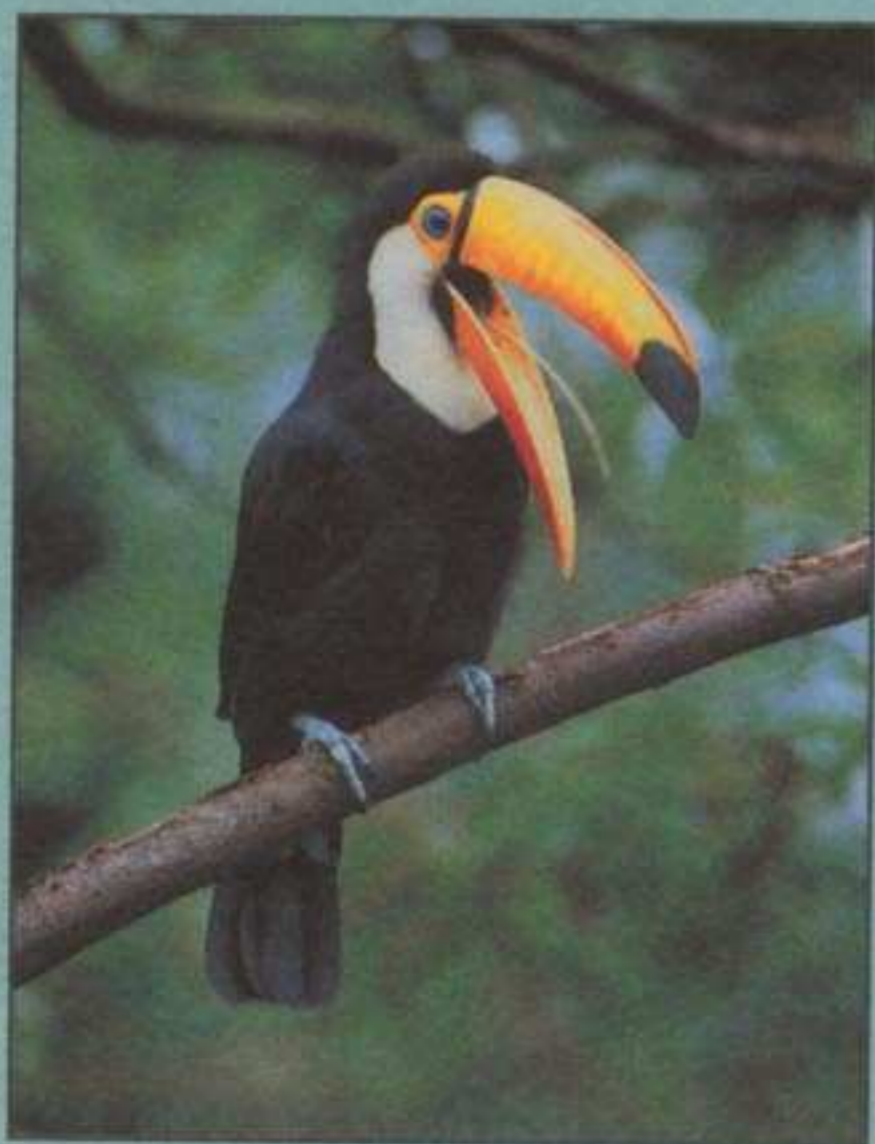

4.
Redéplier aussi la partie gauche.

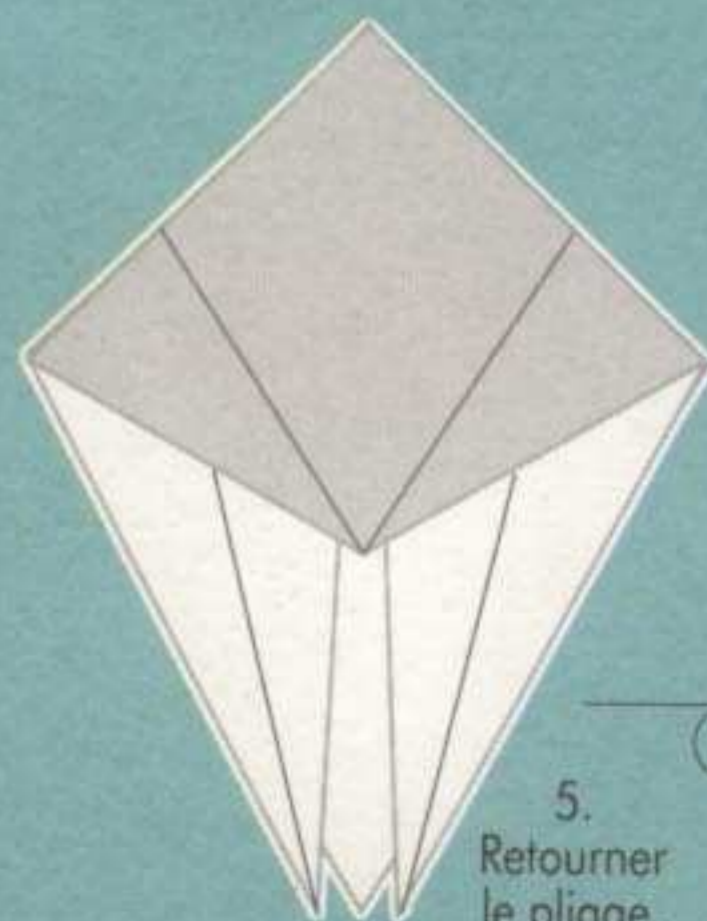

5.
Retourner le pliage.

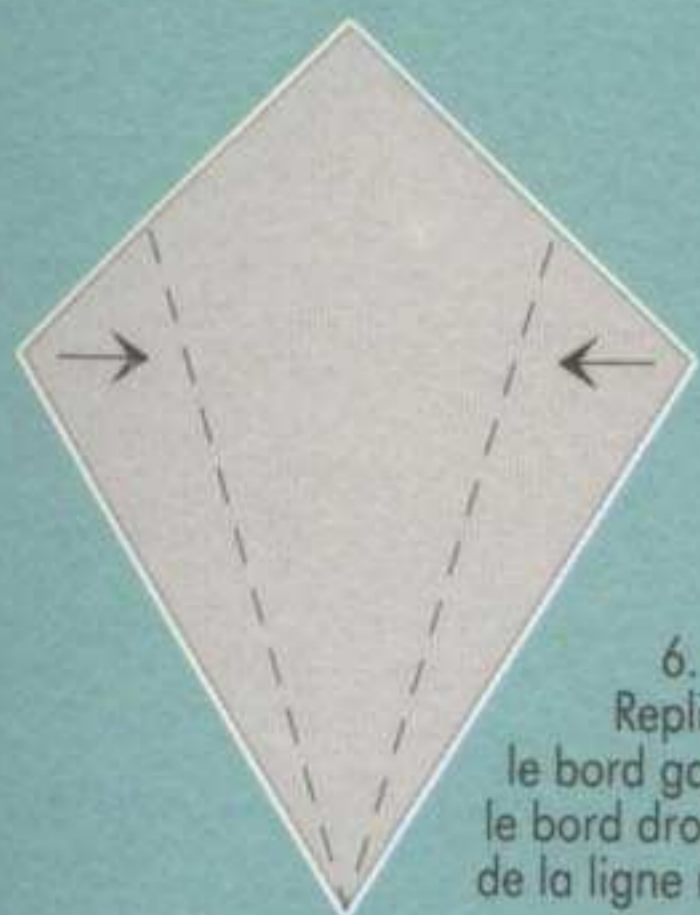

6.
Replier
le bord gauche et
le bord droit le long
de la ligne médiane.

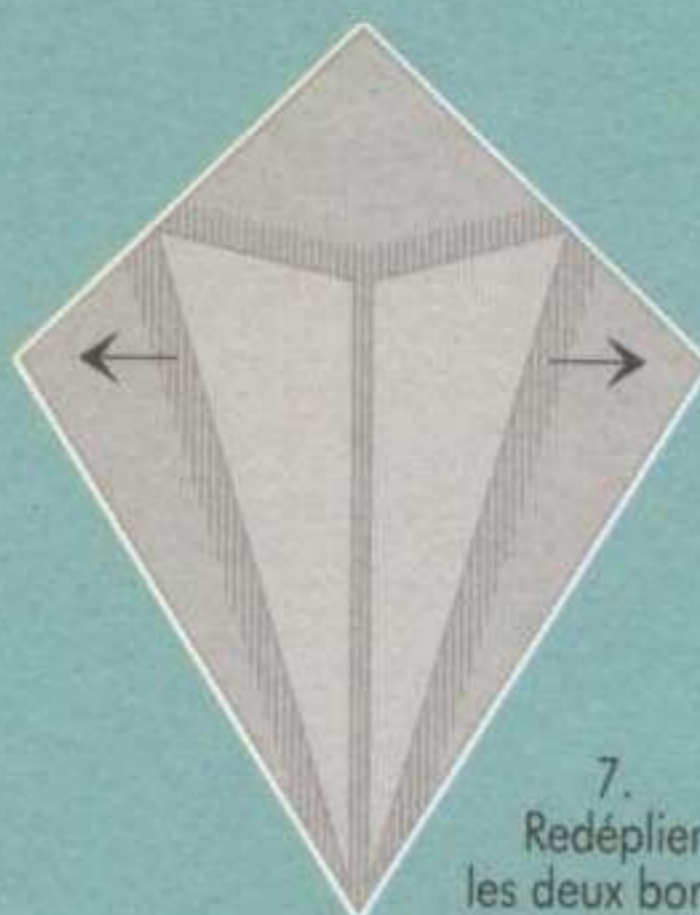

7.
Redéplier
les deux bords.

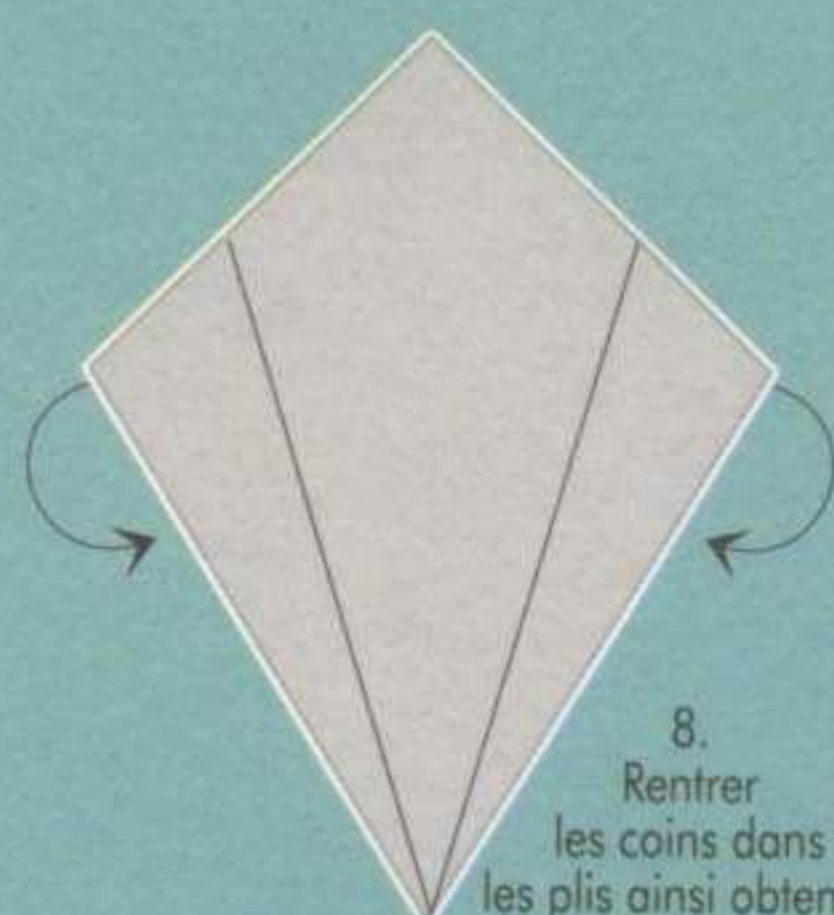

8.
Rentrer
les coins dans
les plis ainsi obtenus.

● Le toucan est le clown
de la jungle :
avec son grand bec,
il lance des baies en l'air et
les rattrape.

● La caractéristique
la plus étonnante du toucan est
son grand bec, souvent multicolore.
Ce gigantesque bec lui sert
vraisemblablement à séduire
pendant la période des amours.

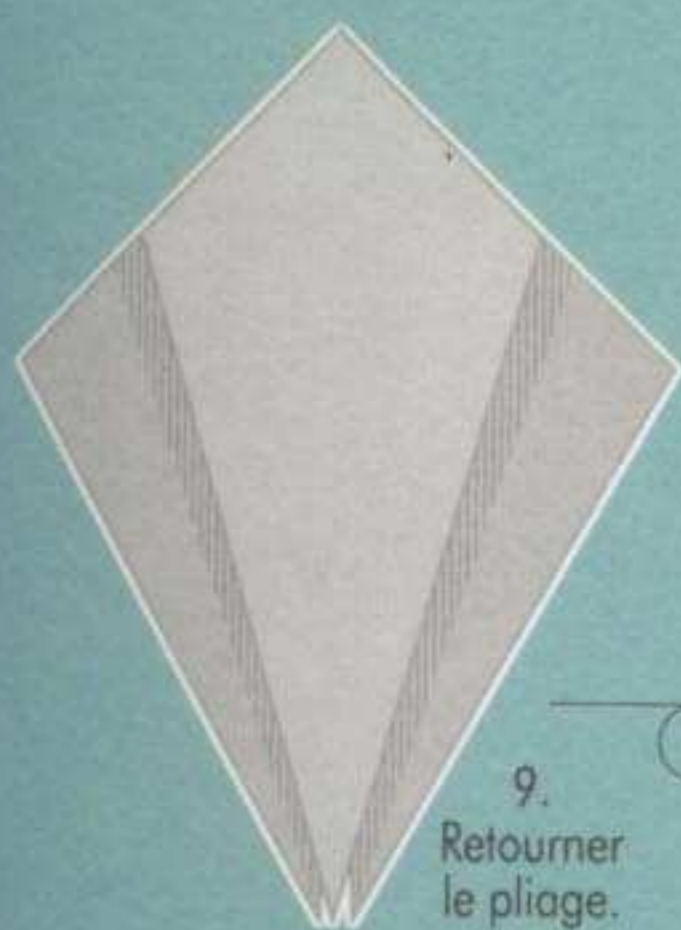

9.
Retourner
le pliage.

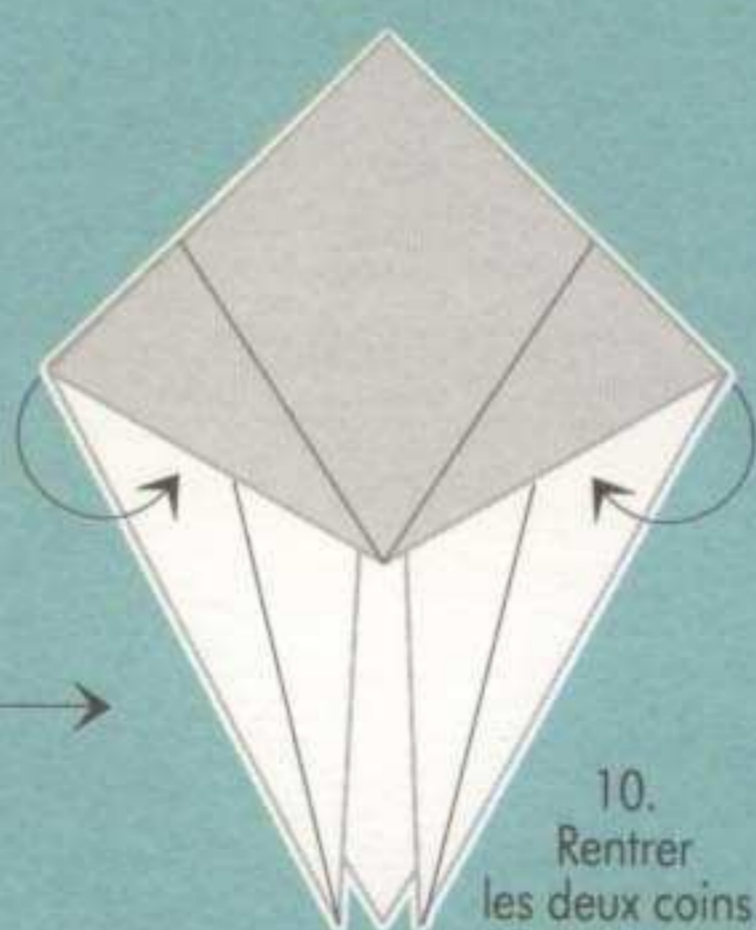

10.
Rentrer
les deux coins.

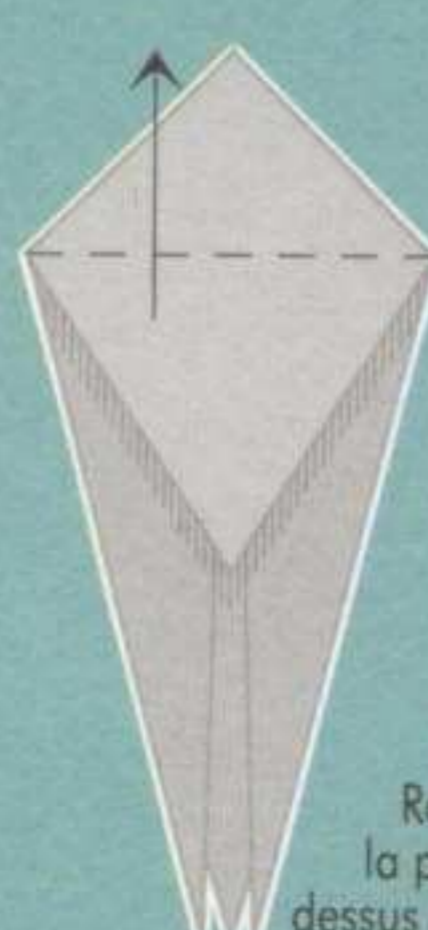

11.
Rabattre
la pointe du
dessus vers le haut.

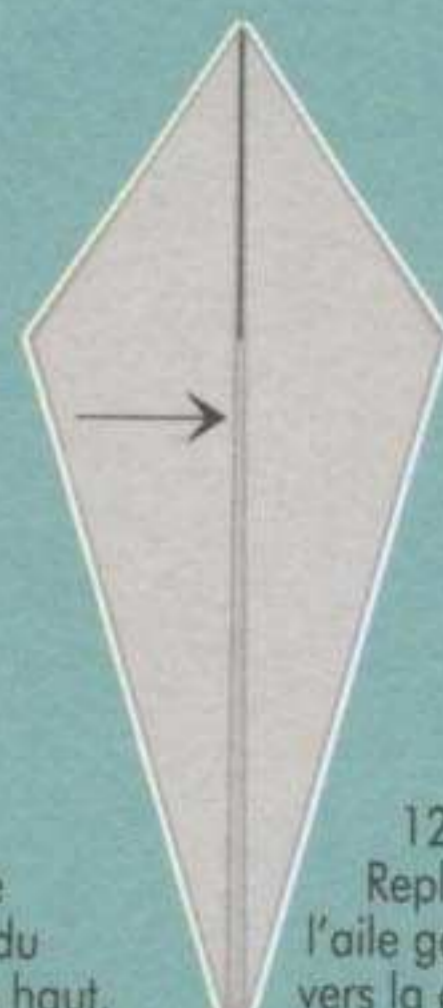

12.
Replier
l'aile gauche
vers la droite.

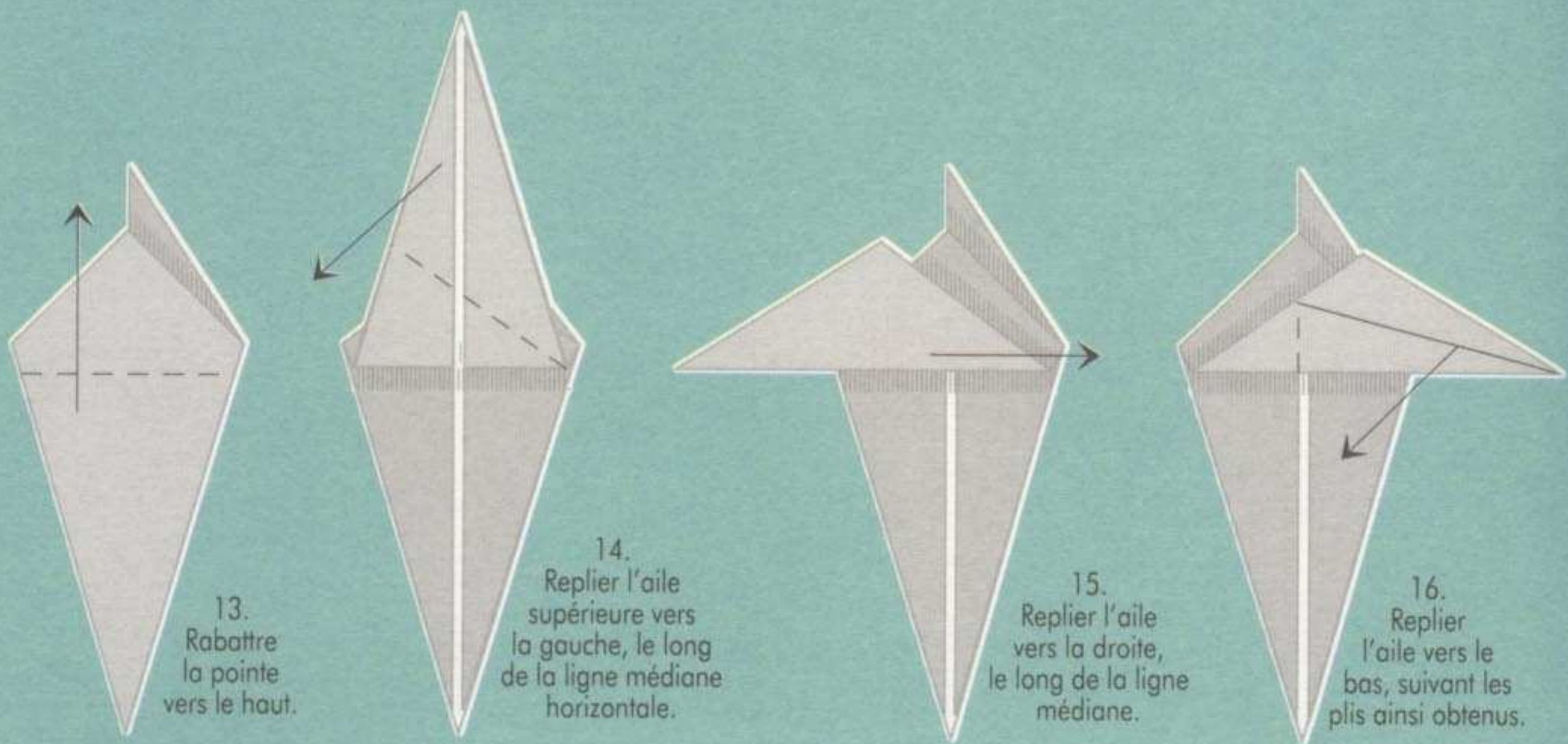

13. Rabattre la pointe vers le haut.

14. Replier l'aile supérieure vers la gauche, le long de la ligne médiane horizontale.

15. Replier l'aile vers la droite, le long de la ligne médiane.

16. Replier l'aile vers le bas, suivant les plis ainsi obtenus.

● Le toucan vole rarement très loin. Il se déplace surtout en sautillant à la cime des arbres.

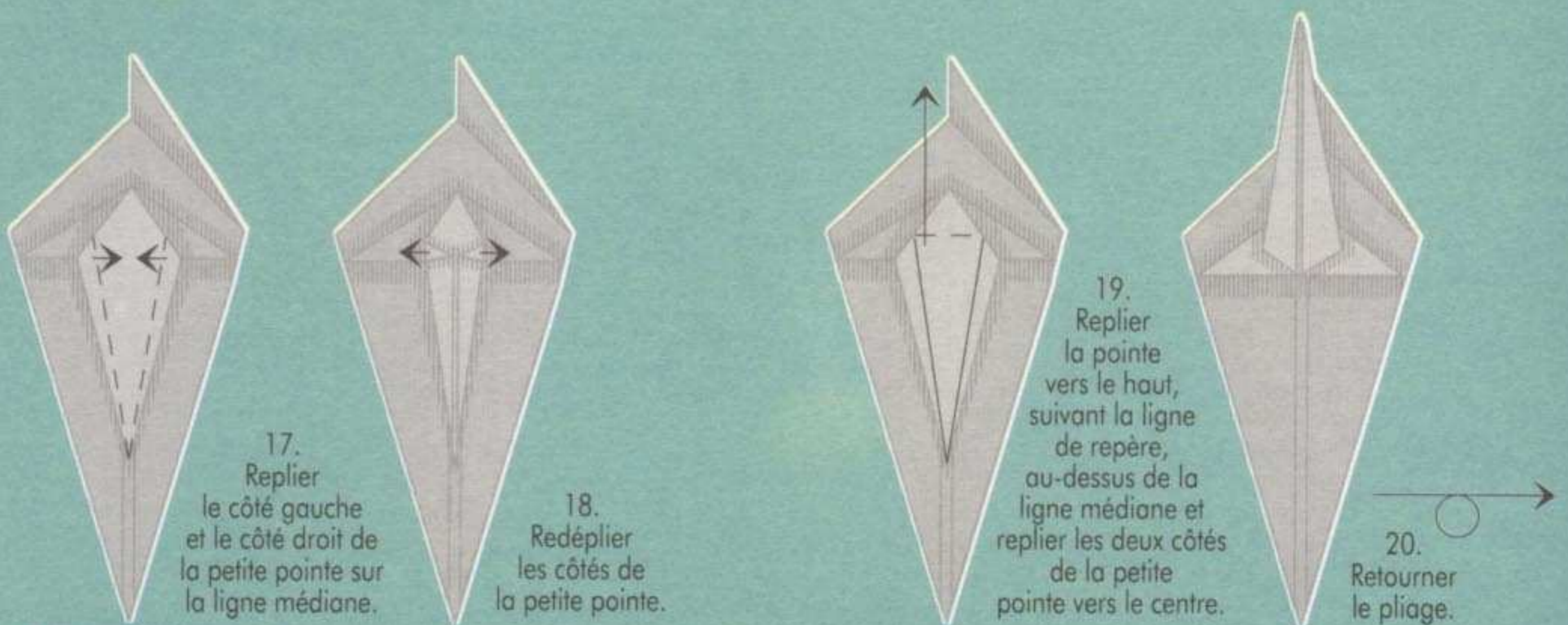

17. Replier le côté gauche et le côté droit de la petite pointe sur la ligne médiane.

18. Redéplier les côtés de la petite pointe.

19. Replier la pointe vers le haut, suivant la ligne de repère, au-dessus de la ligne médiane et replier les deux côtés de la petite pointe vers le centre.

20. Retourner le pliage.

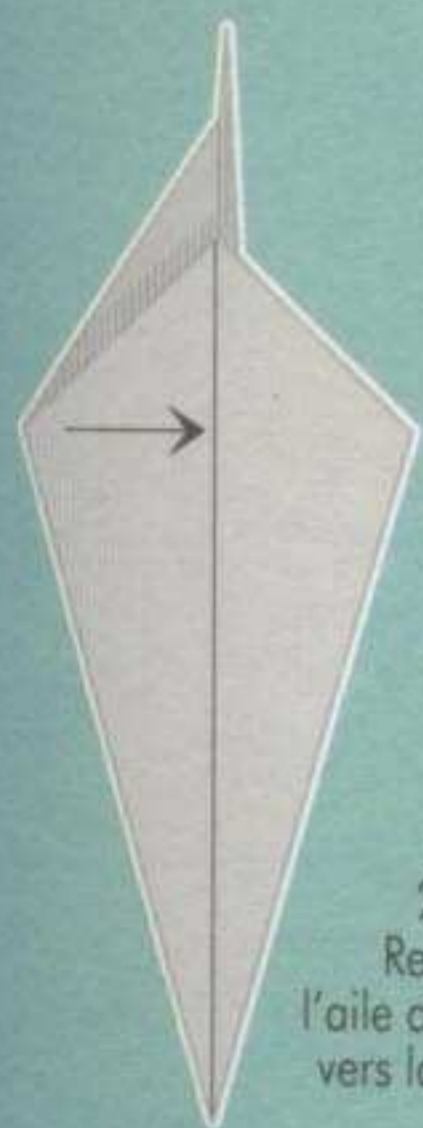

21.
Replier
l'aile du dessus
vers la droite.



● Les indiens Tupi l'appellent encore « toco ». C'est de là que vient le nom de « toucan ». On l'appelle aussi « mangeur de poivre ».

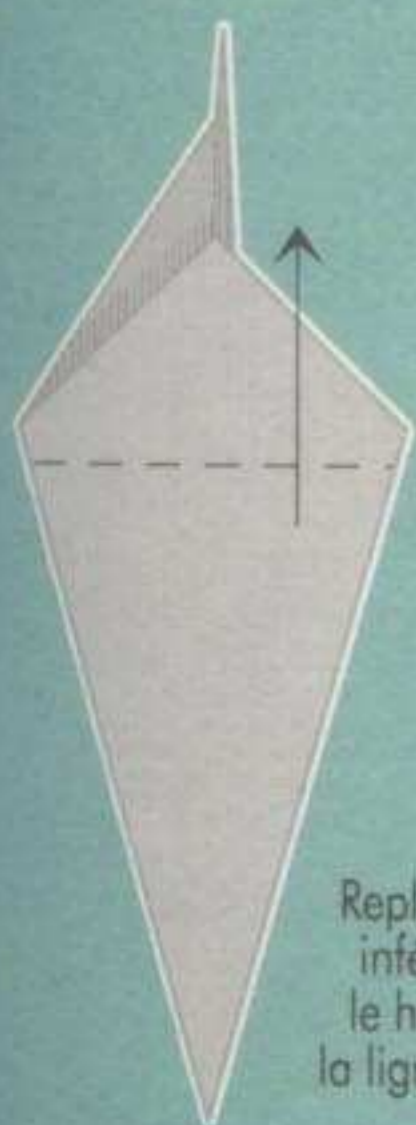

22.
Replier la pointe
inférieure vers
le haut, suivant
la ligne de repère.

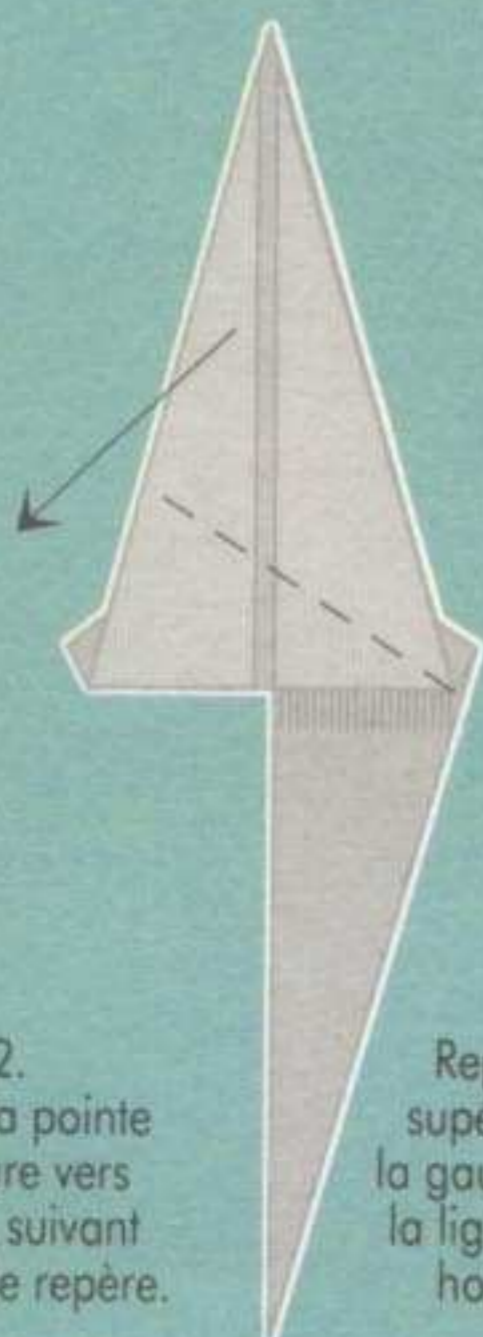

23.
Replier l'aile
supérieure vers
la gauche, suivant
la ligne médiane
horizontale.

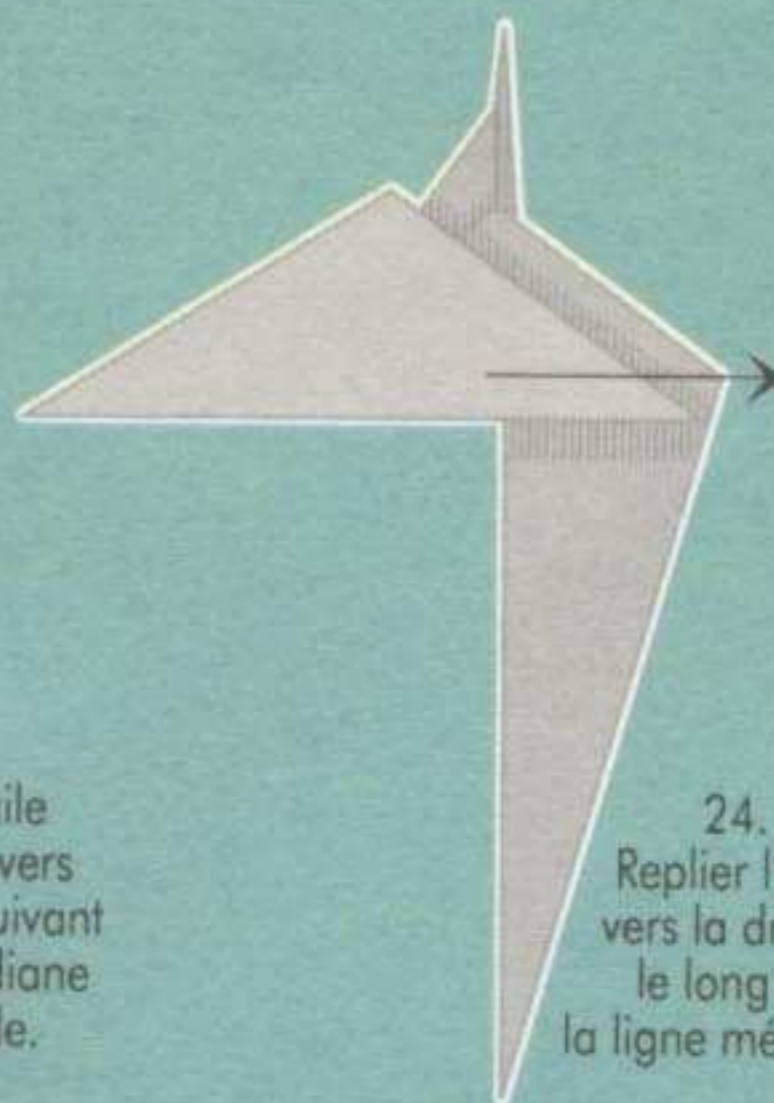

24.
Replier l'aile
vers la droite,
le long de
la ligne médiane.

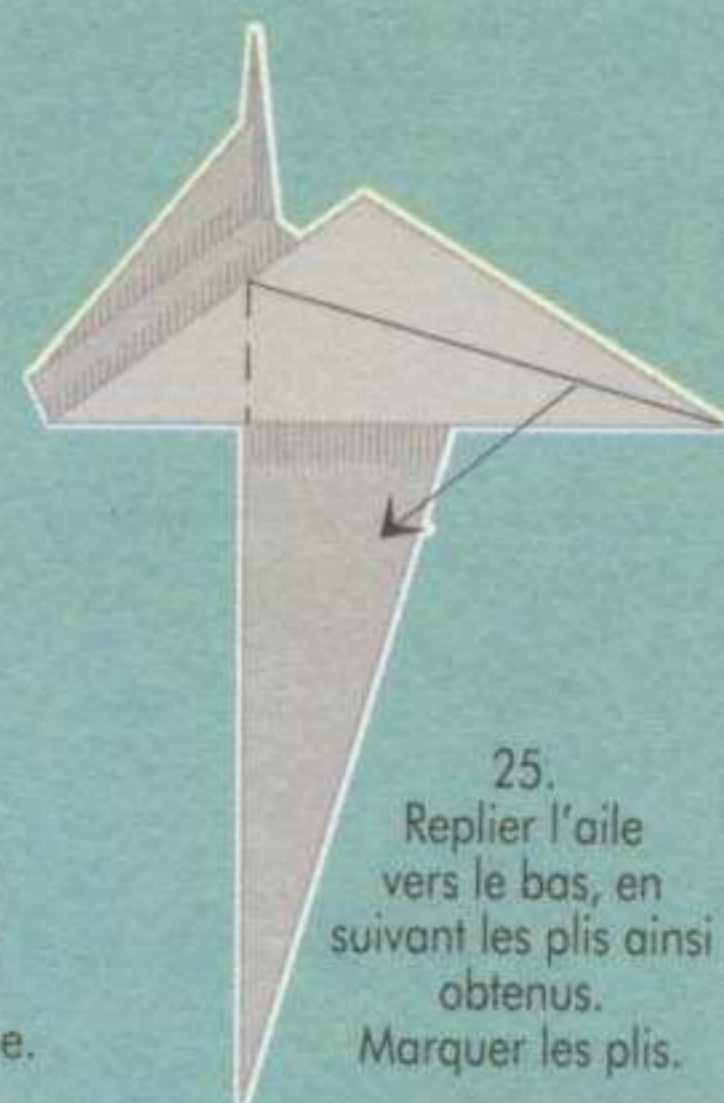

25.
Replier l'aile
vers le bas, en
suivant les plis ainsi
obtenus.
Marquer les plis.





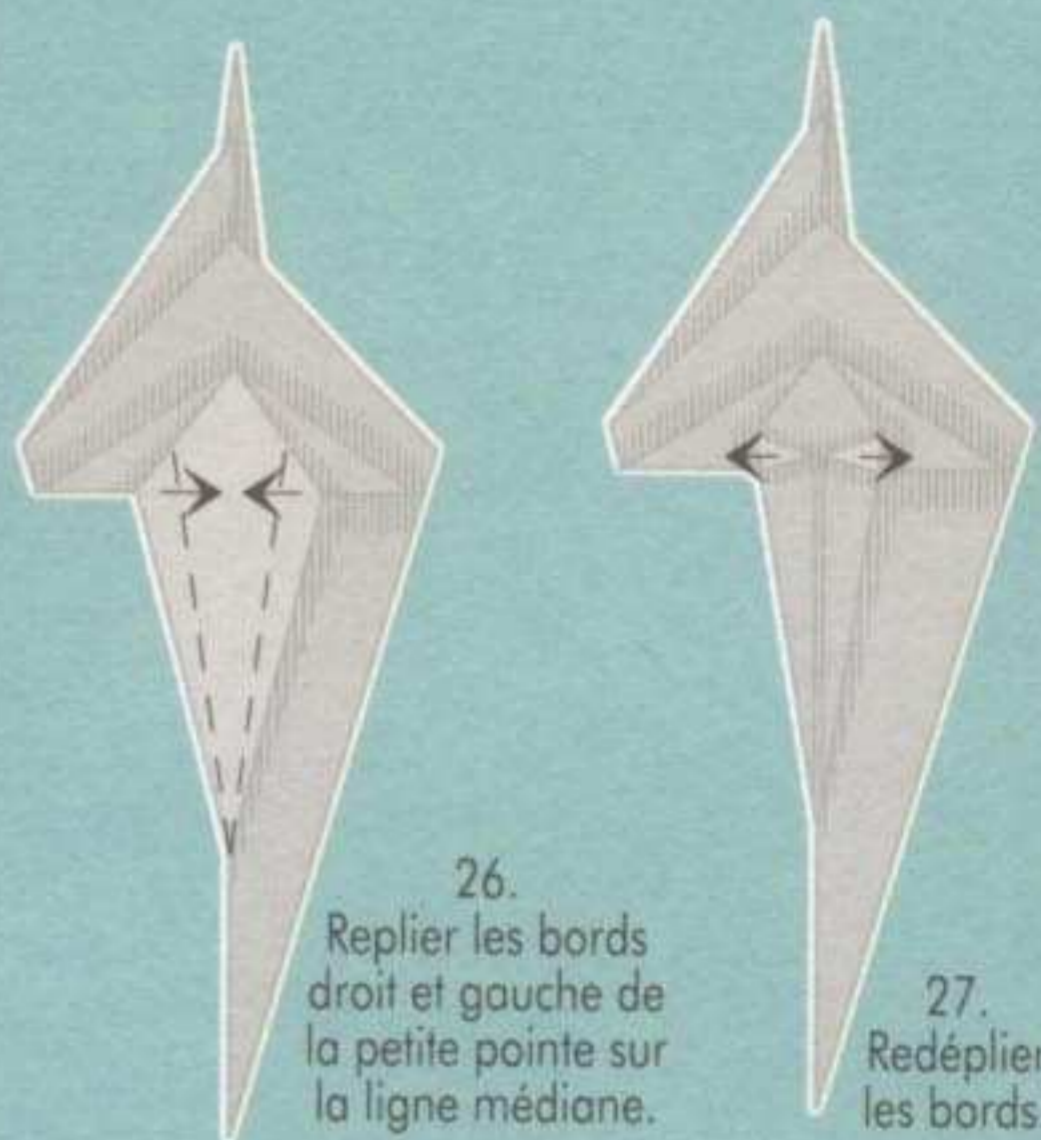

26. Replier les bords droit et gauche de la petite pointe sur la ligne médiane.

27. Redéplier les bords.

● Toute la journée, on peut entendre le croassement bruyant du toucan à des kilomètres.

● Lorsque le toucan vole, son corps est penché vers l'avant, en direction du sol, en raison du poids de son gigantesque bec.

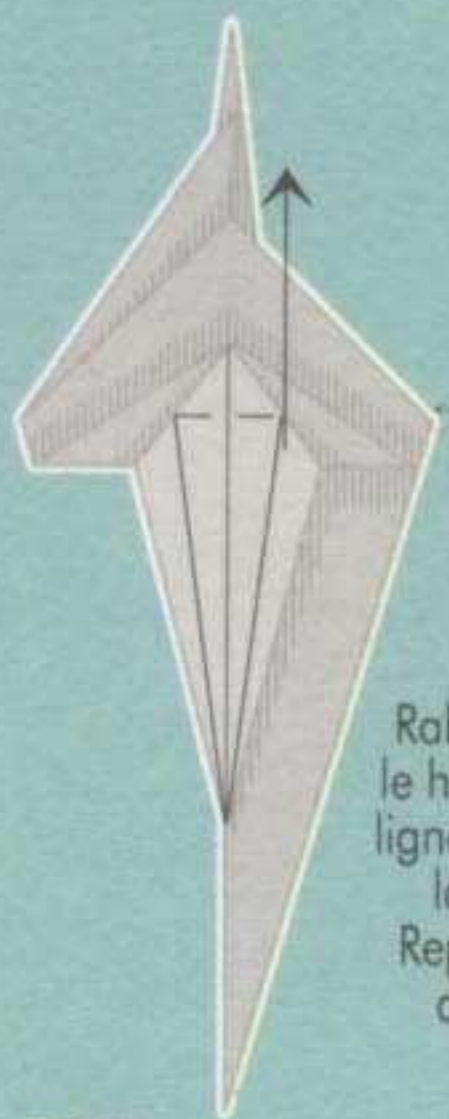

28. Rabattre la pointe vers le haut, au-dessus de la ligne médiane et suivant la ligne de repère. Replier les deux bords de la petite pointe vers le centre.

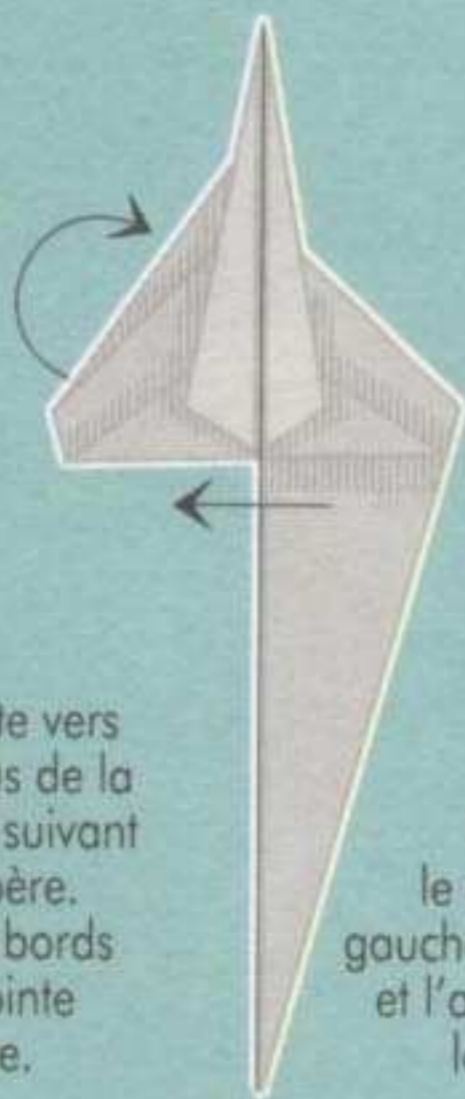

29. Rabattre le coin arrière gauche vers la droite, et l'aile droite vers la gauche.

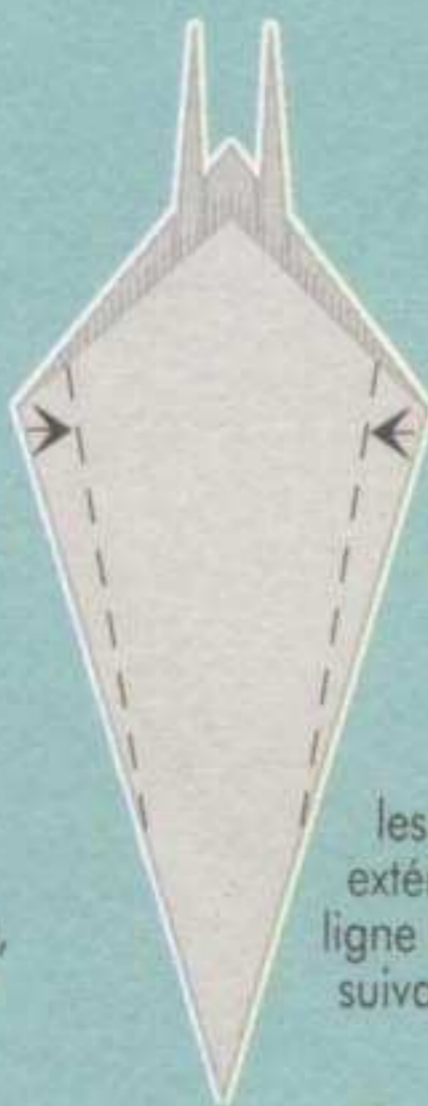

30. Replier les deux bords extérieurs, vers la ligne médiane et en suivant la ligne de repère.

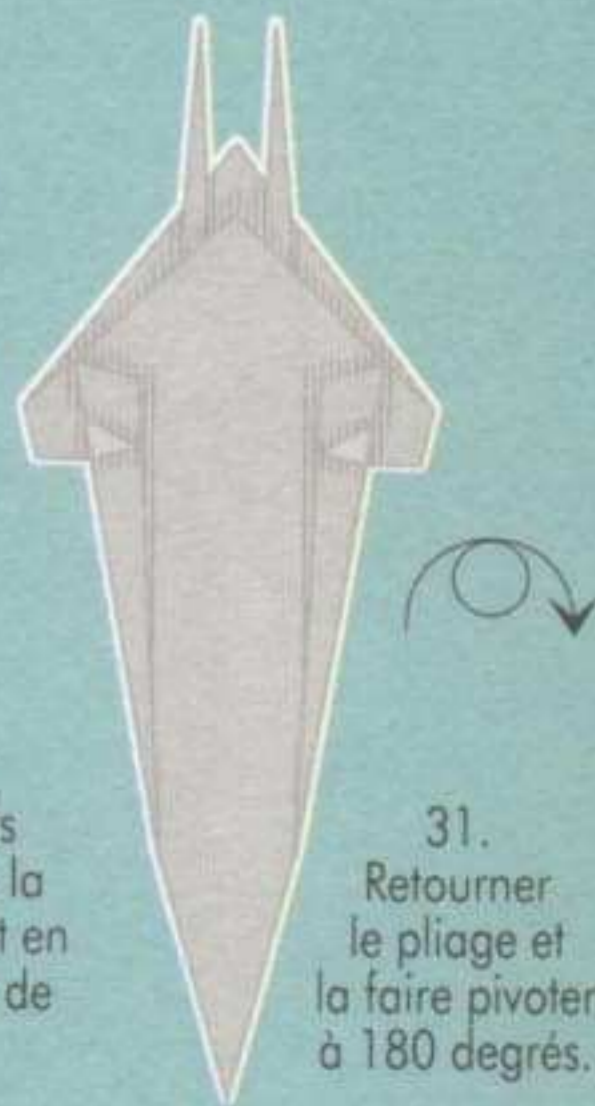

31. Retourner le pliage et la faire pivoter à 180 degrés.



32. Replier deux fois la pointe supérieure (le bec), suivant les lignes de repère.

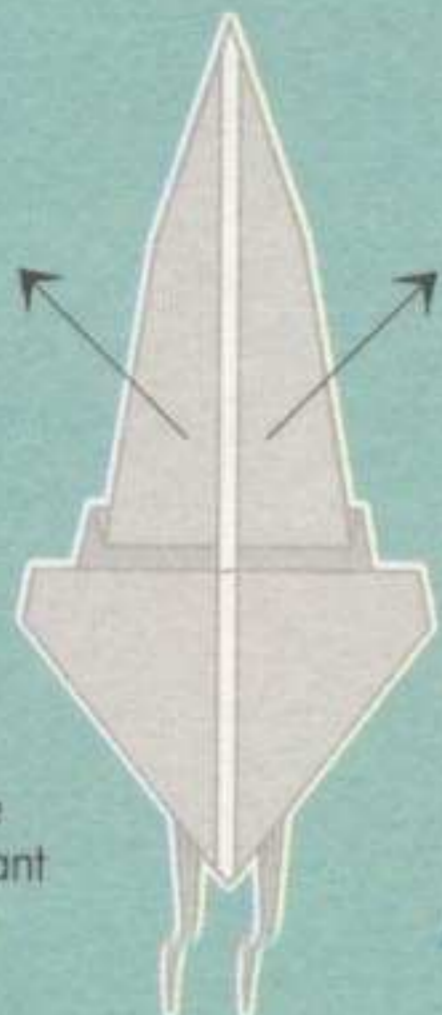

33. Redéfaire le double pli. Ouvrir les deux côtés jusqu'au centre et écarter les côtés. Replier le bec vers le haut, en suivant les plis réalisés à l'étape précédente.

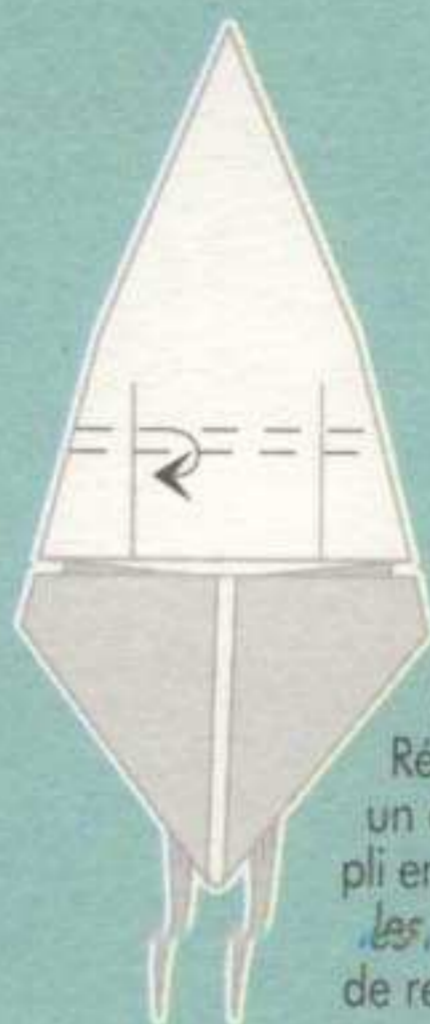

34. Réaliser un double pli en suivant les lignes de repère.



35. Replier la figure suivant la ligne médiane.

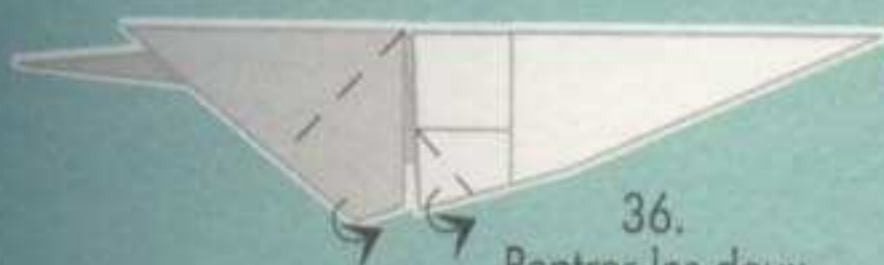

36. Rentrer les deux coins des ailes et la tête en suivant les lignes de repère.

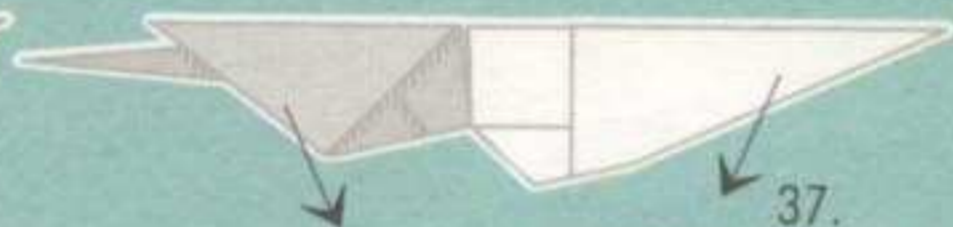

37. Maintenir le corps et, avec l'autre main, tirer délicatement le bec vers le bas.



38. Rentrer la tête, le bec, les ailes et les pattes en suivant les lignes de repère.

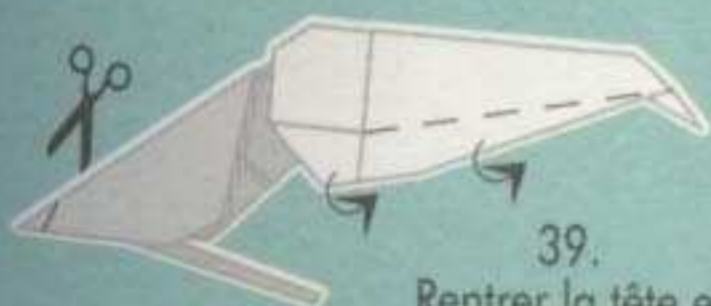

39. Rentrer la tête et le bec et marquer les plis. Couper la pointe gauche.



40. Pour la queue, replier un petit rectangle de papier comme sur le schéma.



41. Couper les coins.



42. Coller la queue.

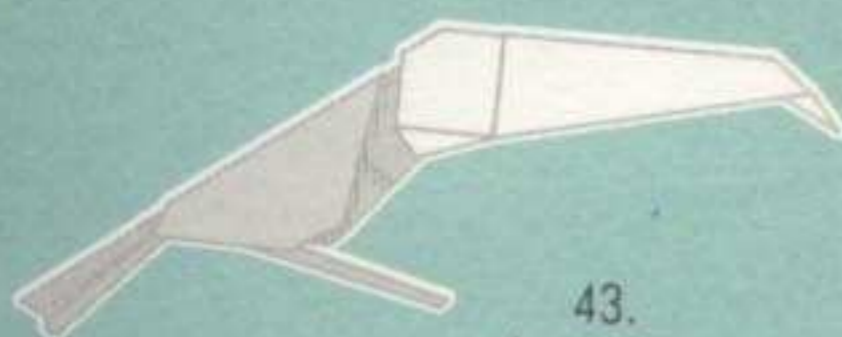

43. Le toucan est prêt à s'envoler.



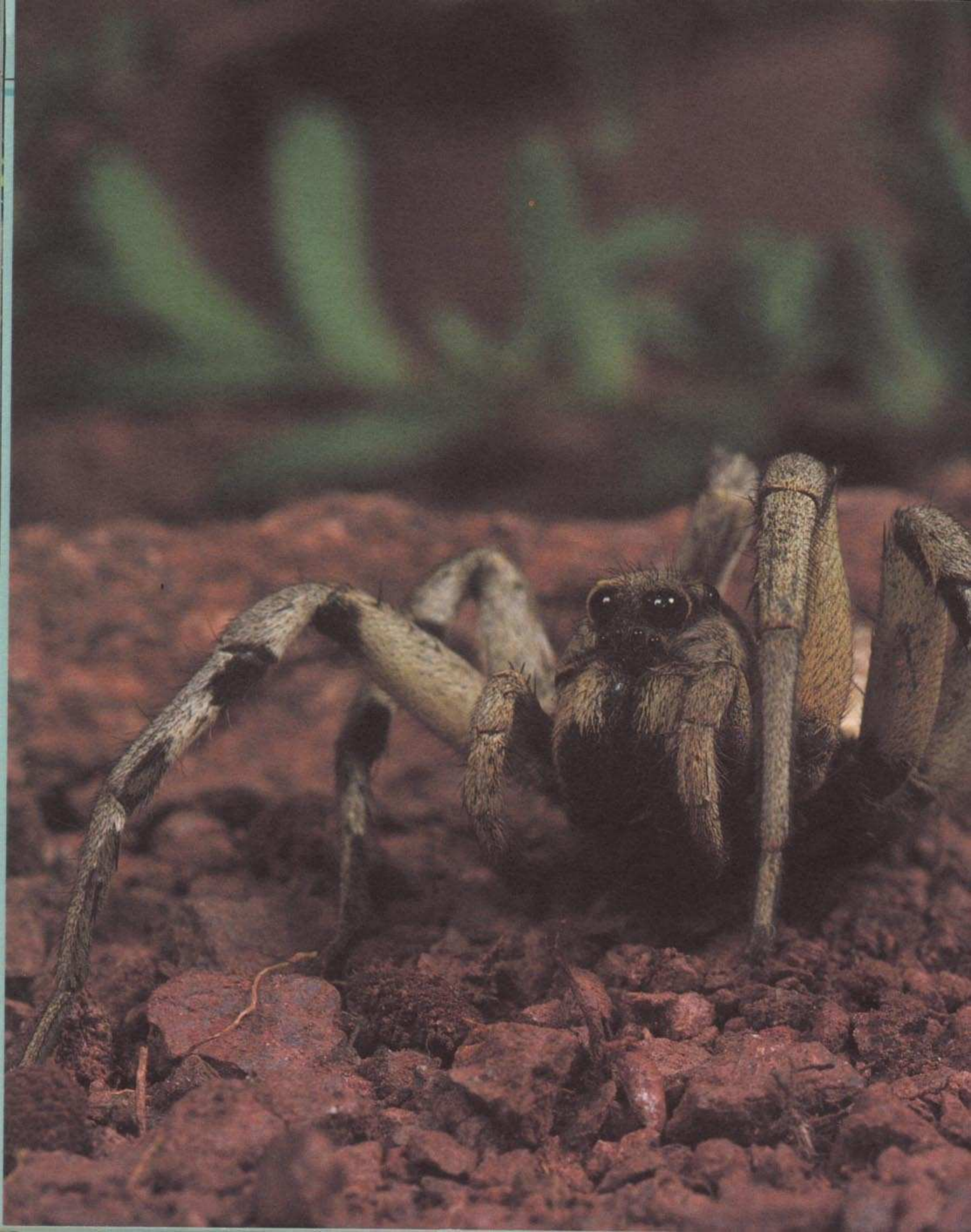



La tarentule

La grande famille des araignées compte plus de 30 000 genres différents dont la lycose. La lycose comprend à elle seule 1 500 espèces, l'une des plus connues est la tarentule. La tarentule ne tisse pas de toile, mais poursuit sa proie comme de nombreux animaux. La tarentule apulienne a très mauvaise réputation. Elle mesure jusqu'à 3 cm et vit dans les régions méditerranéennes. Dans la journée, elle se cache sous 30 cm de terre et la nuit, elle chasse les insectes. Sa morsure est très douloureuse pour les êtres humains, mais contrairement à ce que l'on croit généralement, elle n'est pas dangereuse. La tarentule a un instinct maternel très développé : la femelle transporte ses œufs dans un cocon solidement tissé, accroché à l'extrémité postérieure de son corps. Dès que les œufs éclosent, les petits grimpent sur le dos de la mère et se laissent porter jusqu'à ce qu'ils aient grandi.

Les araignées se caractérisent par la forme de leur carcasse, très mince au centre et pourvue d'excroissances. Avec ses deux paires de pattes avant l'animal attrape ses proies, tandis que ses deux paires de pattes arrière lui permettent de se déplacer.

La tarentule

- Toutes les araignées sont des carnivores : avec leurs sécrétions, elles immobilisent leurs victimes, construisent leurs filets ou déroulent leurs fils qu'elles tapissent aussi parfois d'une couche de colle.

- L'araignée porte-croix mesure 2 cm. On la reconnaît à son corps gris, au motif en forme de triangle ou de croix sur son dos et à ses pattes robustes et velues.

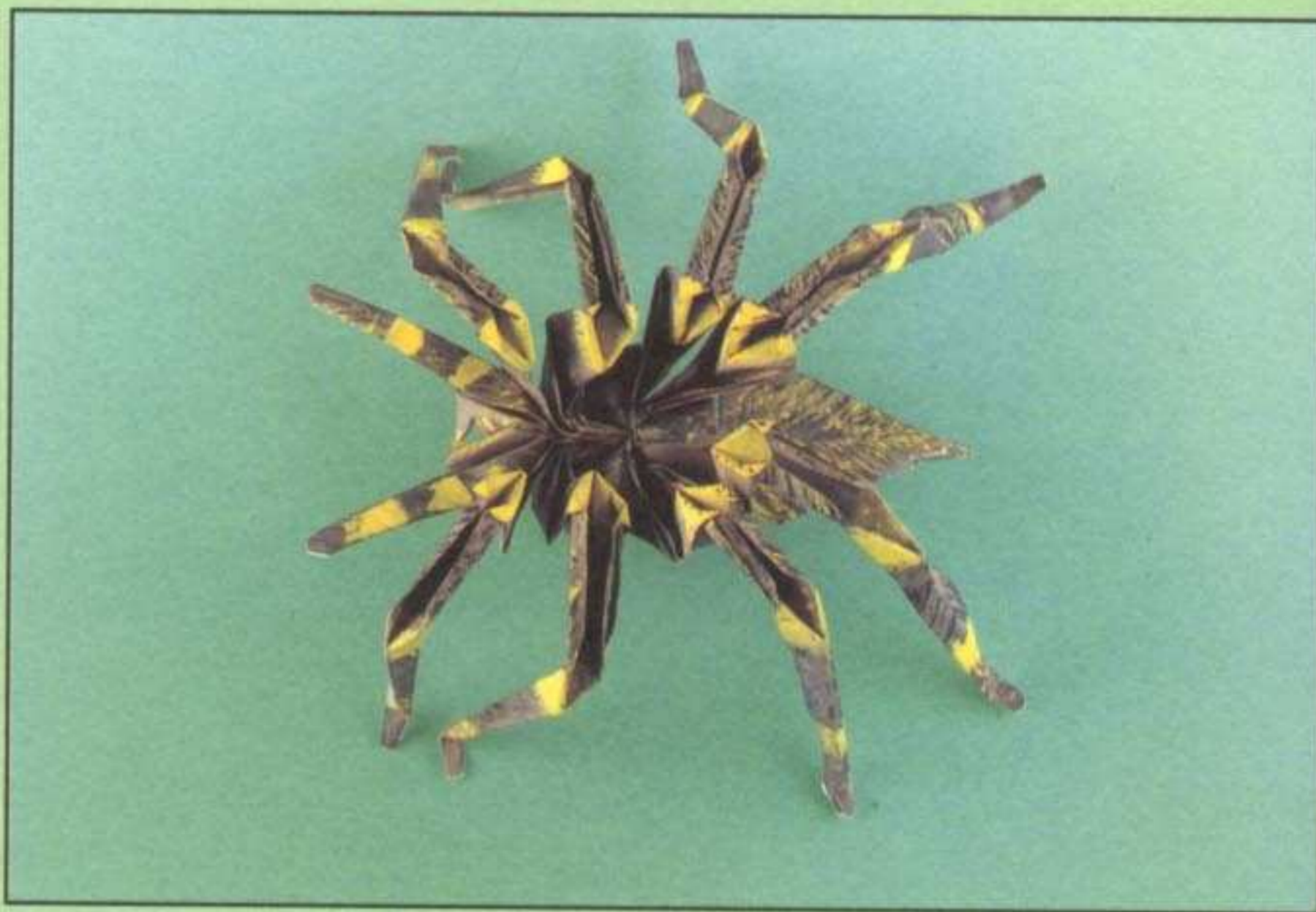

1.
Commencer par réaliser le pliage de base A. Déplier le cerf-volant pour voir apparaître l'étoile.

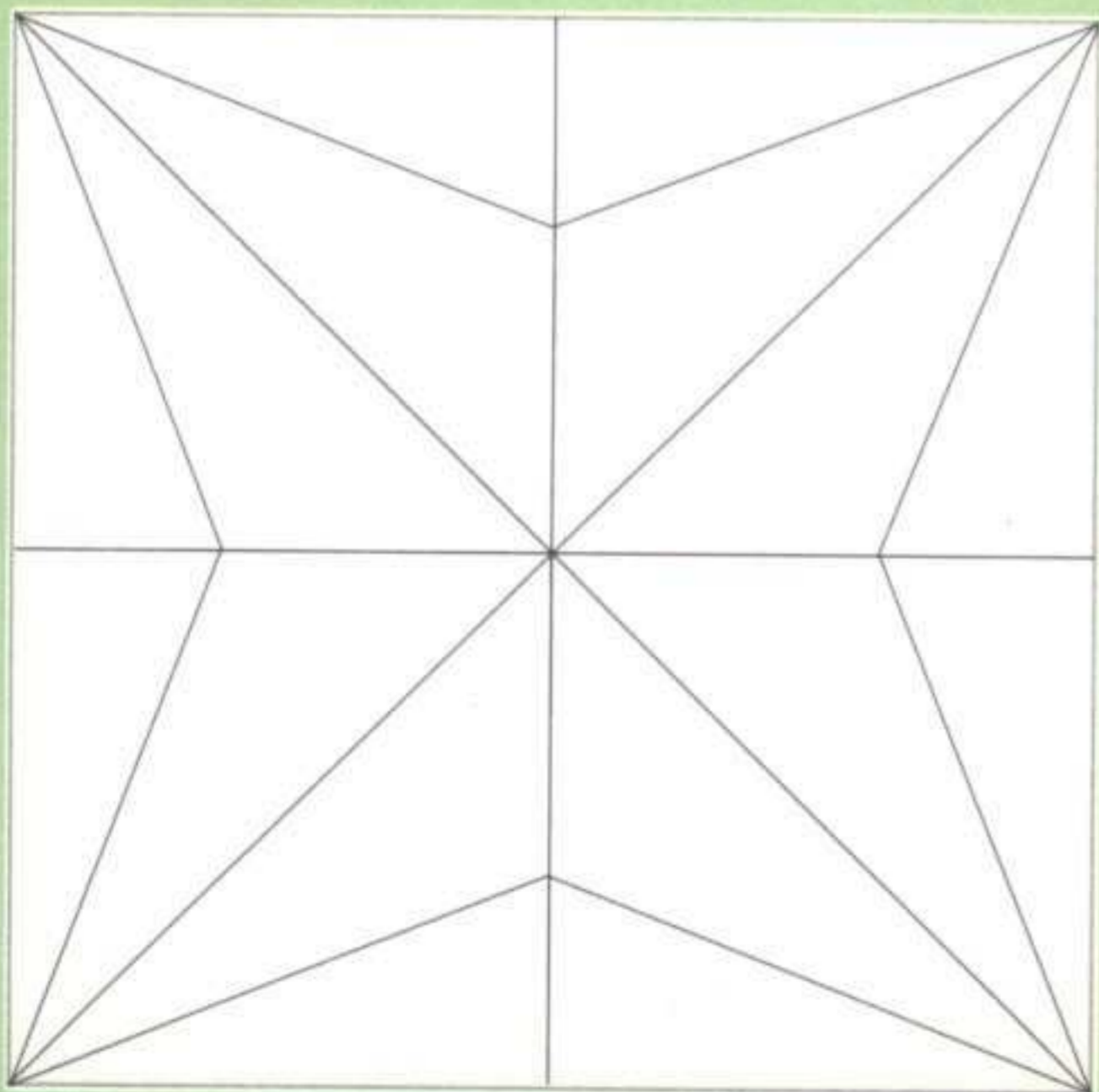

2.
Découper la feuille comme sur le schéma et replier les huit ailes vers l'intérieur.

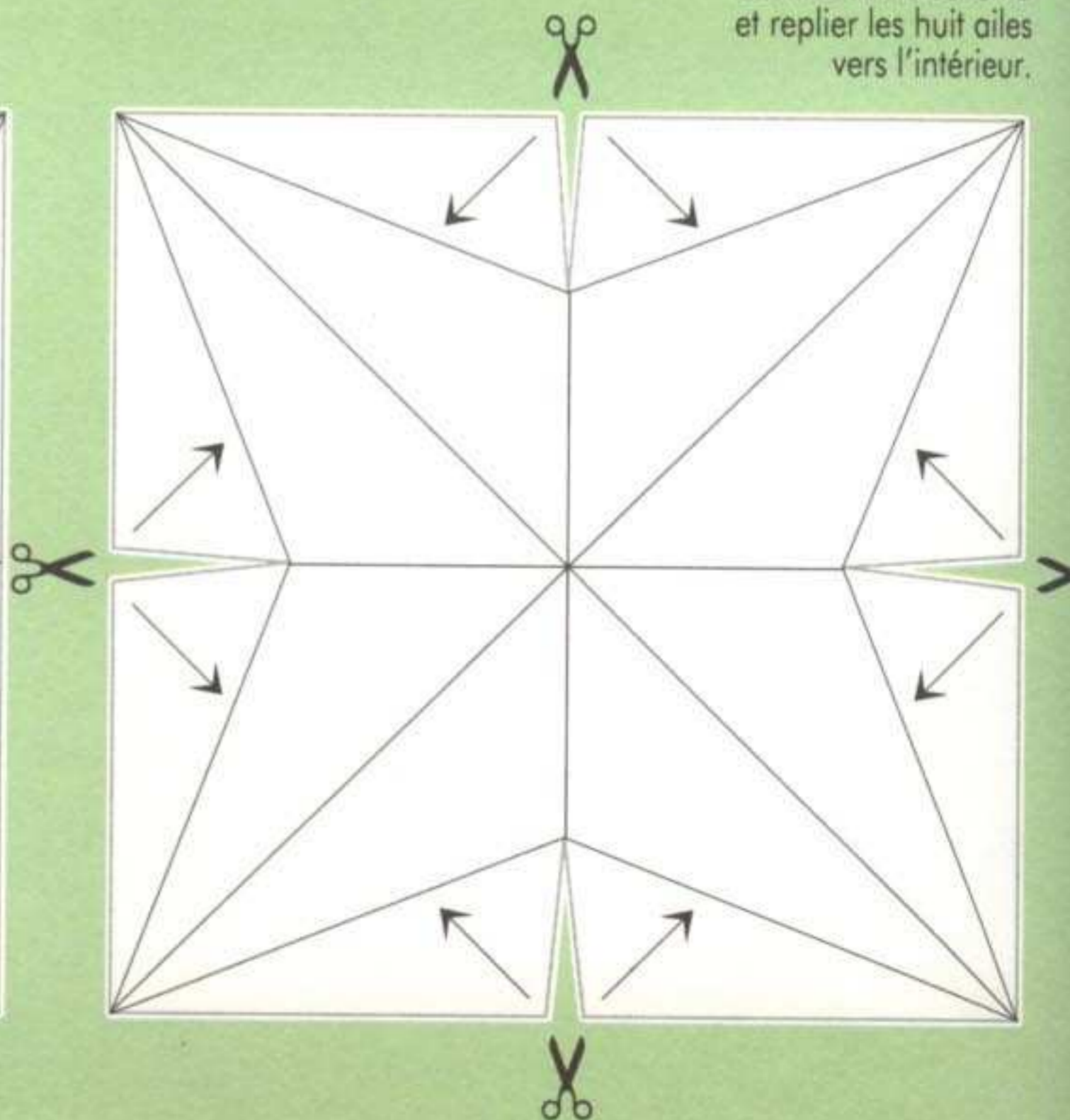

3.
Replier la moitié supérieure sur la moitié inférieure, suivant la ligne médiane.

4.
Rentrer l'aile gauche et l'aile droite, le long de la ligne médiane.

● Les araignées tuent leurs proies en leur injectant un poison. Elles sont très utiles car elles exterminent les insectes, et le plus souvent, elles ne sont pas dangereuses pour l'homme.

5.
Replier les deux bords le long de la ligne médiane.

6.
Redéplier les deux bords.

7.
Retourner le pliage.

8.
Replier les deux bords le long de la ligne médiane.

9.
Redéplier les deux bords.

10.
Rentrer les deux côtés suivant les plis ainsi obtenus.

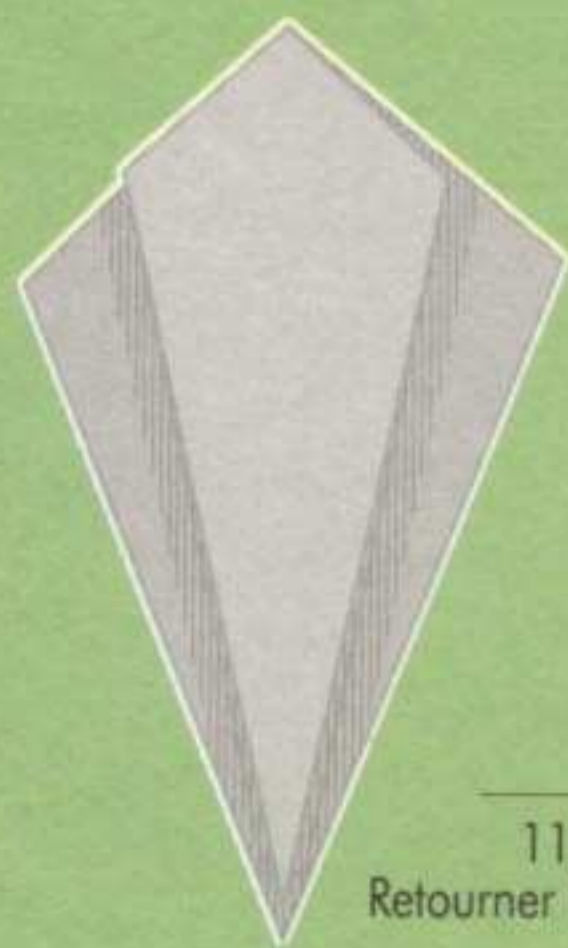

11.  Retourner le pliage

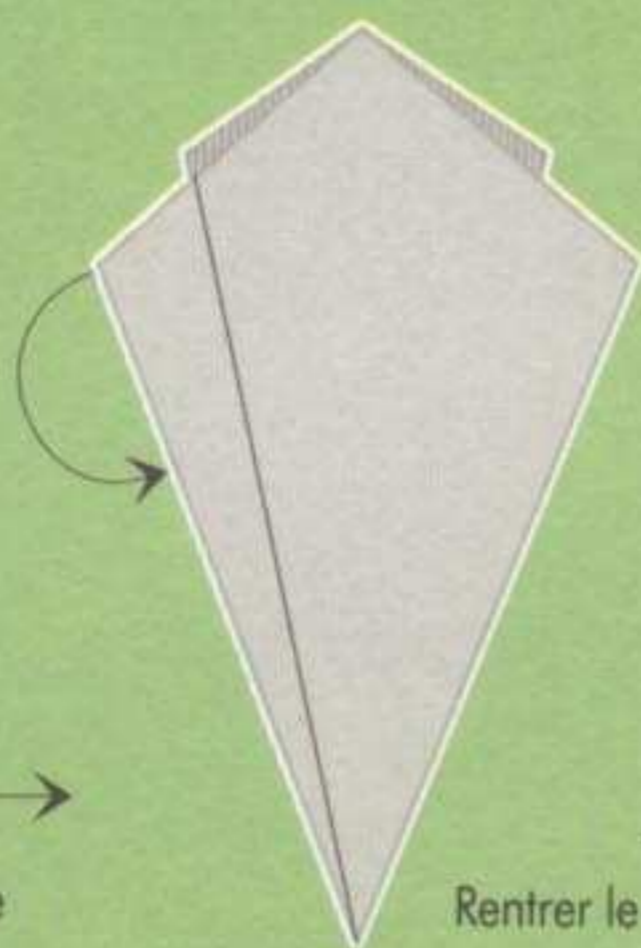

12. Rentrer le côté gauche.

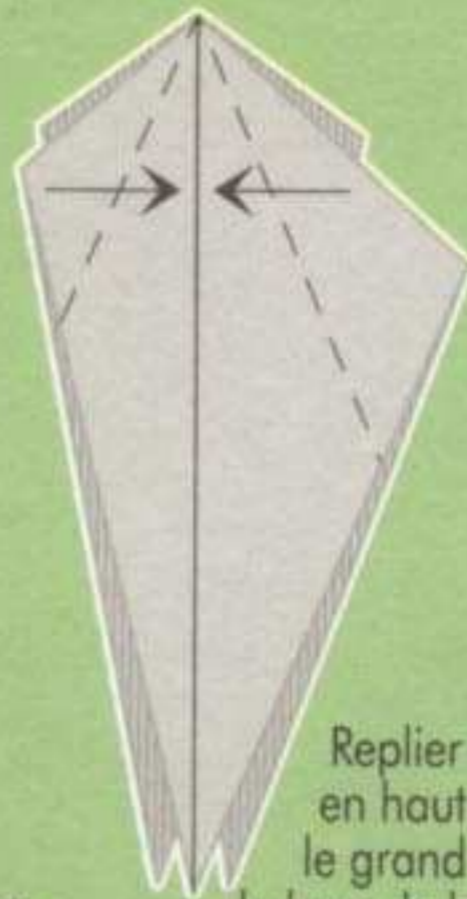

13. Replier le petit coin en haut à gauche et le grand coin à droite le long de la ligne médiane.

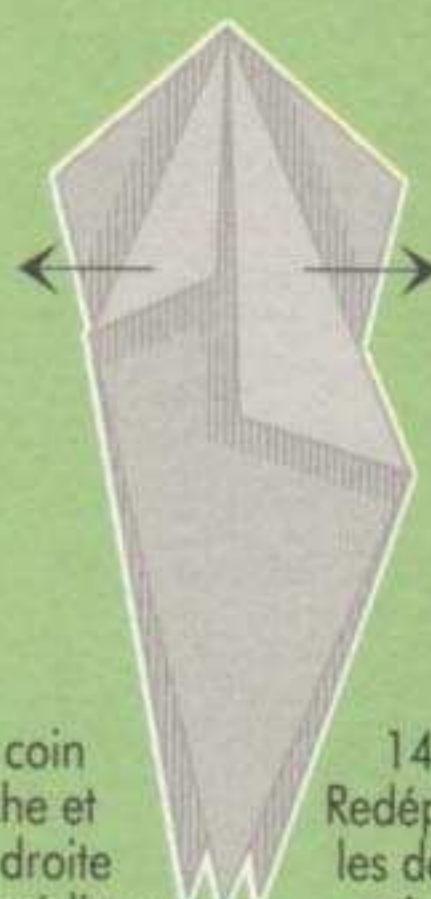

14. Redéplier les deux coins.

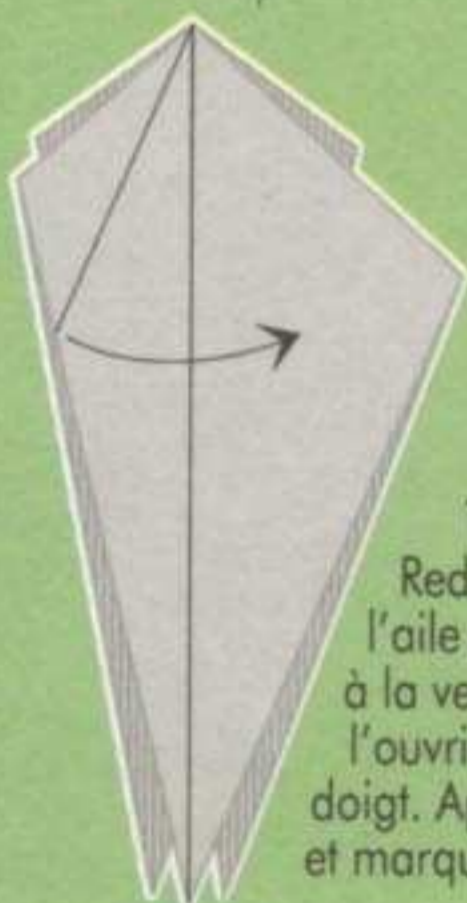

15. Redresser l'aile gauche à la verticale et l'ouvrir avec le doigt. Aplatir l'aile et marquer les plis.

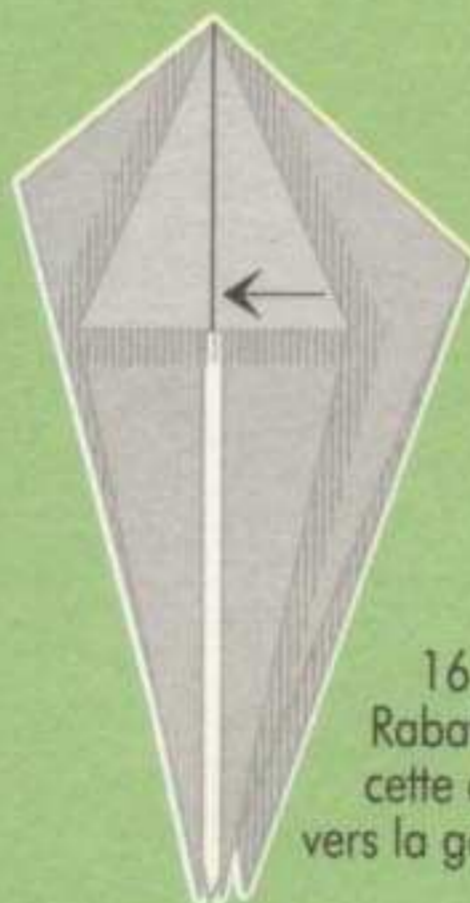

16. Rabattre cette aile vers la gauche.

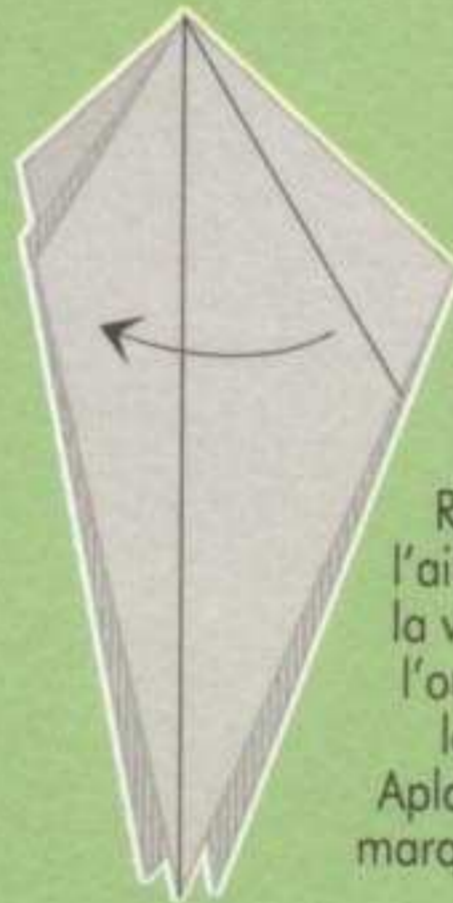

17. Ramener l'aile droite à la verticale et l'ouvrir avec le doigt. Aplatir l'aile et marquer les plis.

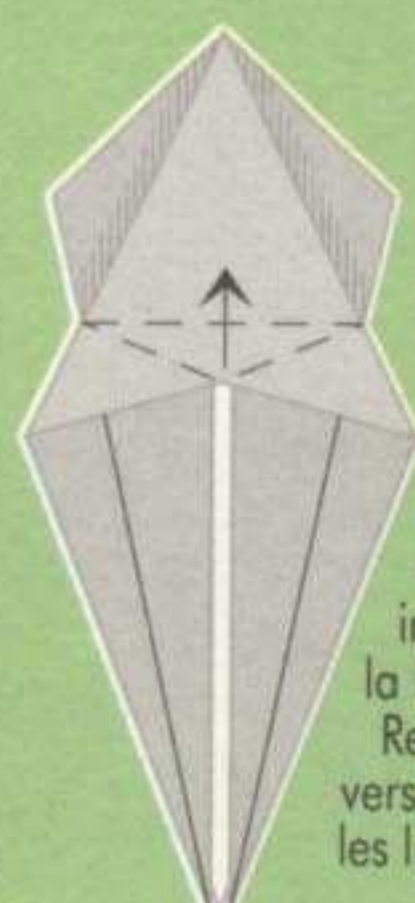

18. Replier les deux côtés de la pointe inférieure vers la ligne médiane. Replier la figure vers le haut, suivant les lignes de repère.

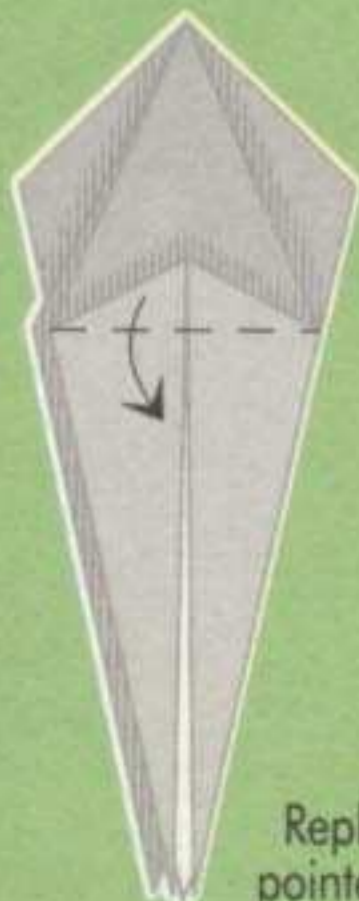

19. Replier la petite pointe vers le bas.

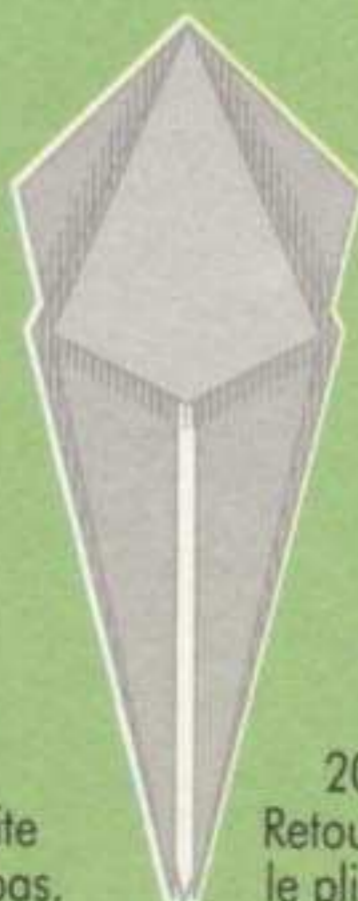

20. Retourner le pliage.

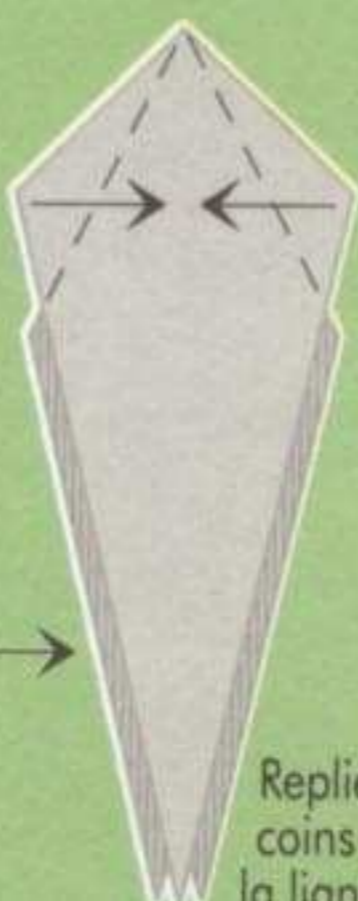

21. Replier les deux coins le long de la ligne médiane.

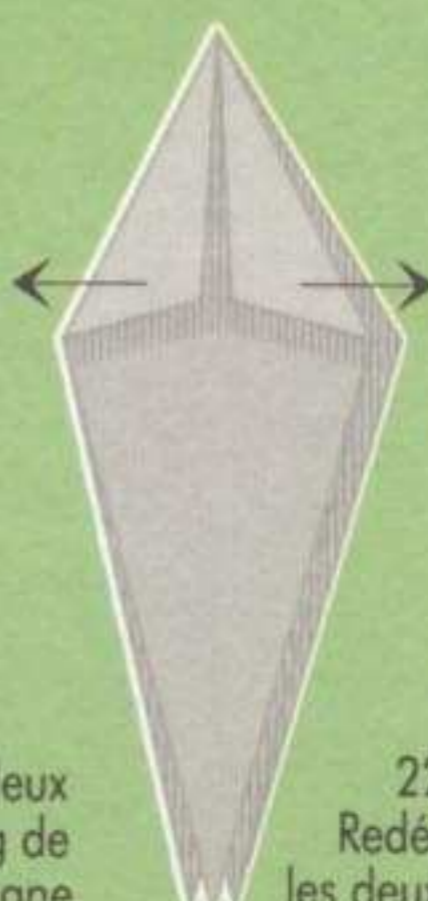

22. Redéplier les deux coins.

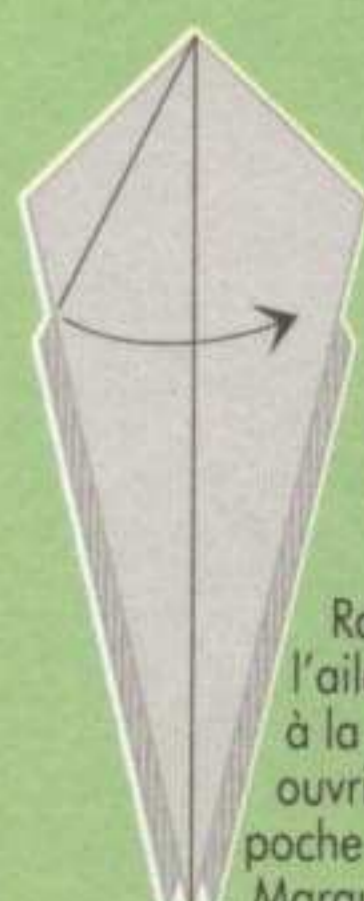

23. Ramener l'aile gauche à la verticale, ouvrir la petite poche et l'aplatir. Marquer les plis.

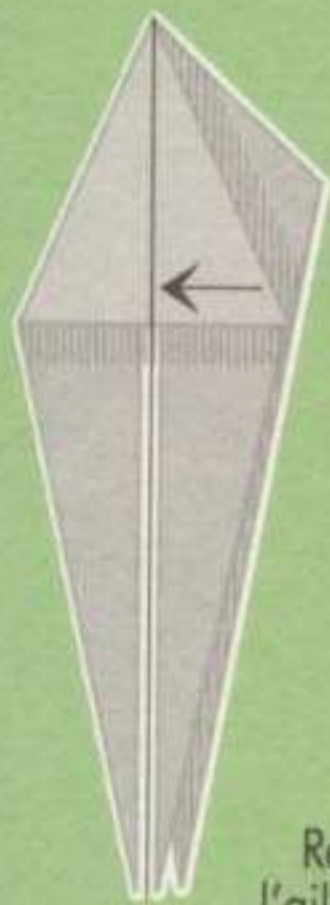

24. Redéplier l'aile gauche.

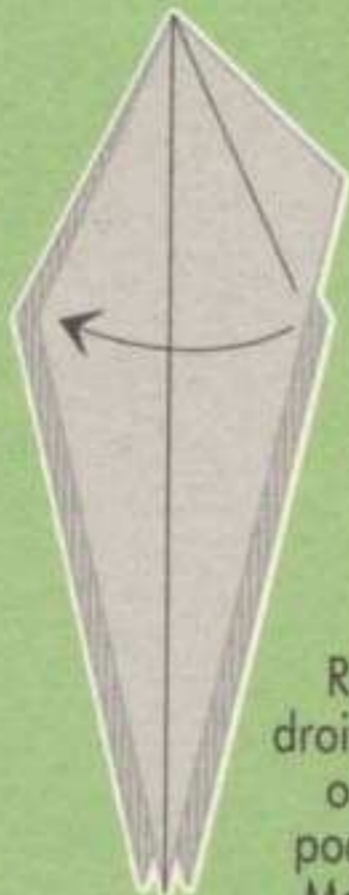

25. Ramener l'aile droite à la verticale, ouvrir la petite poche et l'aplatir. Marquer les plis.



26. Retourner le pliage.

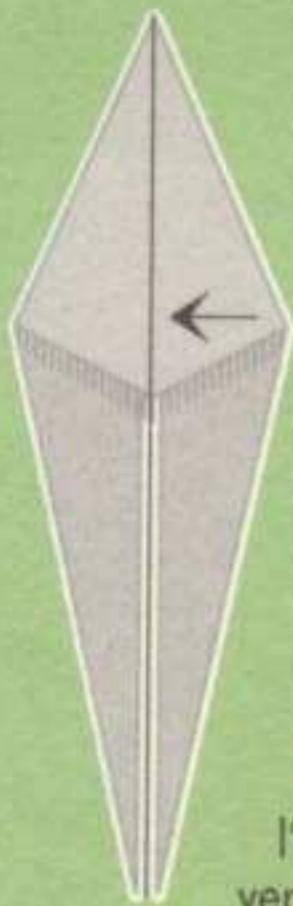

27. Rabattre l'aile droite vers la gauche.

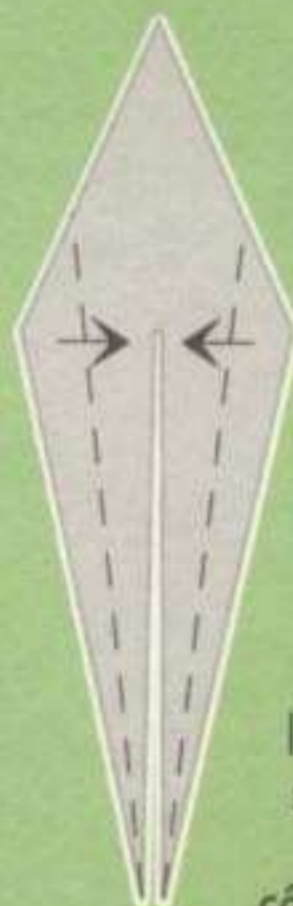

28. Découper la pointe comme sur le schéma et replier les deux côtés vers le centre.



29. Rabattre l'aile gauche vers la droite.

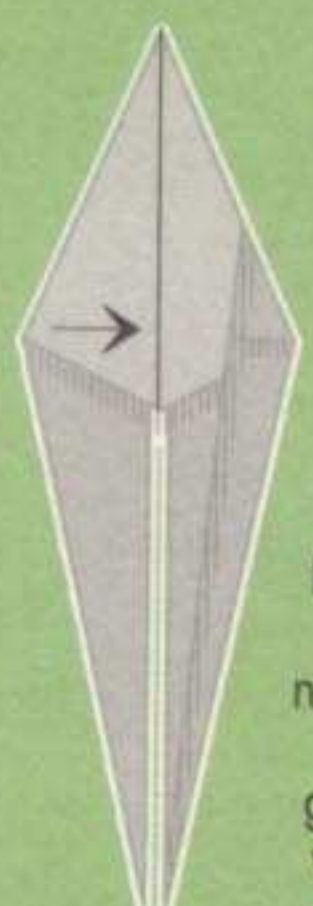

30. Replier de nouveau l'aile gauche vers la droite.



31. Découper la pointe comme sur le schéma et replier les deux côtés jusqu'au centre.



32. Rabattre l'aile droite vers la gauche.



33. Retourner le pliage.

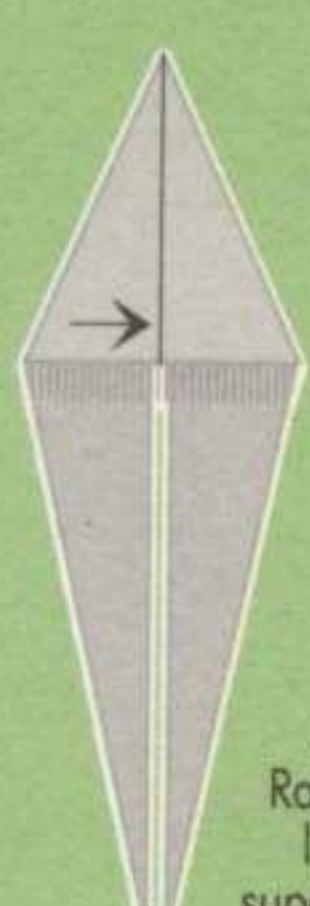

34. Rabattre l'aile supérieure.





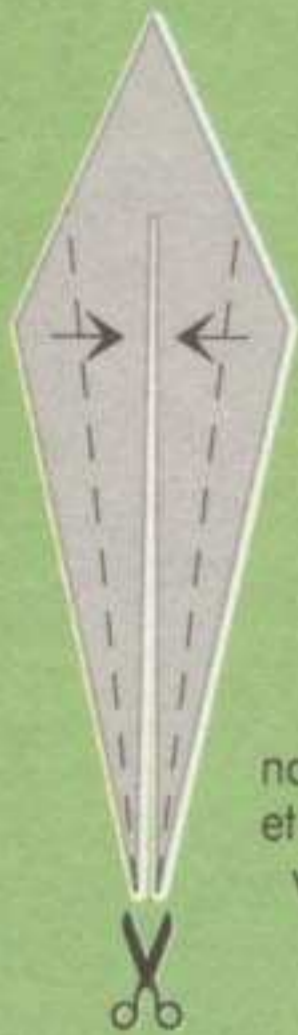

35. Pour réaliser les pattes de l'araignée, découper de nouveau la pointe et replier les côtés vers l'intérieur.

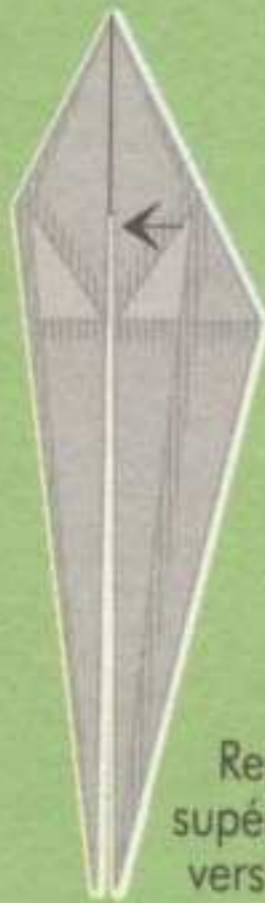

36. Replier l'aile supérieure droite vers la gauche.



37. Rabattre l'aile droite vers la gauche.



38. Pour réaliser les autres pattes, redécouper la pointe, et replier les côtés vers l'intérieur.



39. Replier l'aile gauche vers la droite.

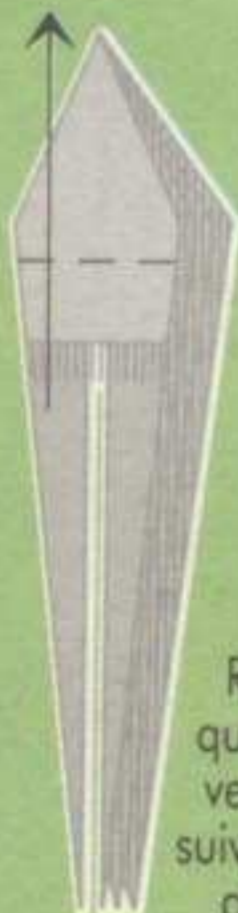

40. Replier les quatre pattes vers le haut, suivant la ligne de repère.



41. Retourner le pliage.



42. Replier la figure suivant l'axe vertical. Assembler la moitié supérieure du corps ainsi que les deux couches de papier suivantes (de chaque côté), avec un peu de colle. Ne pas coller les couches supérieures.



43. Retrousser deux fois les quatre pattes supérieures et les deux pattes extérieures en les repliant suivant les lignes de repère. Marquer les plis (voir schéma).



44. Retrousser le bout des six pattes vers l'extérieur, suivant les lignes de repère.

45. Les deux premières pattes de l'araignée sont terminées.



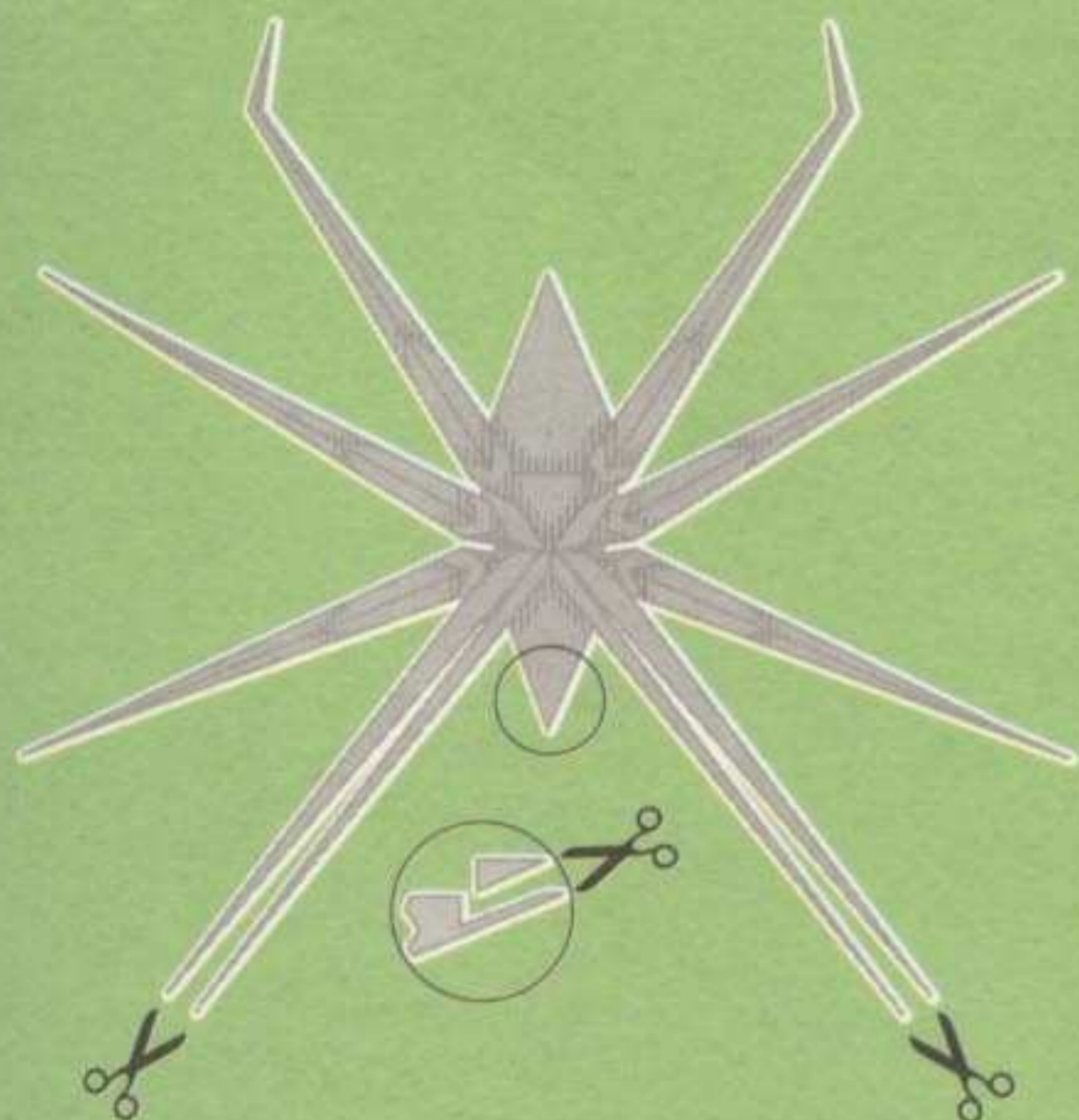

46.

Découper la tête comme sur le schéma. Découper les deux pointes dépliées de façon à ce qu'on ne puisse ouvrir jusqu'au centre que la couche supérieure.

● Les araignées les plus venimeuses sont les veuves noires d'Amérique et du Sud de l'Europe, connues aussi sous le nom de malmignatte. Leur morsure peut être très dangereuse pour les hommes et les animaux.

● La morsure de l'araignée aviculaire n'est pas plus dangereuse pour l'homme qu'une piqûre d'abeille.

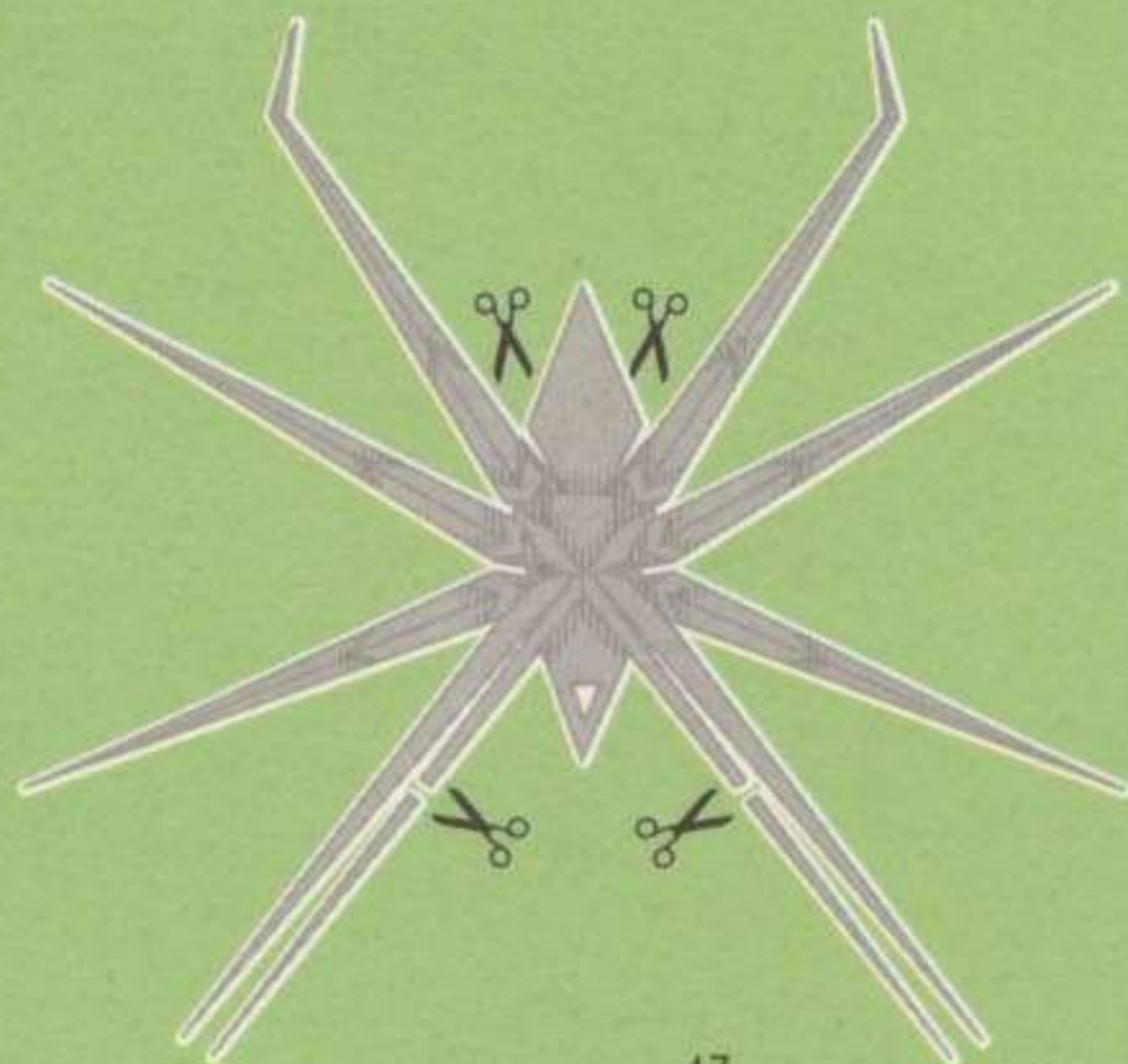

47.

Replier les antennes ainsi réalisées comme sur le schéma et les recourber vers l'intérieur. Replier les deux pointes qui restent comme on l'a fait pour les pattes. Découper la partie arrière comme sur le schéma et la replier jusqu'à ce qu'elle soit en position horizontale.

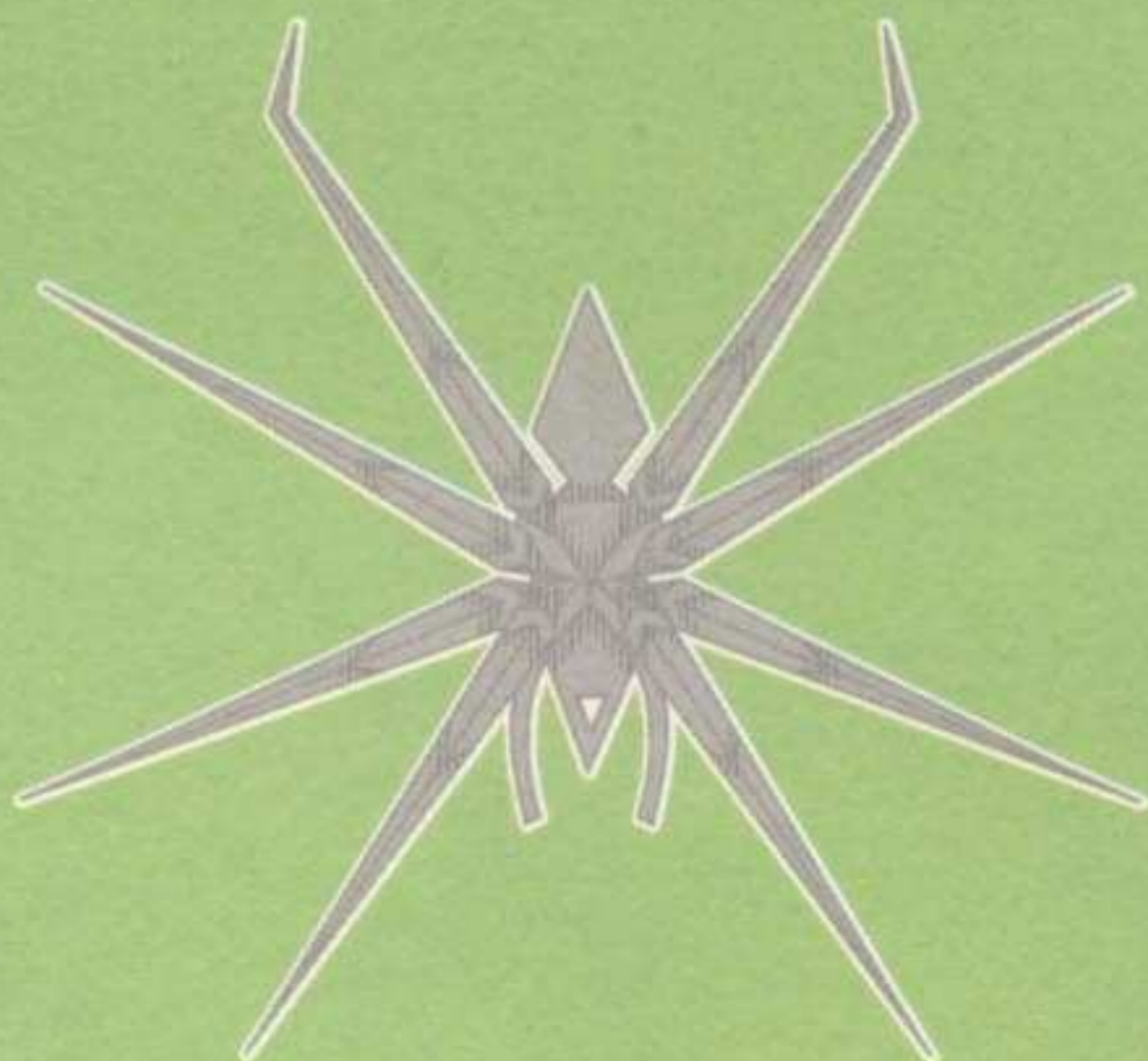
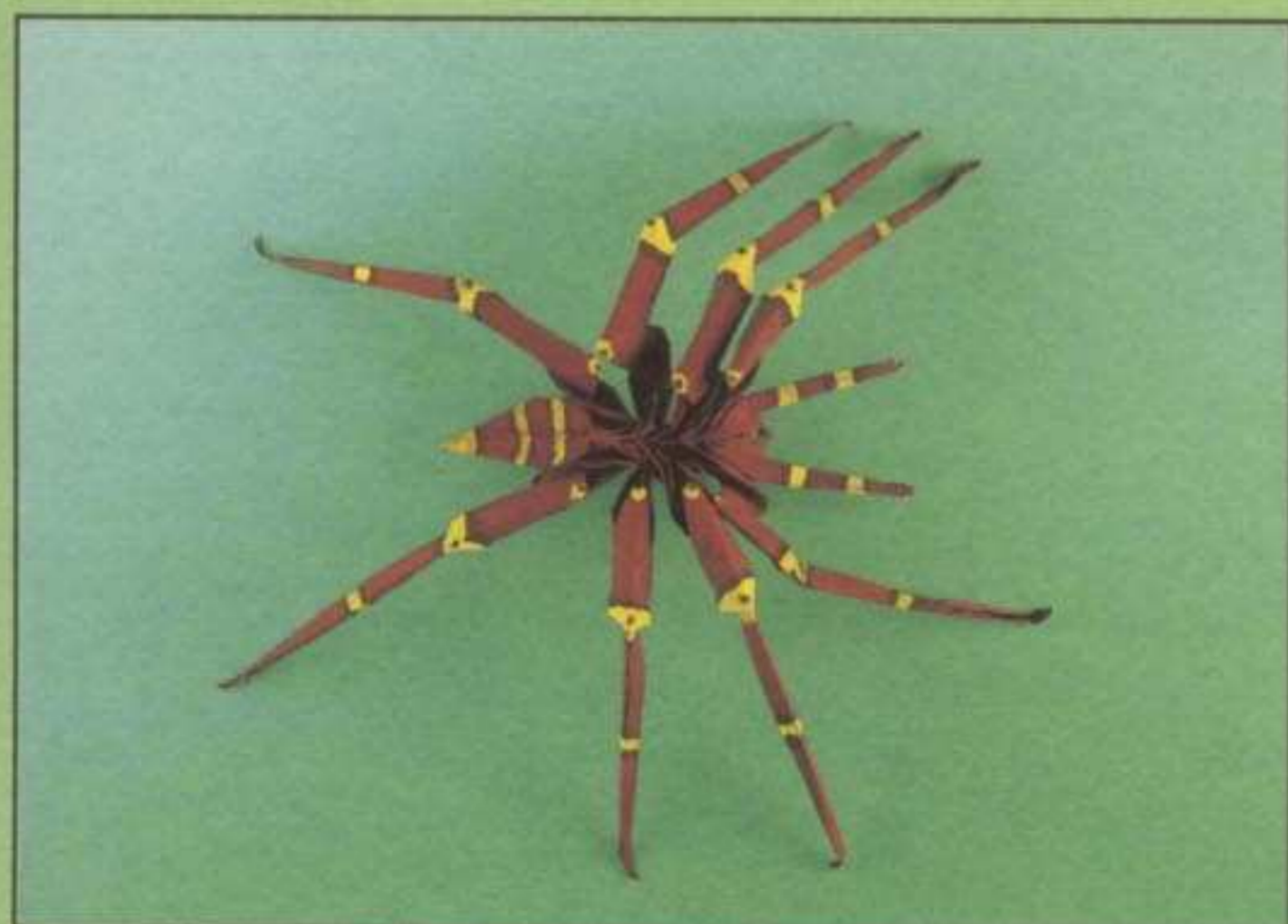





Un coléoptère : l'orycte rhinocéros

Il existe 350 000 espèces de coléoptères. Ce sont des insectes qui vivent surtout sur le sol. Ils se reconnaissent à leur organe buccal caractéristique et à leurs deux antennes qui leur servent d'organes olfactifs et gustatifs. Certains coléoptères sont aveugles, d'autres peuvent très bien distinguer les couleurs. La plupart (les doryphores, les hannetons, les bostryches et les charançons par exemple) sont herbivores, si bien qu'ils sont parfois nuisibles pour les plantations. D'autres au contraire sont utiles parce qu'ils attrapent des insectes ou d'autres petits animaux pour se nourrir. Ils volent plus ou moins bien, et la forme de leurs pattes qui leur permet de courir, sauter, creuser ou nager varie selon les espèces.

L'orycte plus connu sous le nom de « rhinocéros » est un gros coléoptère. On le trouve en France de juin à août. Sa couleur va du brun rouge au noir ; la tête du mâle porte une longue corne caractéristique recourbée en arrière.

L'orycte rhinocéros

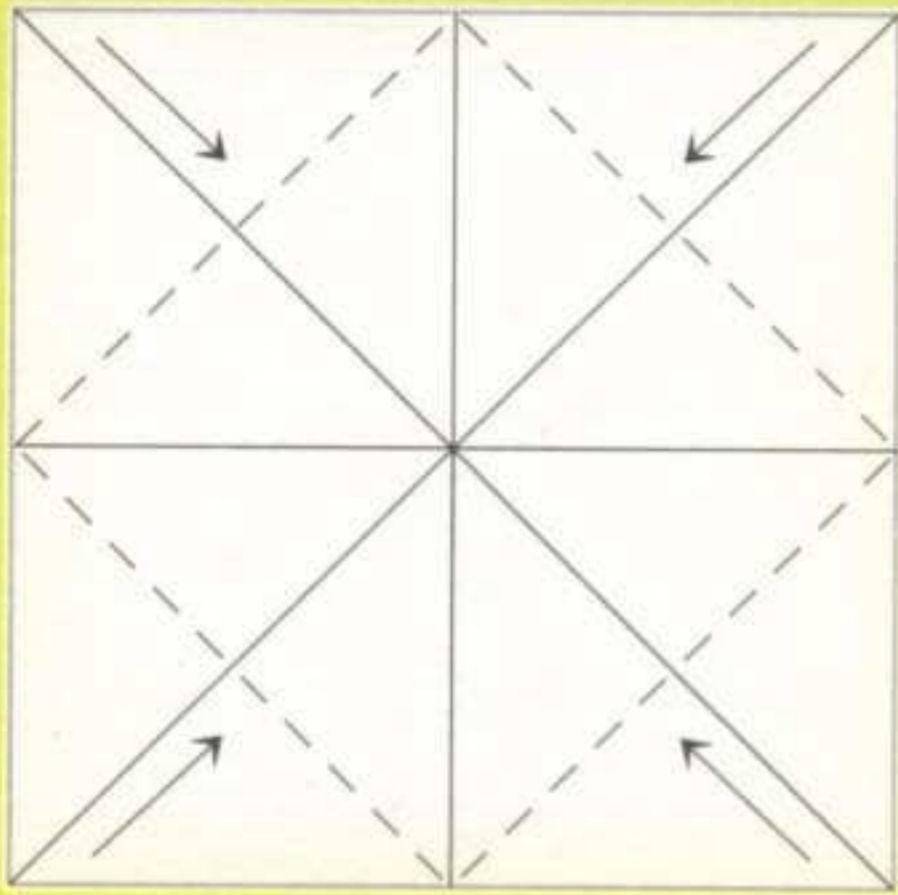

1.

Pour l'orycte rhinocéros, on commence par réaliser les étapes 1 à 10 du pliage de base A. Replier ensuite les quatre coins vers le centre.

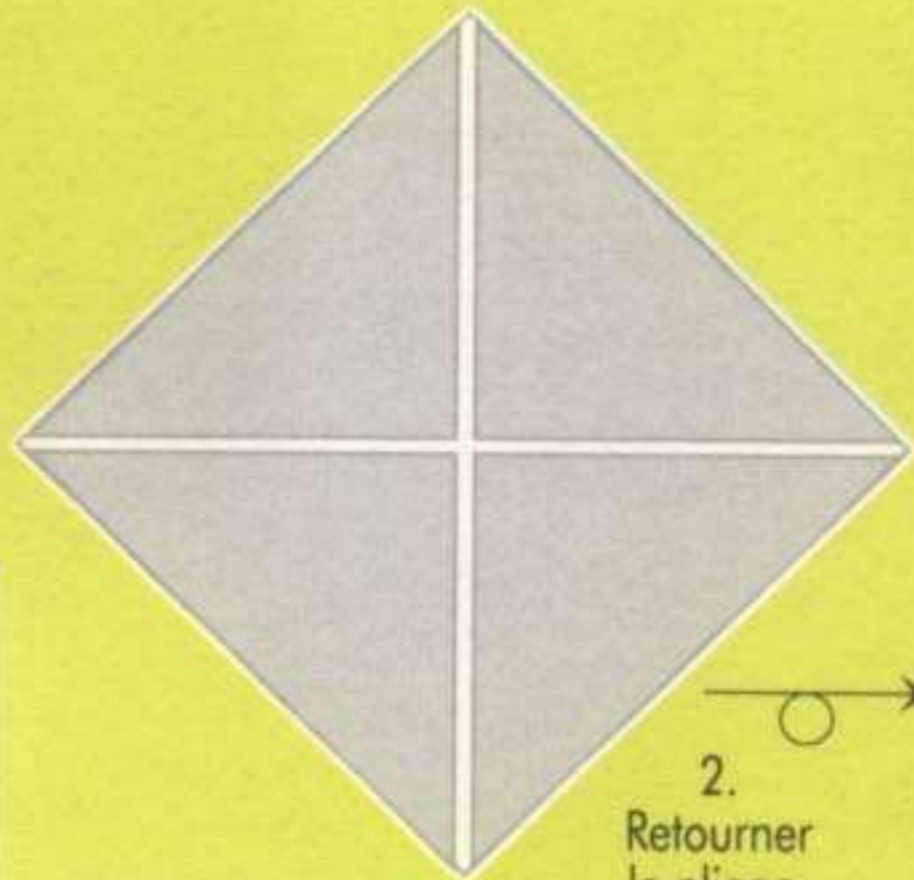

2.
Retourner le pliage.

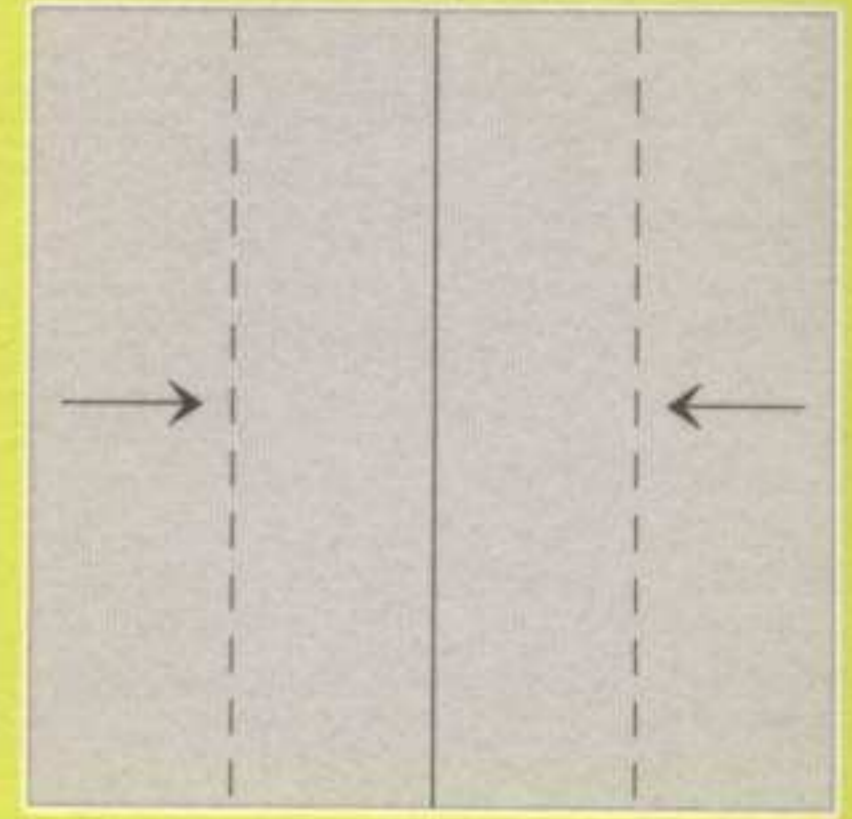

3.

Replier les deux côtés vers le centre, de façon à laisser ressortir les deux pointes du dessous.

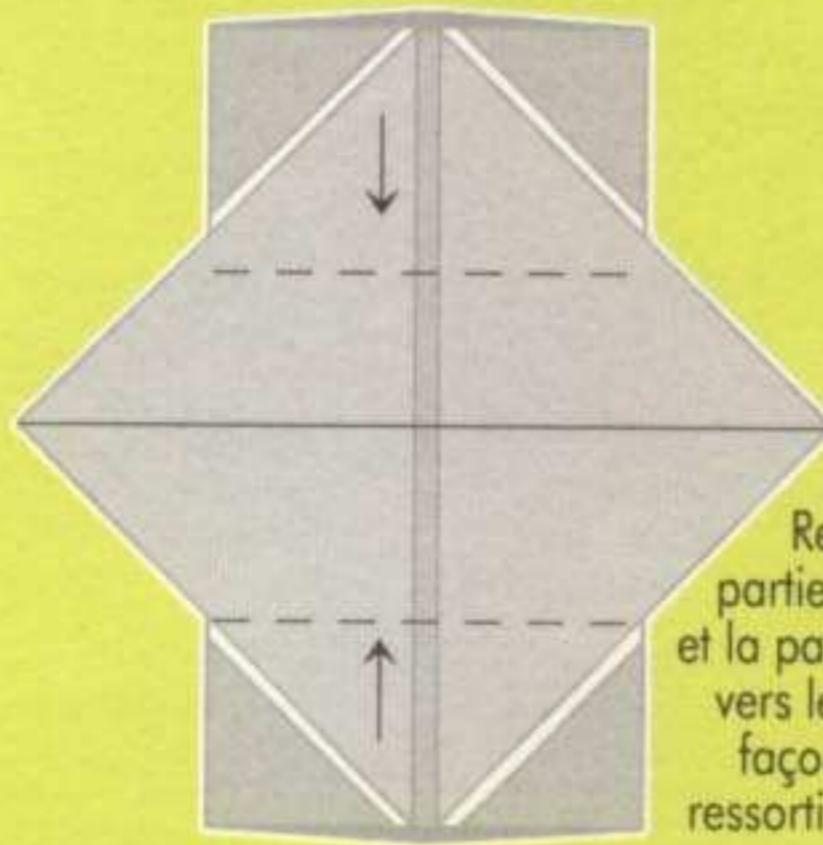

4.

Replier la partie supérieure et la partie inférieure vers le centre, de façon à laisser ressortir les pointes.

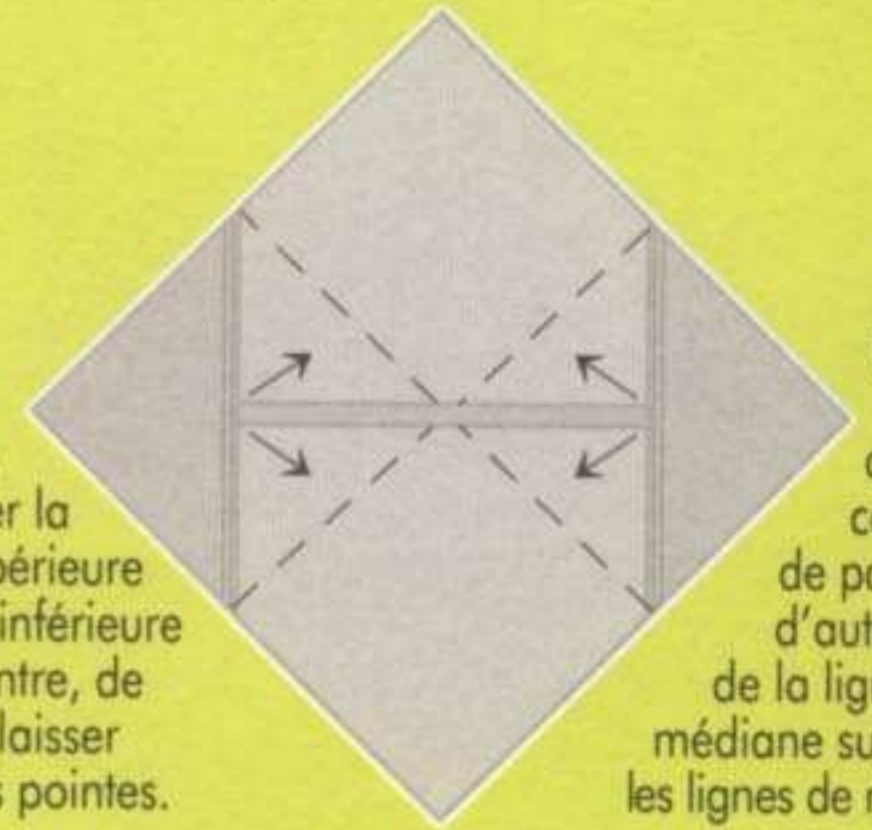

5.

Replier les quatre coins de part et d'autre de la ligne médiane suivant les lignes de repère.

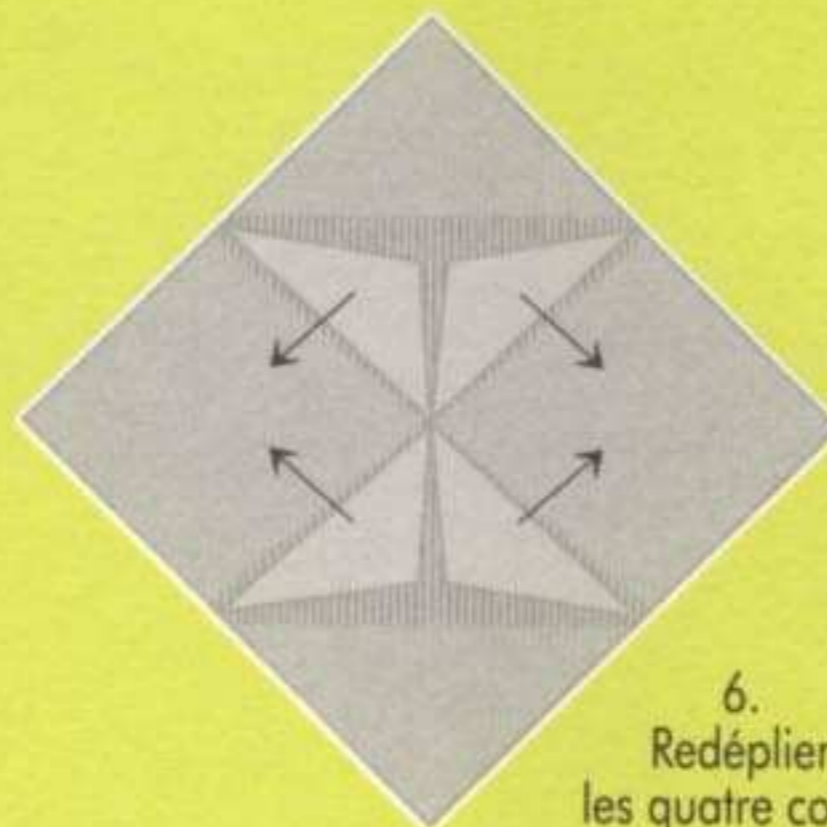

6.
Redéplier les quatre coins.

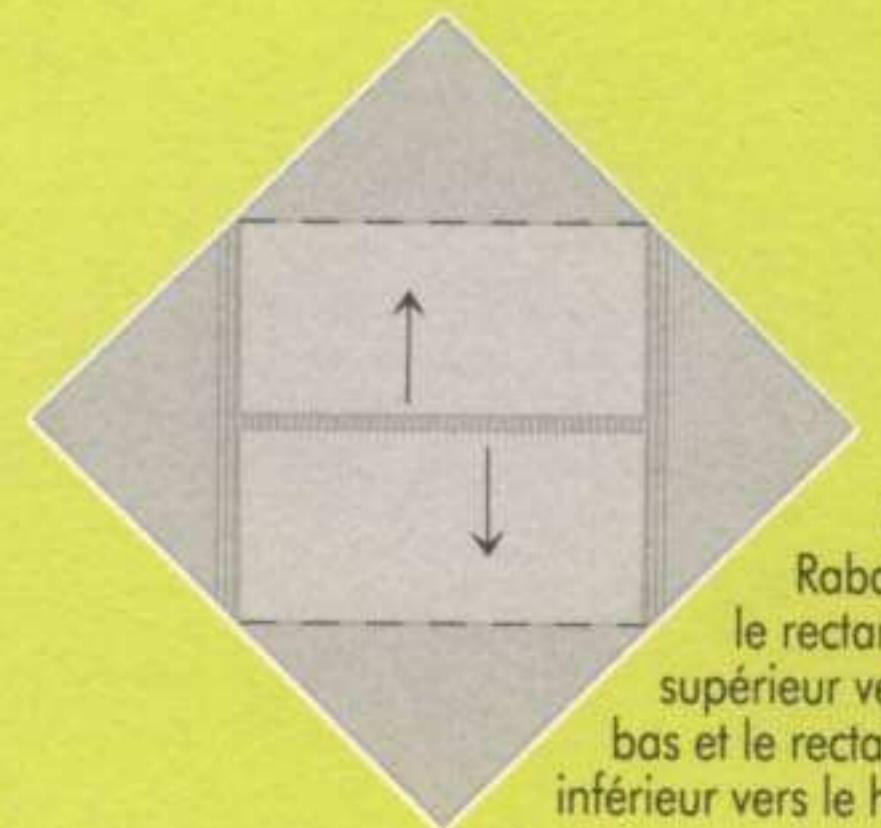

7.
Rabattre le rectangle supérieur vers le bas et le rectangle inférieur vers le haut.

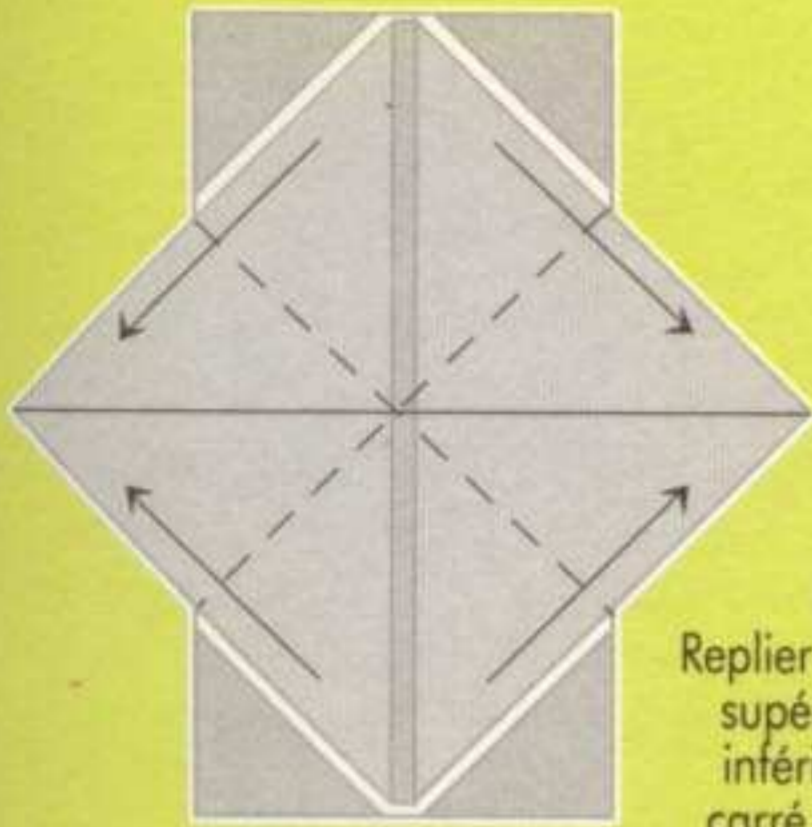

8. Replier les coins supérieur et inférieur du carré vers les côtés, suivant les lignes de repère.

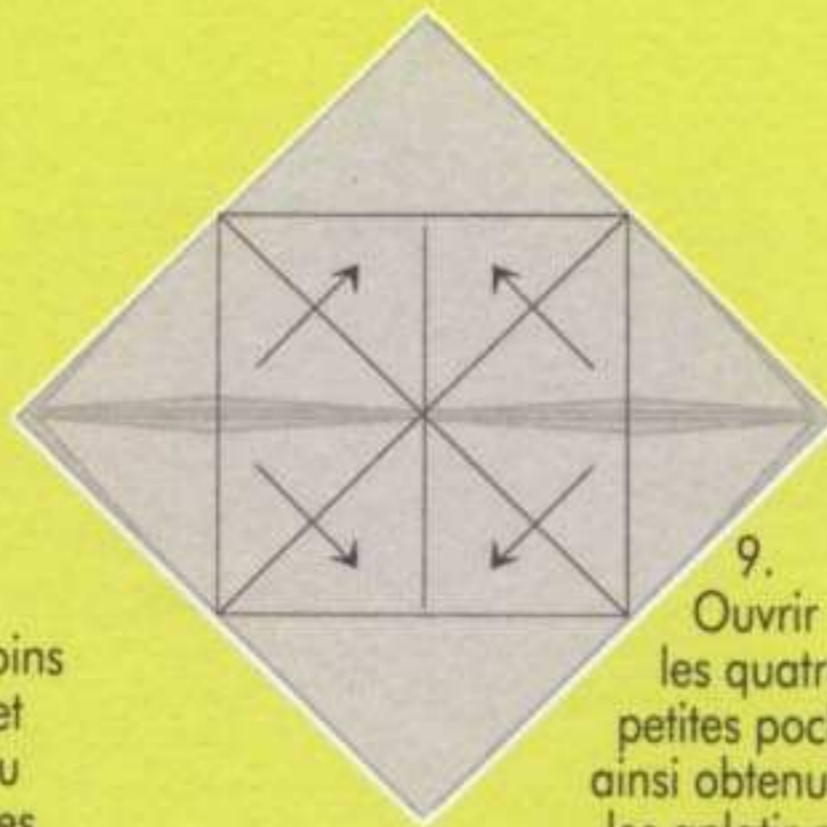

9. Ouvrir les quatre petites poches ainsi obtenues et les aplatir pour obtenir des petits carrés.

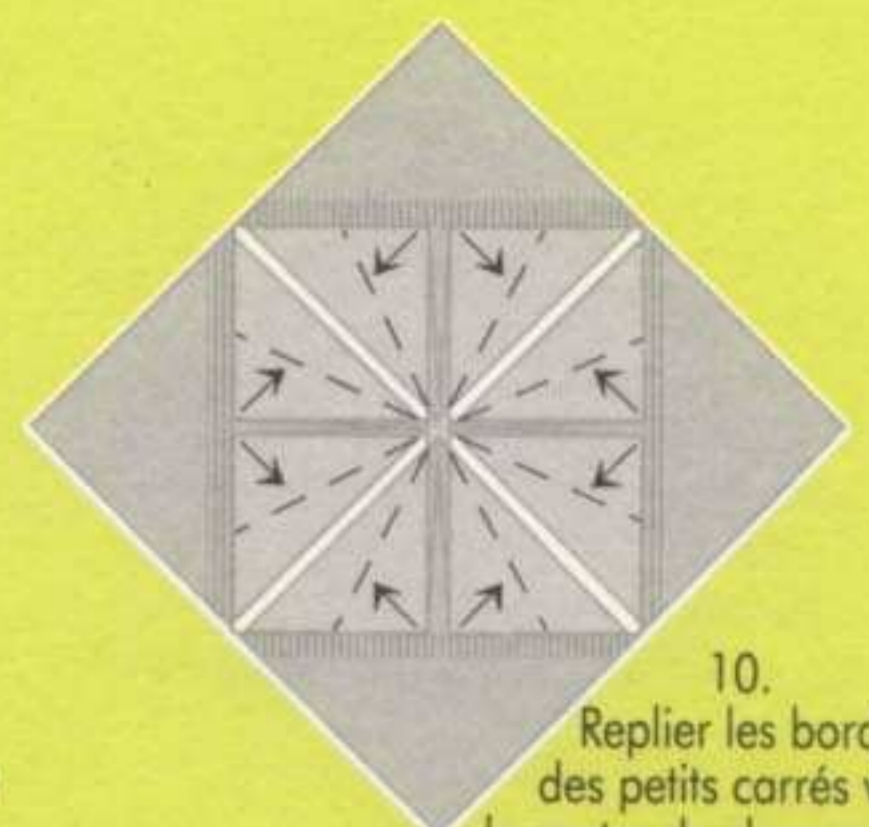

10. Replier les bords des petits carrés vers le centre de chaque carré, suivant les lignes de repère.

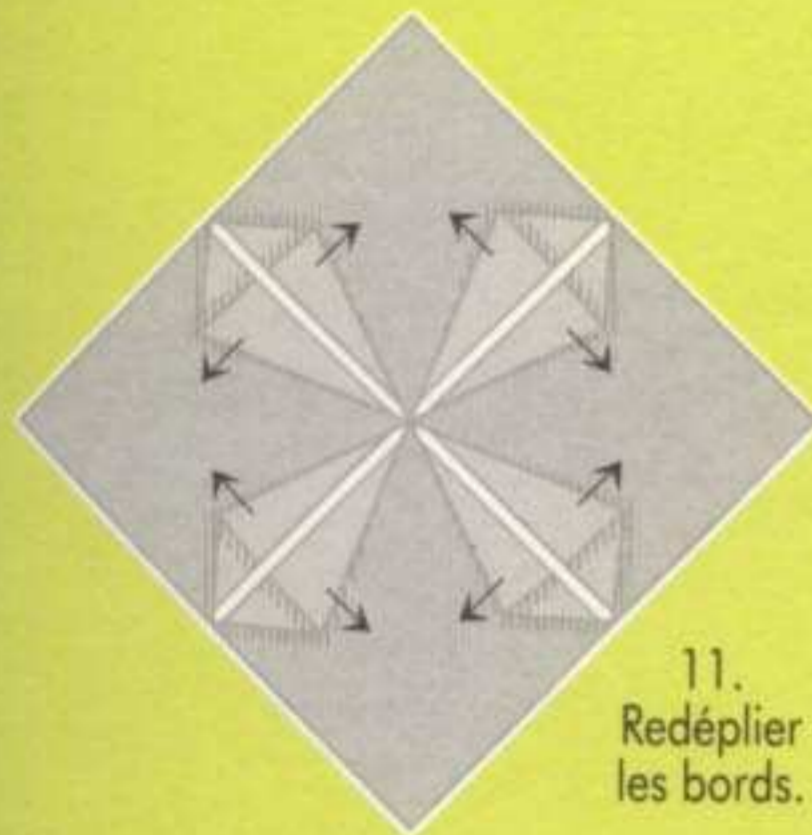

11. Redéplier les bords.

● La larve de l'orycte rhinocéros se trouve dans les tas de sciure, de terreau, de feuilles, dans les souches d'arbres pourris. Son développement peut durer plusieurs années.

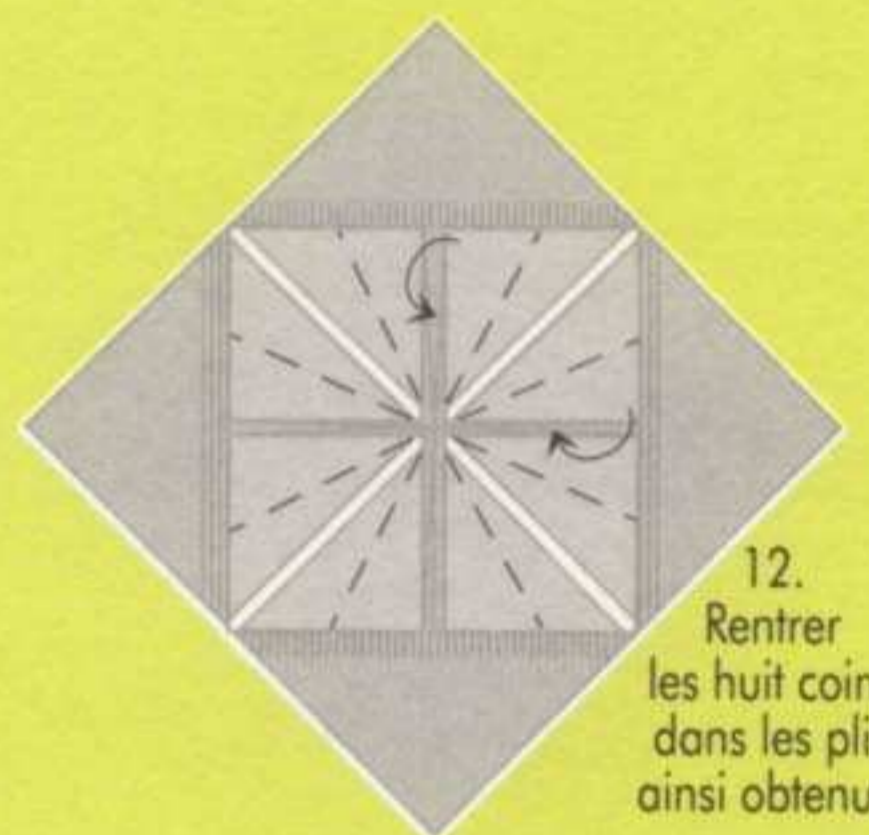

12. Rentrer les huit coins dans les plis ainsi obtenus.

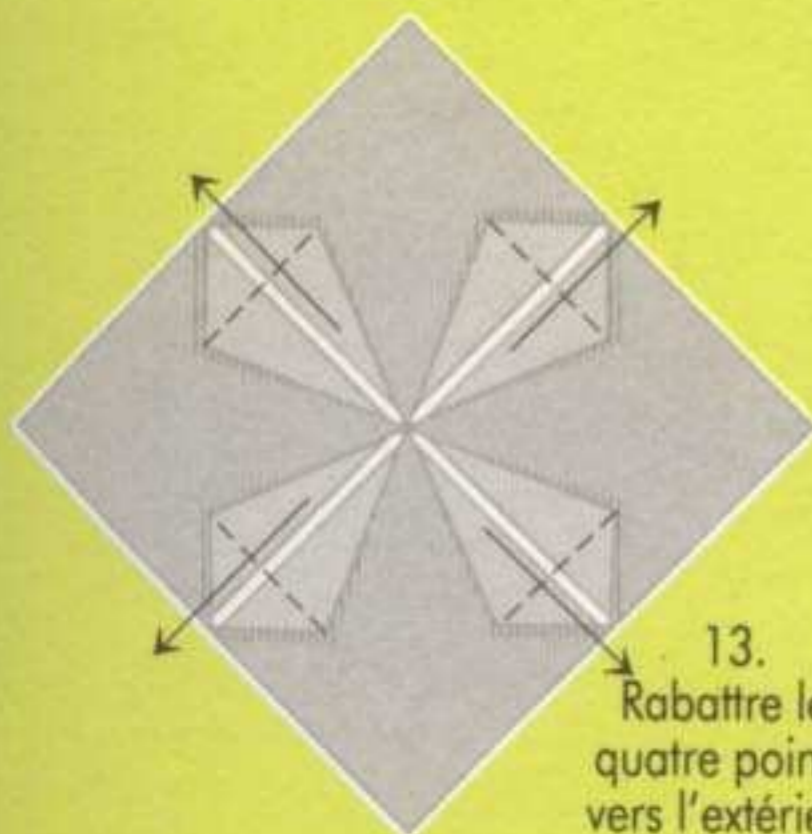

13. Rabattre les quatre pointes vers l'extérieur.

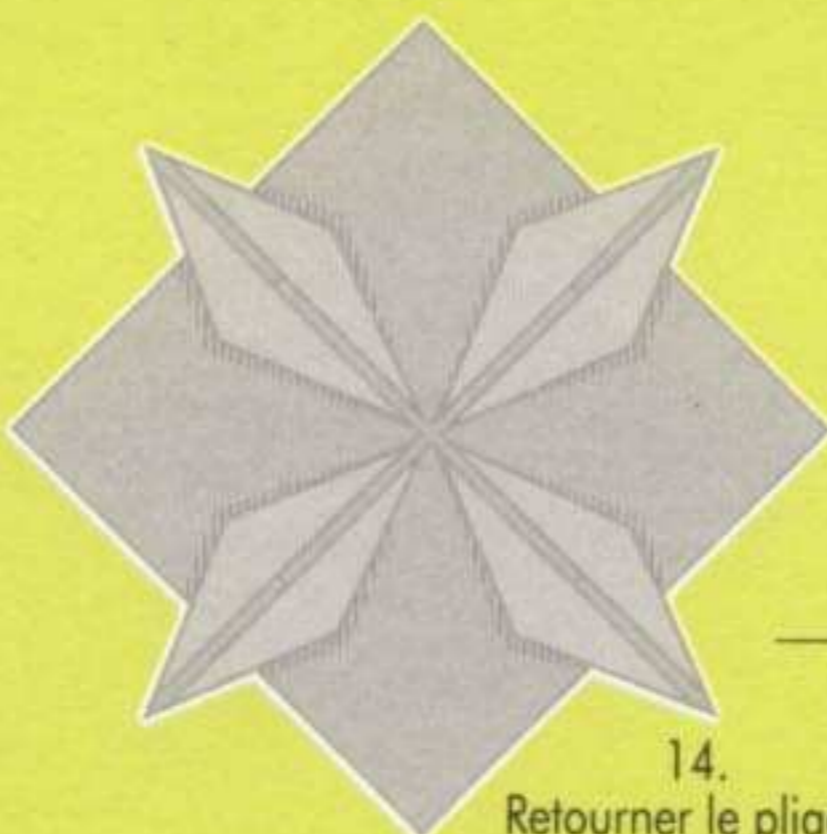

14. Retourner le pliage.

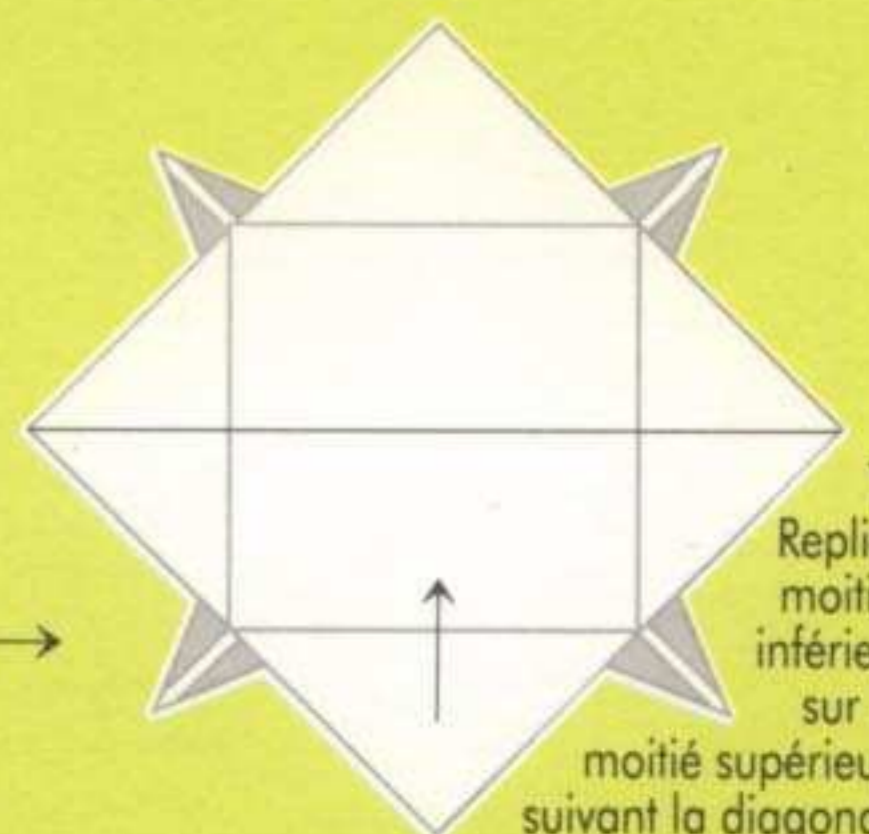

15. Replier la moitié inférieure sur la moitié supérieure, suivant la diagonale.

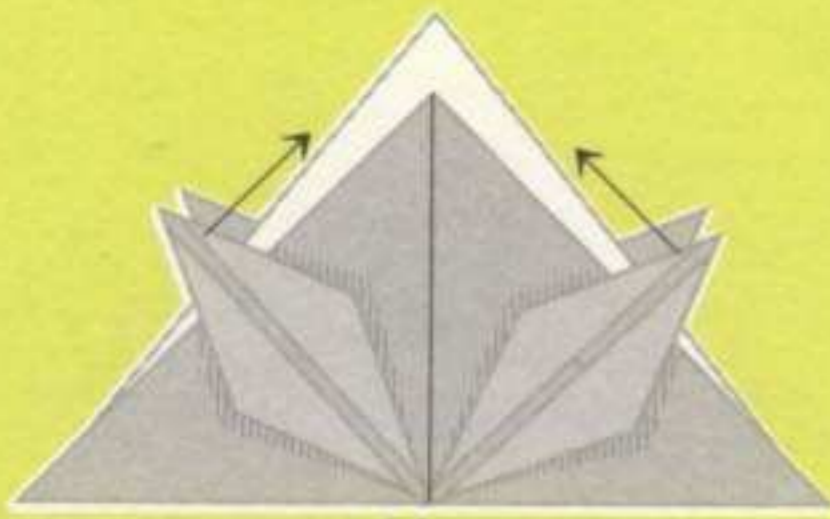

16. Saisir les quatre losanges et les ramener vers le centre en repliant la figure. Aplatir.

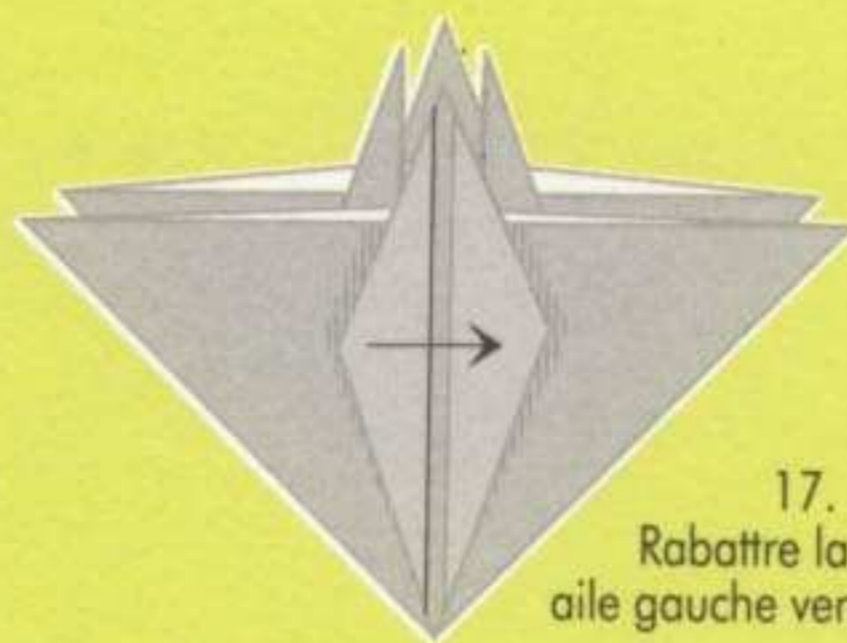

17. Rabattre la petite aile gauche vers la droite.

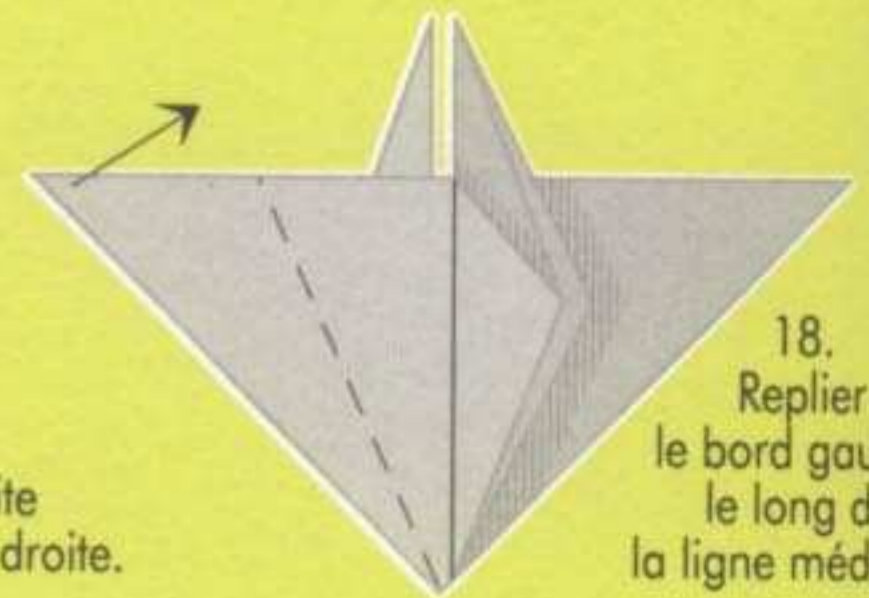

18. Replier le bord gauche le long de la ligne médiane.

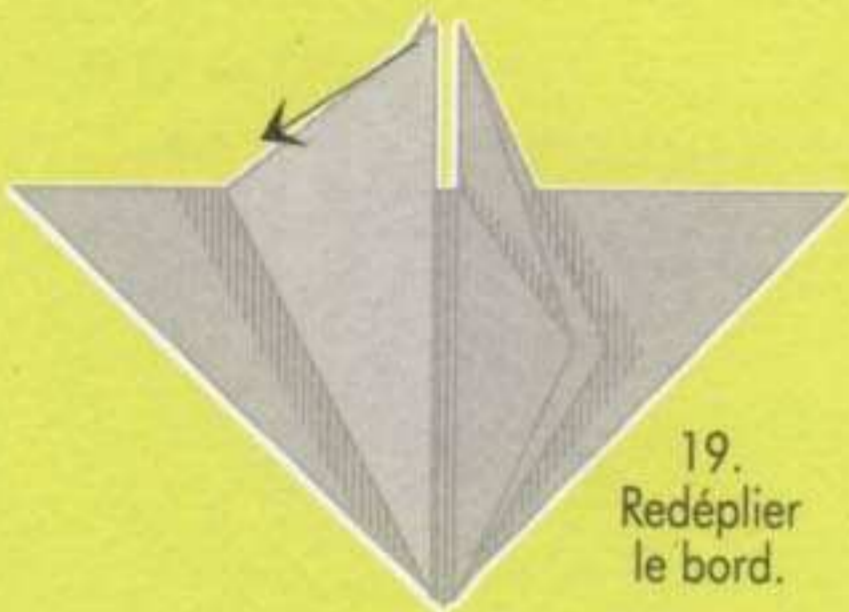

19. Redéplier le bord.

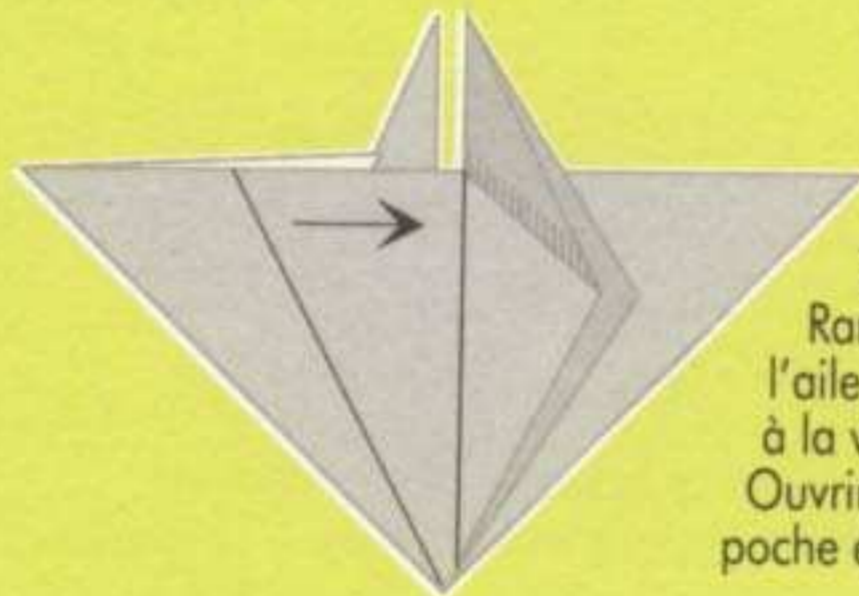

20. Ramener l'aile gauche à la verticale. Ouvrir la petite poche et l'aplatir.

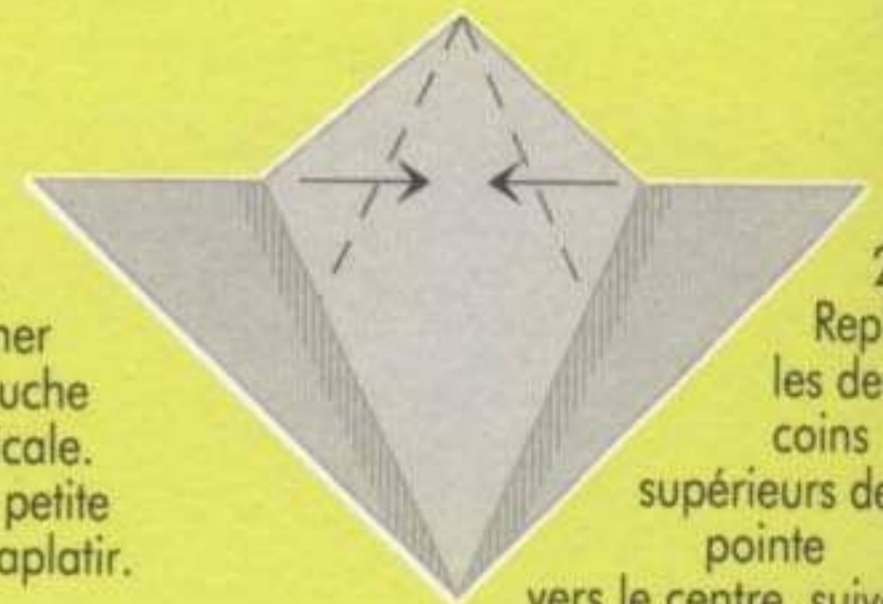

21. Replier les deux coins supérieurs de la pointe vers le centre, suivant les lignes de repère.

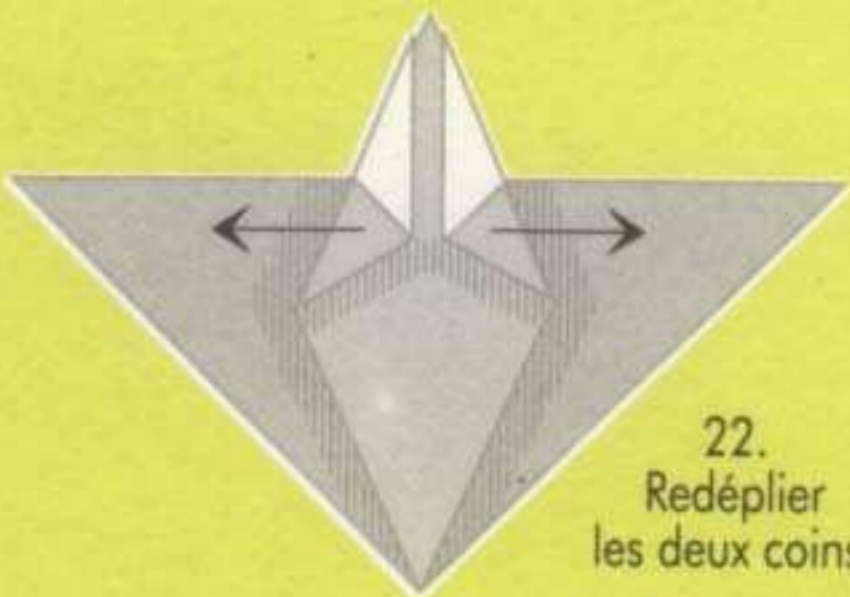

22. Redéplier les deux coins.

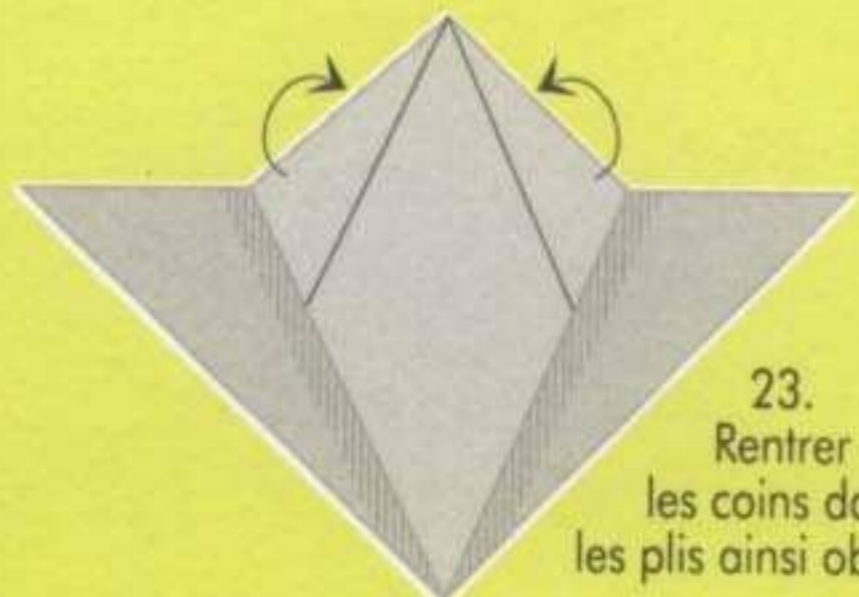

23. Rentrer les coins dans les plis ainsi obtenus.

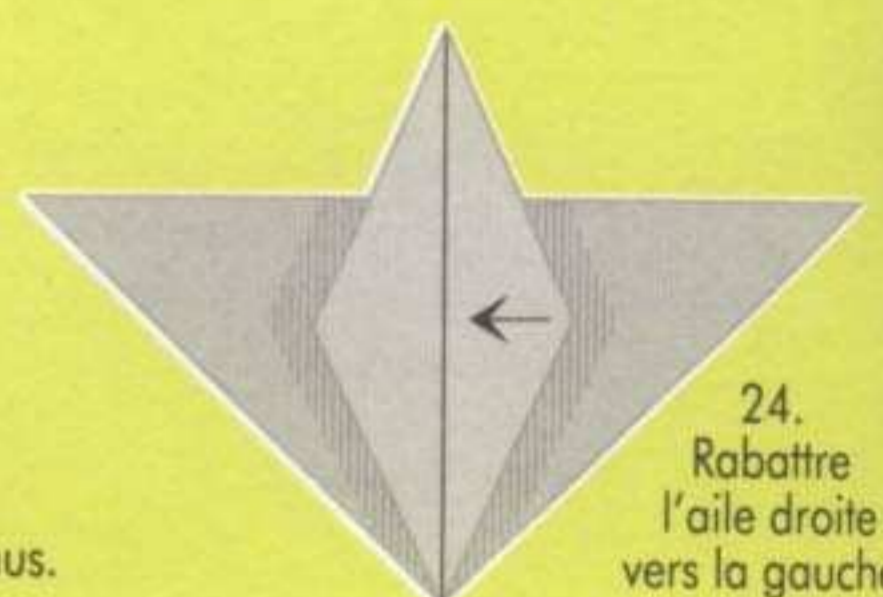

24. Rabattre l'aile droite vers la gauche.

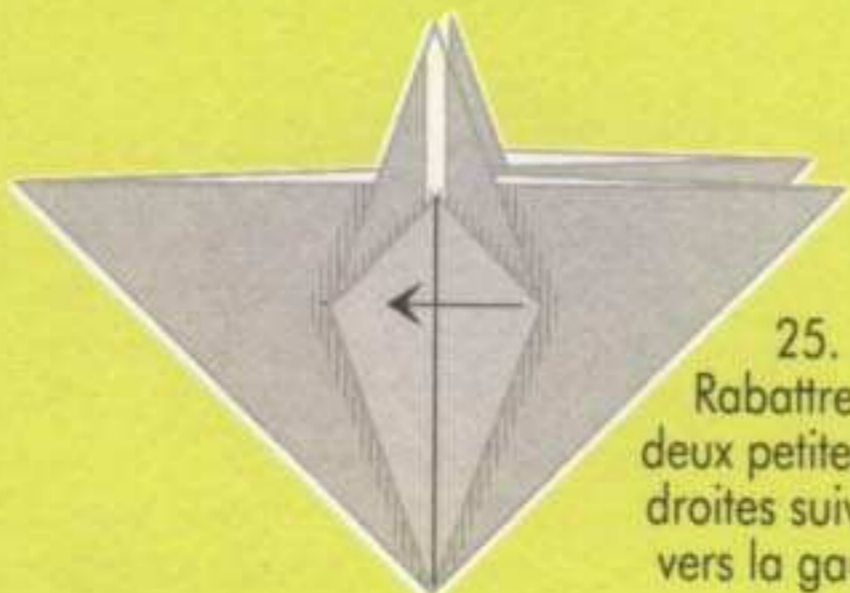

25. Rabattre les deux petites ailes droites suivantes vers la gauche.

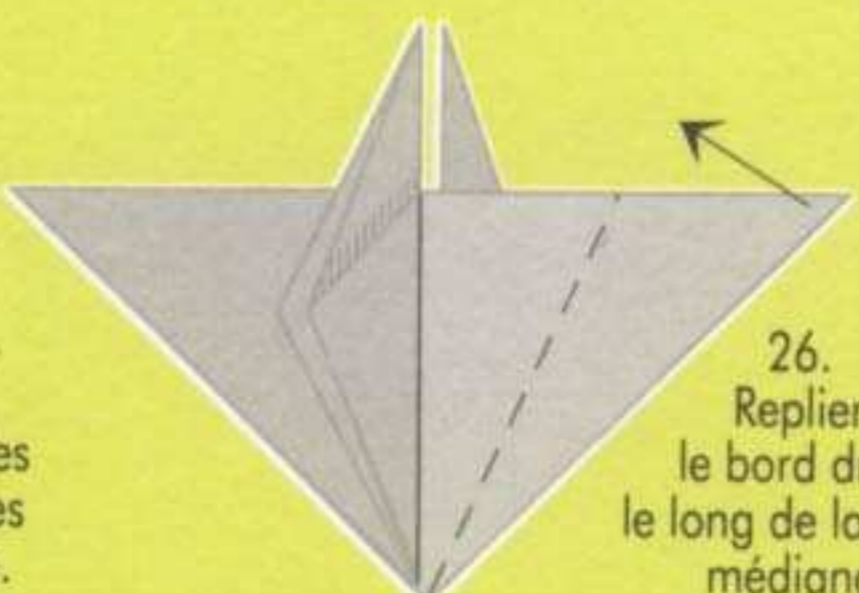

26. Replier le bord droit le long de la ligne médiane.

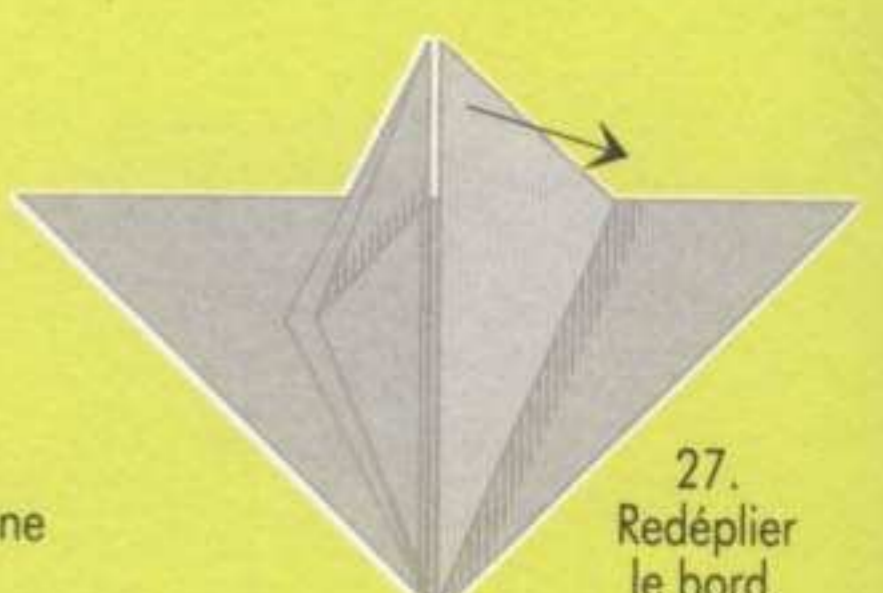

27. Redéplier le bord.

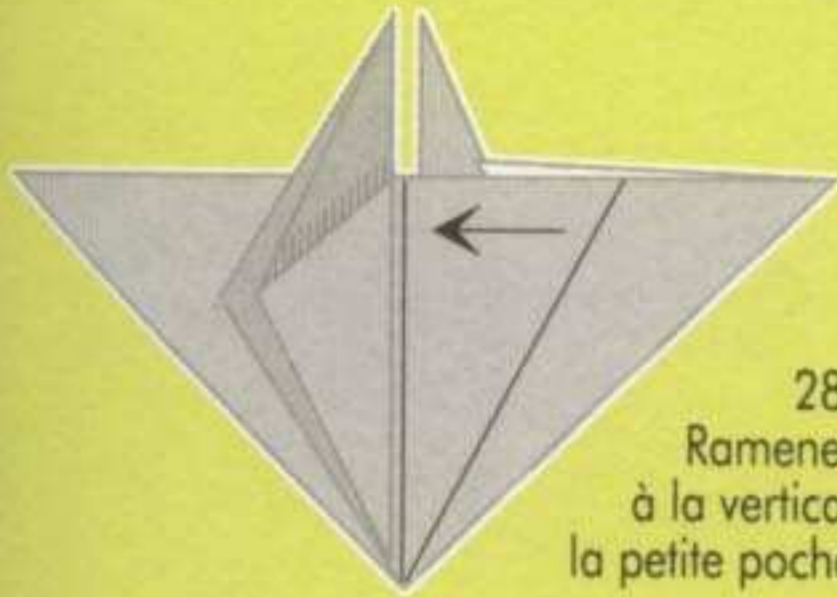

28. Ramener l'aile à la verticale, ouvrir la petite poche et l'aplatir.

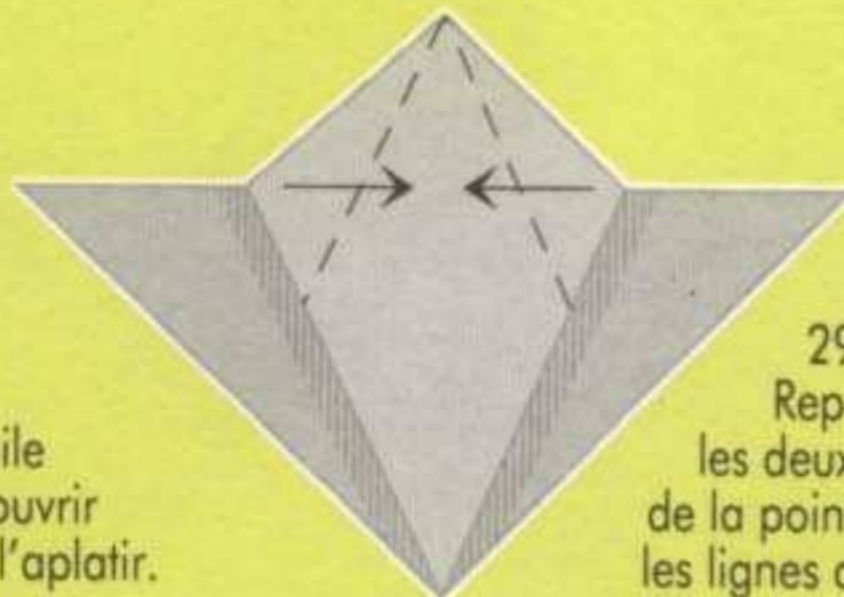

29. Replier les deux bords de la pointe suivant les lignes de repère.

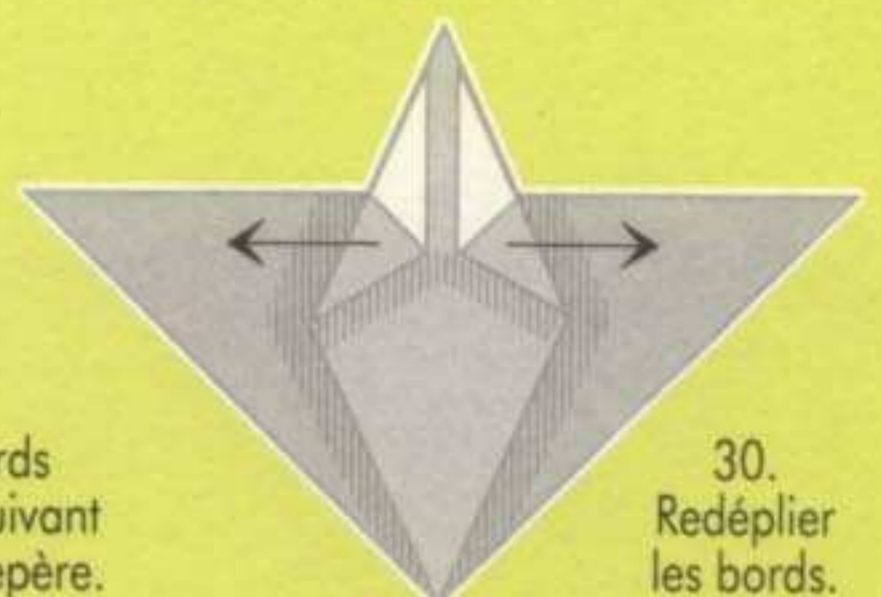

30. Redéplier les bords.

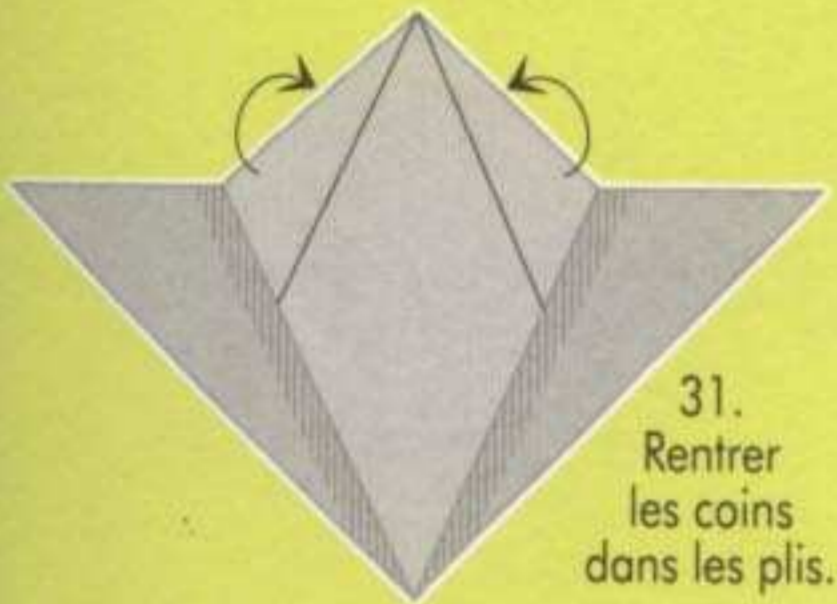

31. Rentrer les coins dans les plis.

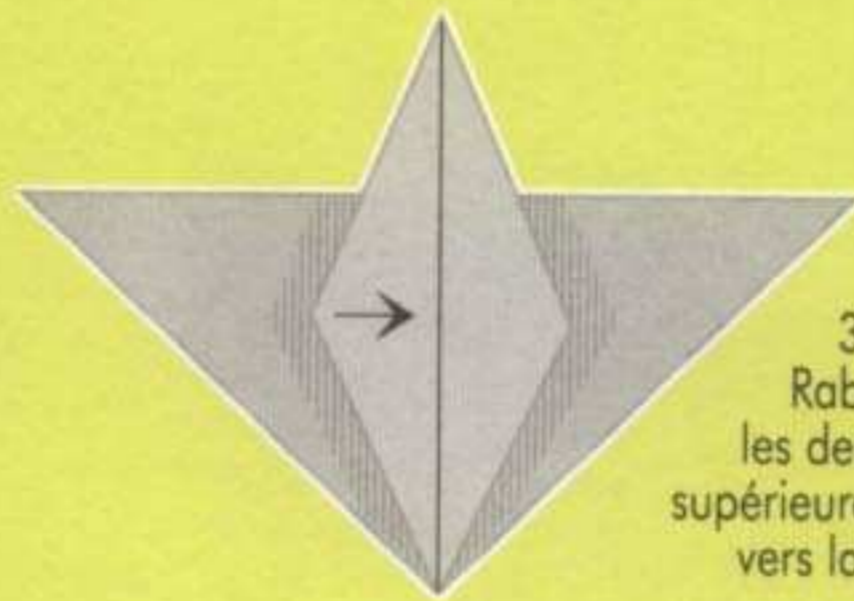

32. Rabattre les deux ailes supérieures gauches vers la droite.

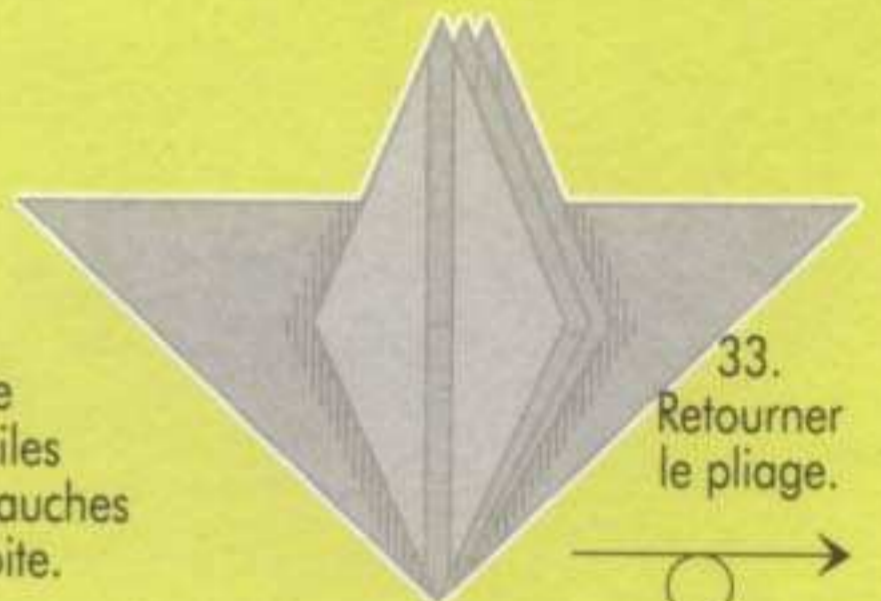

33. Retourner le pliage.

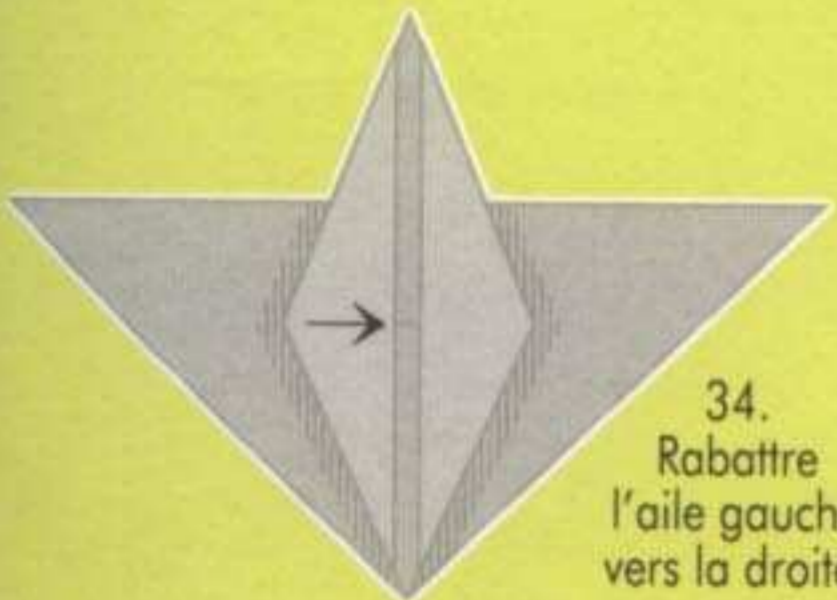

34. Rabattre l'aile gauche vers la droite.

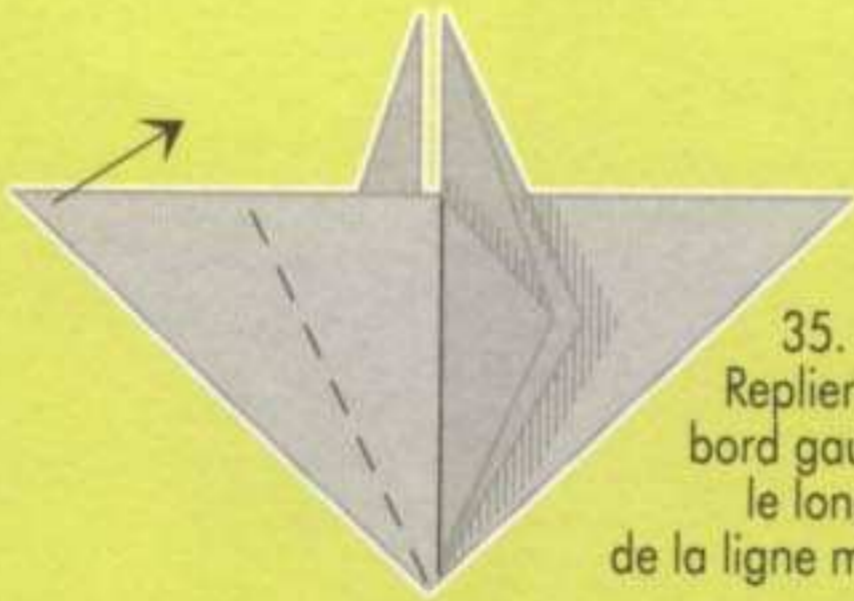

35. Replier le bord gauche le long de la ligne médiane.

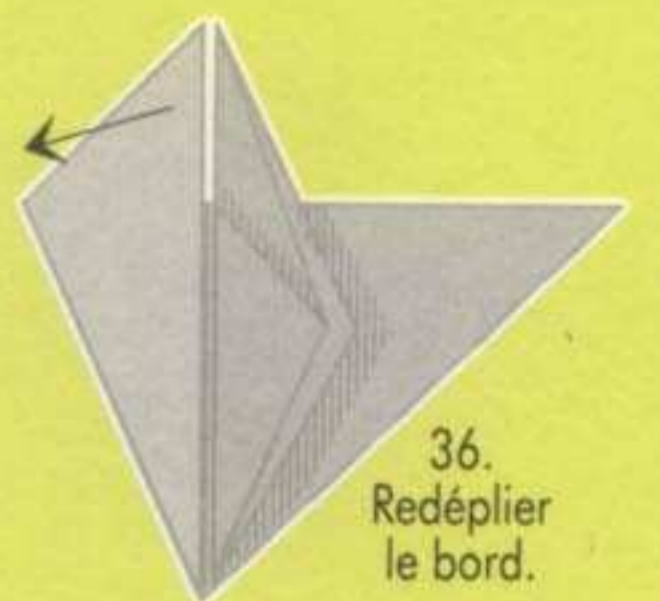

36. Redéplier le bord.



37. Ramener l'aile à la verticale, ouvrir la petite poche et l'aplatir.



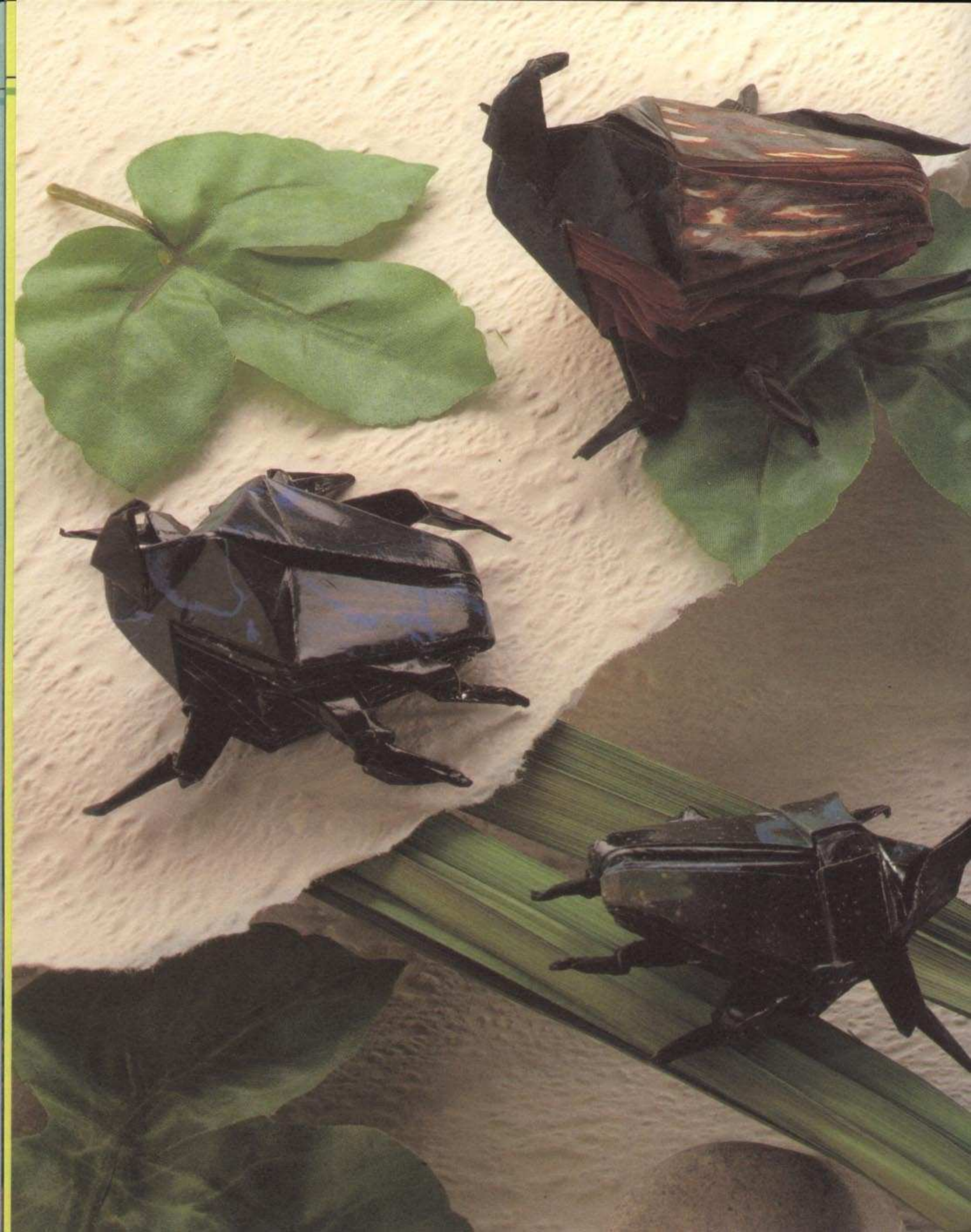



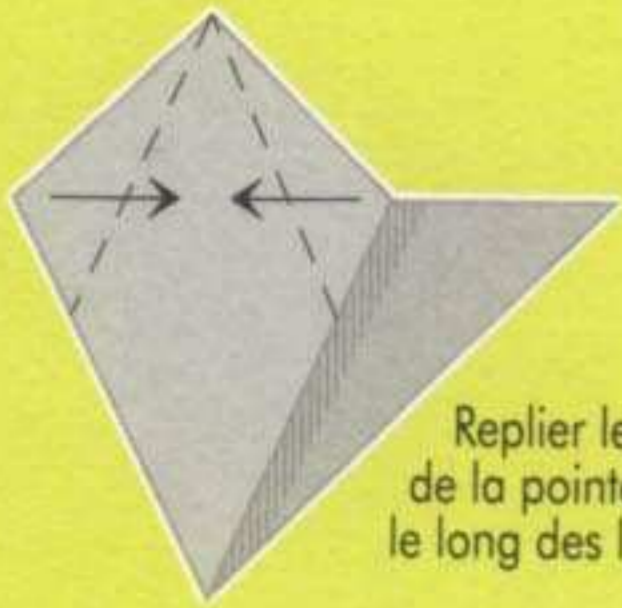

38. Replier les deux bords de la pointe vers le centre, le long des lignes de repère.

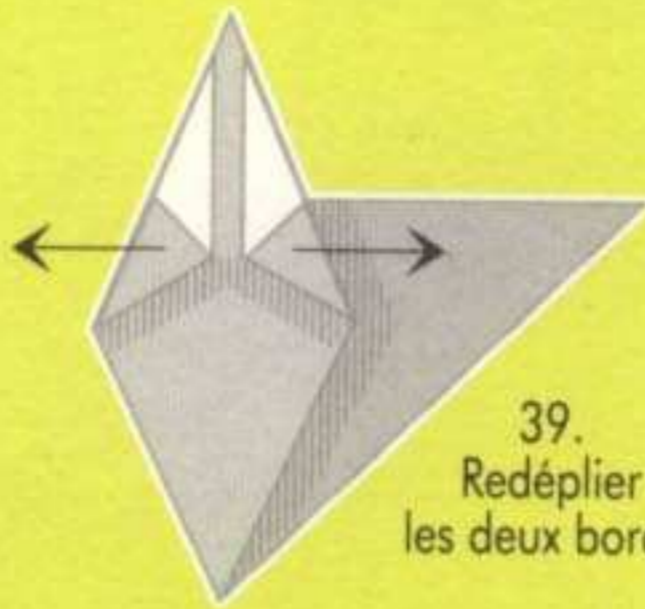

39. Redéplier les deux bords.



40. Rentrer les coins dans les plis.



41. Rabattre les trois ailes droites vers la gauche.

● Si l'orycte rhinocéros a l'air effrayant, il est en fait parfaitement inoffensif et ce n'est pas non plus un animal nuisible. Seul le mâle a une corne sur la tête.

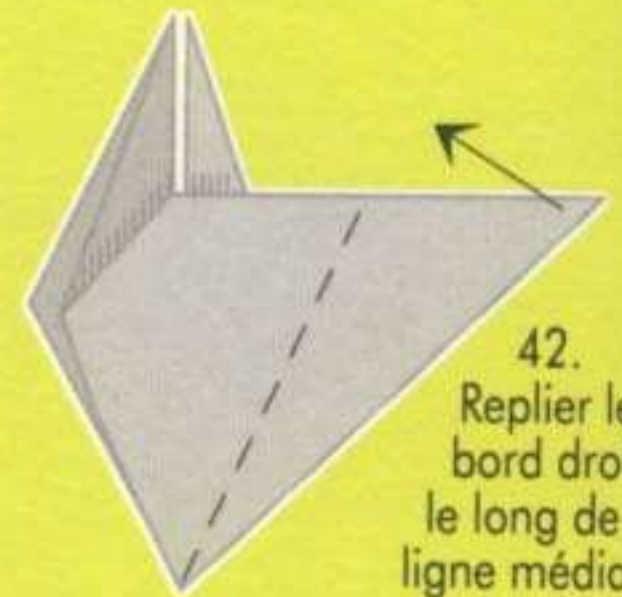

42. Replier le bord droit le long de la ligne médiane.



43. Redéplier le bord.

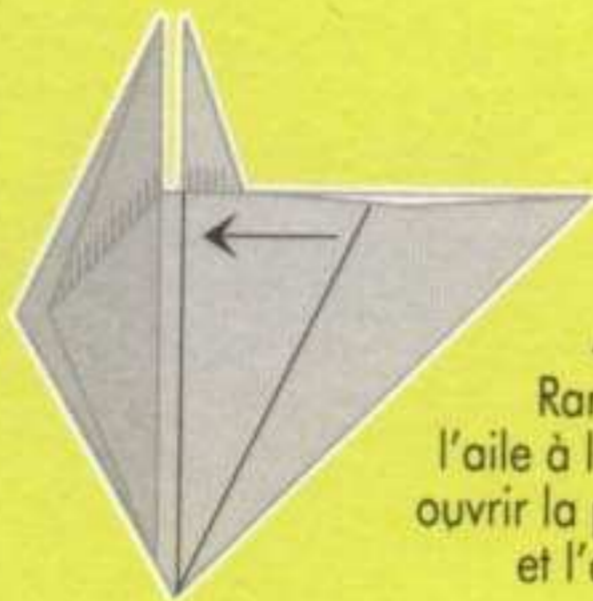

44. Ramener l'aile à la verticale, ouvrir la petite poche et l'aplatir.

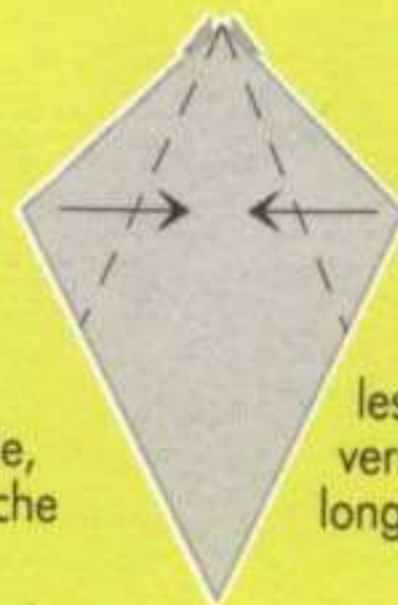

45. Replier les deux bords vers le centre, le long des lignes de repère.

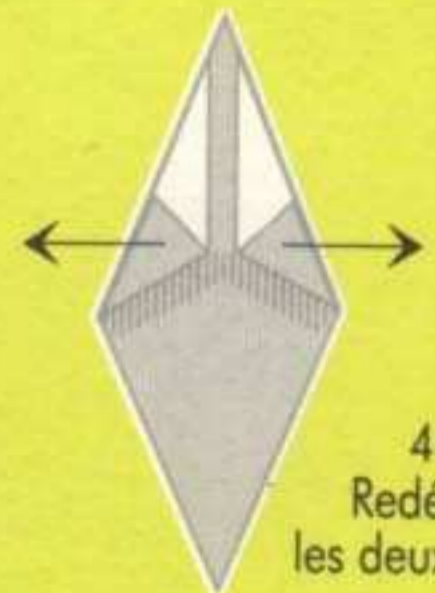

46. Redéplier les deux bords.



47. Rentrer les coins.

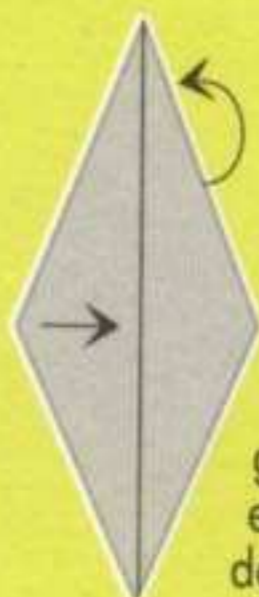

48. Rabattre les deux ailes supérieures gauches vers la droite, et les deux ailes arrière de droite vers la gauche.

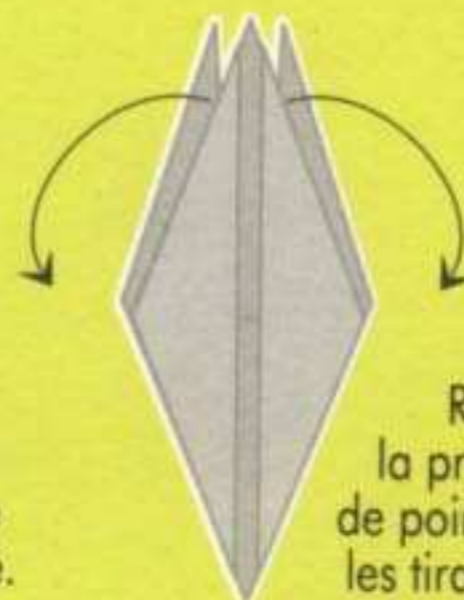

49. Retrousser la première paire de pointes (pattes) en les tirant vers le bas.

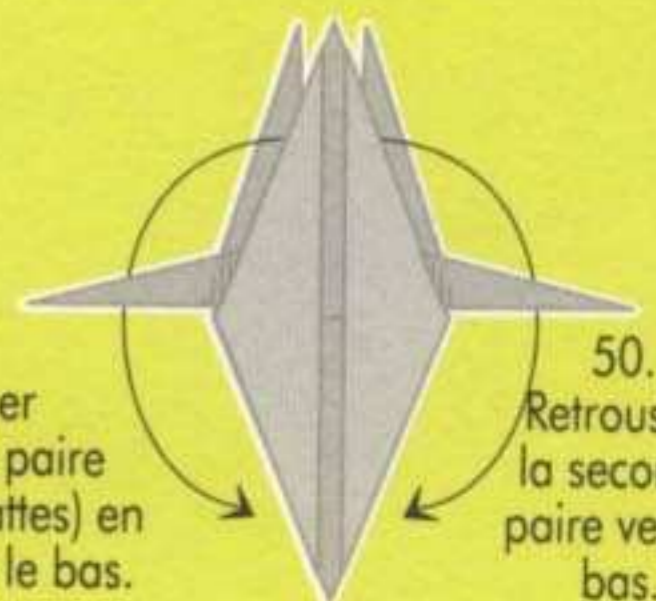

50. Retrousser la seconde paire vers le bas.

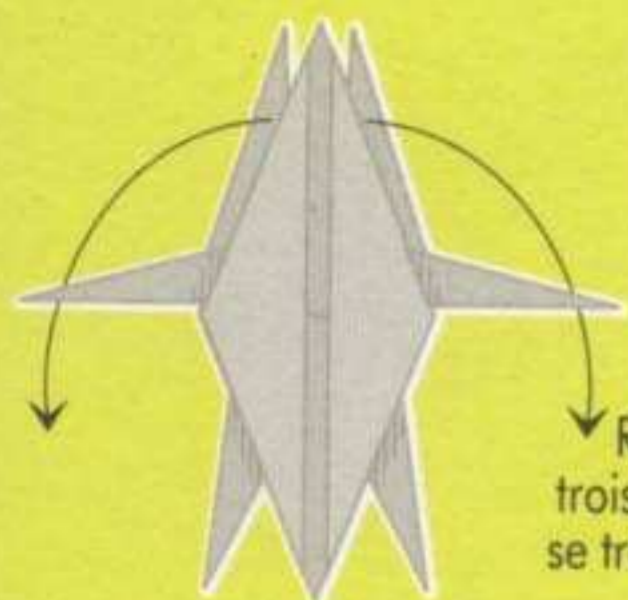

51. Retrousser la troisième paire qui se trouve au milieu.

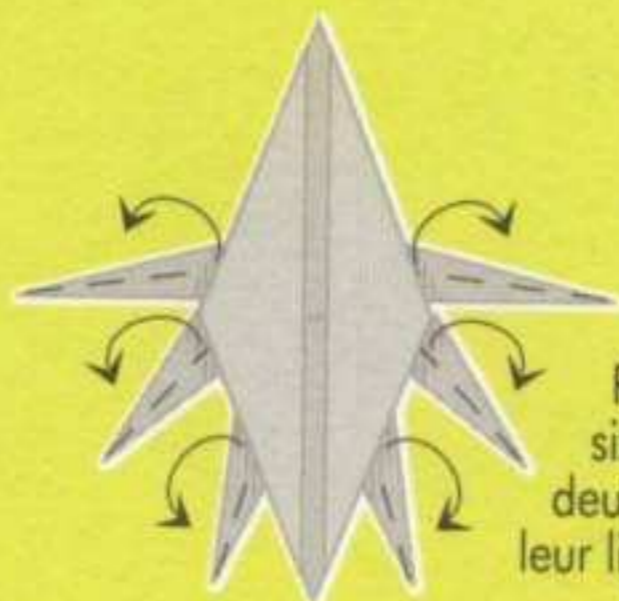

52. Replier les six pattes en deux, le long de leur ligne médiane.

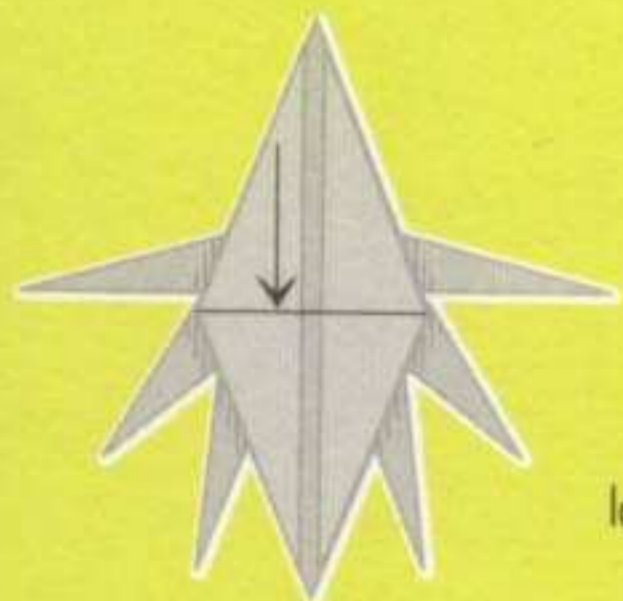

53. Rabattre la pointe supérieure vers le bas.

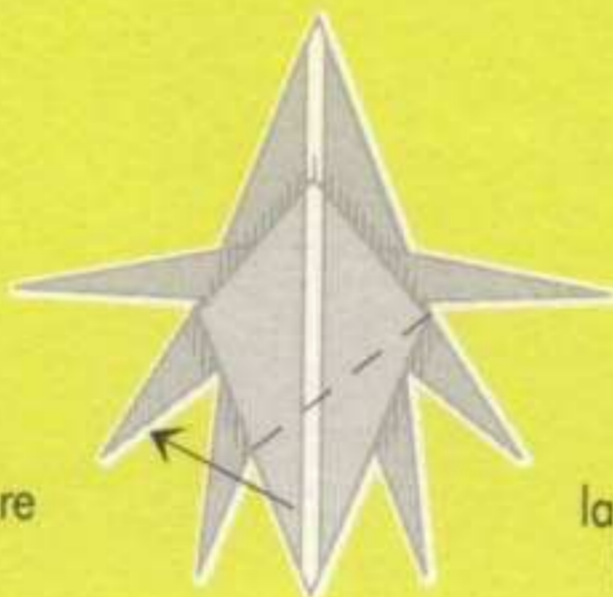

54. Replier la pointe inférieure vers la gauche, le long de la ligne médiane.



55. Rabattre la pointe vers la droite, le long de la ligne médiane.

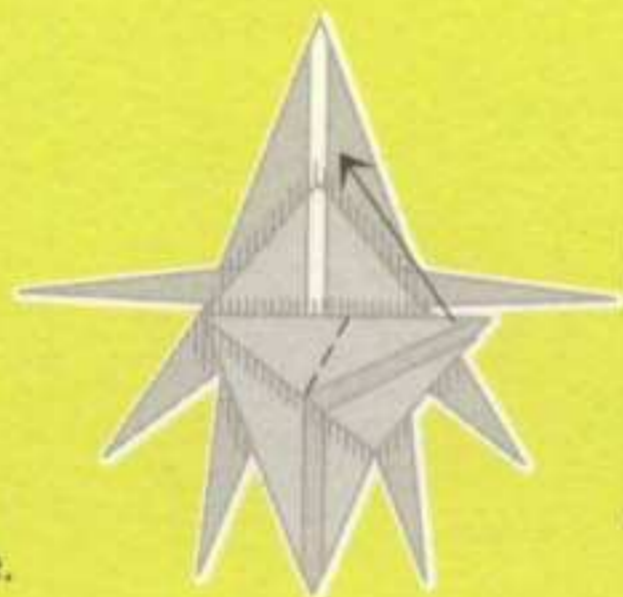

56. Ramener la pointe à la verticale et replier vers la pointe supérieure, suivant les plis ainsi obtenus, de façon à former une bosse.

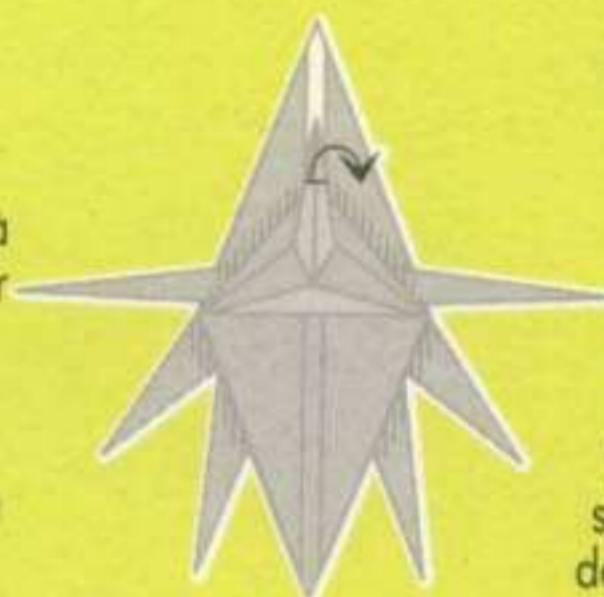

57. Rentrer la pointe supérieure de la bosse.

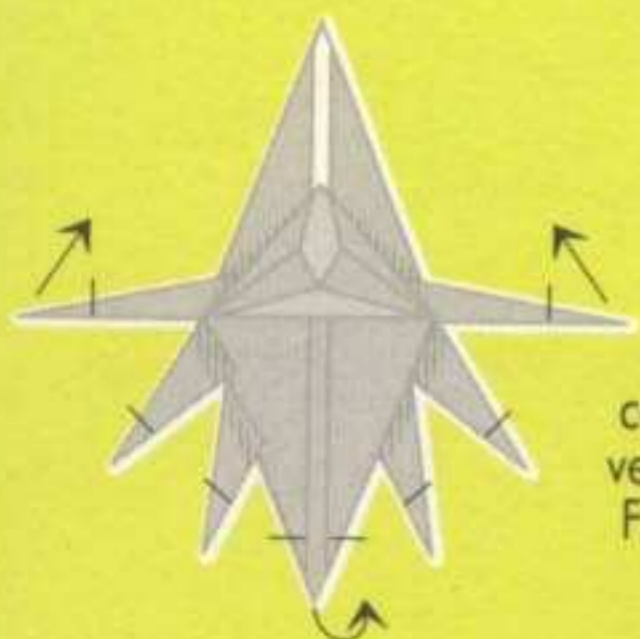

58. Replier toutes les couches de la queue vers l'arrière et coller. Former les six pattes en les rentrant.

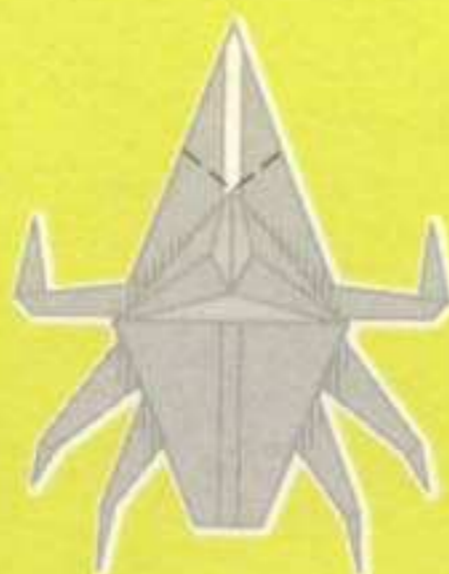

59. Recourber la pointe supérieure vers le haut, la retourner et la coller contre le corps.



60. L'oryctes rhinoceros est terminé.





Le tourteau

Le tourteau est un crabe marin très répandu dans les mers et les océans. Le crabe est un animal à branchies, il peut donc vivre dans l'eau. Ses pattes lui permettent bien sûr de se déplacer, mais elles lui servent aussi de mâchoires pour se nourrir. Il a également deux antennes. Au cours de sa croissance, le crabe se débarrasse plusieurs fois de sa carapace qui se reforme ensuite. Il peut même perdre quelques membres puisqu'il peut facilement les remplacer par d'autres.

Les crabes vivent dans les mers mais on en trouve aussi en eau douce, par exemple le crabe chinois importé d'Extrême-Orient.

Chez presque toutes les espèces, les crabes se reproduisent en pondant des œufs qui se développent dans une poche située sur la poitrine de la femelle. La plupart des crabes ne sont pas plus gros que des insectes. Les crabes font partie des décapodes, espèce du groupe des crustacés supérieurs. Dans ce groupe on trouve aussi les homards et les écrevisses. Le tourteau qui pèse souvent plus de 5 kg est le plus lourd des crabes des côtes européennes. Sa chair est très appréciée.

Le tourteau

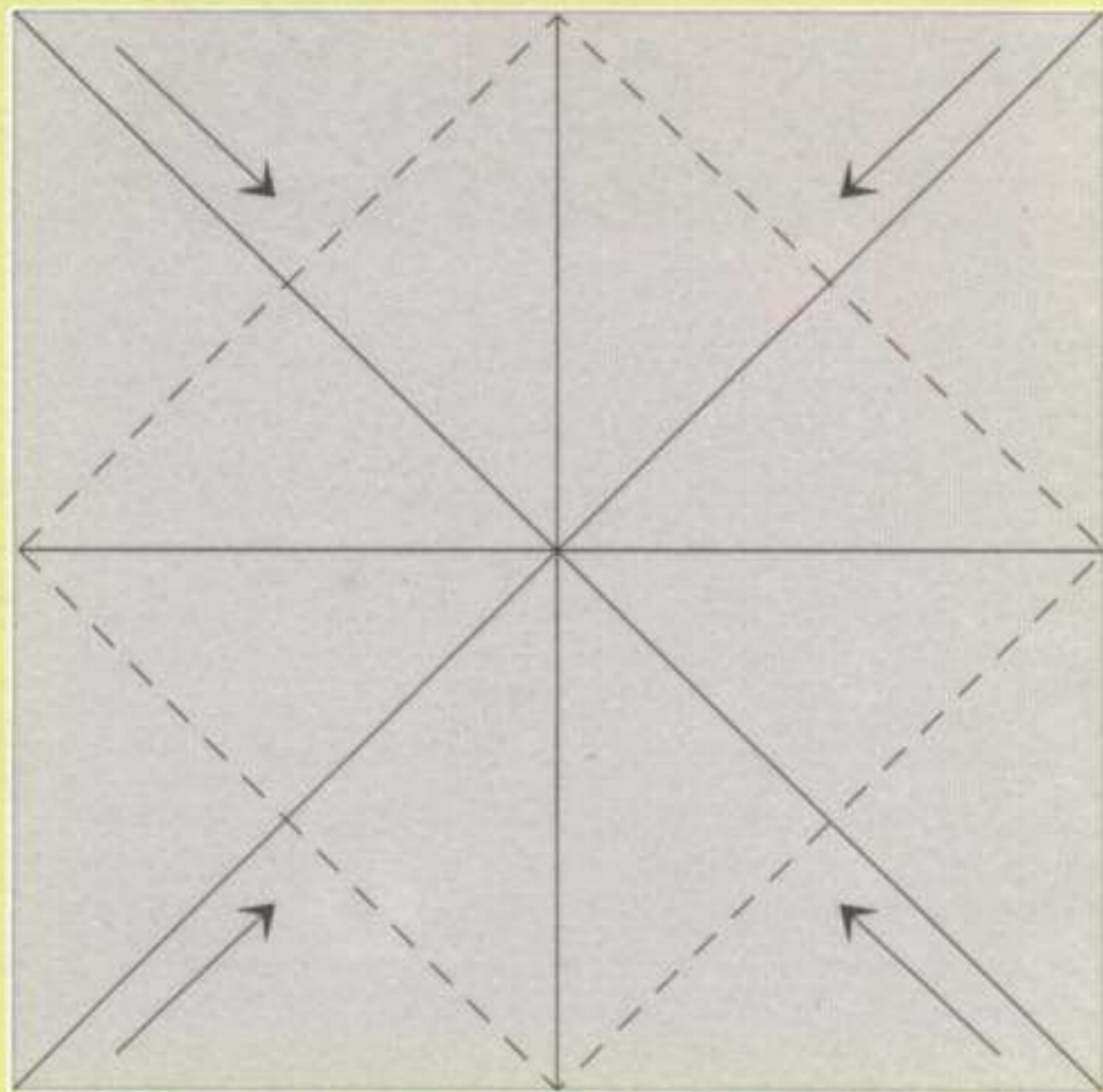

1.
Pour le tourteau,
commencer par réaliser
les étapes 1 à 10
du pliage de base A.
Replier ensuite les
quatre coins
vers le centre.

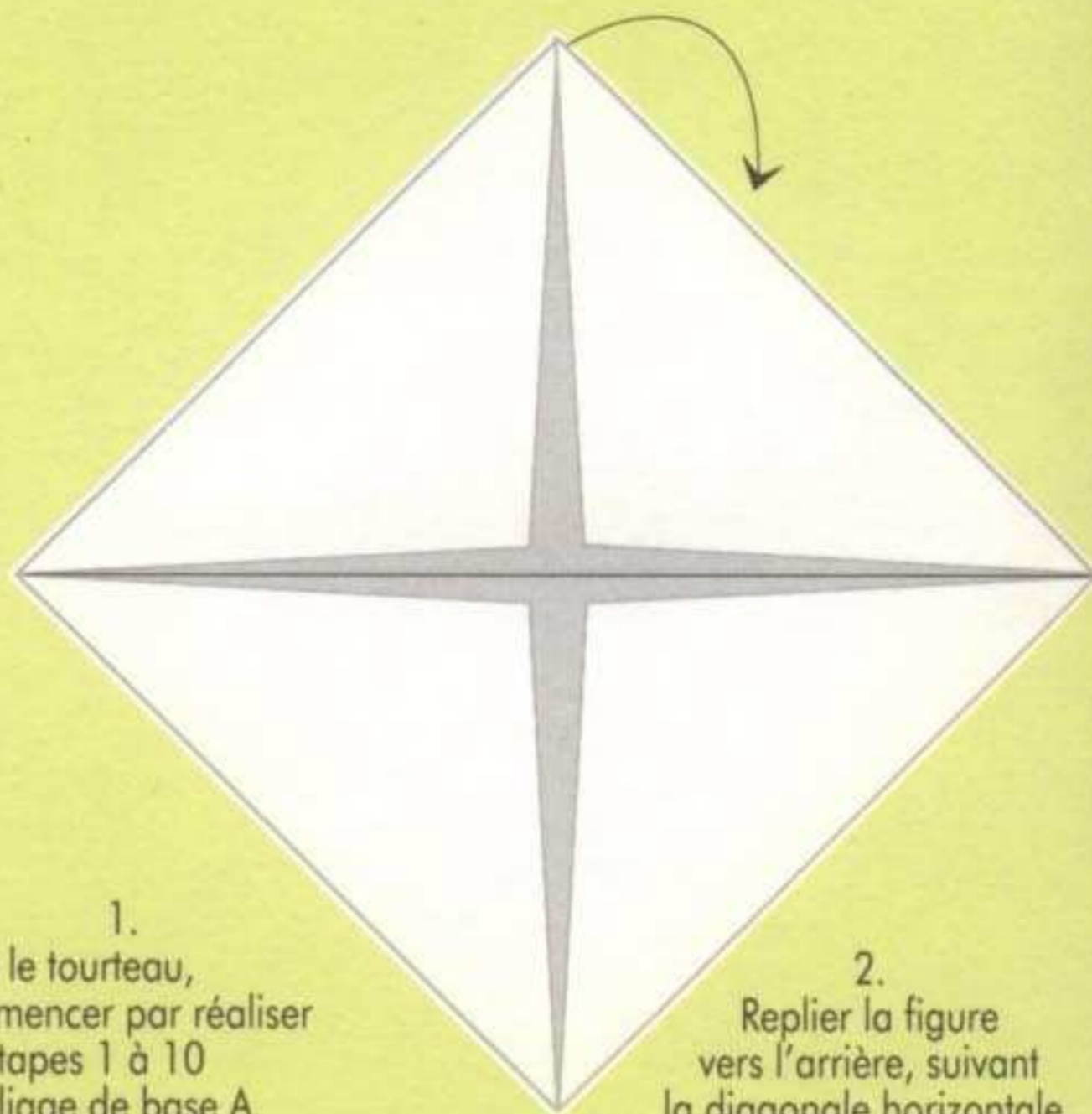

2.
Replier la figure
vers l'arrière, suivant
la diagonale horizontale.



3.
Rentrer
le coin gauche
et le coin droit
suivant les plis.

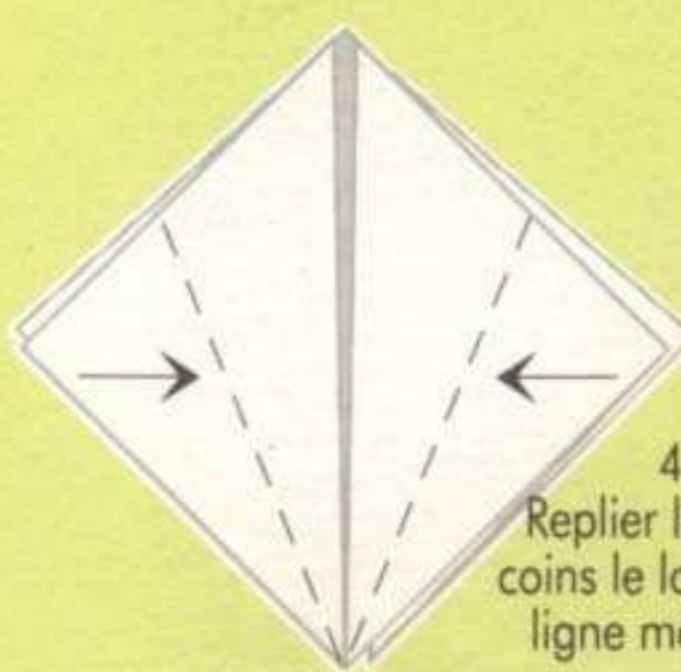

4.
Replier les deux
coins le long de la
ligne médiane.

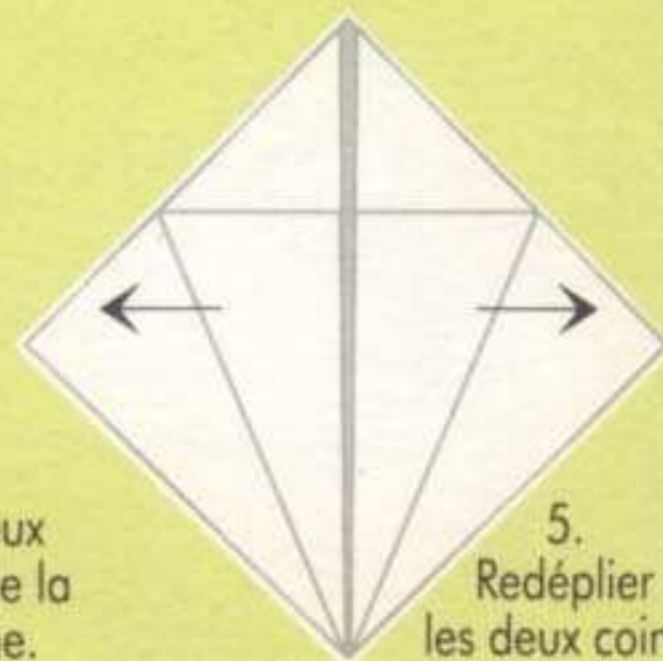

5.
Redéplier
les deux coins.



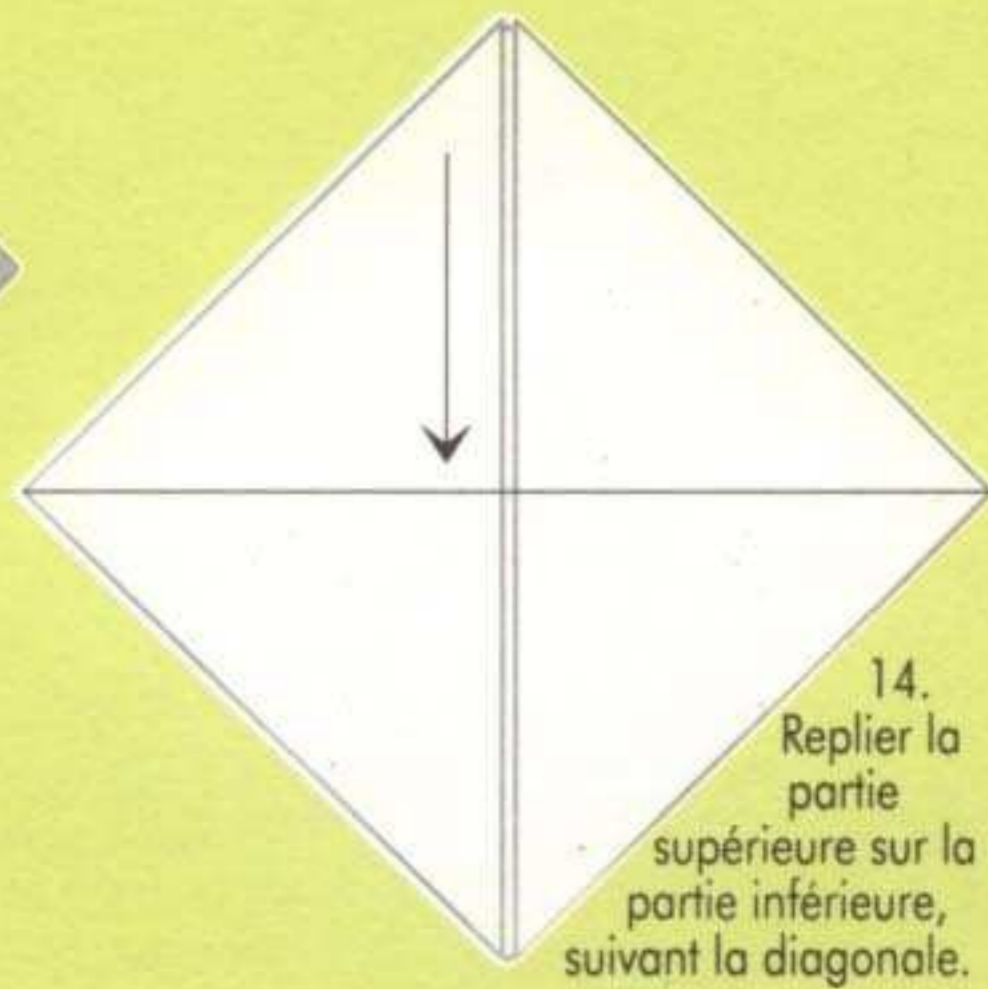
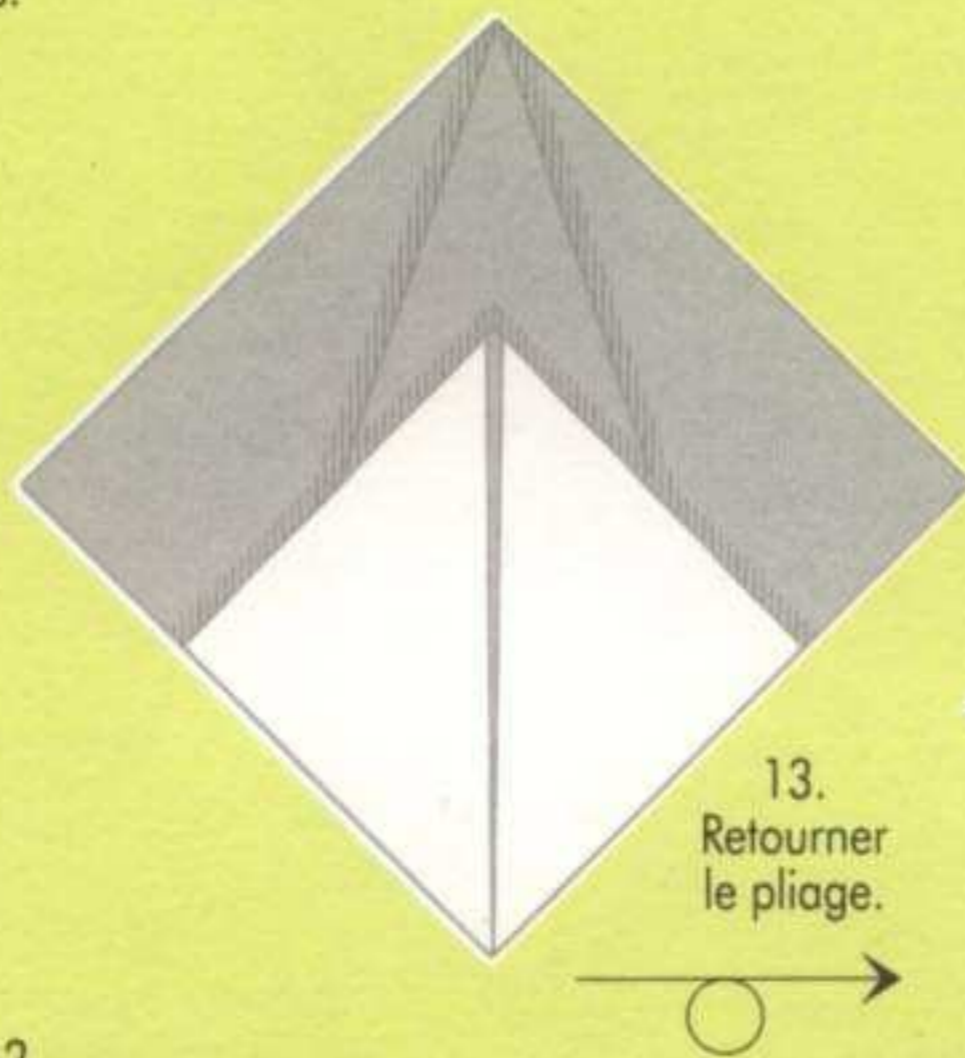
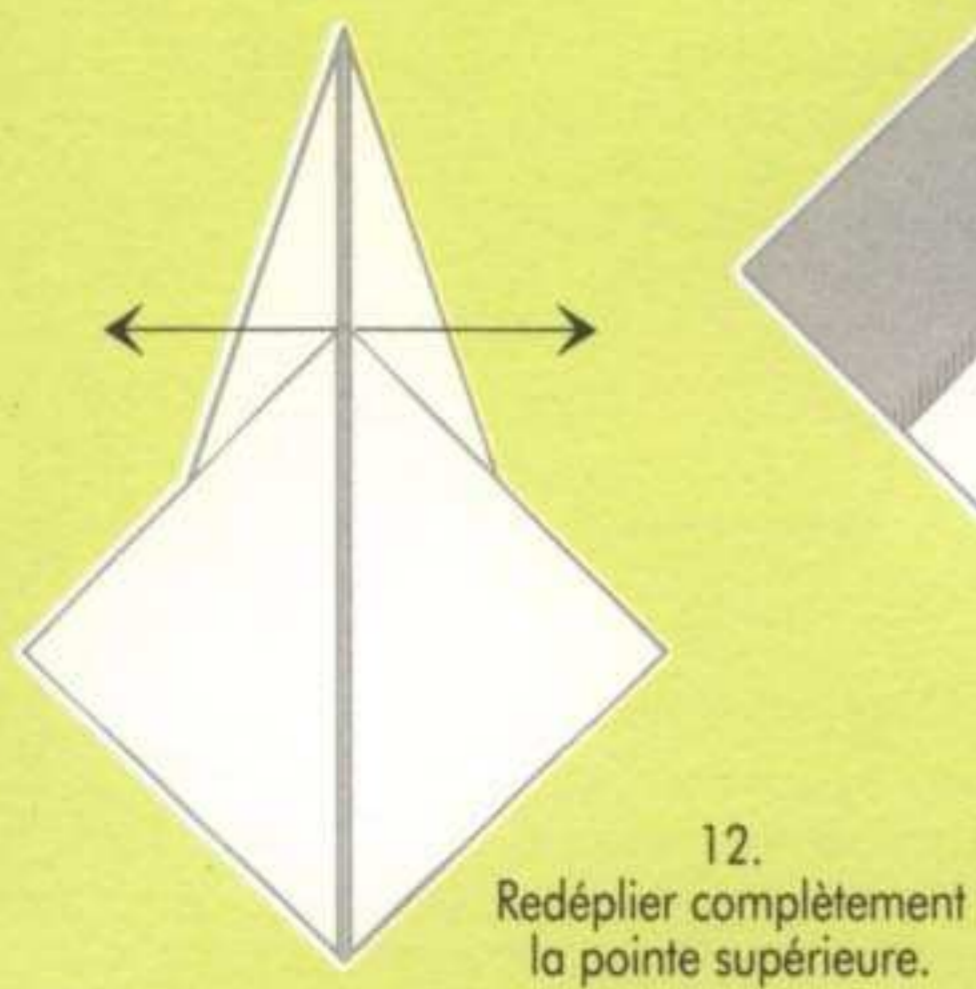
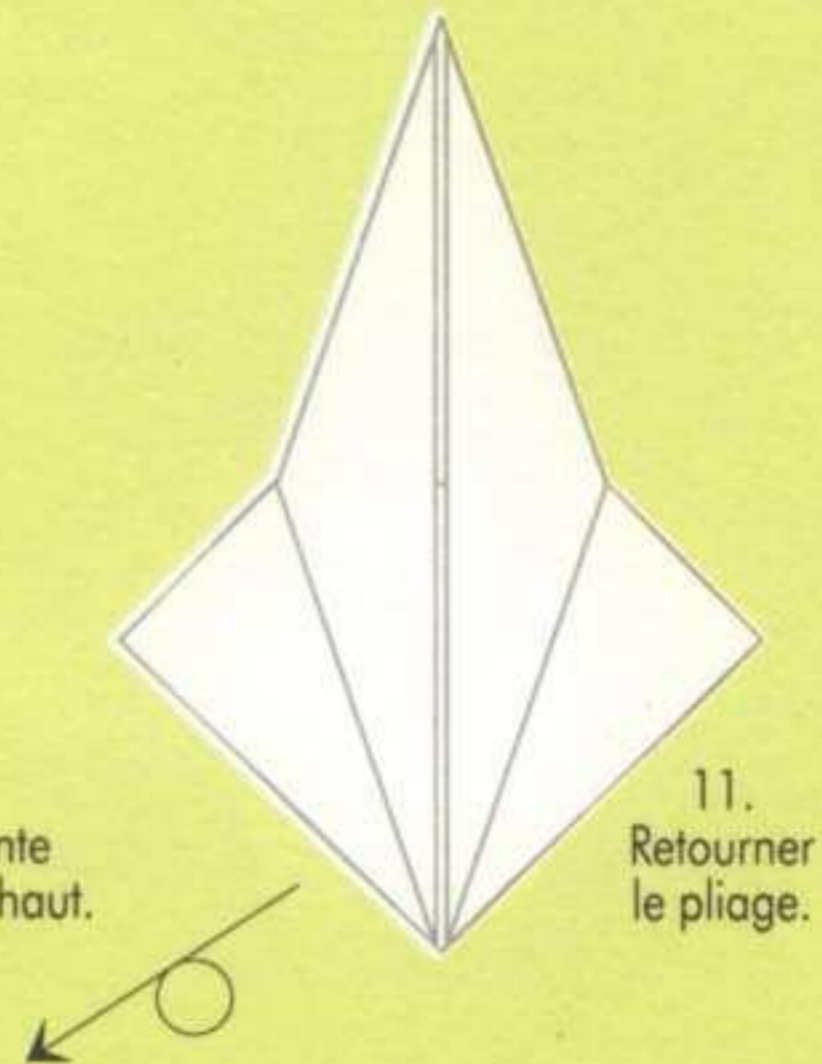
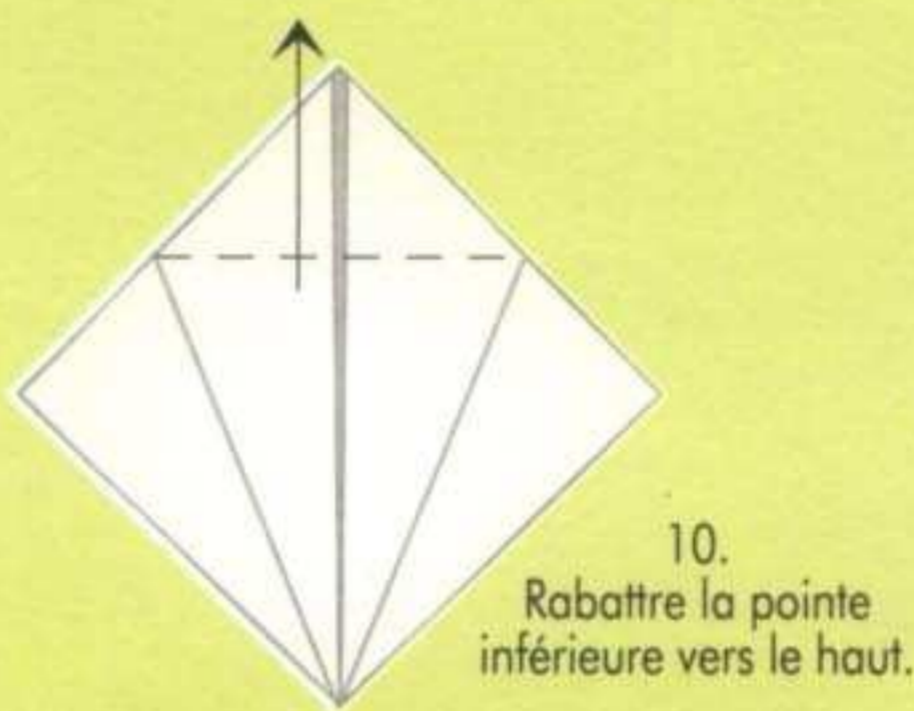
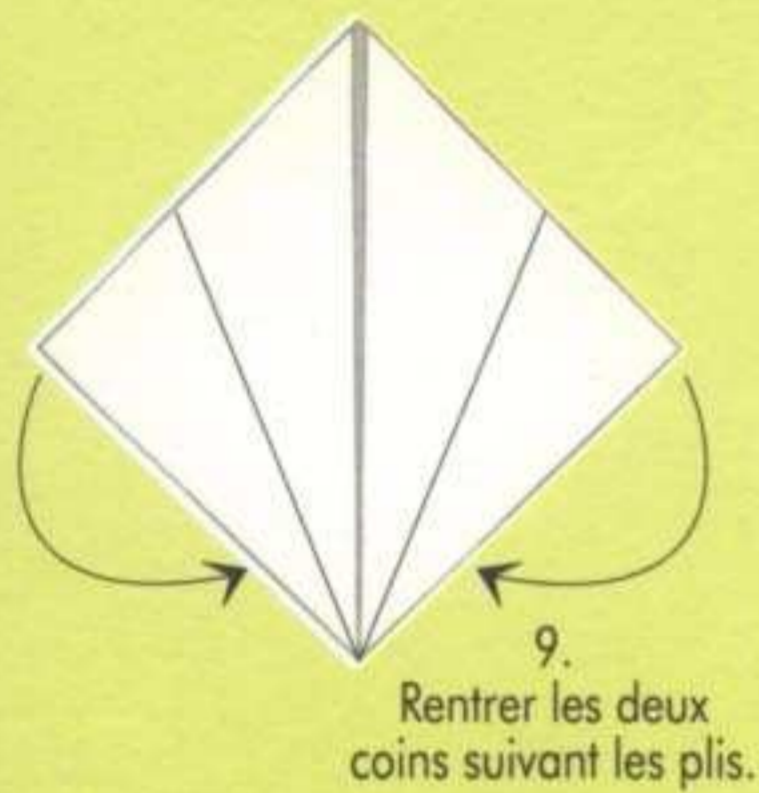
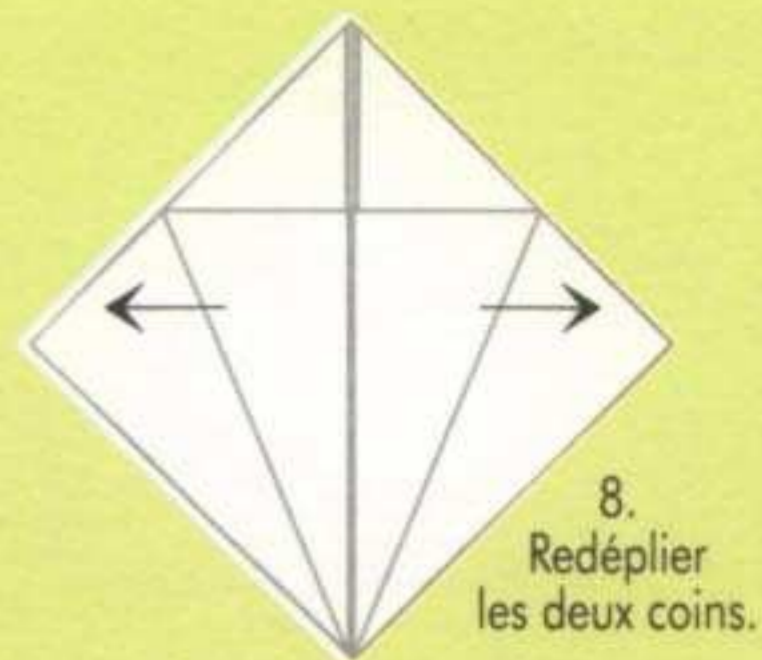
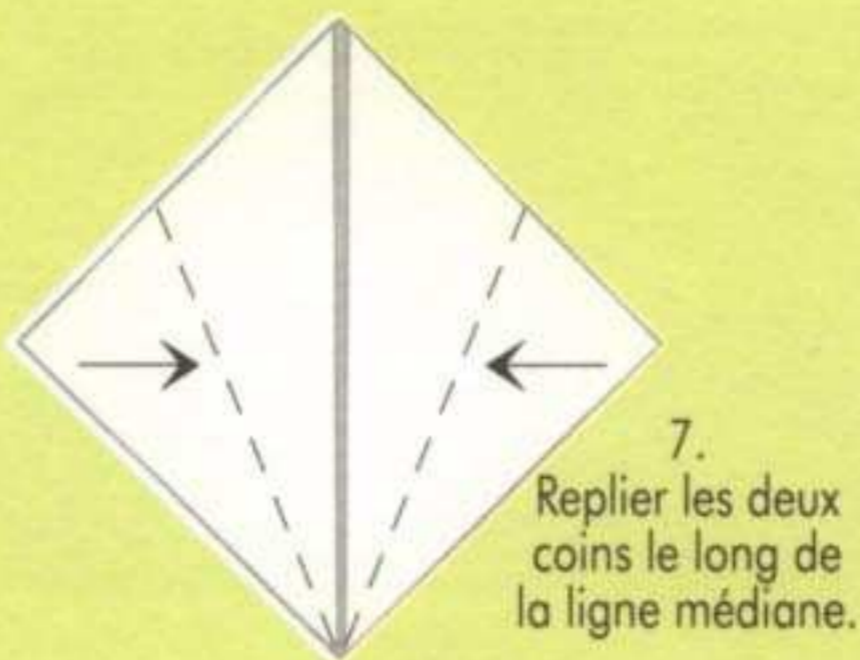
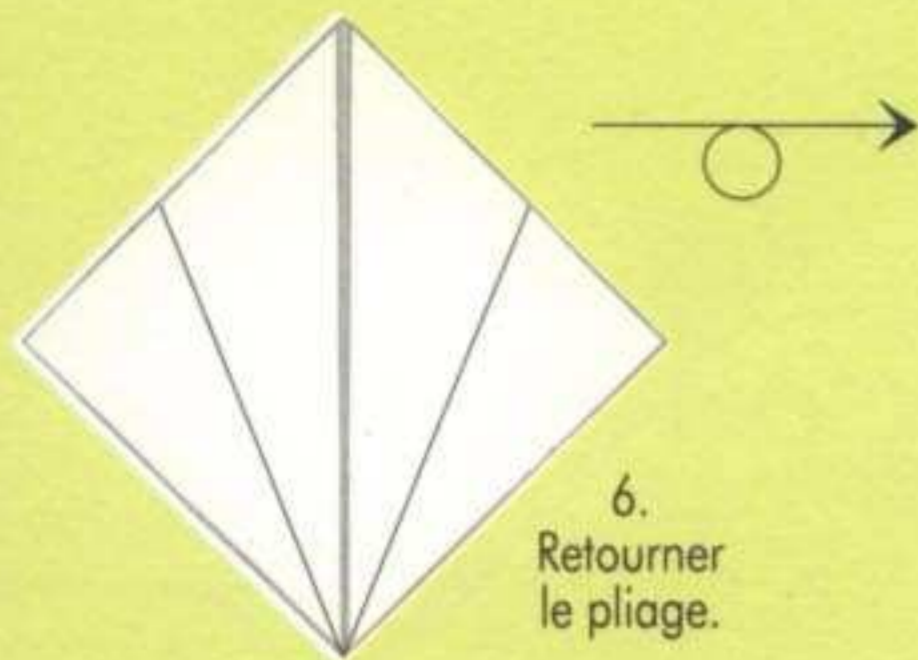

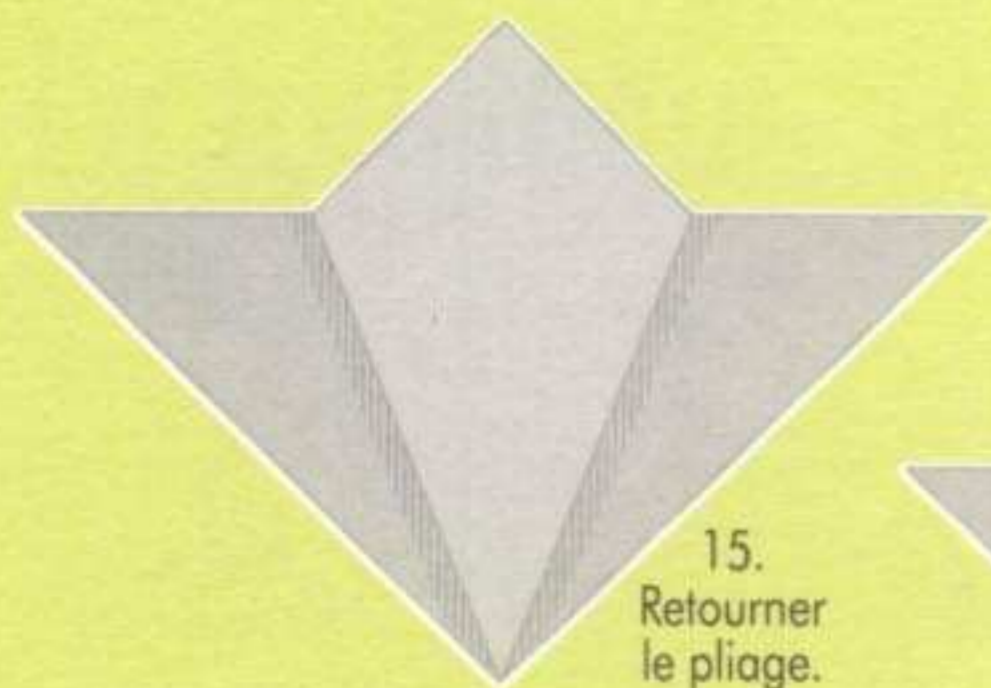

15. Retourner le pliage.

● Le tourteau pond jusqu'à trois millions d'œufs dans les eaux profondes.

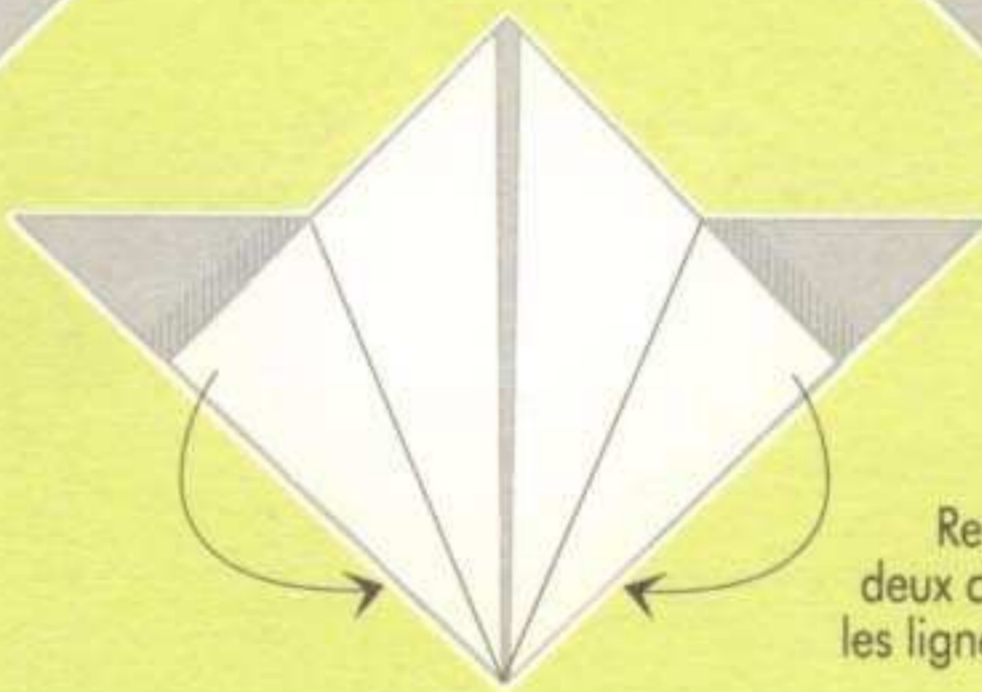

16. Rentrer les deux coins suivant les lignes de repère.

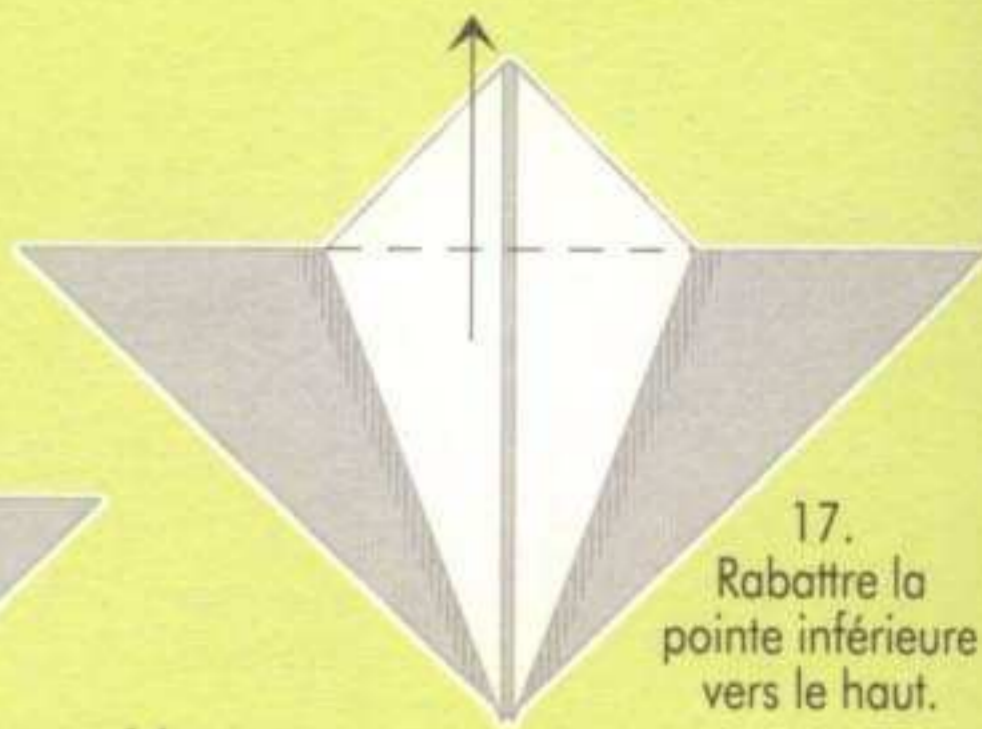

17. Rabattre la pointe inférieure vers le haut.

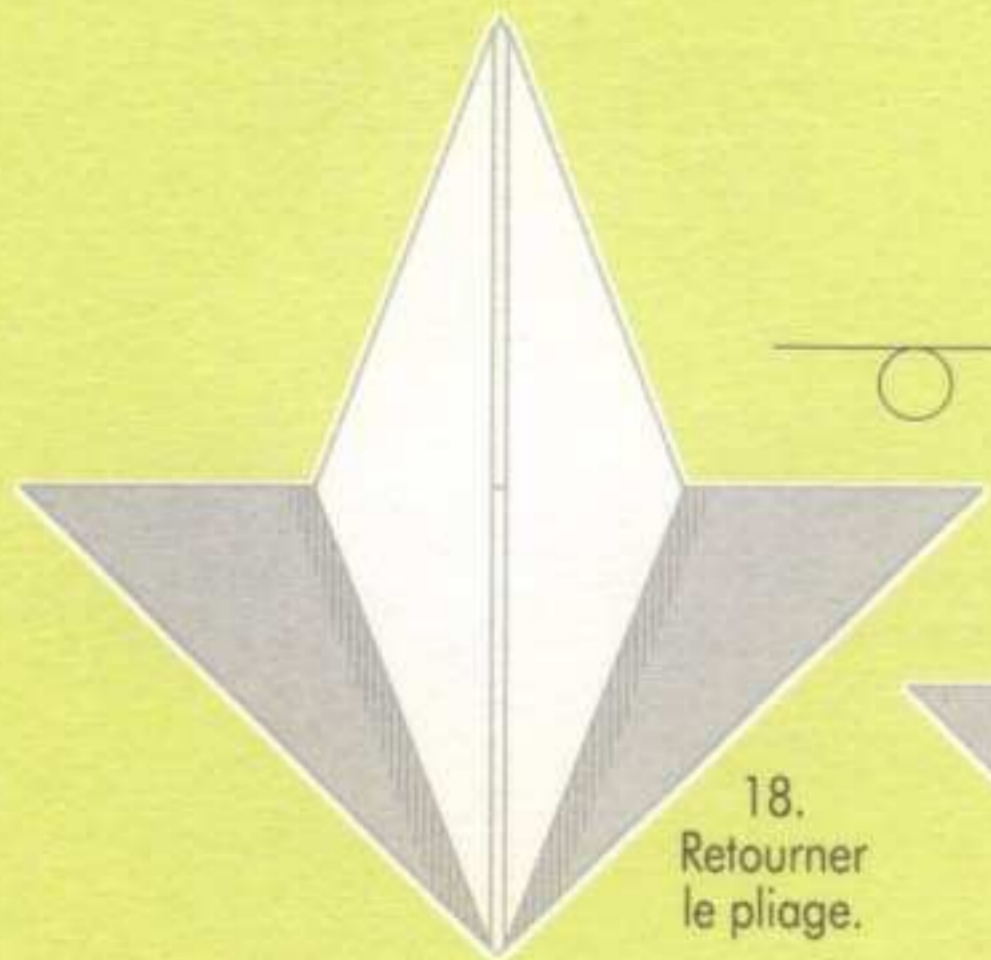

18. Retourner le pliage.

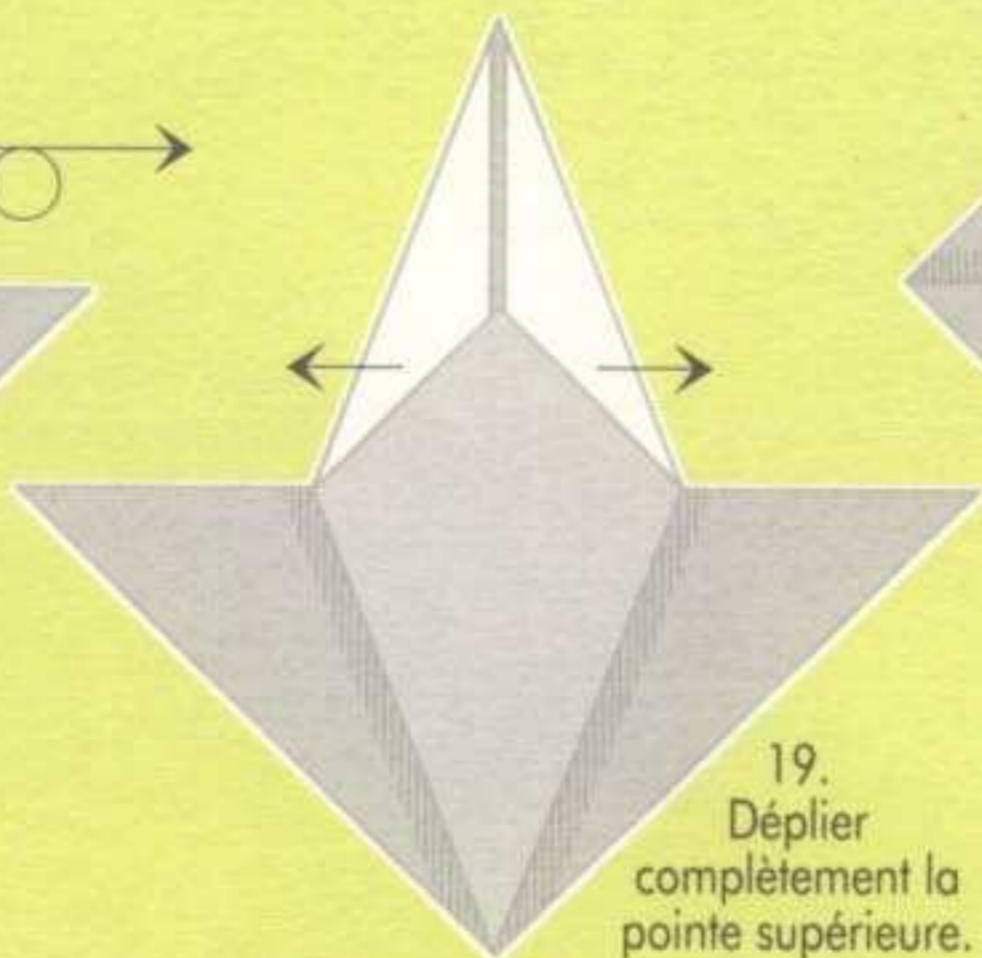

19. Déplier complètement la pointe supérieure.

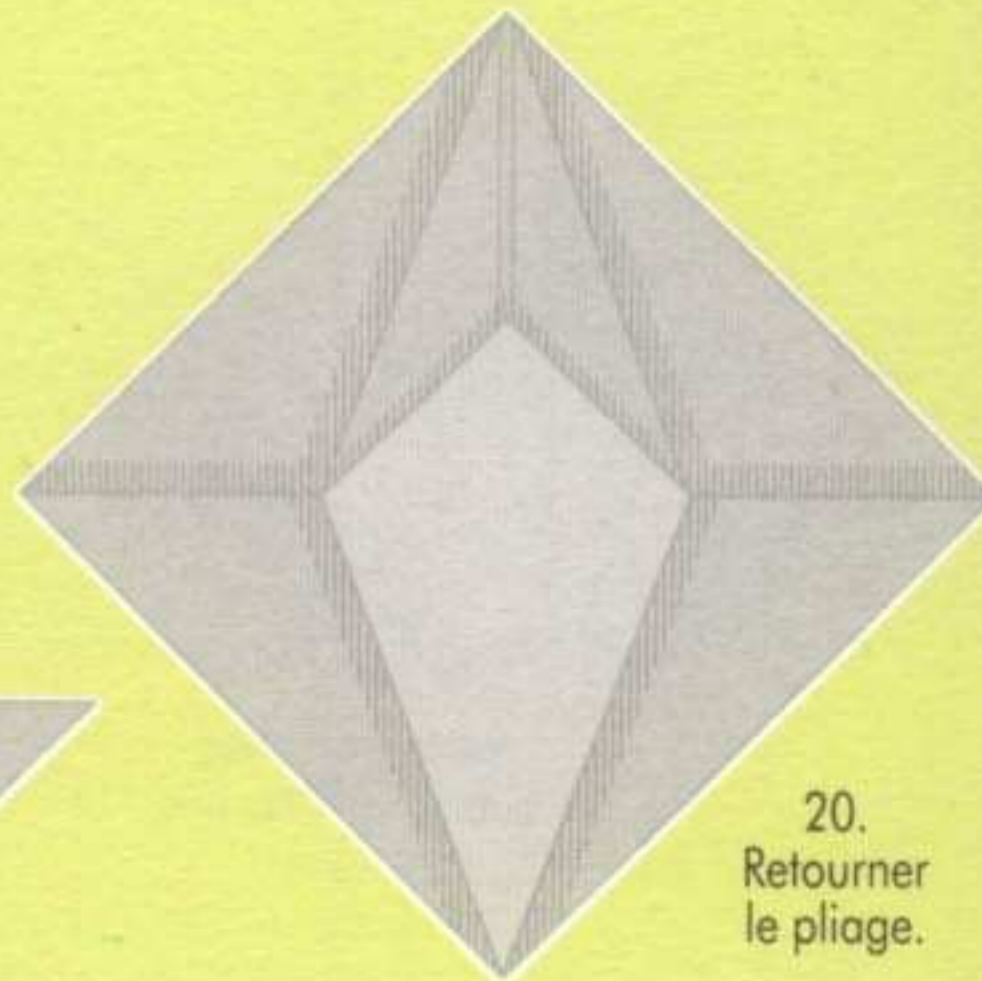

20. Retourner le pliage.

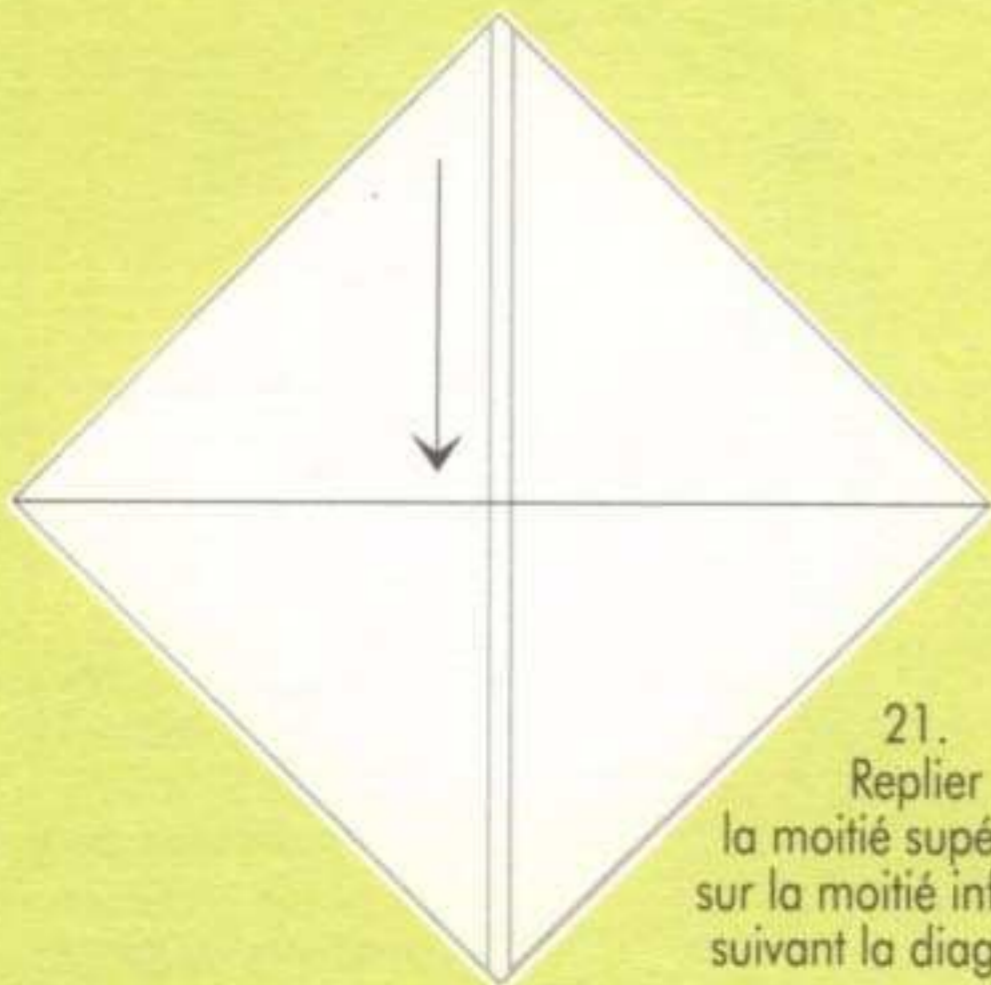

21. Replier la moitié supérieure sur la moitié inférieure suivant la diagonale.

● Le tourteau est redoutable pour ses ennemis. Il peut causer des blessures dangereuses avec ses pinces. Il vit sur les sols pierreux des côtes rocheuses.

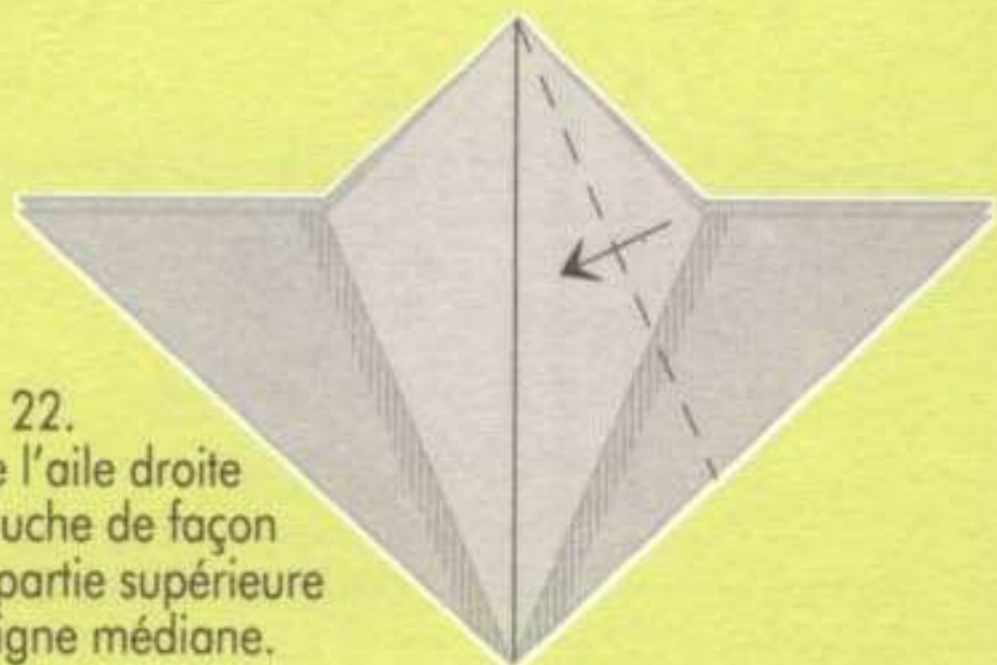

22. Rabattre l'aile droite vers la gauche de façon à ce que la partie supérieure longe la ligne médiane.

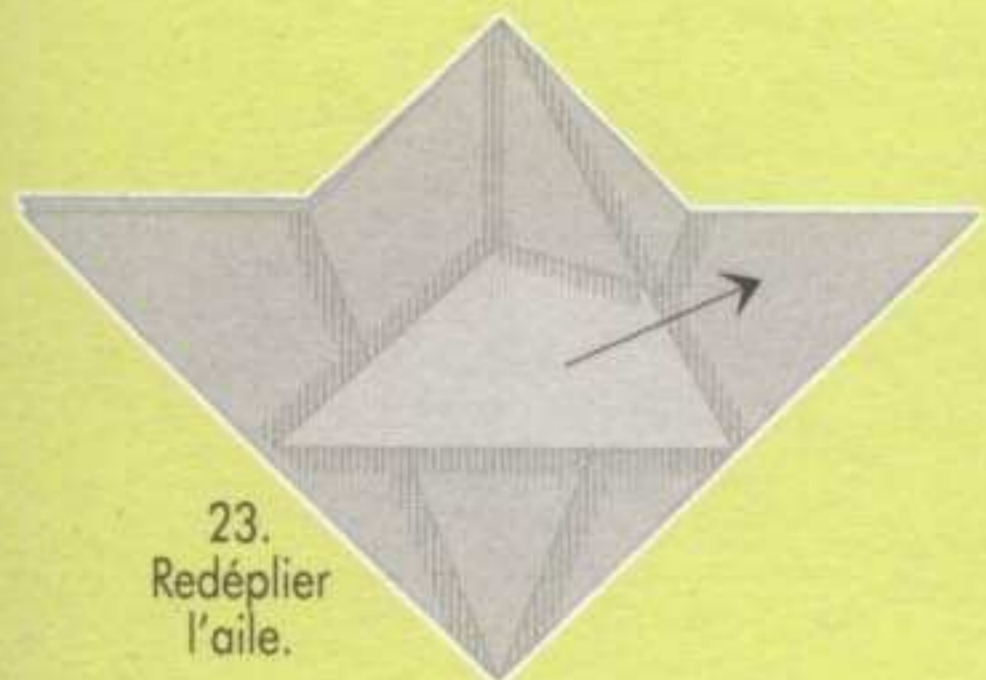

23.
Redéplier
l'aile.

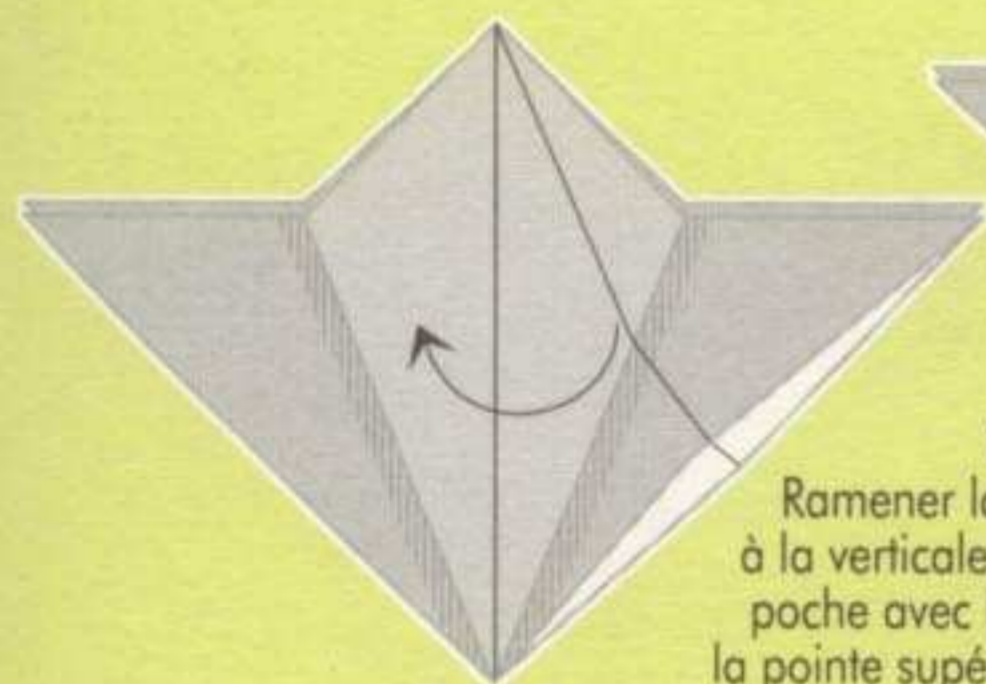

24.
Ramener la partie droite
à la verticale, ouvrir la petite
poche avec le doigt jusqu'à
la pointe supérieure et l'aplatir.

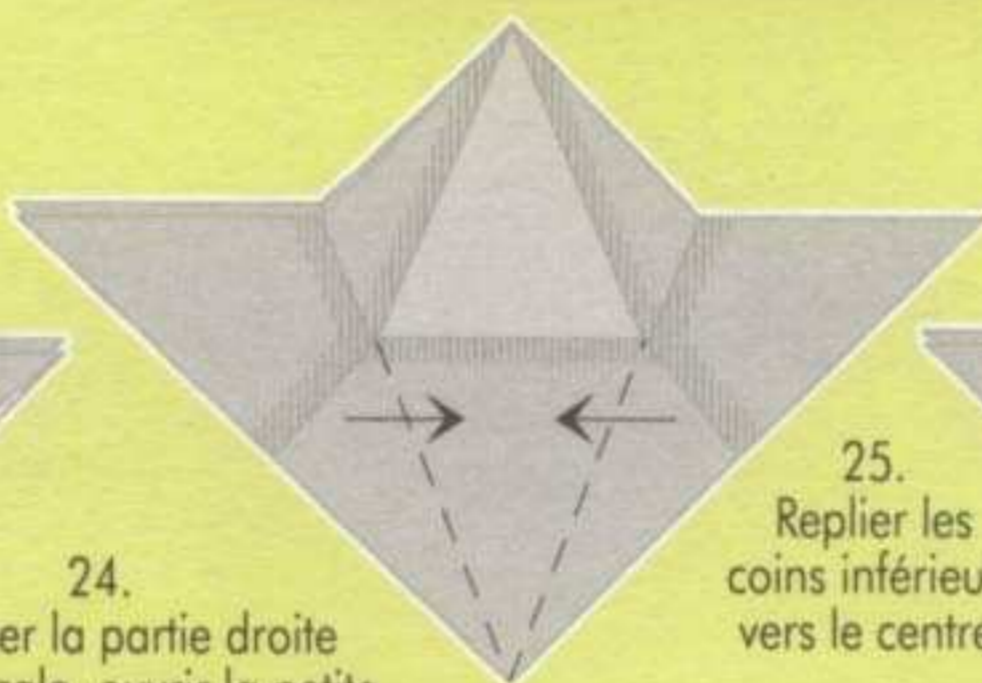

25.
Replier les
coins inférieurs
vers le centre.

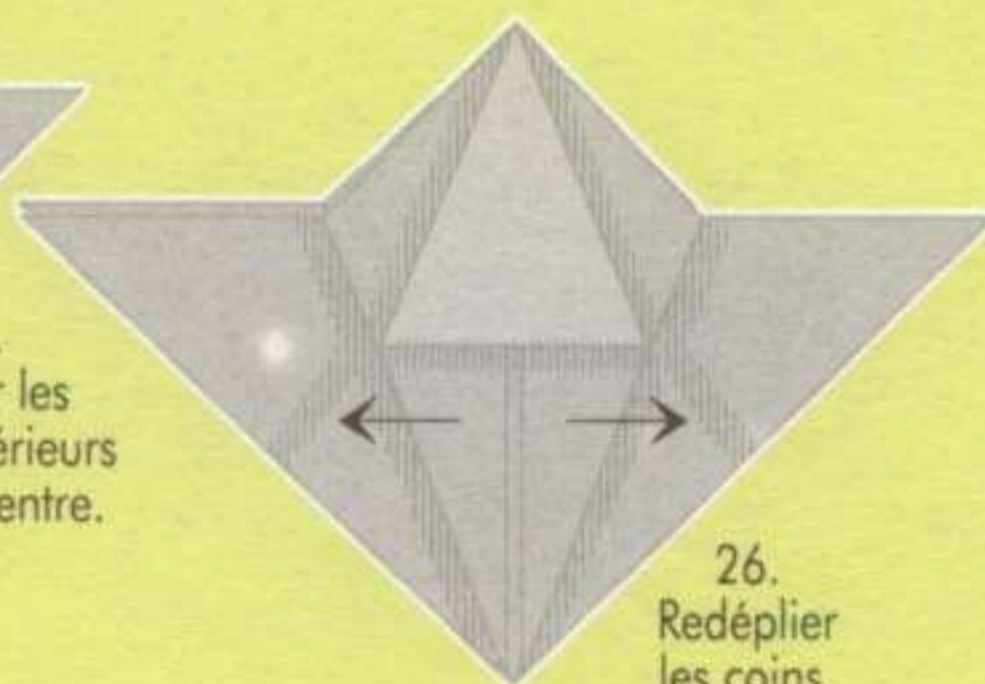

26.
Redéplier
les coins.

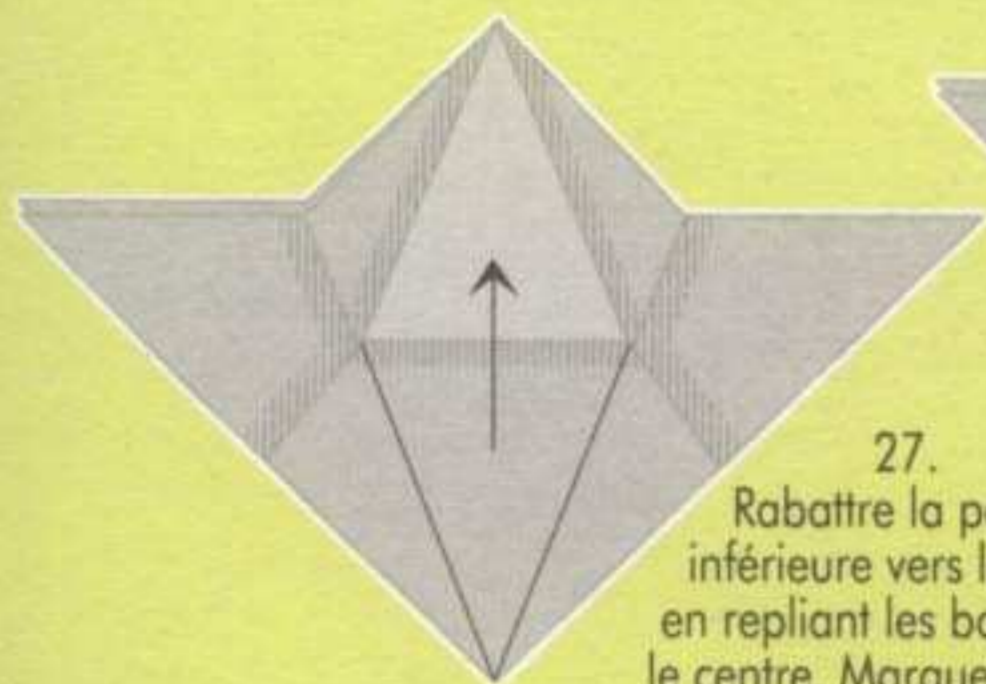

27.
Rabattre la pointe
inférieure vers le haut,
en repliant les bords vers
le centre. Marquer les plis.

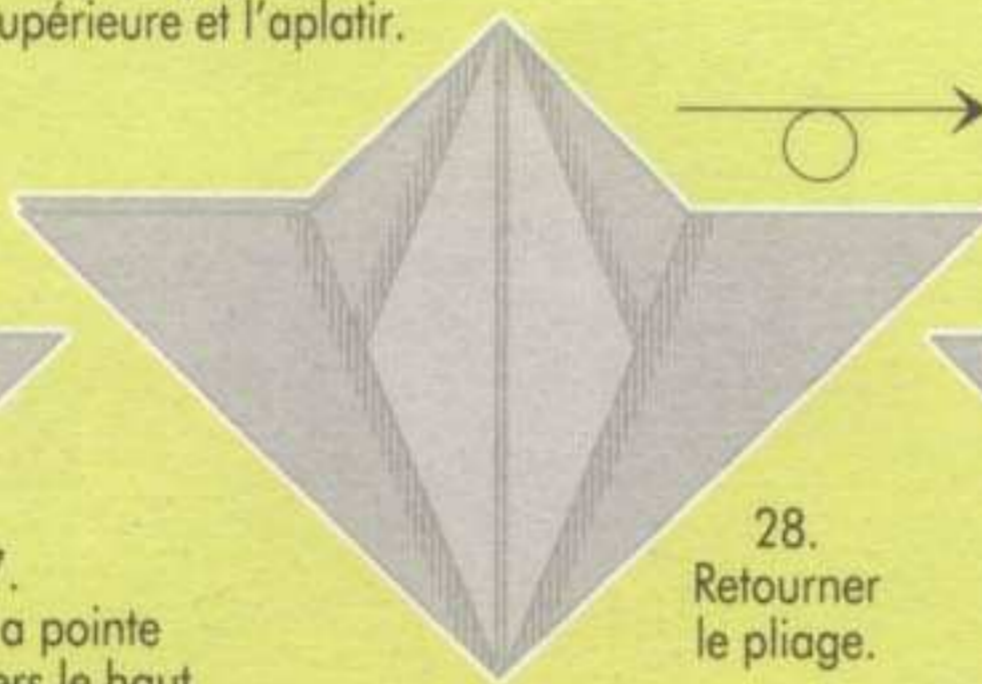

28.
Retourner
le pliage.

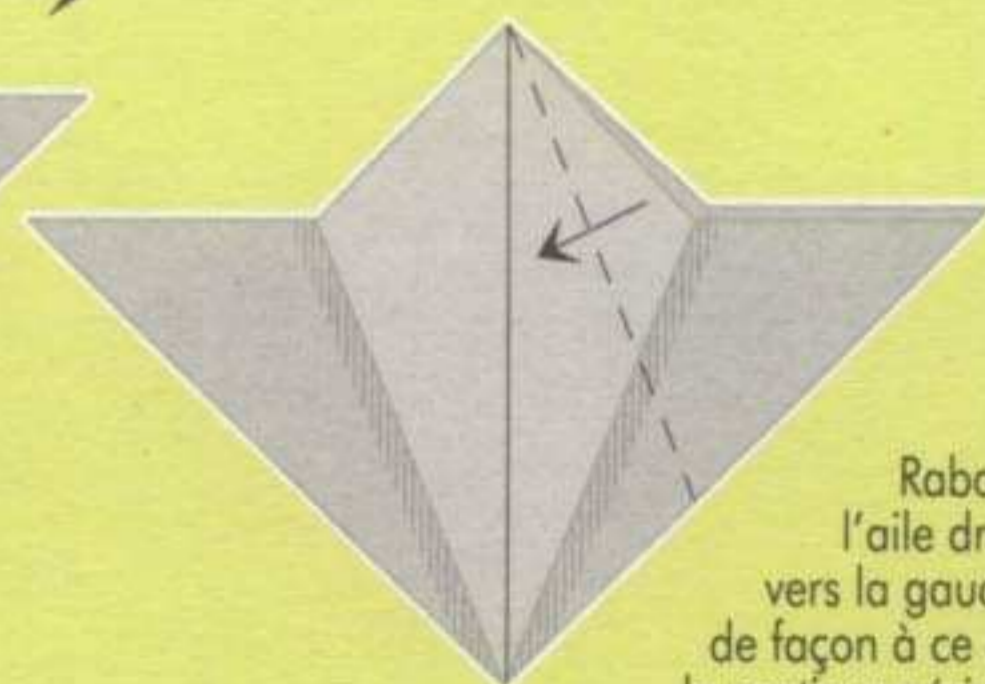

29.
Rabattre
l'aile droite
vers la gauche,
de façon à ce que
la partie supérieure
longe la ligne médiane.

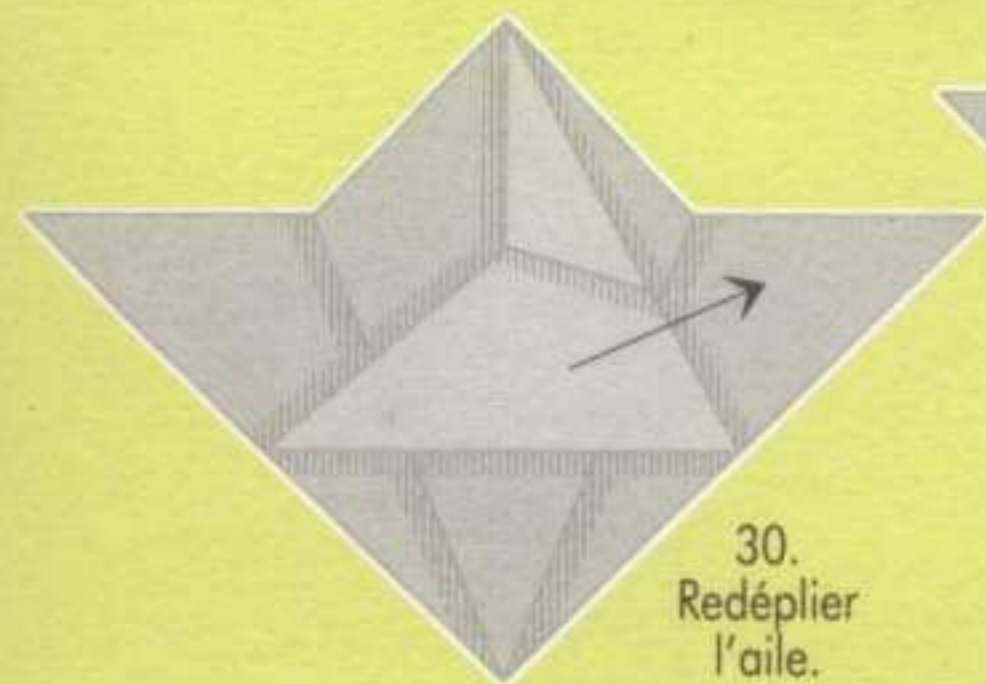

30.
Redéplier
l'aile.

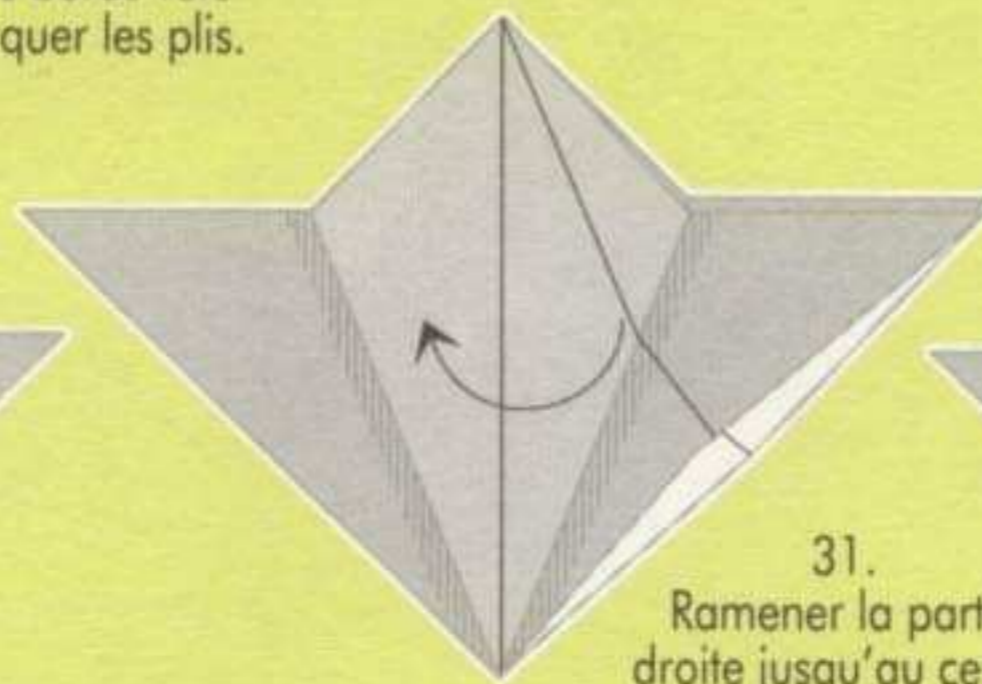

31.
Ramener la partie
droite jusqu'au centre
à la verticale, ouvrir
la petite poche et l'aplatir.

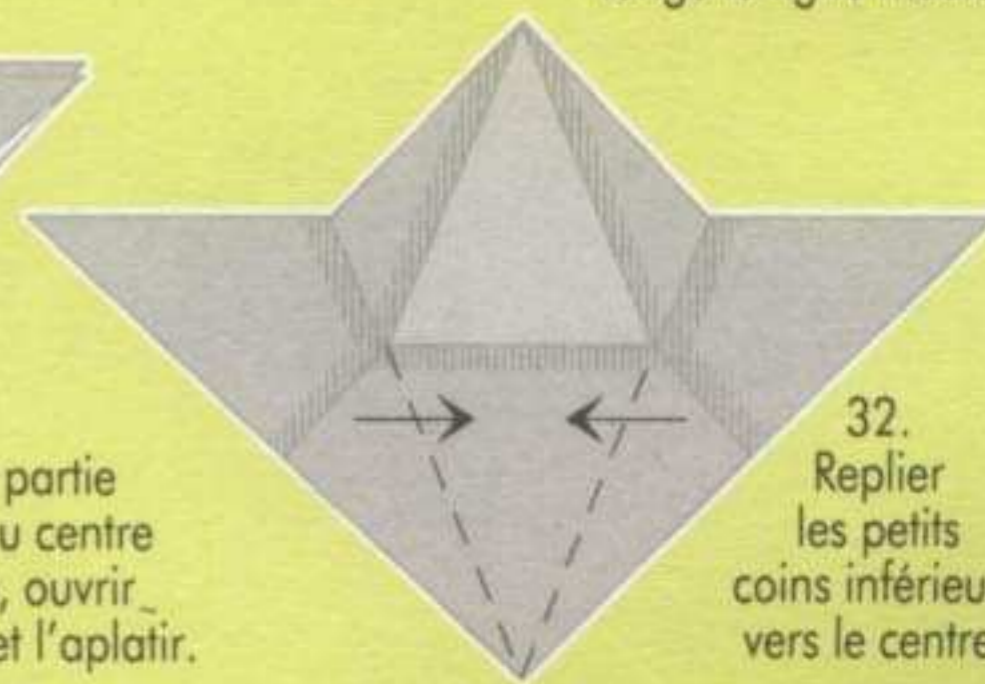

32.
Replier
les petits
coins inférieurs
vers le centre.





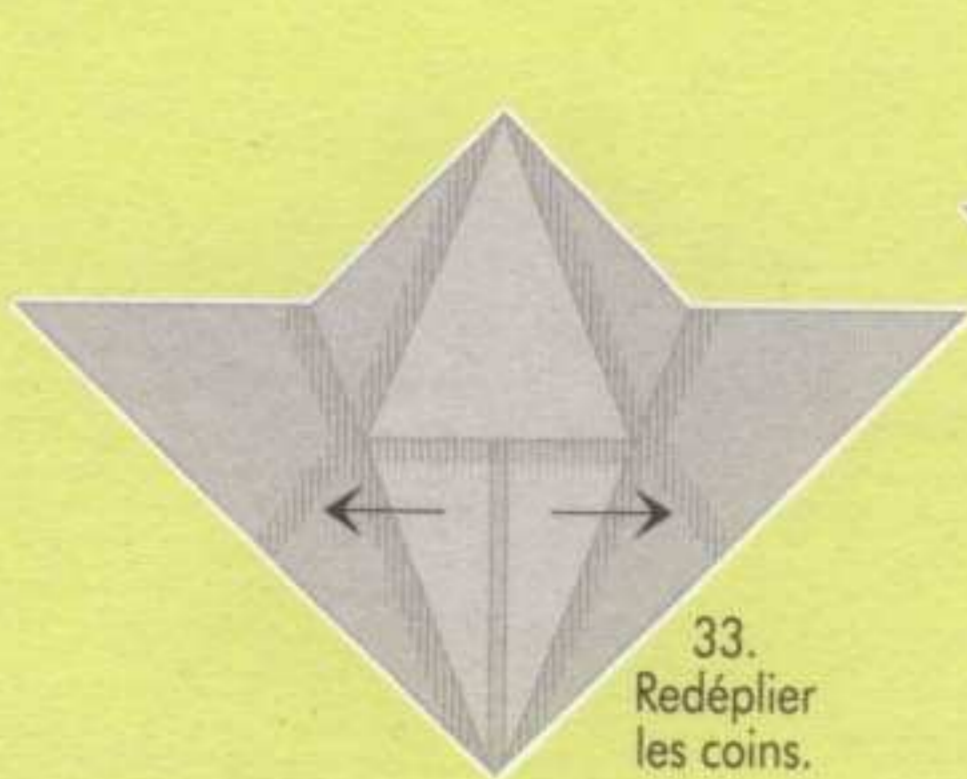

33. Redéplier les coins.

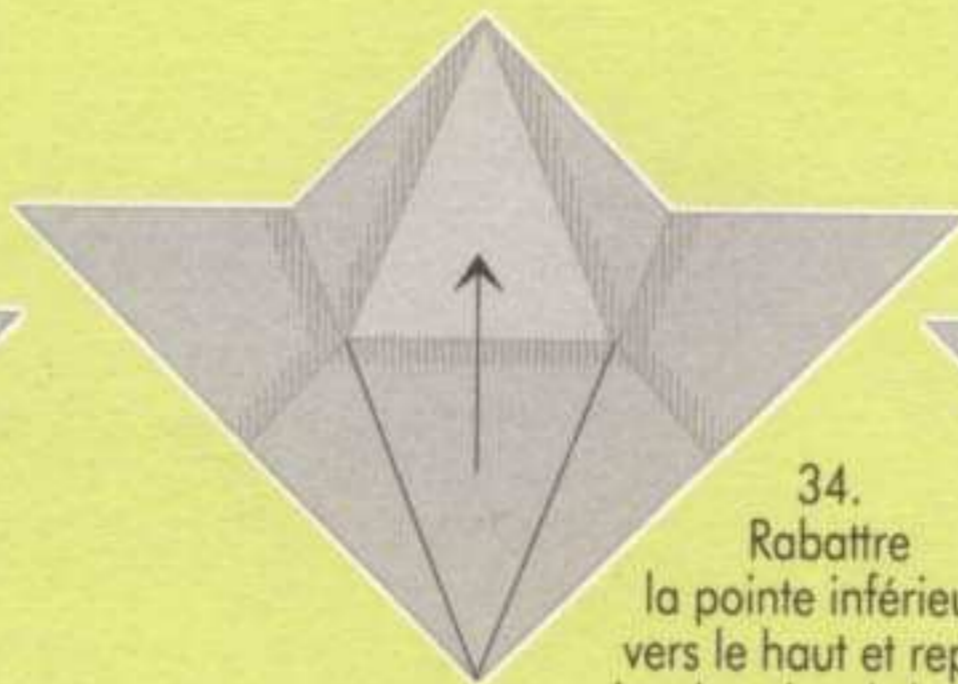

34. Rabattre la pointe inférieure vers le haut et replier les deux bords le long de la ligne médiane.

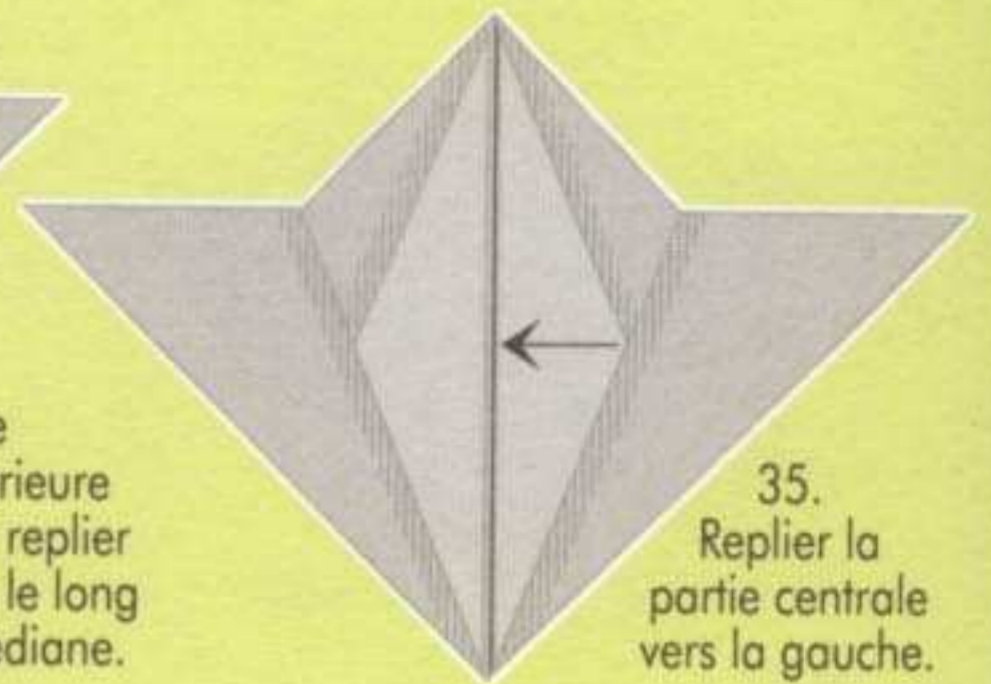

35. Replier la partie centrale vers la gauche.

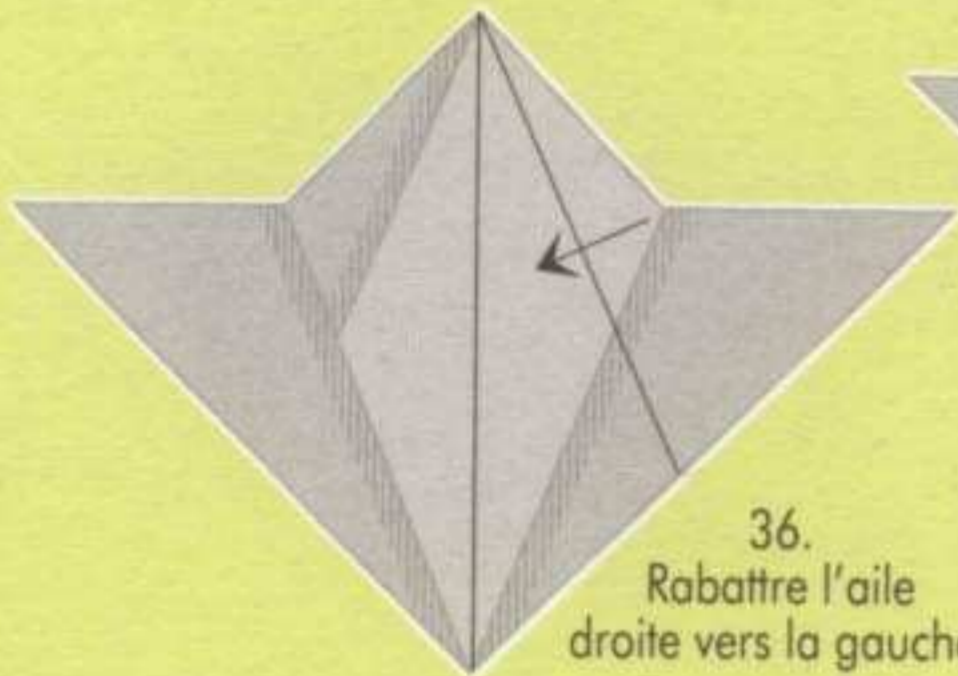

36. Rabattre l'aile droite vers la gauche.

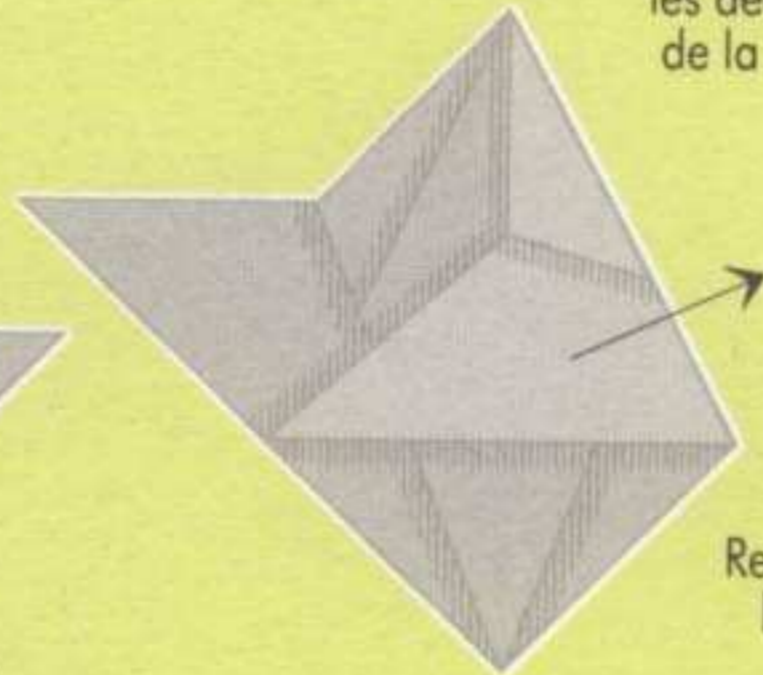

37. Redéplier l'aile.

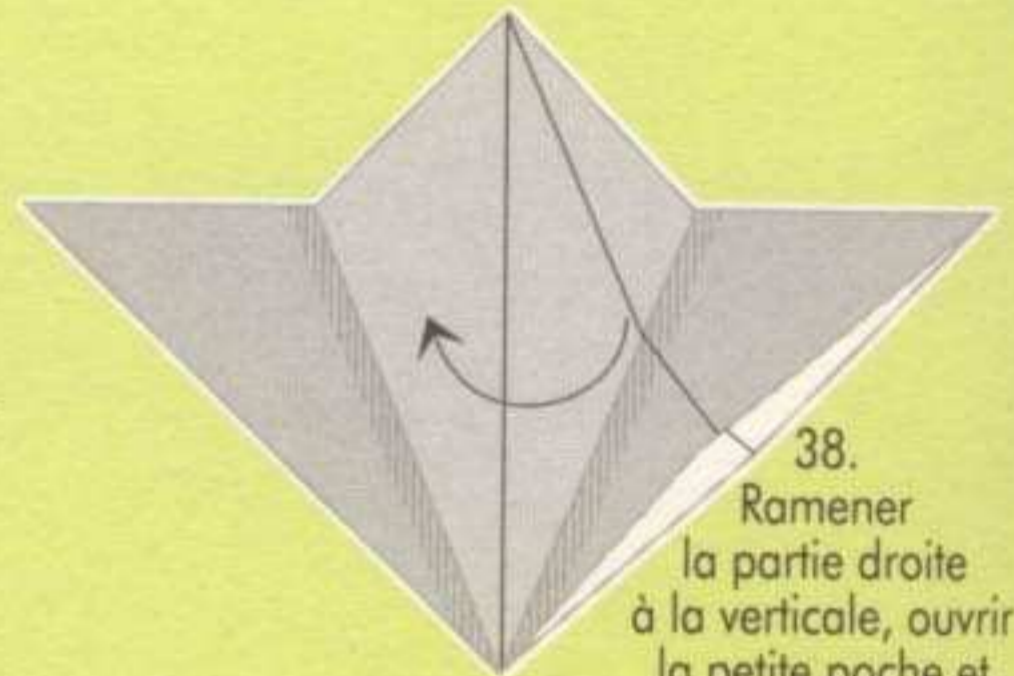

38. Ramener la partie droite à la verticale, ouvrir la petite poche et l'aplatir.

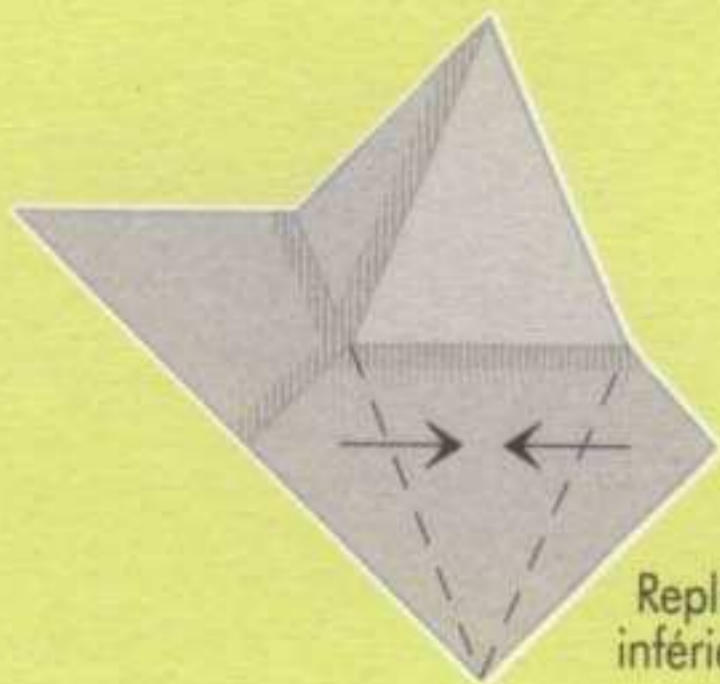

39. Replier les petits coins inférieurs vers le centre.

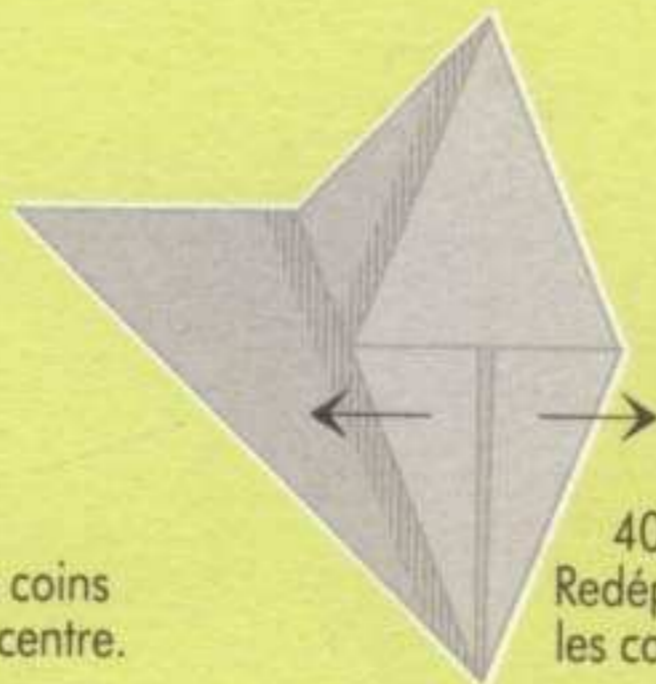

40. Redéplier les coins.

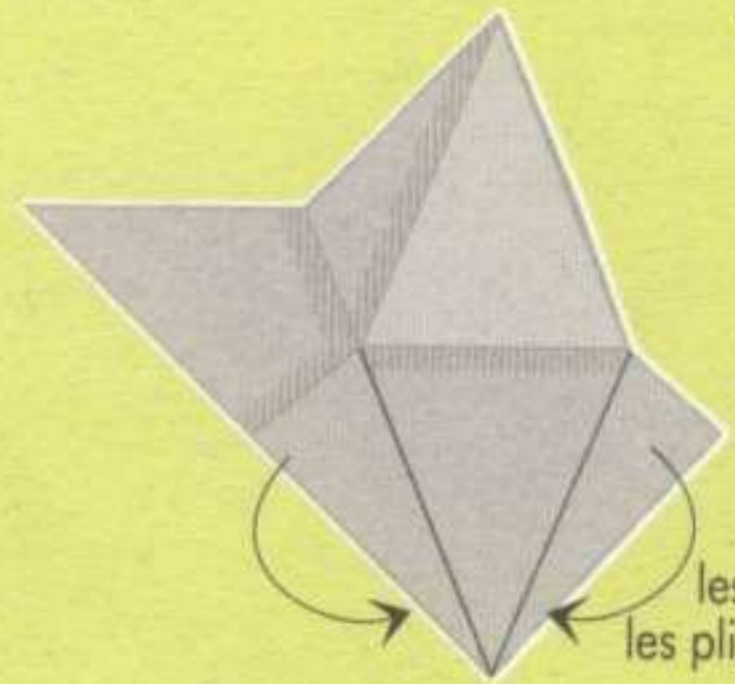

41. Rentrer les coins dans les plis ainsi obtenus.

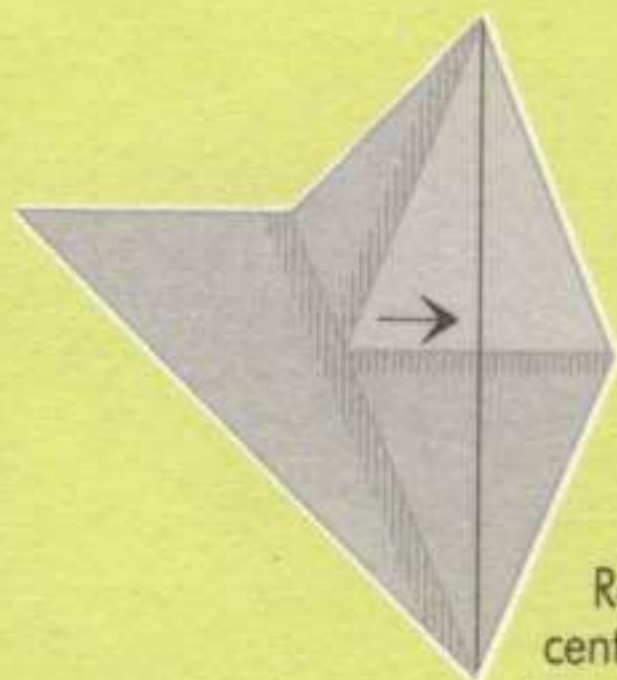

42. Rabattre la partie centrale vers la droite.

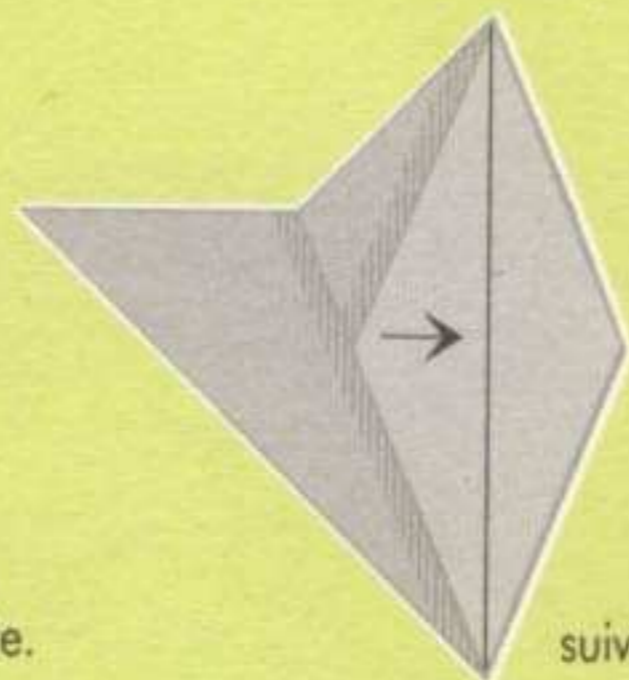

43. Replier l'aile suivante vers la droite.

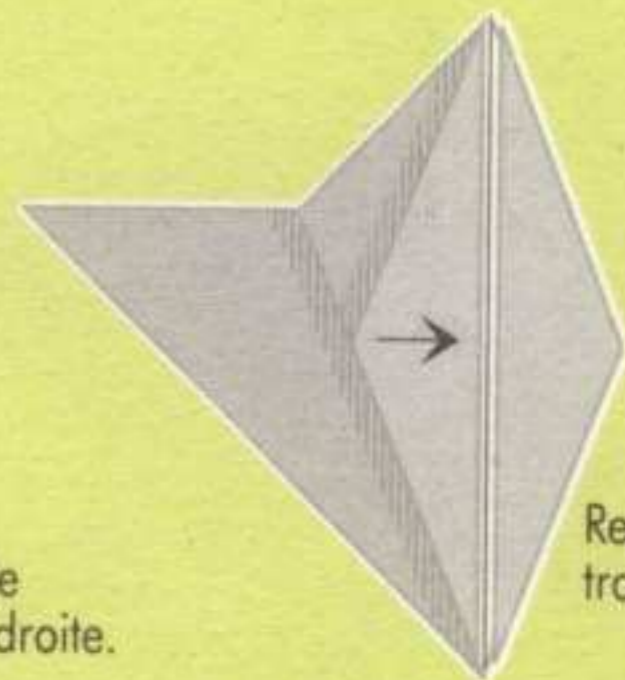

44. Replier également la troisième aile vers la droite.

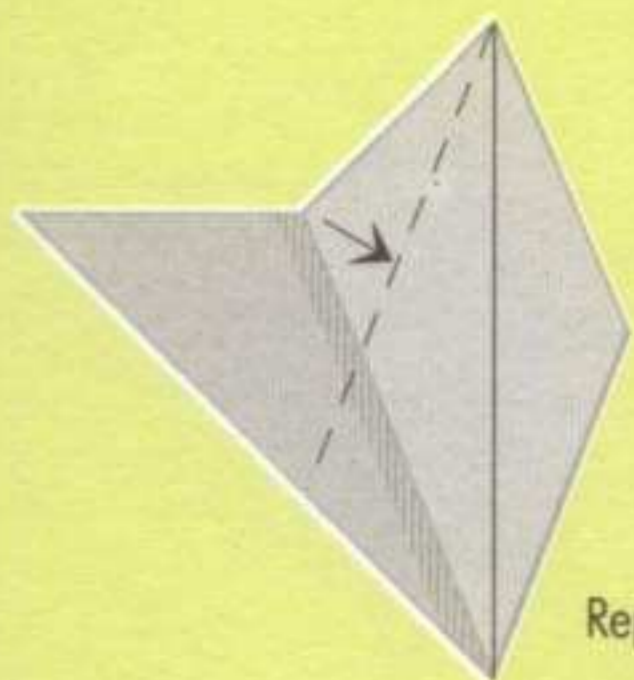

45. Replier l'aile gauche vers la droite.

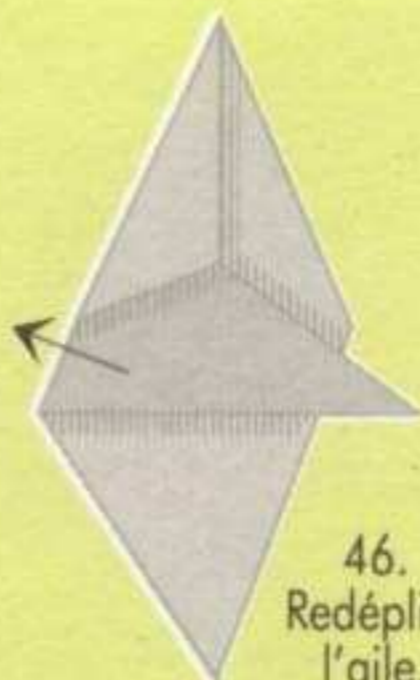

46. Redéplier l'aile.

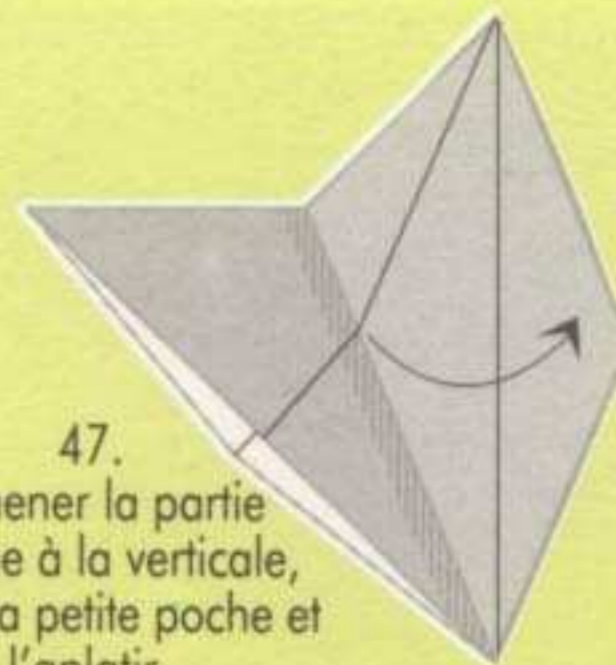

47. Ramener la partie gauche à la verticale, ouvrir la petite poche et l'aplatir.

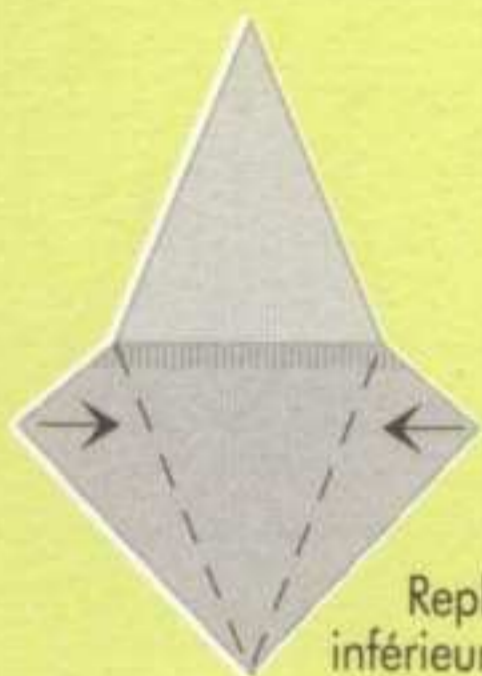

48. Replier les coins inférieurs vers le centre.

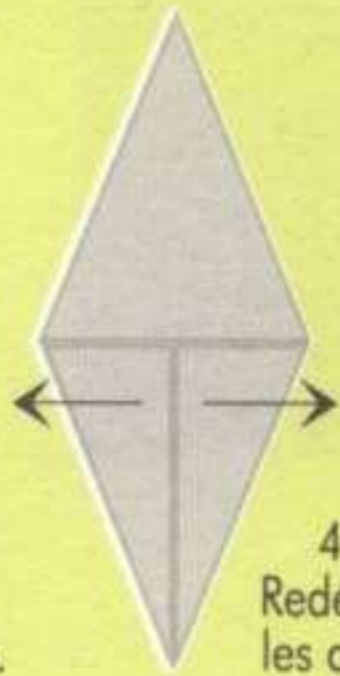

49. Redéplier les coins.



50. Rentrer les deux coins dans les plis.



51. Rabattre la partie droite vers la gauche.

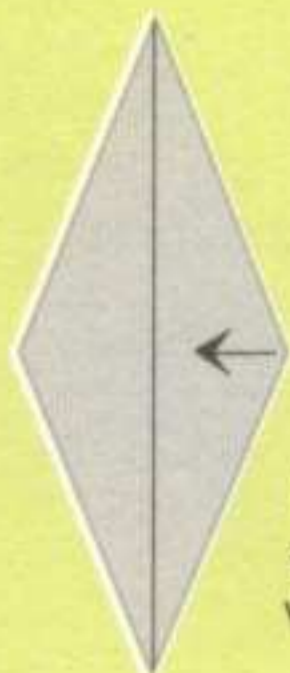

52. Rabattre l'aile droite suivante vers la gauche.



53. Faire tourner le pliage à 180 degrés.



54. Replier deux fois la pointe inférieure jusqu'au centre, suivant les lignes de repère.

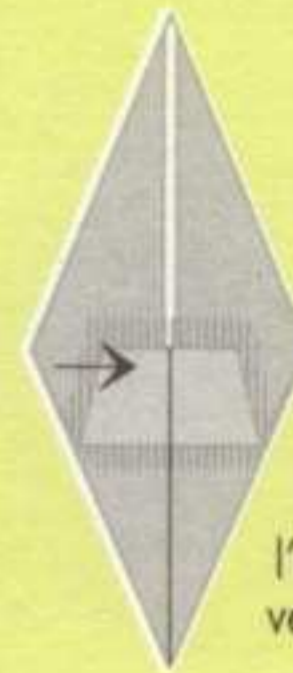

55. Rabattre l'aile gauche vers la droite.

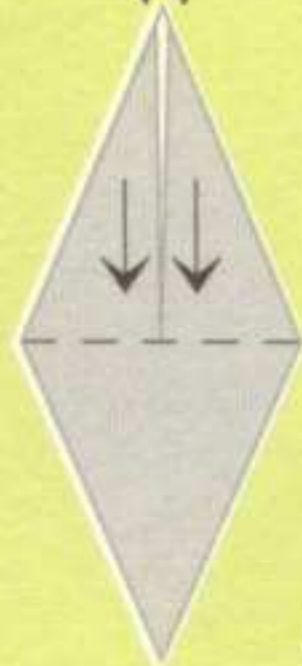

56. Entailler la pointe supérieure jusqu'au centre et rabattre les deux parties vers le bas.

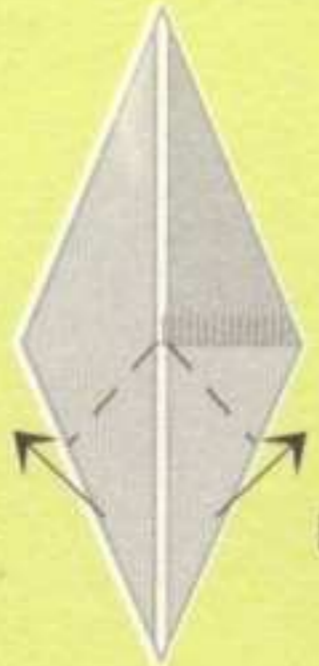

57. Replier la pointe inférieure droite et la pointe inférieure gauche vers la gauche, suivant les lignes de repère.





58.
Plier les deux pointes
en deux, le long de
leur ligne médiane.

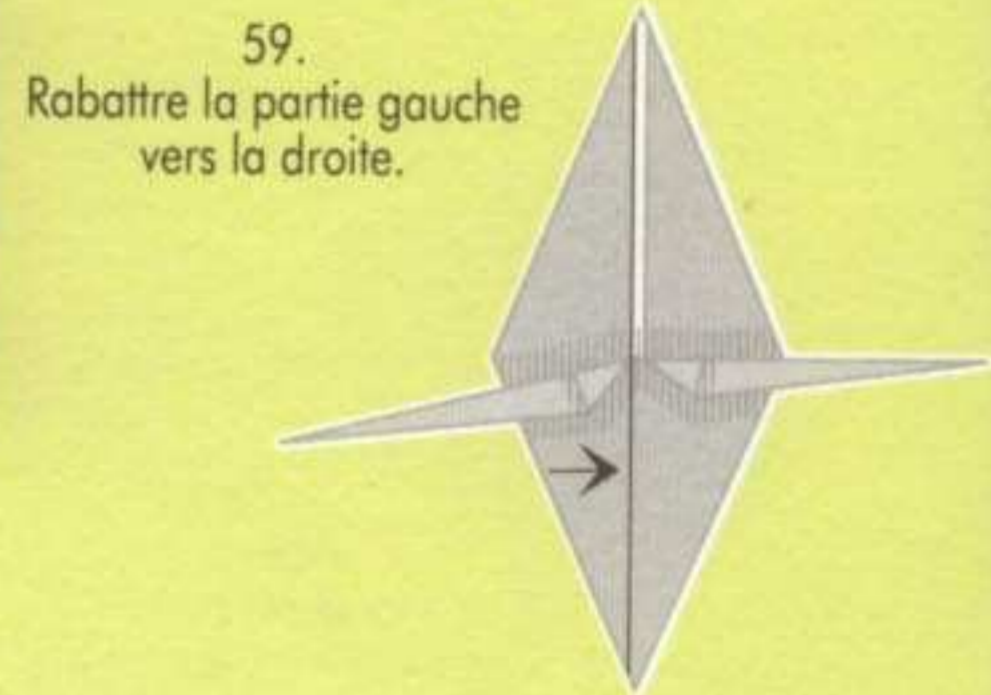

59.
Rabattre la partie gauche
vers la droite.

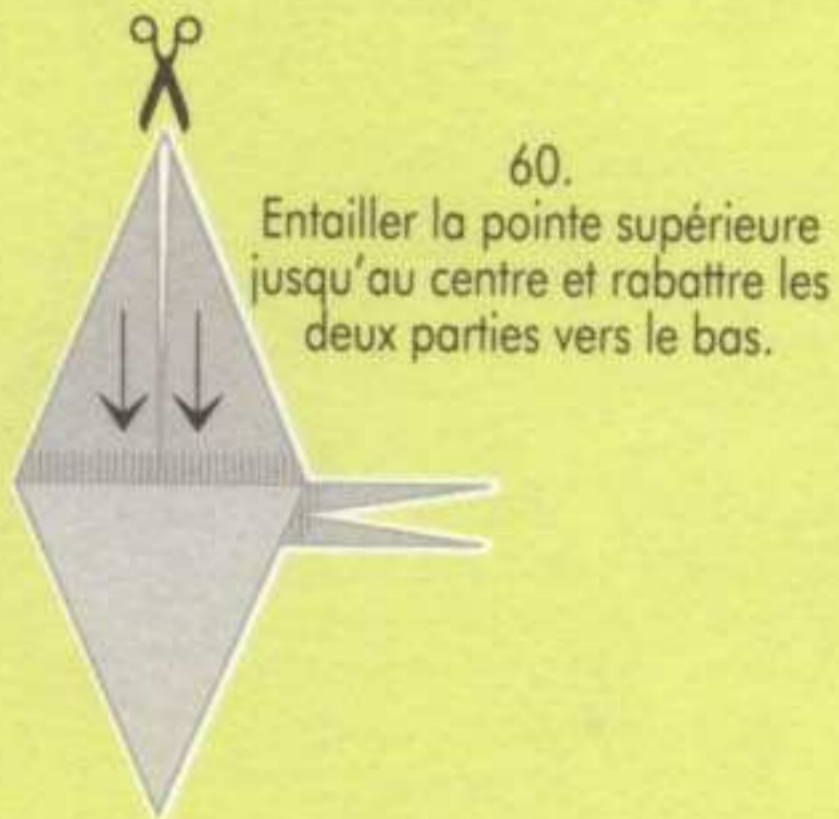

60.
Entailler la pointe supérieure
jusqu'au centre et rabattre les
deux parties vers le bas.

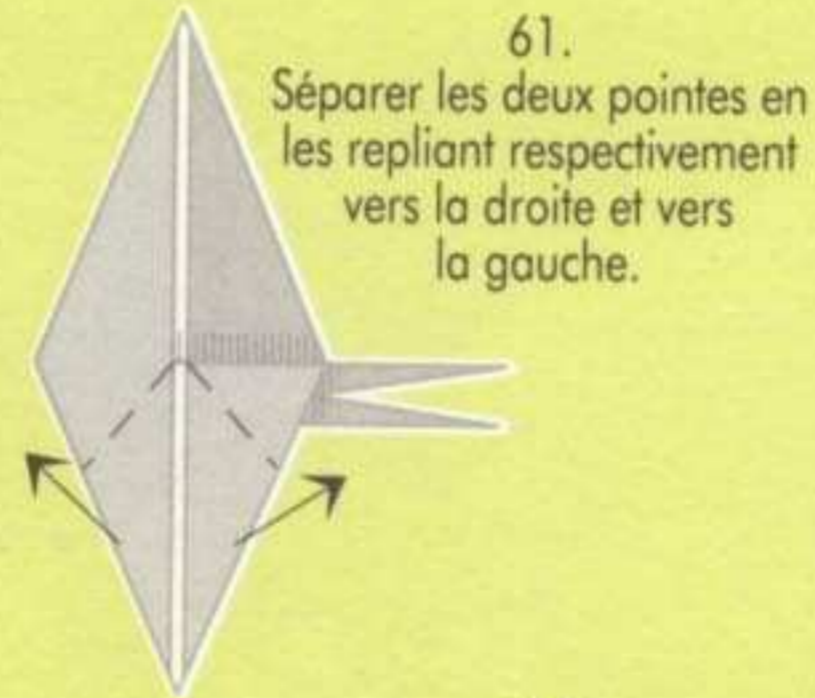

61.
Séparer les deux pointes en
les repliant respectivement
vers la droite et vers
la gauche.



62.
Replier les deux
pointes
suivant les
lignes de
repère.



63.
Rabattre les pattes
droites vers la
gauche.

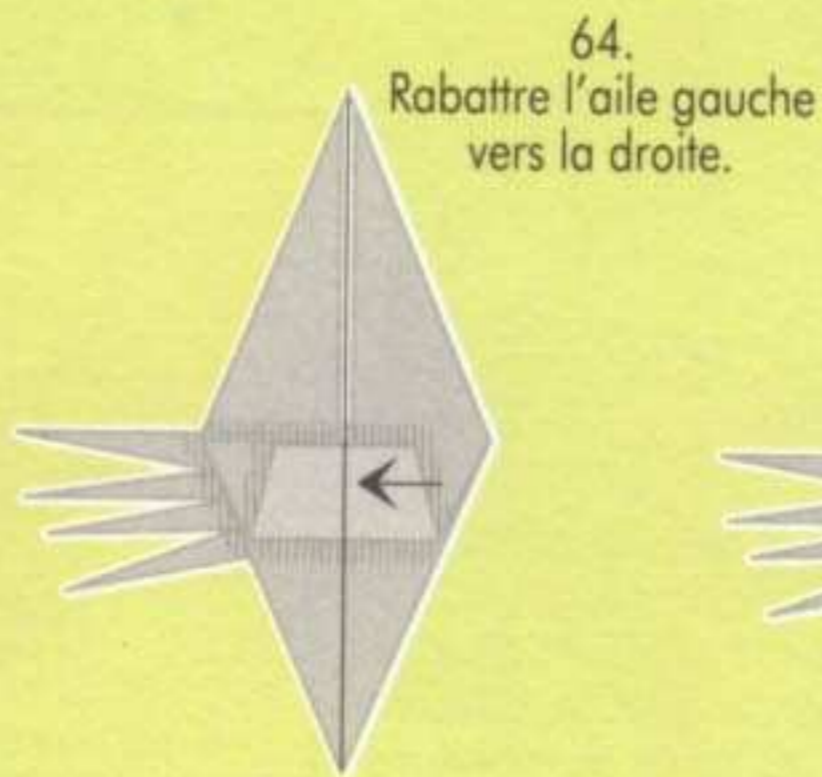

64.
Rabattre l'aile gauche
vers la droite.

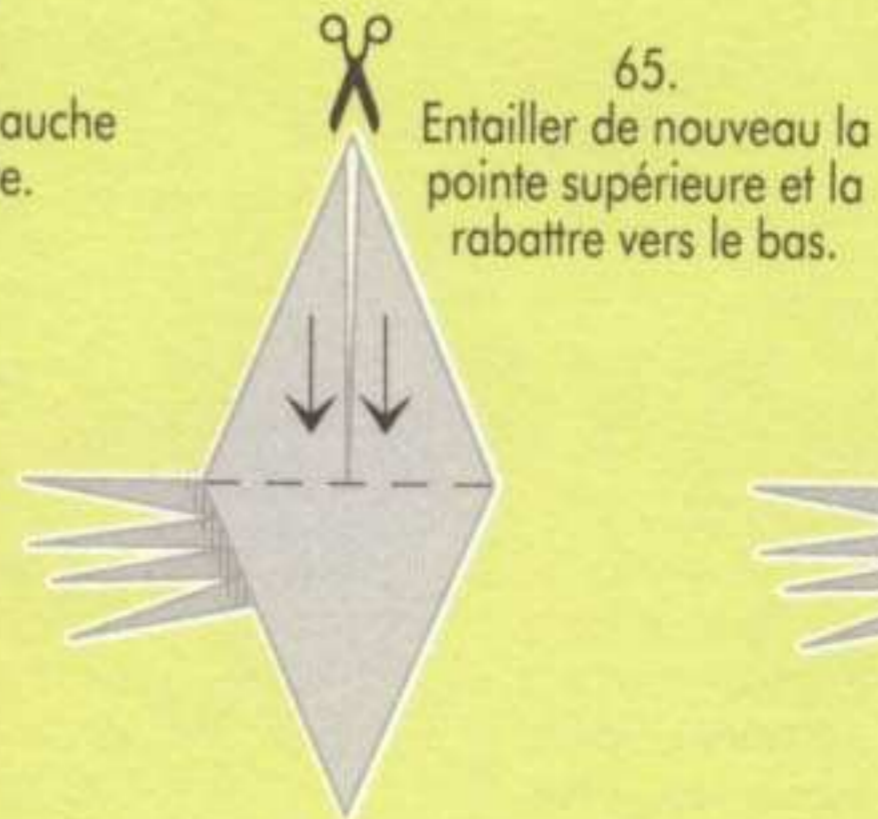

65.
Entailler de nouveau la
pointe supérieure et la
rabattre vers le bas.

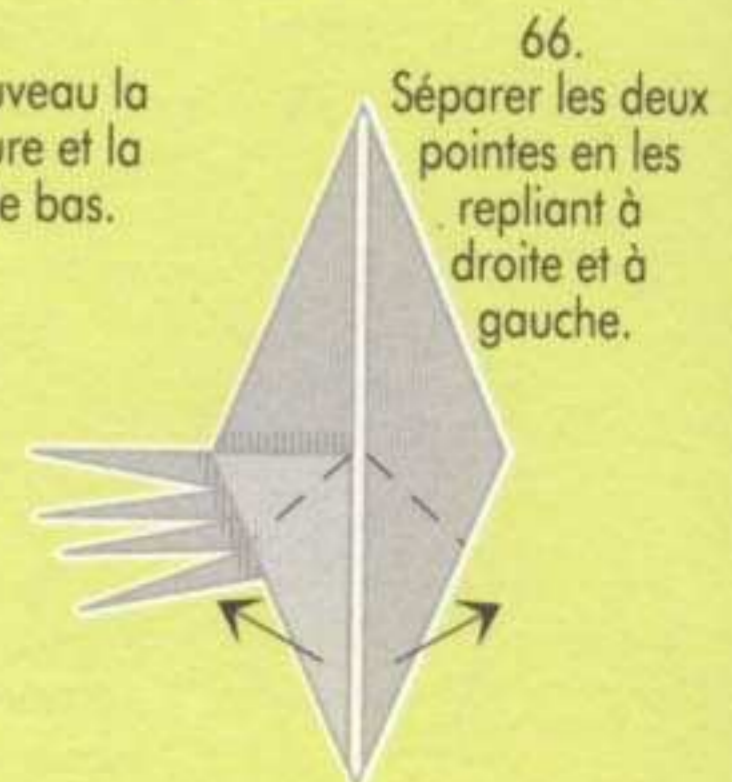

66.
Séparer les deux
pointes en les
repliant à
droite et à
gauche.

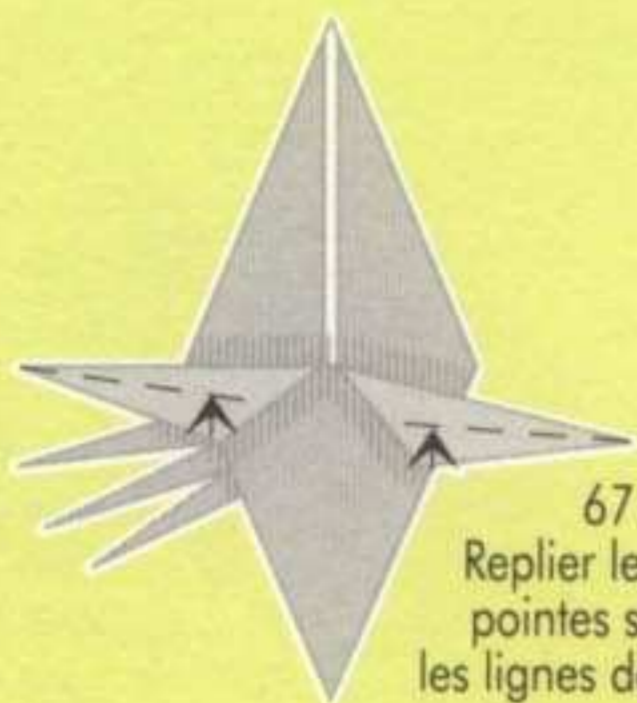

67. Replier les deux points suivant les lignes de repère.



68. Rabattre la patte droite vers la gauche.

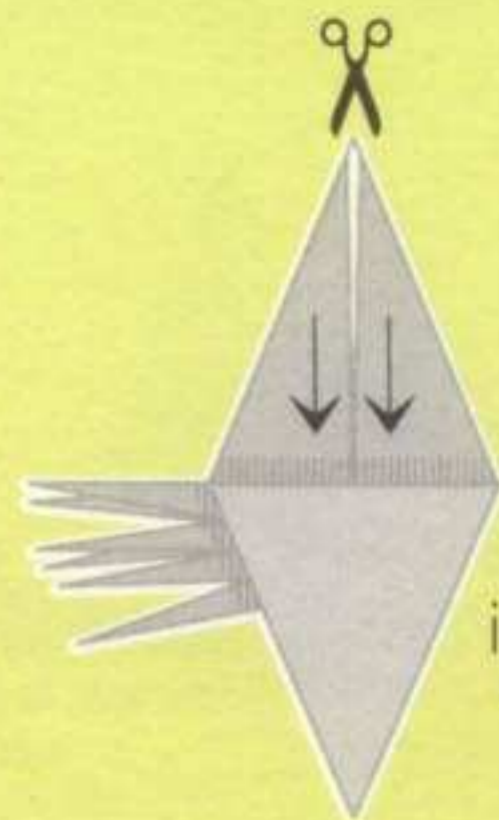

69. Entailler la pointe supérieure jusqu'au centre et rabattre les deux parties vers le bas.

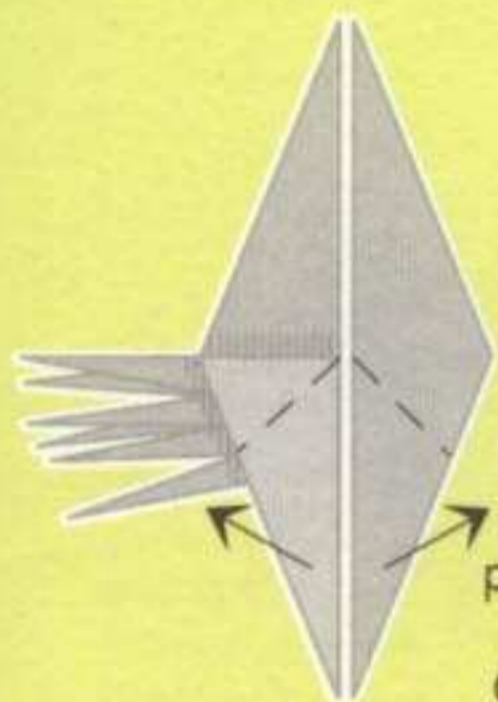

70. Séparer les deux points en les repliant respectivement à droite et à gauche.

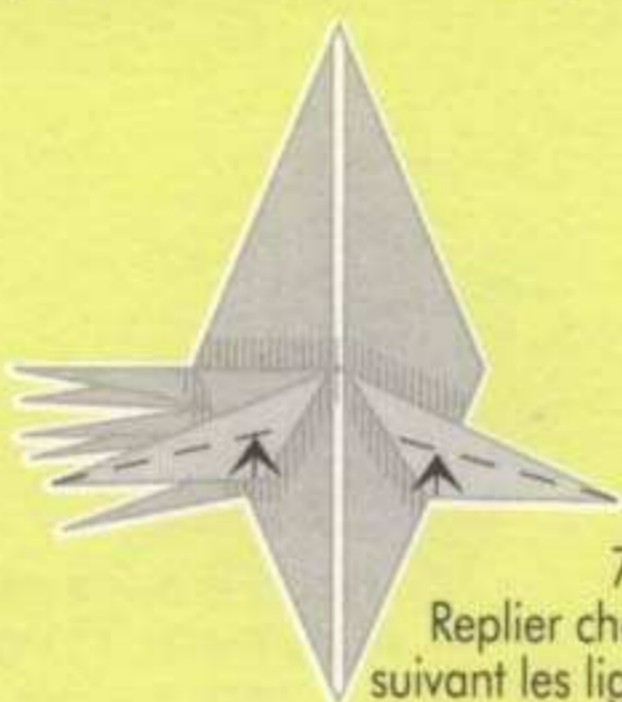

71. Replier chaque pointe suivant les lignes de repère.

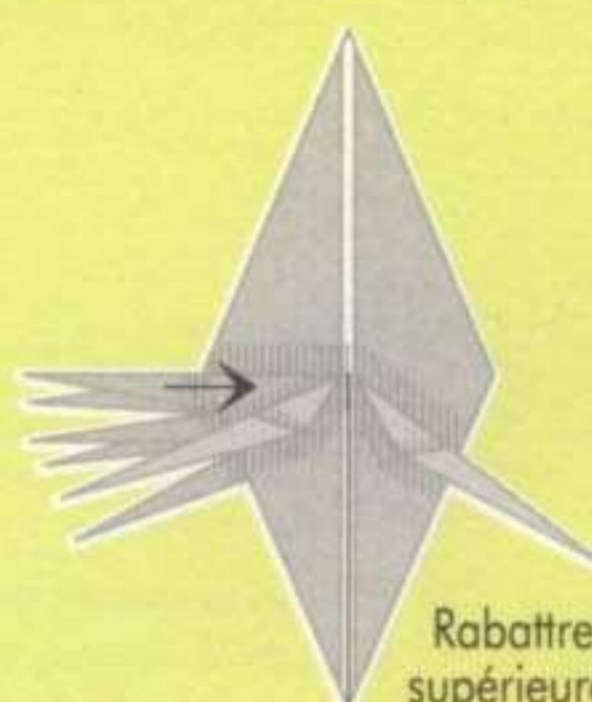

72. Rabattre les trois pattes supérieures vers la droite.

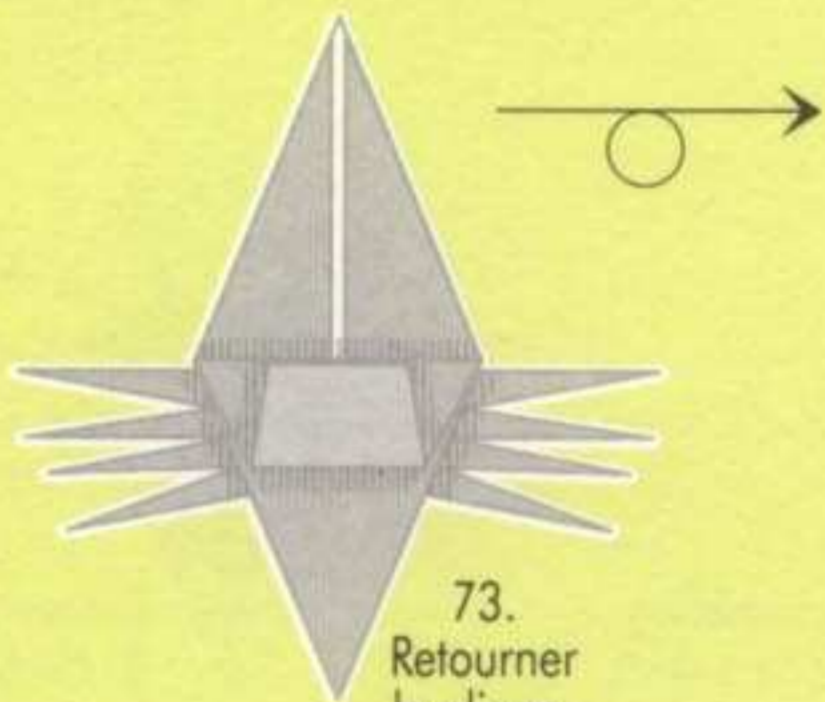

73. Retourner le pliage.

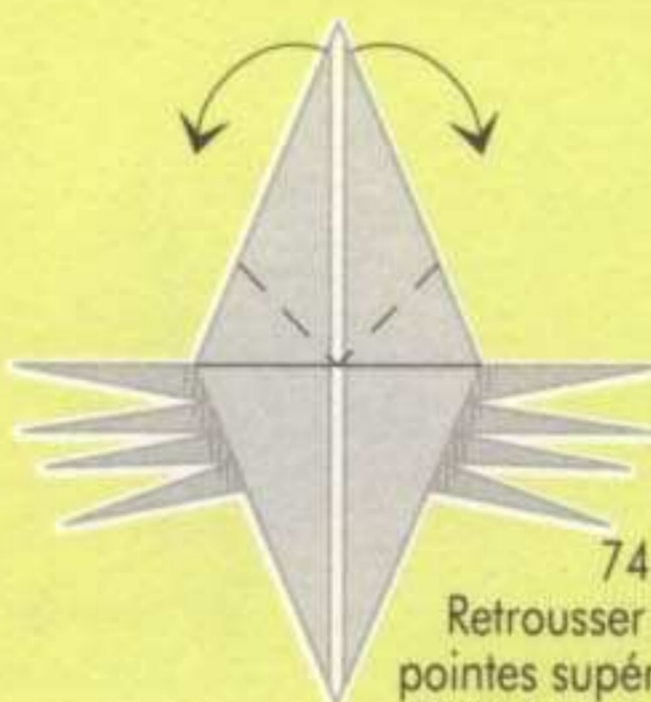

74. Retrousser les deux pointes supérieures vers l'intérieur en les pliant suivant les lignes de repère.

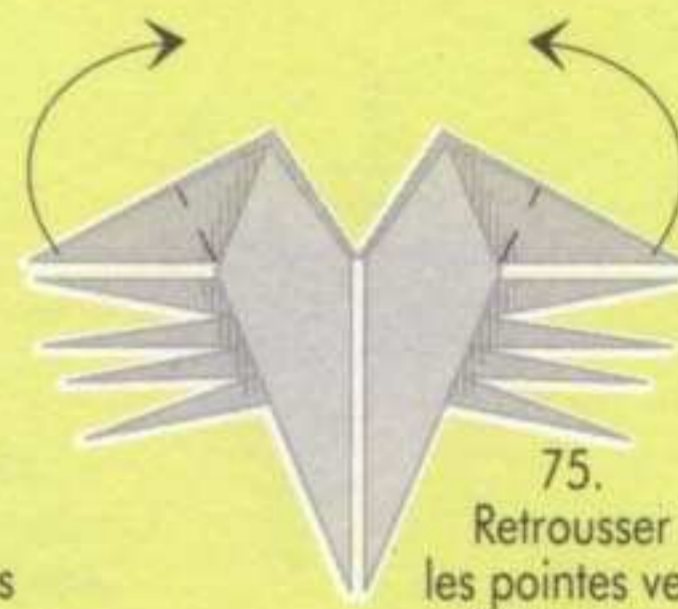

75. Retrousser les pointes vers l'intérieur.



76. Pour former les pinces, replier les pointes vers l'intérieur.

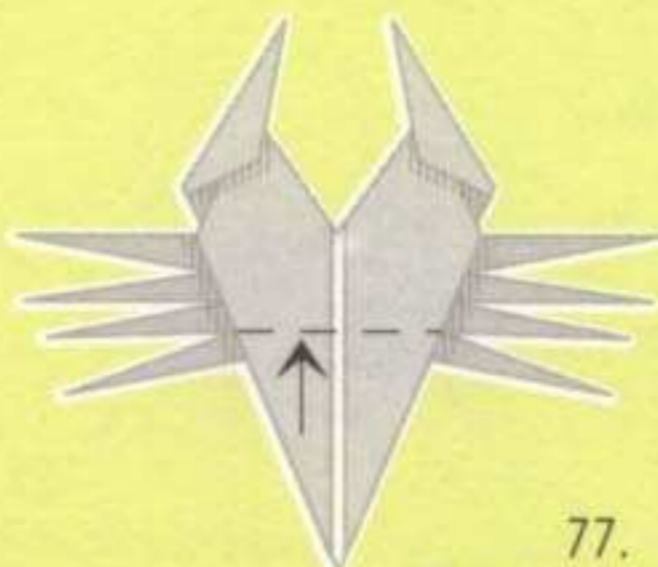

77. Rabattre la pointe inférieure vers le haut.

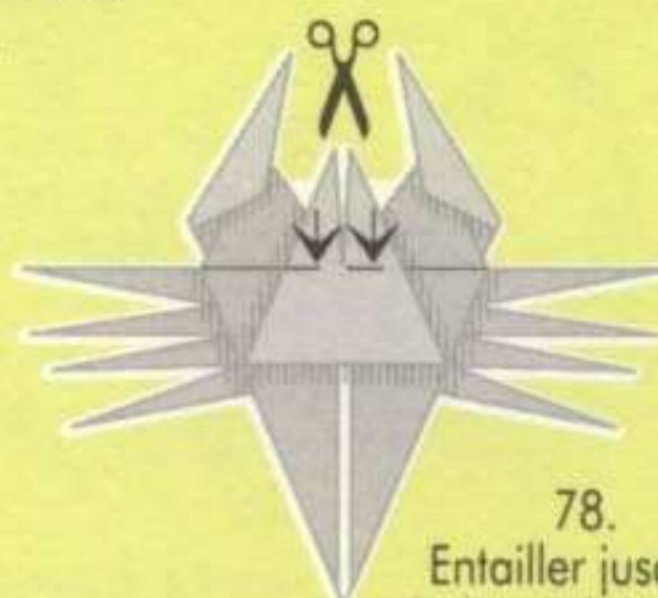

78. Entailler jusqu'à la ligne de repère et rabattre vers le bas.



79.
Replier la petite pointe vers l'extérieur, le long de la ligne médiane.



80.
Redéplier la petite pointe.

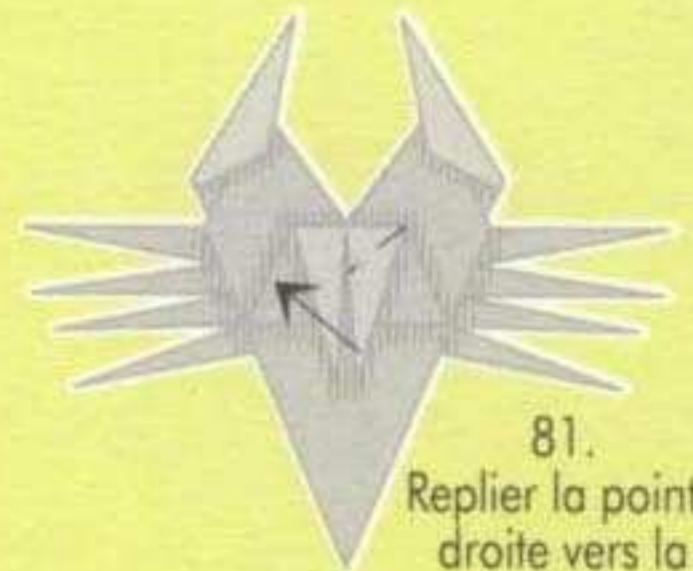

81.
Replier la pointe droite vers la gauche, le long de la ligne médiane.

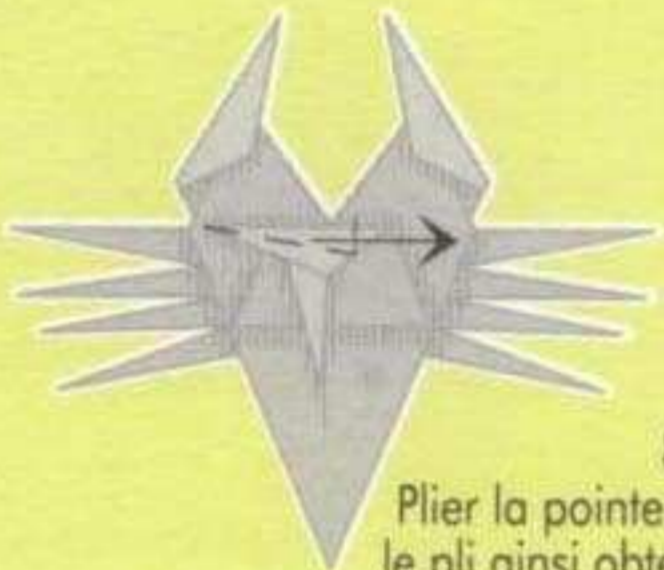

82.
Plier la pointe en deux, suivant le pli ainsi obtenu, et la rabattre vers la droite.

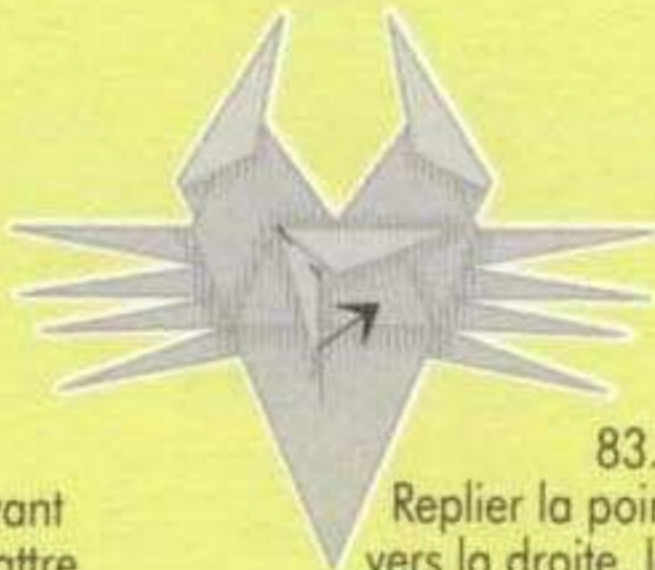

83.
Replier la pointe gauche vers la droite, le long de la ligne médiane.



84.
Plier cette pointe en deux, suivant le pli ainsi obtenu, et la rabattre vers la gauche.

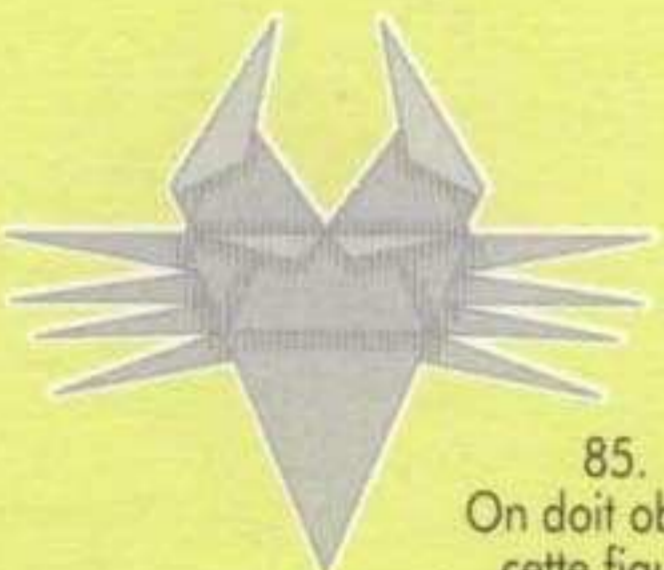

85.
On doit obtenir cette figure.



86.
Enrouler les deux petites pointes avec un cure-dent pour former les antennes.



87.
Retourner le pliage.

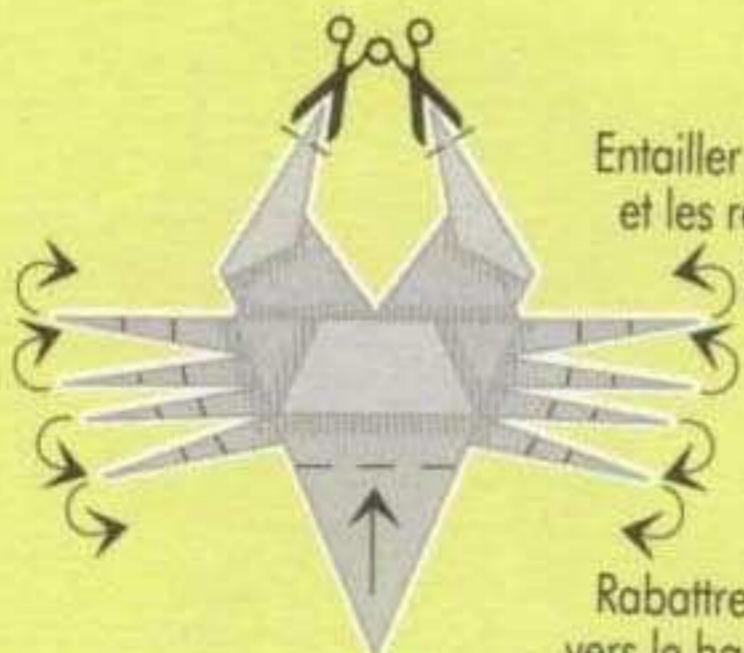

88.
Entailler les deux pinces du tourteau et les recourber vers l'intérieur.
Replier deux fois les quatre pattes avant.
Former les quatre pattes arrière en les repliant vers l'extérieur.
Rabattre la pointe inférieure vers le haut et glisser l'extrémité dans le corps du crabe.



89.
Assembler et coller les diverses parties du ventre de façon à donner du volume au corps.
Retourner le pliage.



Comment transformer un safari-photo en origami ou faire le tour du monde des animaux ? Vous trouverez dans cet ouvrage quinze modèles d'animaux de différents continents : la girafe et l'éléphant d'Afrique, le toucan d'Amérique du Sud, la tarentule, le basset, le cerf...

Des croquis, des explications claires et détaillées accompagnent chaque animal pour permettre aux débutants comme aux plus habiles de réaliser le modèle de leur choix.

En vous inspirant des photos des animaux prises dans leur milieu naturel, vous pourrez donner vie à l'origami en l'habillant des couleurs qui lui conviennent et en composant un décor adapté à partir d'éléments reconstitués (mousse, écorce, feuilles etc).

