

ISBN4-416-30301-7

C2072 ¥1500E

定価 本体1500円+税



新・おりがみランド

26

おりがみバラエティー

桃谷好英 著

誠文堂新光社

新・おりがみランド

桃谷好英 著

おりがみバラエティー

CUTE ORIGAMI by YOSHIHIDE MOMOTANI

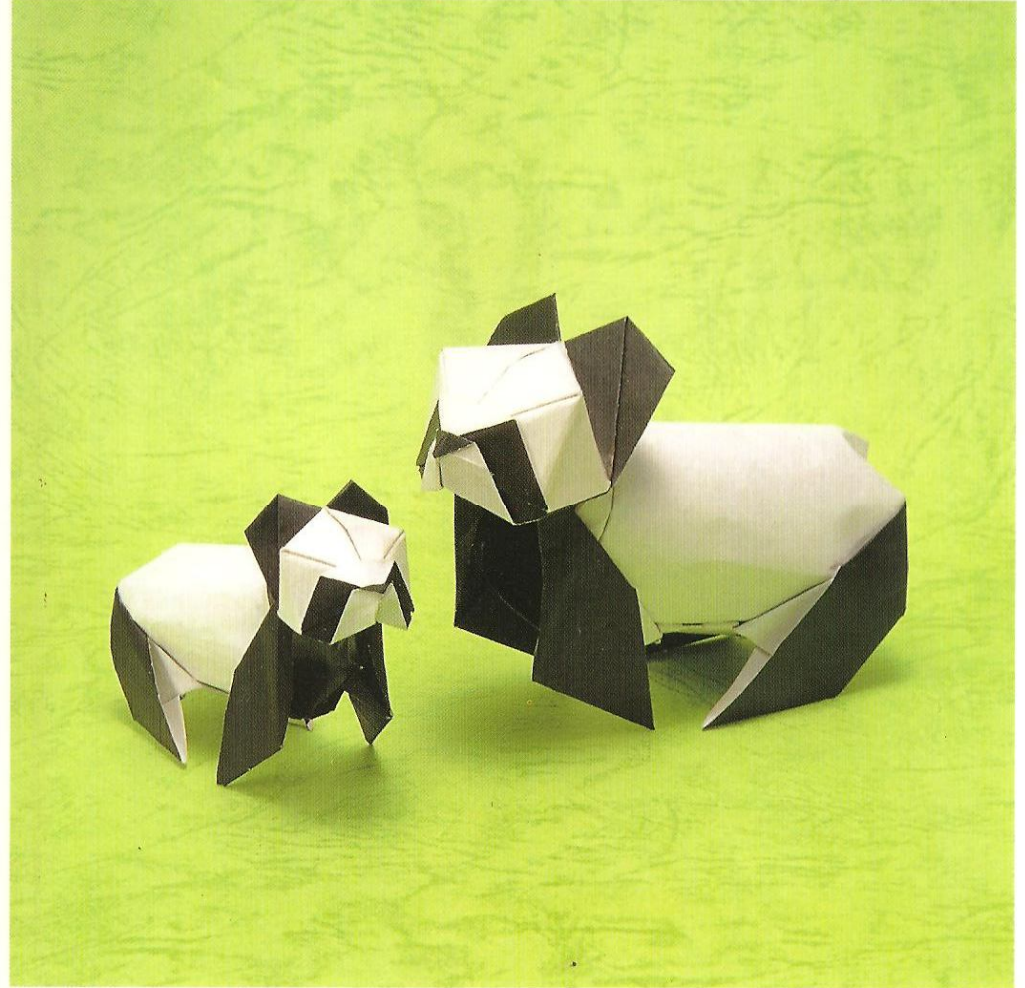

誠文堂新光社



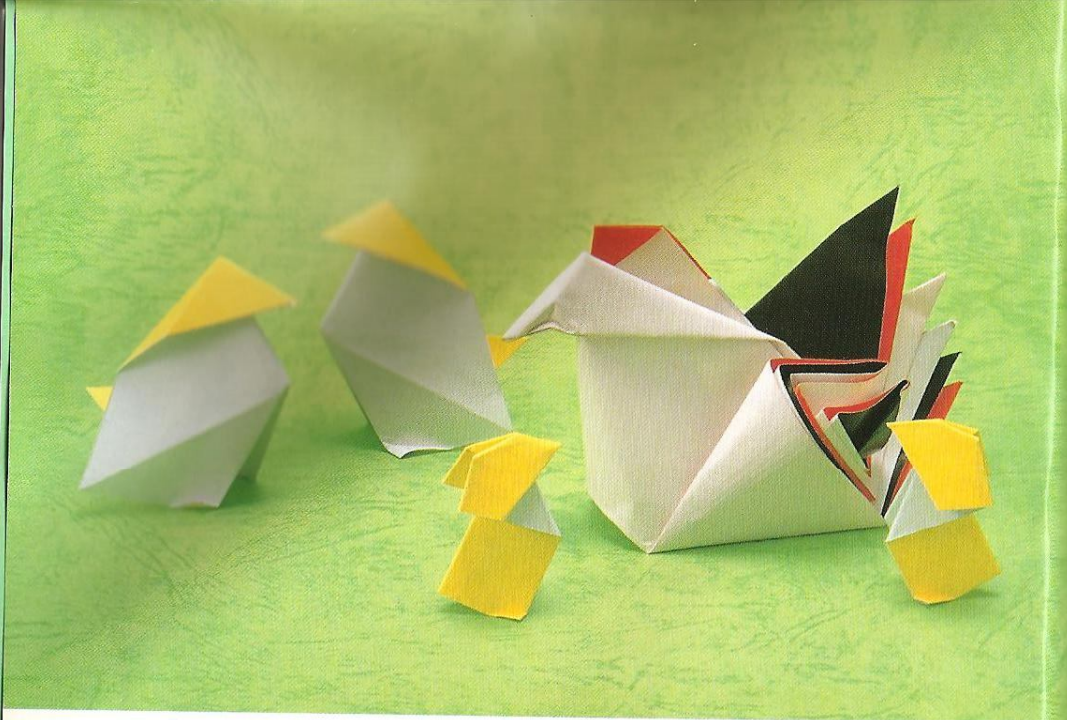

ひよこ (p23), ニワトリ (紙を重ねてひよこを折ってある)

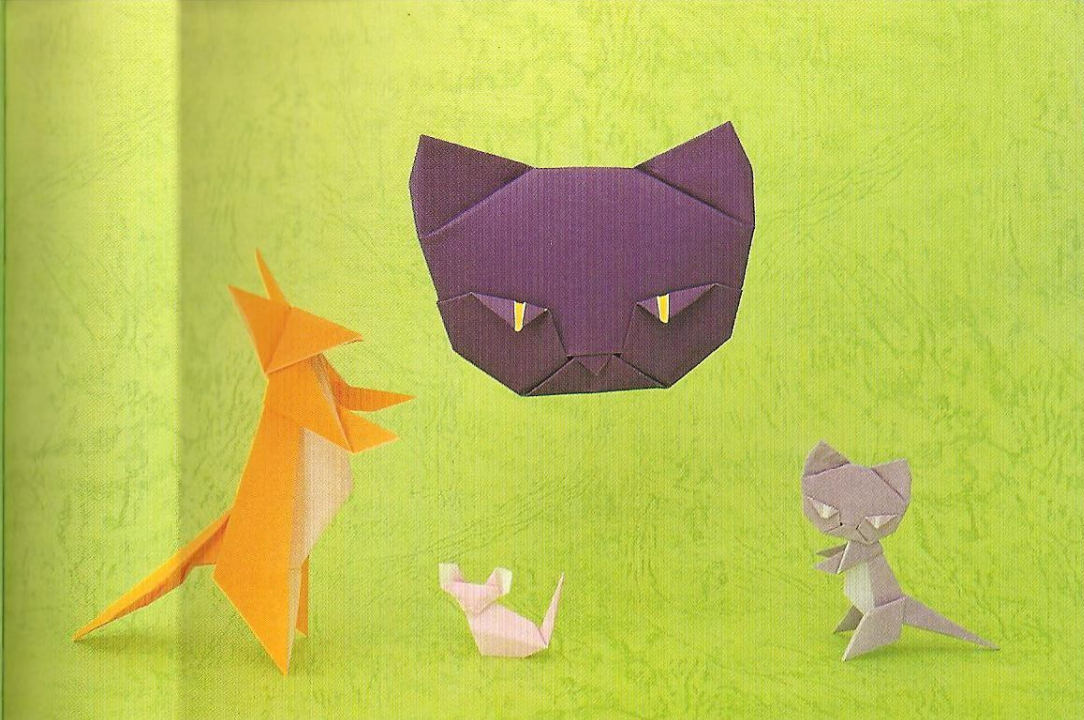

ぎつね (p28), ねずみ (p32), ねこ (p30)

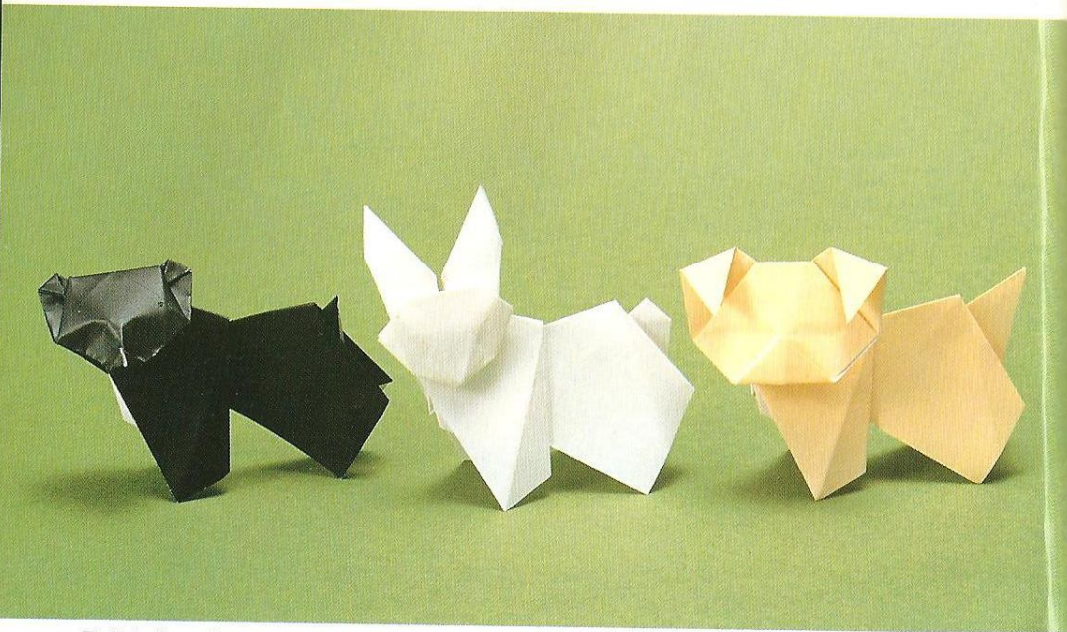

子ぐま (p24), うさぎ (p27), 子いぬ (p26)

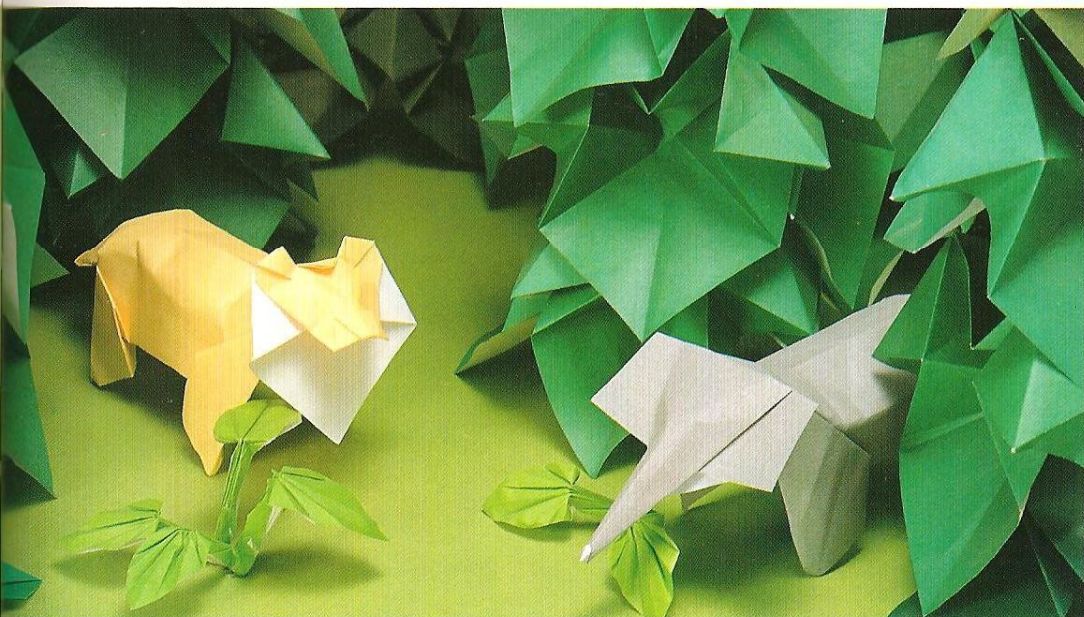

ライオン (p37), ゾう (p34)



コリー (p36), ひつじ (p35), うし (p42), うま (p35)

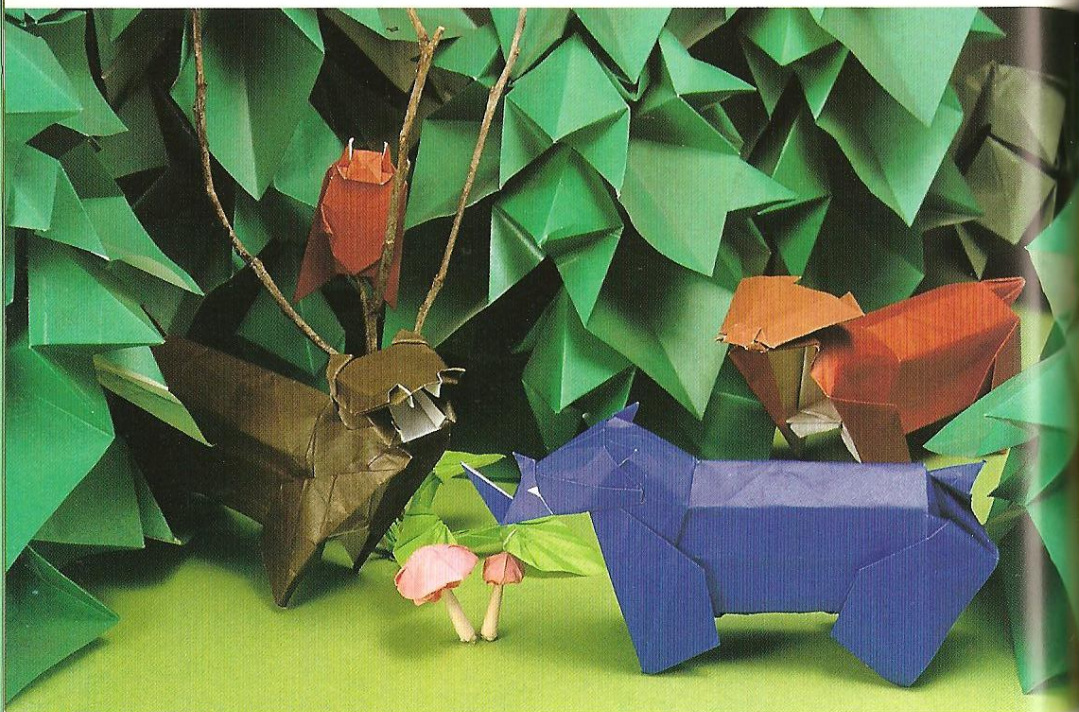

かば (p38), みみずく (p43), さい (p40), いのしし (p43)

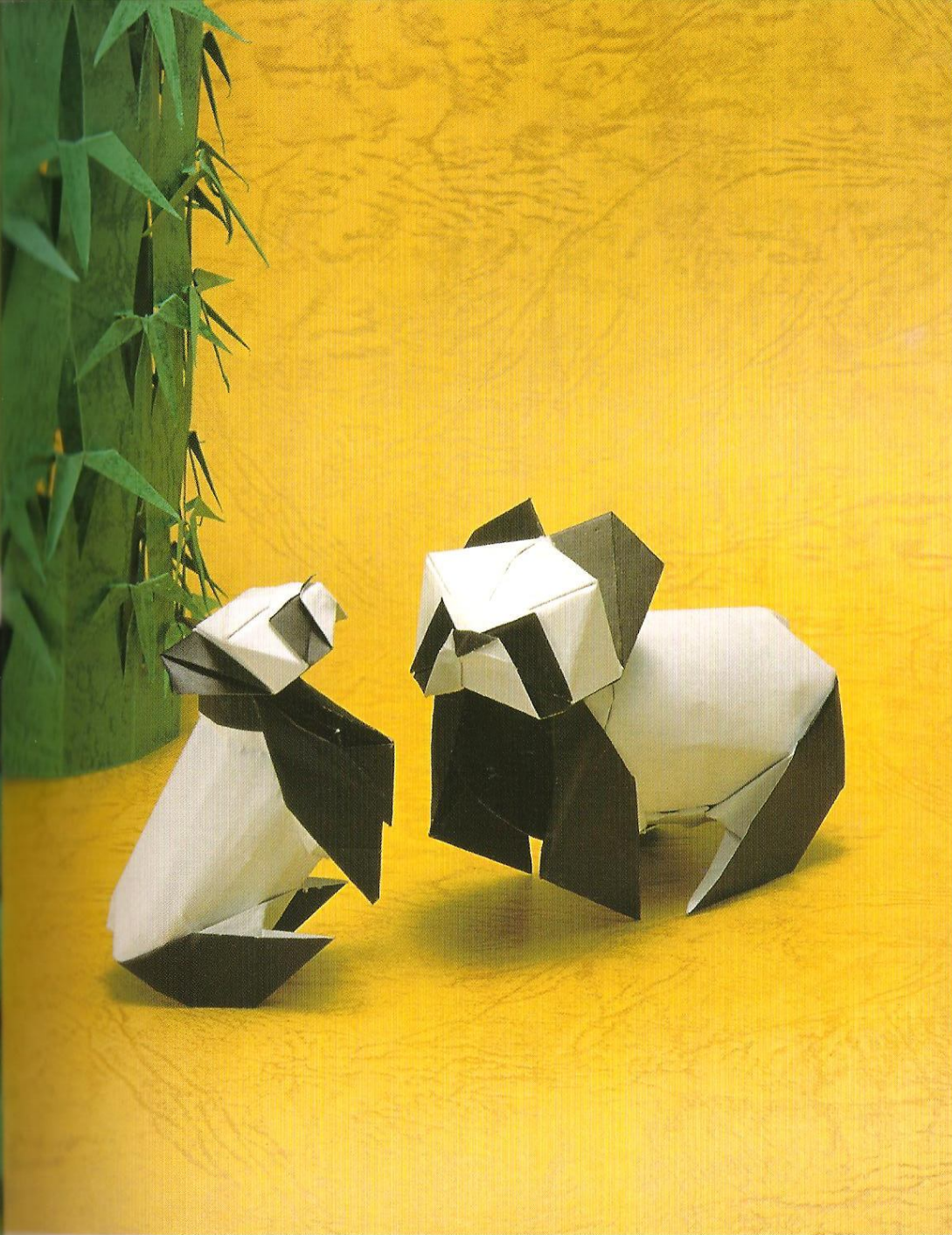

パンダ (p47)

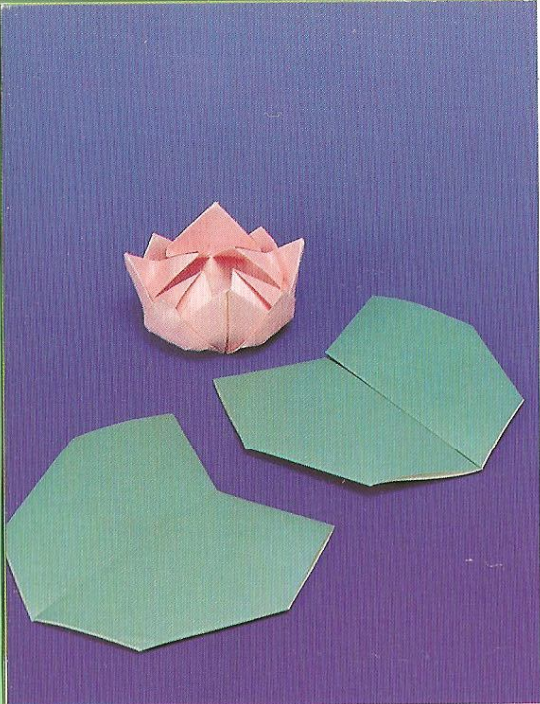

すいれん (p50)



あやめ (p52)

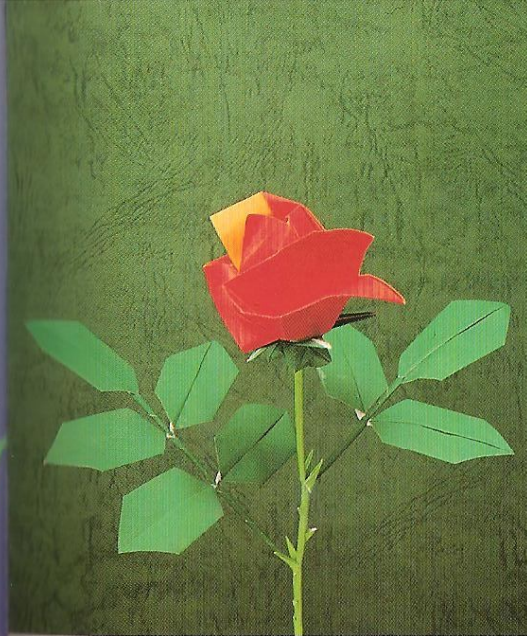

ばら (p58)

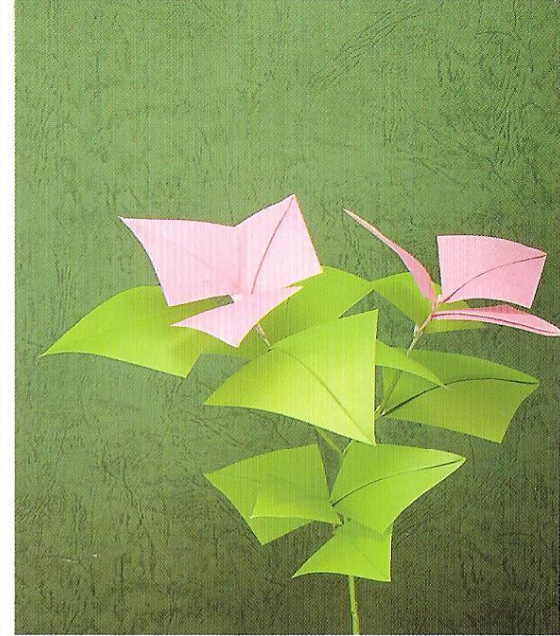

ブーゲンビリア (p57)

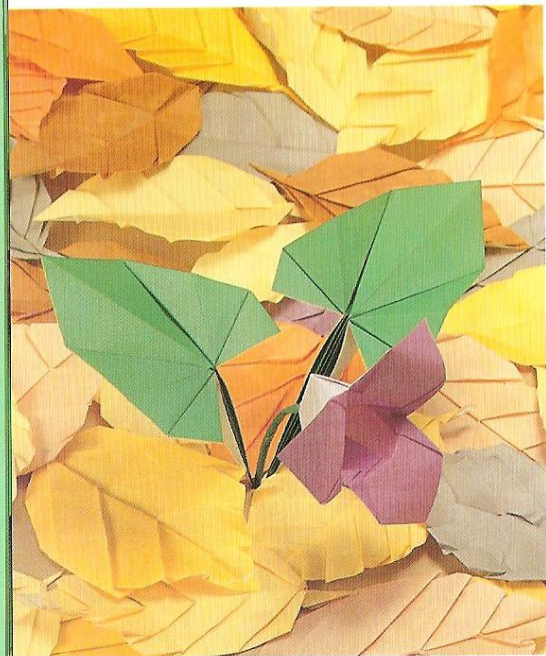

かんあおい (p54)

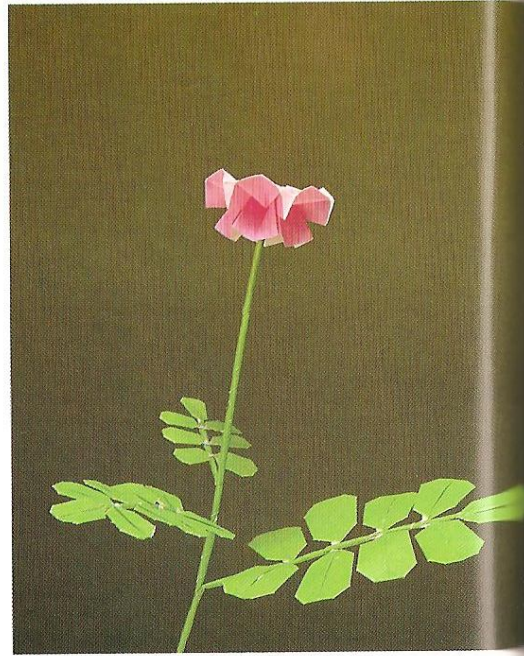

れんげそう (p56)

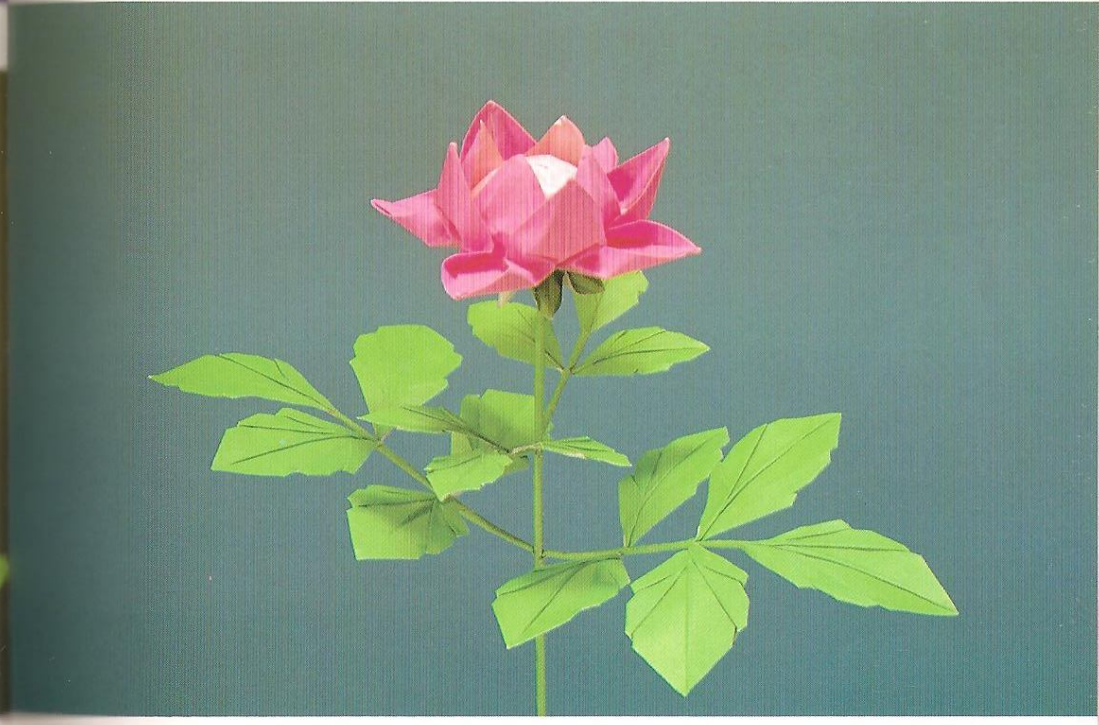

ダーリア (p60)

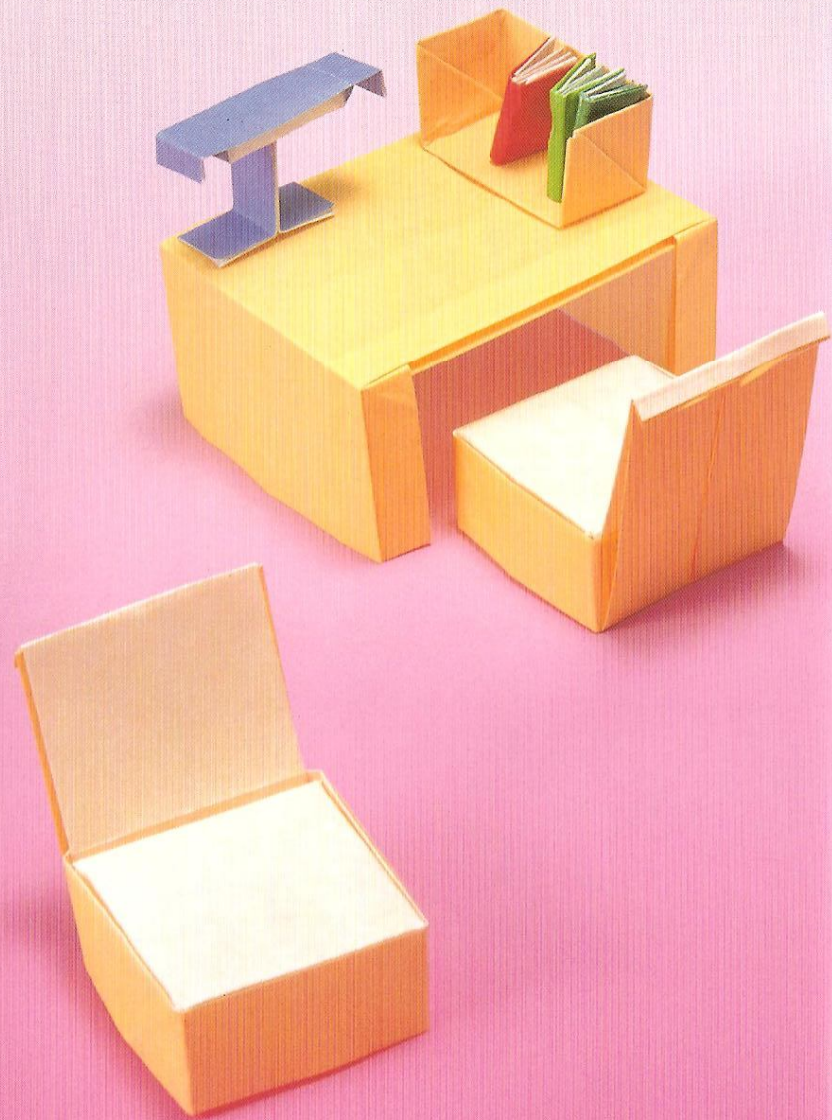

いす (p64), 蛍光灯 (p67), 机 (p66), 本 (p68), 本たて (p69)
右頁: ワイングラス (参考), チョコレートケーキ (p70), いちご (p71)
ショートケーキ (p72), フォーク (p76), ナイフ (p74)



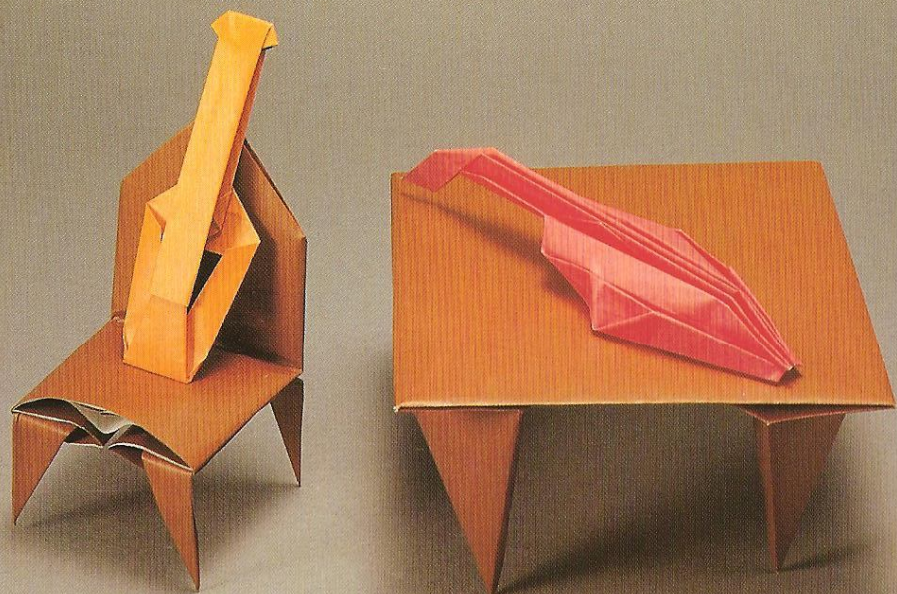

ギター (p84), バイオリン (p85)

げた (p80), ぞうり (参考), くつ (p82)

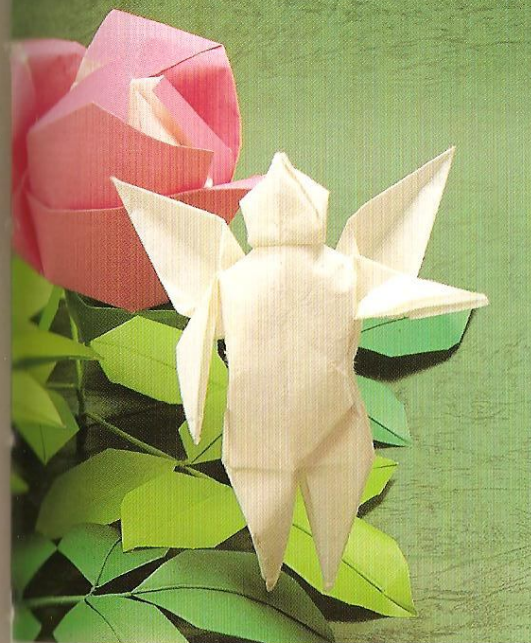

キューピッド (p90)

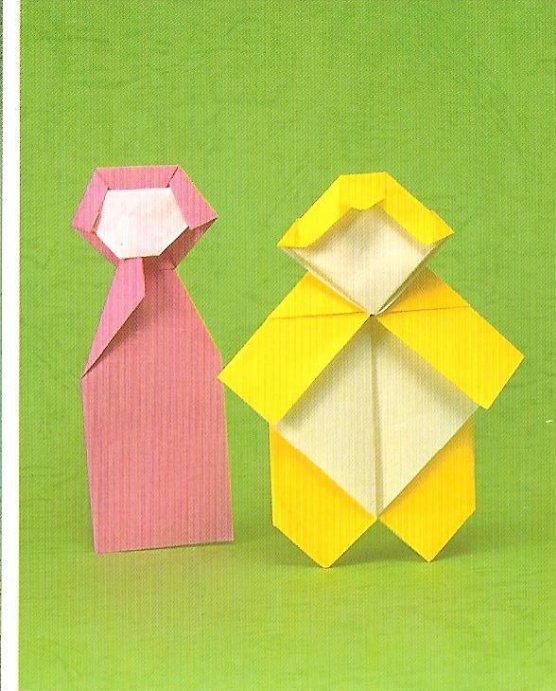

こけし人形 (p86), 小さい子 (p87)

バッキンガムの衛兵 (p88)

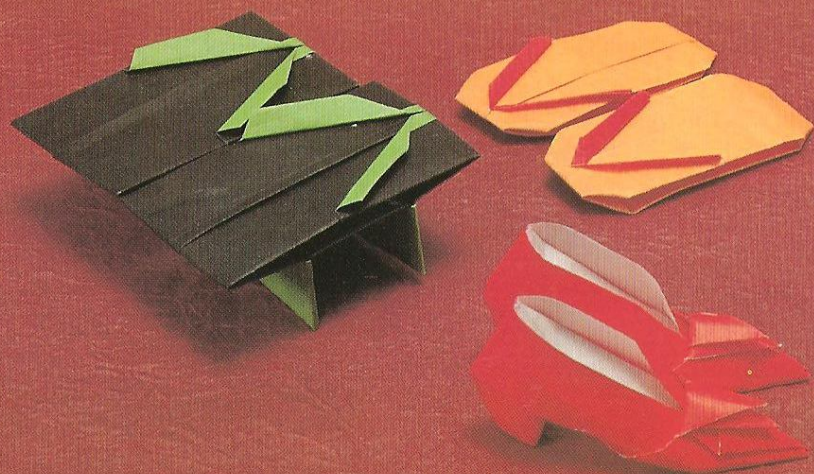



上：立雛（p92），下：ダンス（p96）

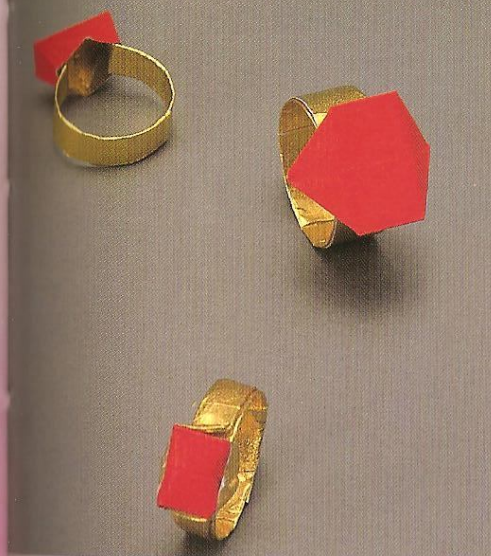

ゆびわ（p62）



三面鏡（p63）



フランス人形（p94）

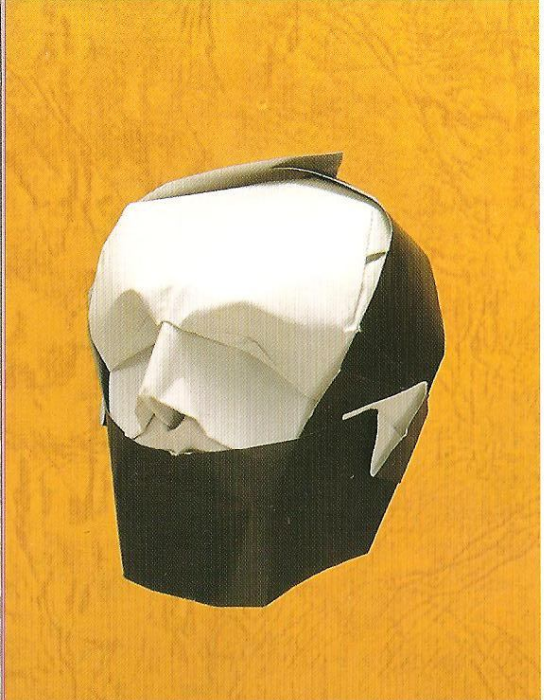

ひげの顔 (p98)

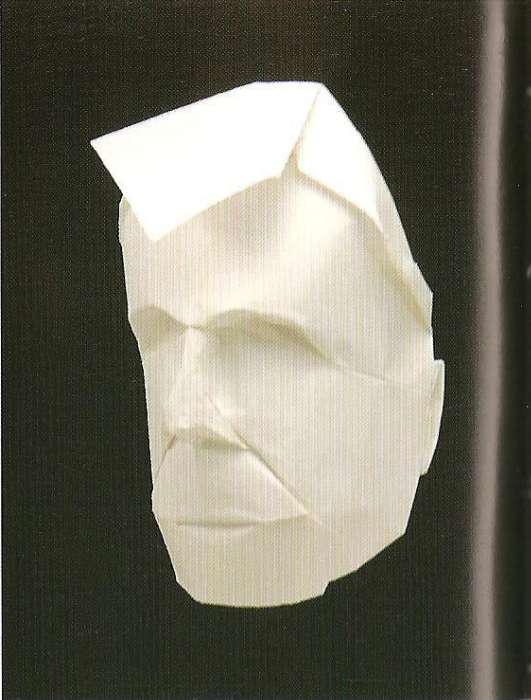

顔 (p100)

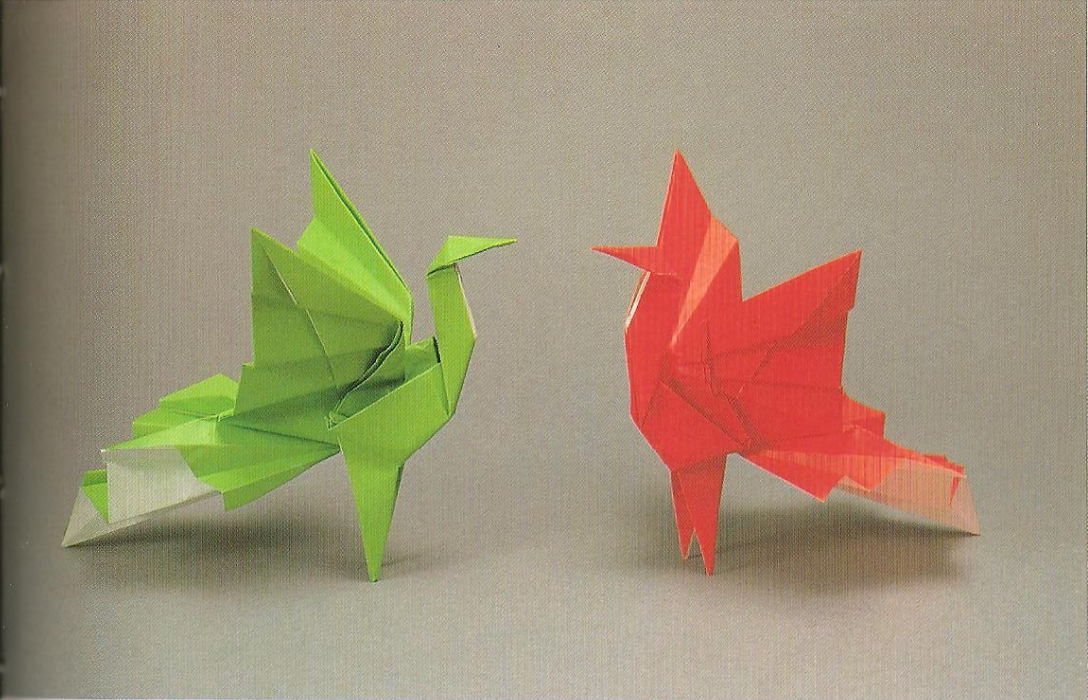

鳳凰 (ほうおう) (p108)

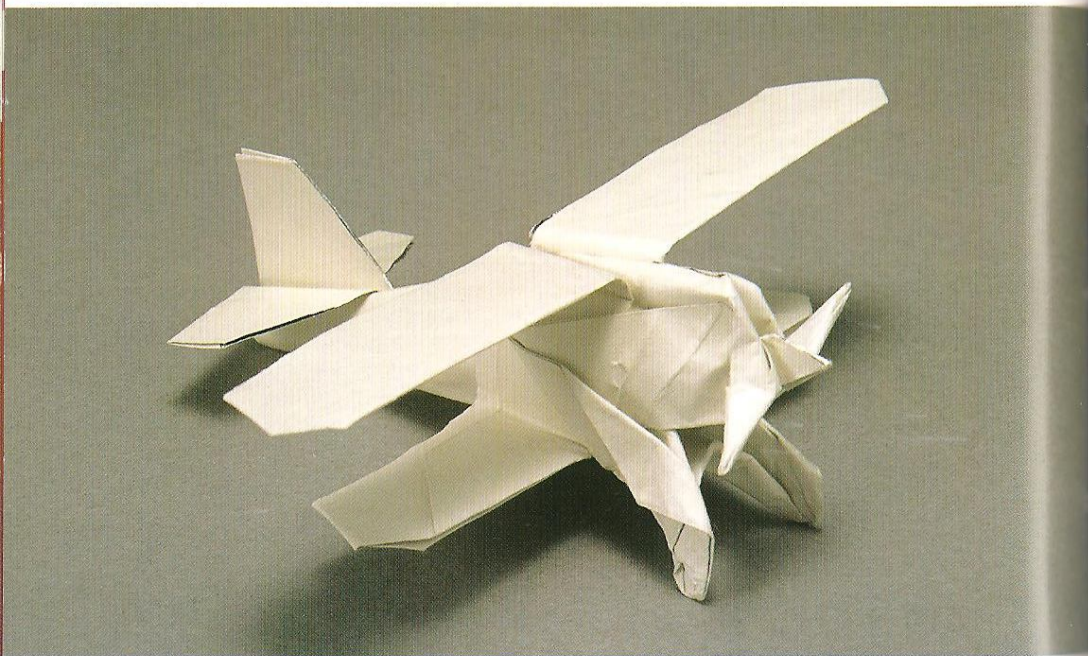

複葉機 (p104)

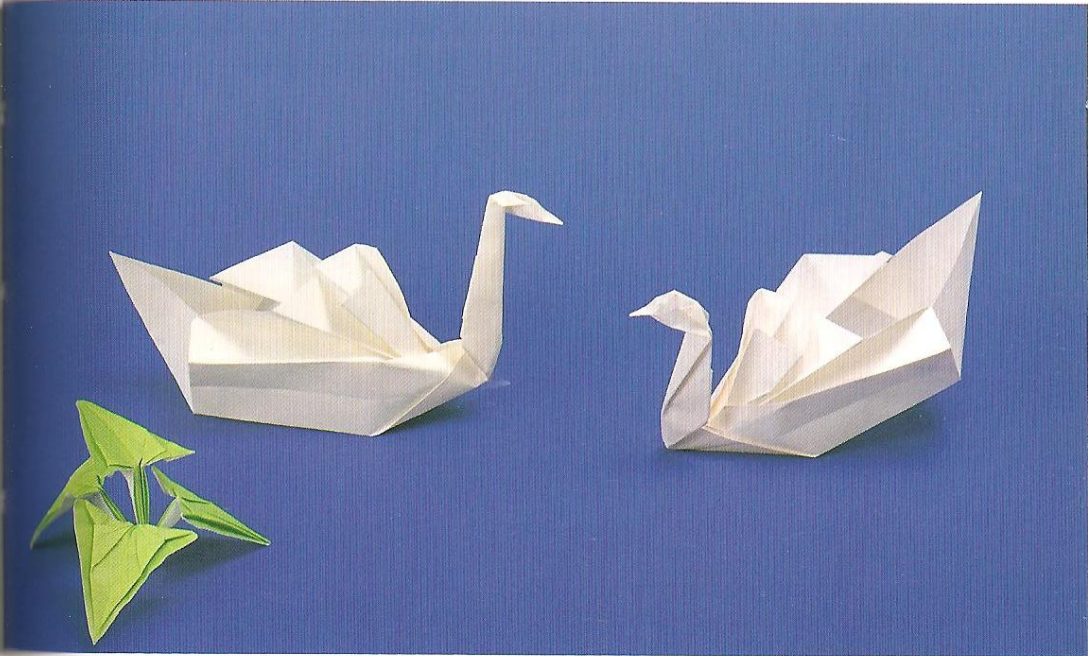

白鳥 (p106)

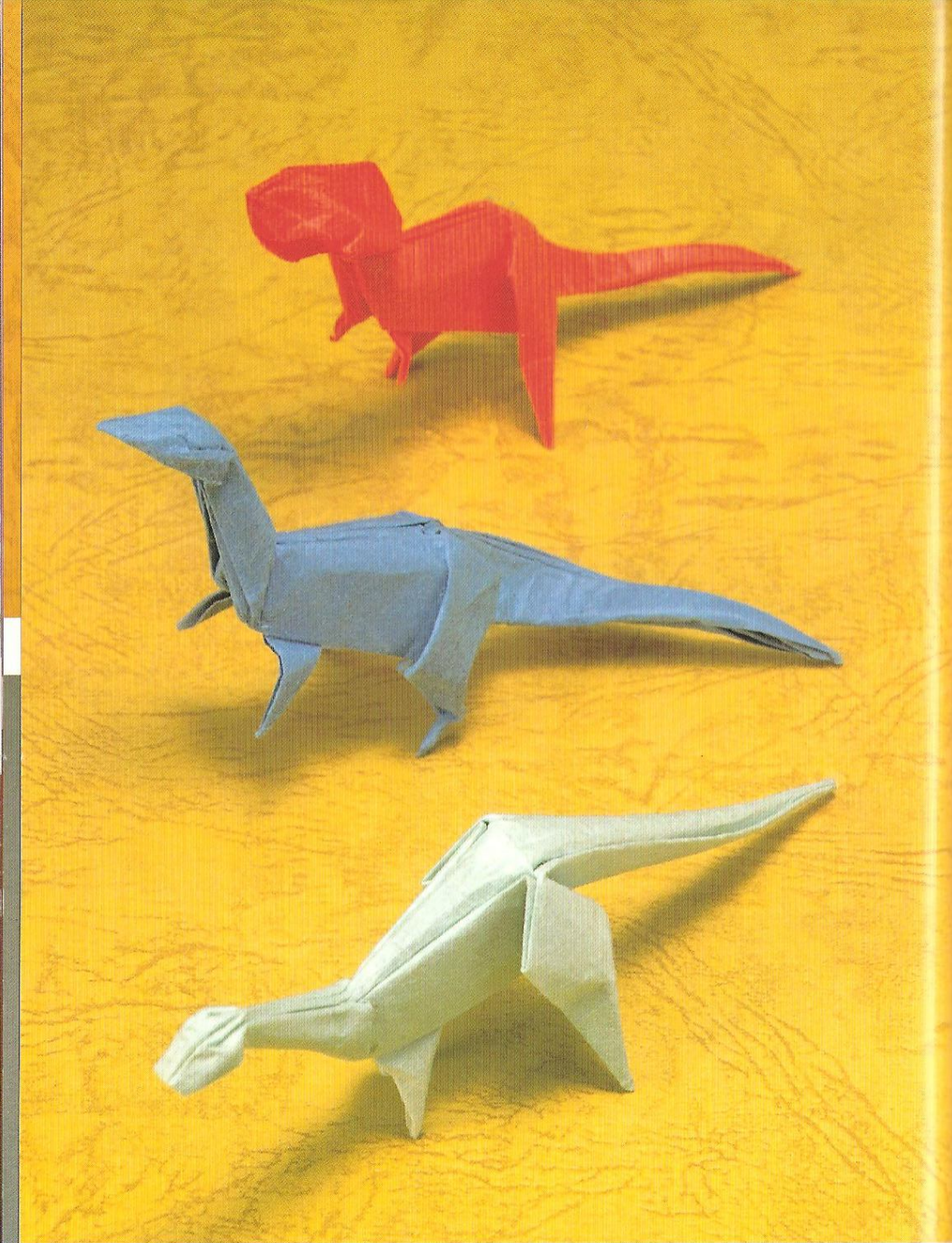

恐竜 (p110)

はじめに

この本には、いろいろな物の折りかたがでてきます。イメージを紙の形に写しとる方法から書きます。

いろいろな動物に共通するイメージを土台にして、細部を仕上げ、多くの動物の顔の折りかたを書きました。それぞれに体をつける方法も書き加えました。

花の折り紙は以前に10冊くらい本にしましたが、別の折りかたです。

生活の中で身近なものから題材を選んで、いろいろな形の折りかたを試みるようになっていきます。

お人形の折りかたのページでは、簡単なこけし人形からはじめて、1枚の紙で二人のダンス姿を折る複雑さに至ります。折りかたが複雑に見えても、折るときの一段階ずつは、三角に折るか四角に折るかというような単純な操作です。矢印と折り線の位置を注意して見るとその部分の単純な形が判別できるでしょう。

ひげの顔の折りかたは紙を三つに区切って、それぞれの部分の関係を利用した顔です。後の一つは、紙の表面に皺しわを作って顔にしてあります。

終りの方の、複葉機と鳥では何かの形にする基礎的な折りかたを二重

に組み合わせて使っています。

この本全体をとおして、後のほうでは初めのほうのページで習得できた立体感覚を使うようになっていきます。間を飛ばして後のほうのページの作品を折ろうとしても困難だったりすると思います。ABCを習ったらすぐにシェークスピアの原文が読めるわけではありません。折り紙の本を書く立場では、よく売れるように、簡単なABCのようなものを羅列してしまいます。最近はそのような本でも、自分で新しい折りかたを考えなさいと書いている本が多くなりました。実は、それだけでは、他人のコピーが変造しかできません。この本では造形ぞうけいの感覚を積み上げられるように書きました。

もう一つ大切なのはイメージですが、この本では一般的な例しか示していません。各自のイメージは各自の生活体験や興味で構成されるものですから、読者自身のイメージさえあれば、それを形に具体化できるような技巧を書いておきました。

2002年9月

桃谷好英

イメージを形にしましょう

Let's turn imagination into form

ヒヨコがいて考えて

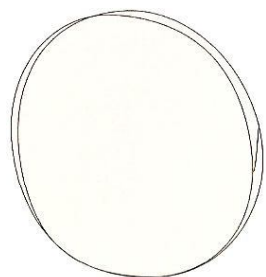

1 ふわふわした毛の玉を思ってみる

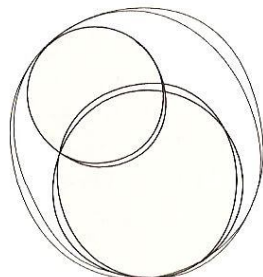

2 頭と体の適度なバランスがある

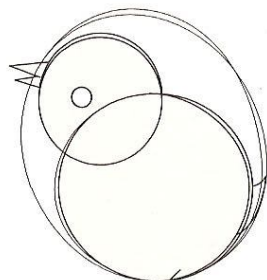

3 クチバシ、足、尾をつける

1~3を紙で折るとして、

4 2:1の紙を用意

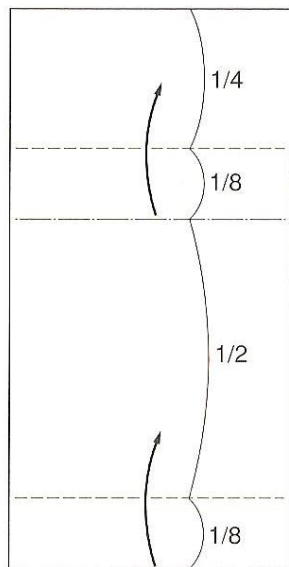

折りちぢめて、頭と体のバランスをつくる

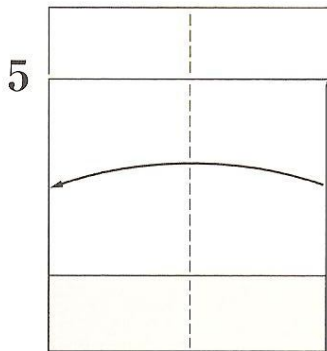

5

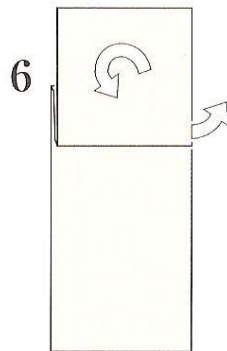

6

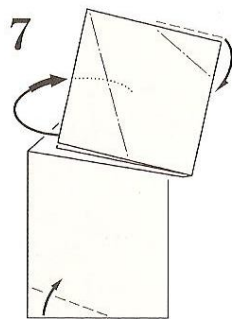

7

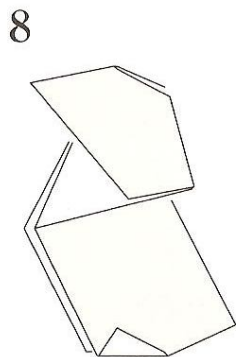

8

ひよこ Chicken

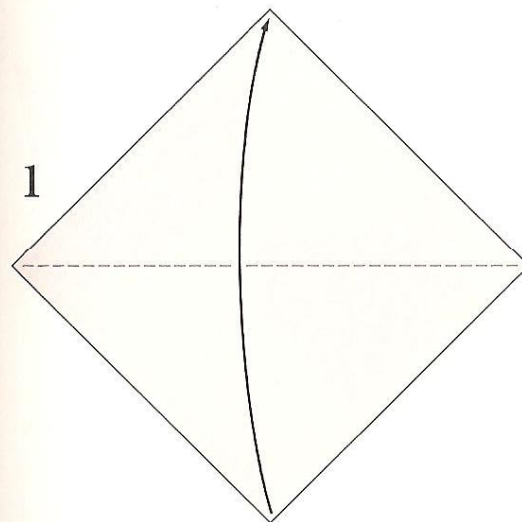

1

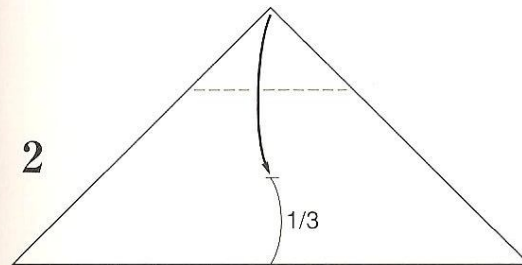

2

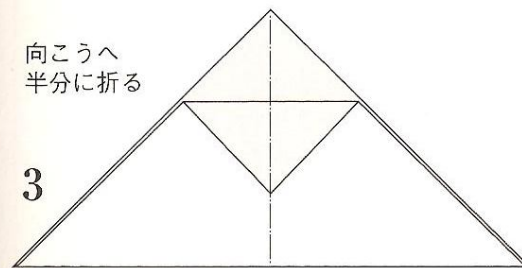

3

向こうへ
半分に折る

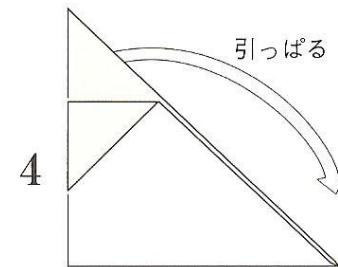

4

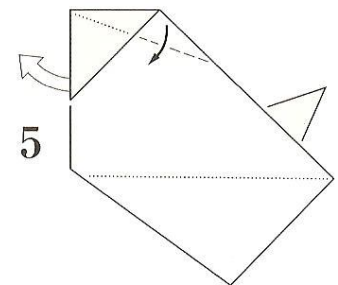

5

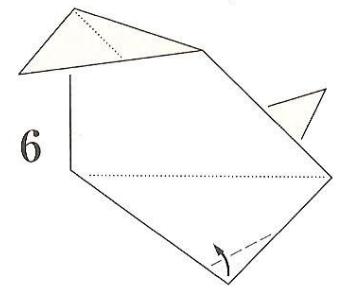

6

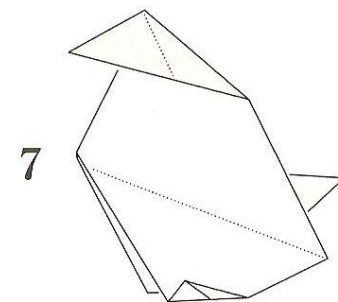

7

完成写真は2ページ

子ぐま Little bear

正方形の紙3枚使用.

1 はじめに顔を折る

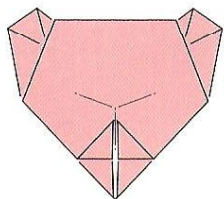
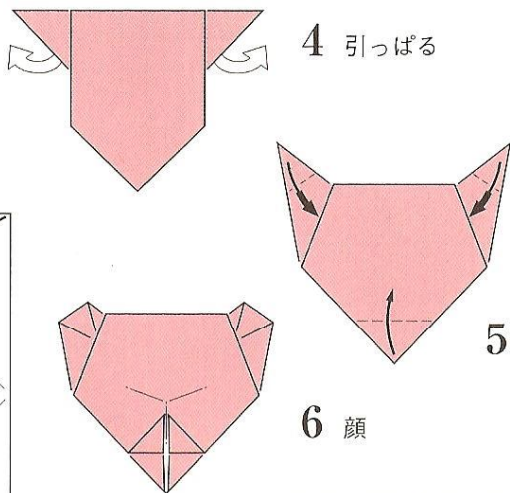
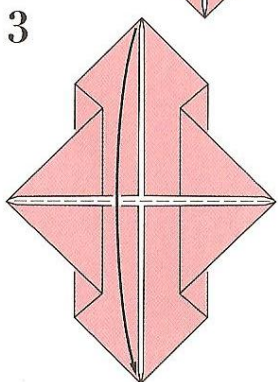
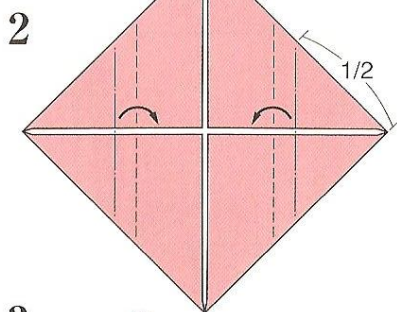
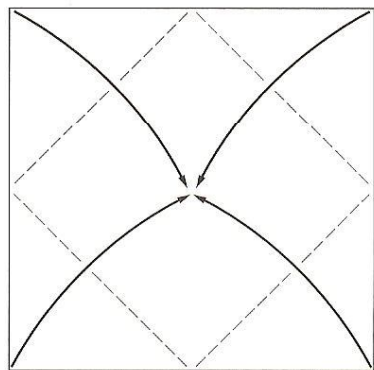

ここから前半身を折る

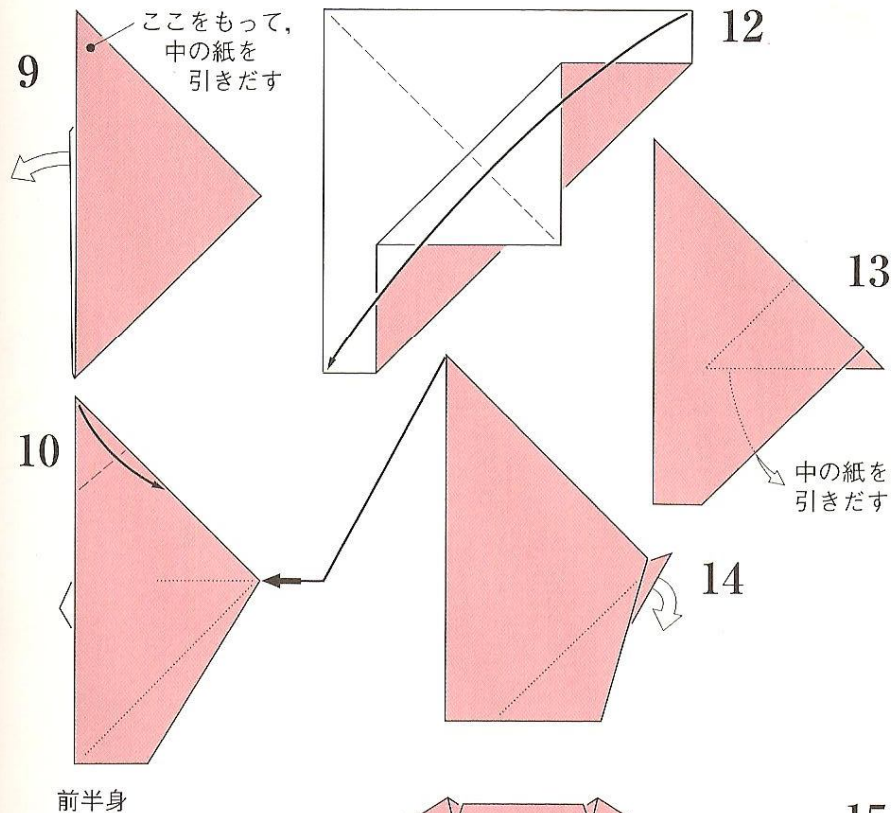
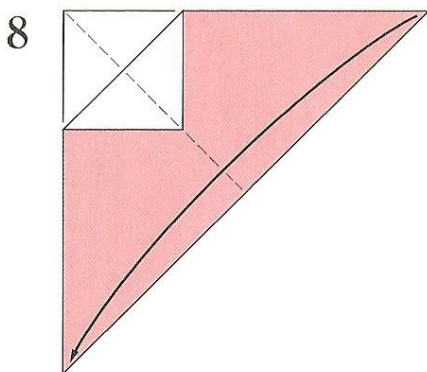
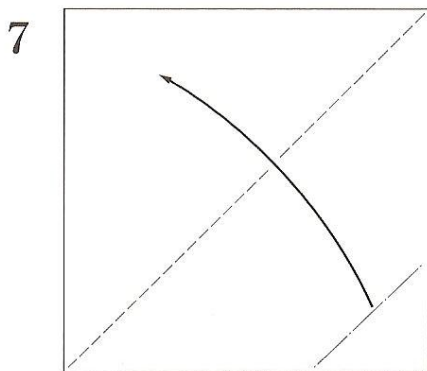

前半身

11 ここから後半身を折る

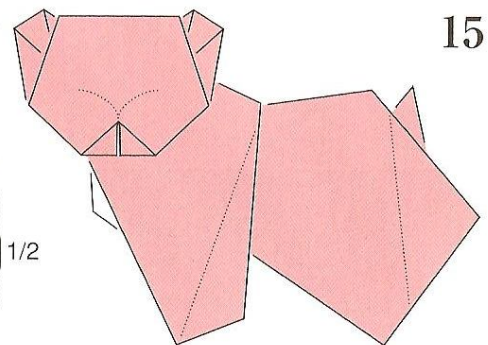
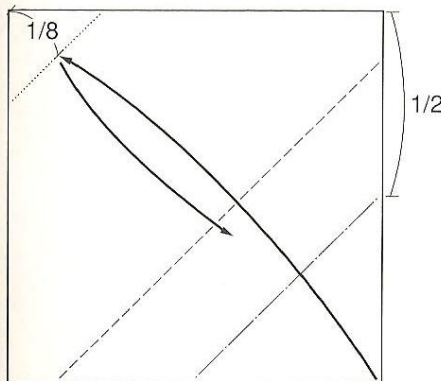

この大きさの紙で折ると
かわいくできます。

完成写真は2ページ

動物の顔

Faces of animals

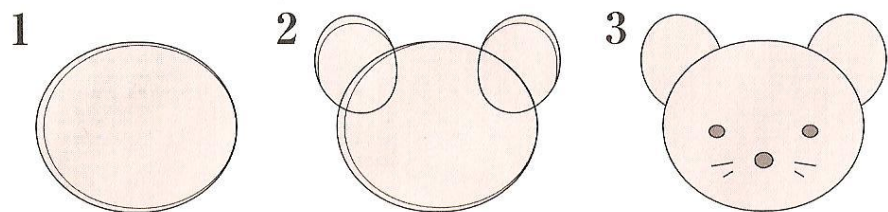

1 少し横長のマルに
2 上に小さいマルをたして
3 目、鼻、ヒゲを書く

ぬいぐるみのクマの顔だが、イヌ、ネズミ、耳をとるとアザラシにも見える。つまり、なんとなく動物の顔に見えるパターンがあるのです。それを折り紙で折ってみましょう。

子いぬ

Puppy

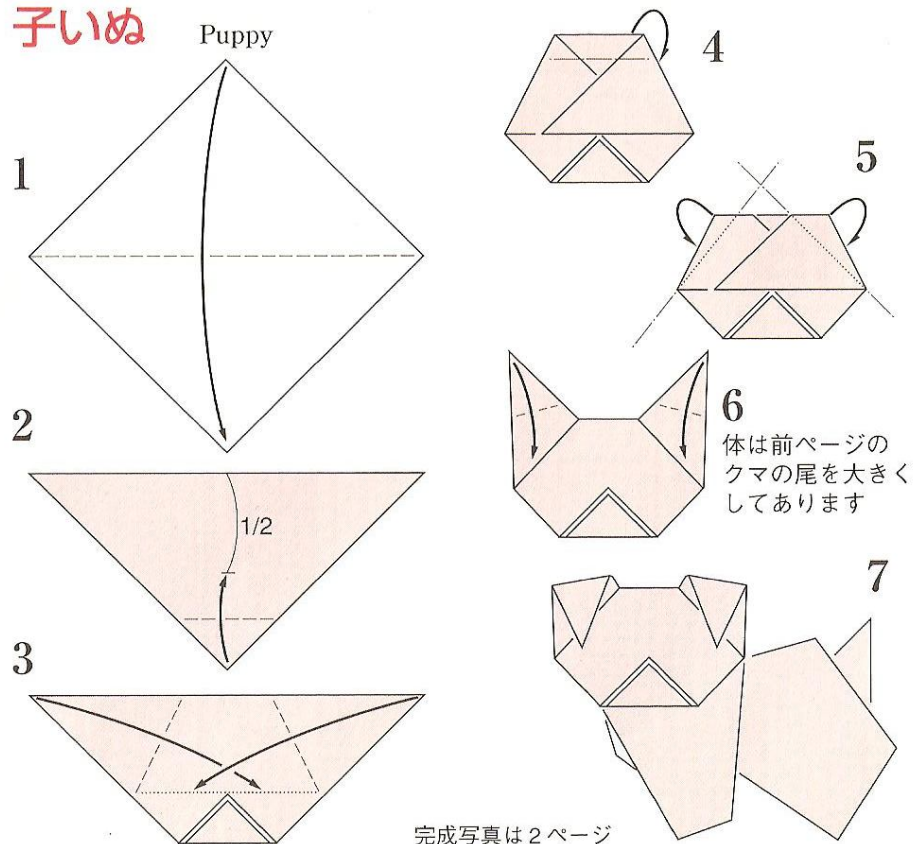

完成写真は2ページ

うさぎ

Hare

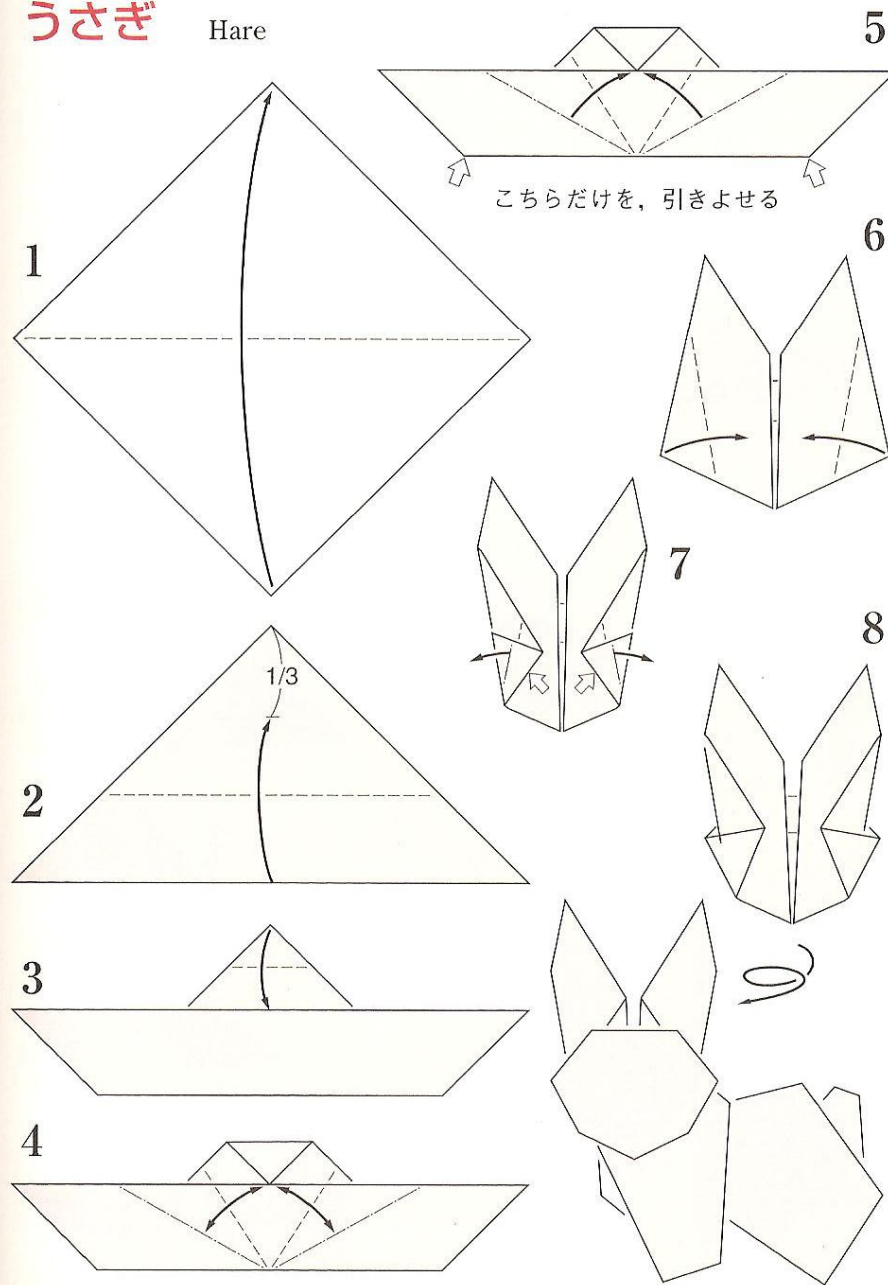

それぞれ3つに折って、もどす

完成写真は2ページ

きつね Fox

顔は後半身の紙の半分の正方形使用.

顔 1

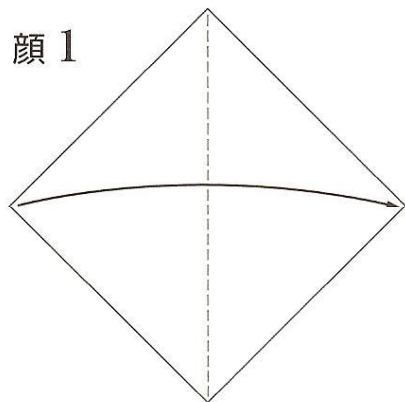

2

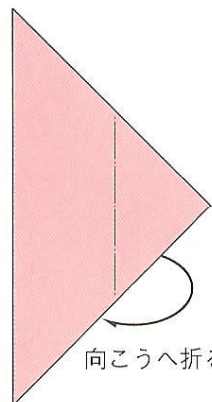

向こうへ折る

3

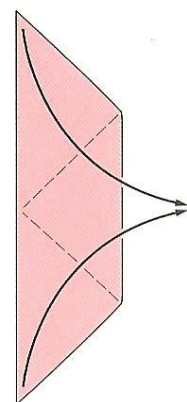

4

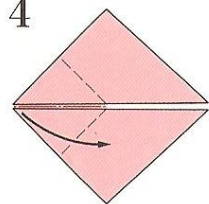

折って、こちらへ立てる

5

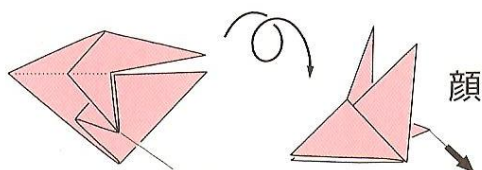

ここを
前半身へさす

顔

前半身

上の2から

1

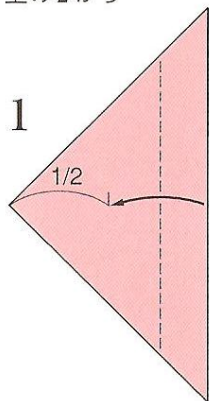

2

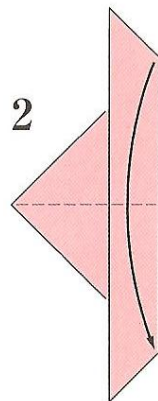

3

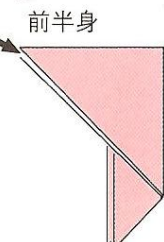

前半身

3

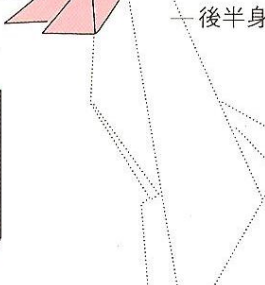

後半身

後半身 顔と前足の2倍の正方形使用.

1

半分に折ってから

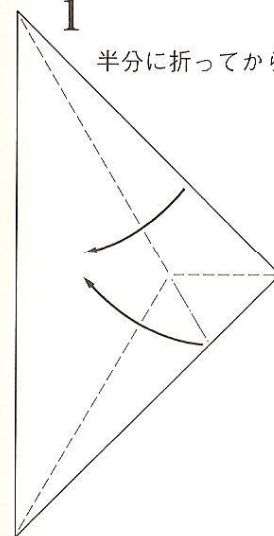

2

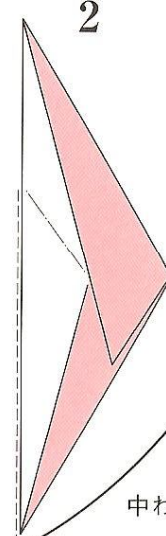

3

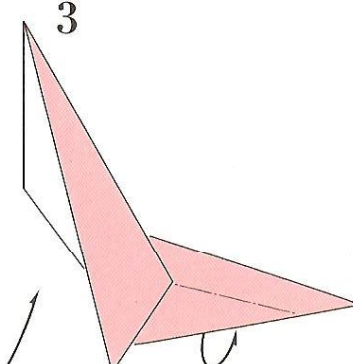

中へ折りこむ

中わり折り

4

かぶせ折り

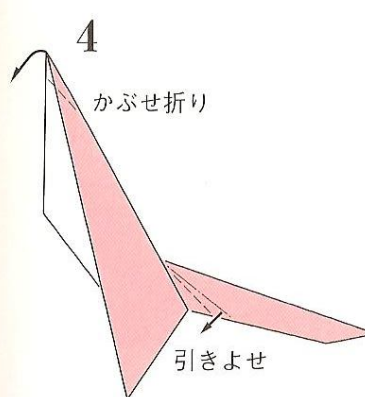

引きよせ

5

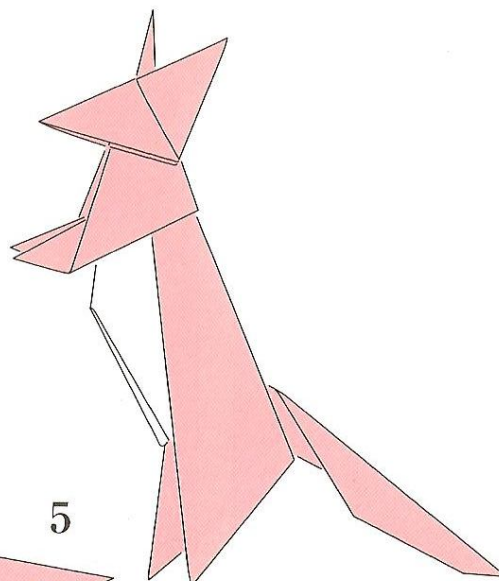

完成写真は3ページ

ねこ Cat

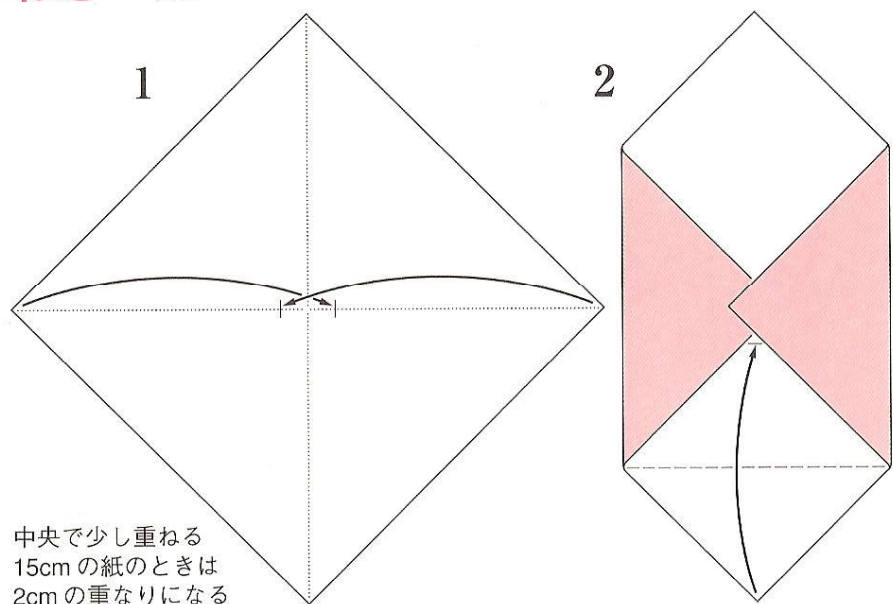

中央で少し重ねる
15cmの紙のときは
2cmの重なりになる

3 折り目をつける

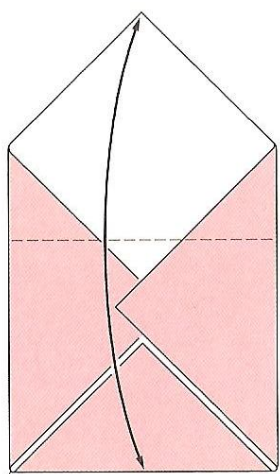

このすきまは、
15cmの紙のとき2mm

4 引きよせる

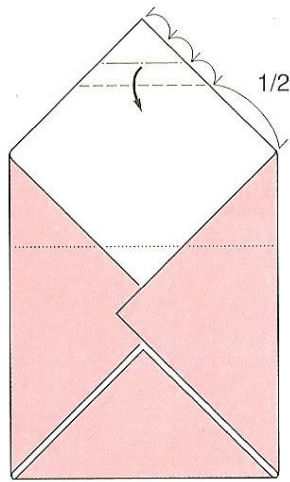

5

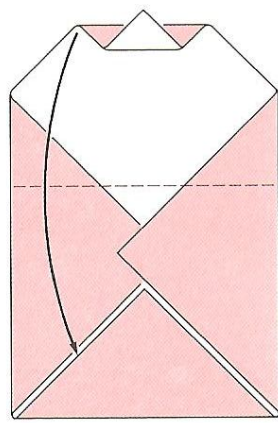

3の折り目の
とおりに折る

6

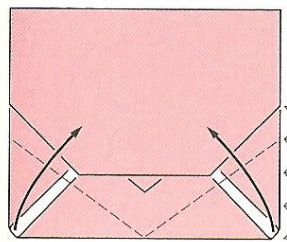

7

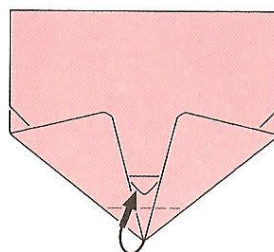

折った先をさしこむ

8

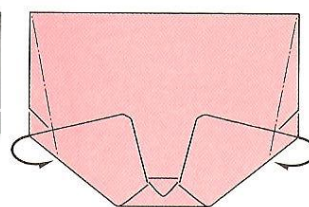

向こうへ折る

9

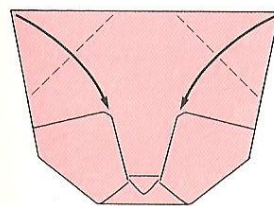

10

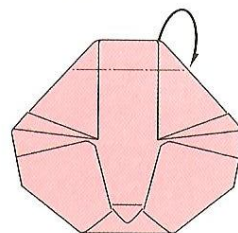

11

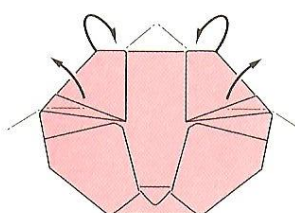

12

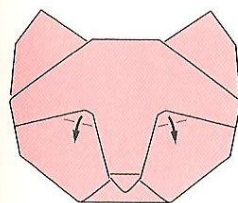

13

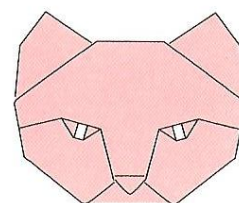

このねこの体は、
28ページの
きつねとおなじ
折り方で、尾を
細くしました

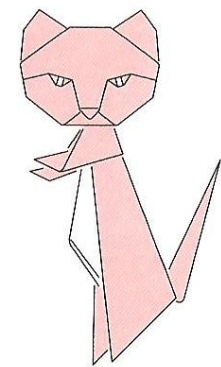
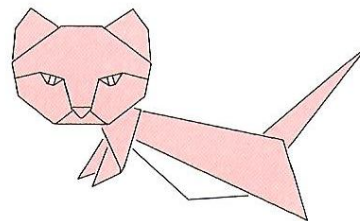

完成写真は3ページ

ねずみ

Mouse

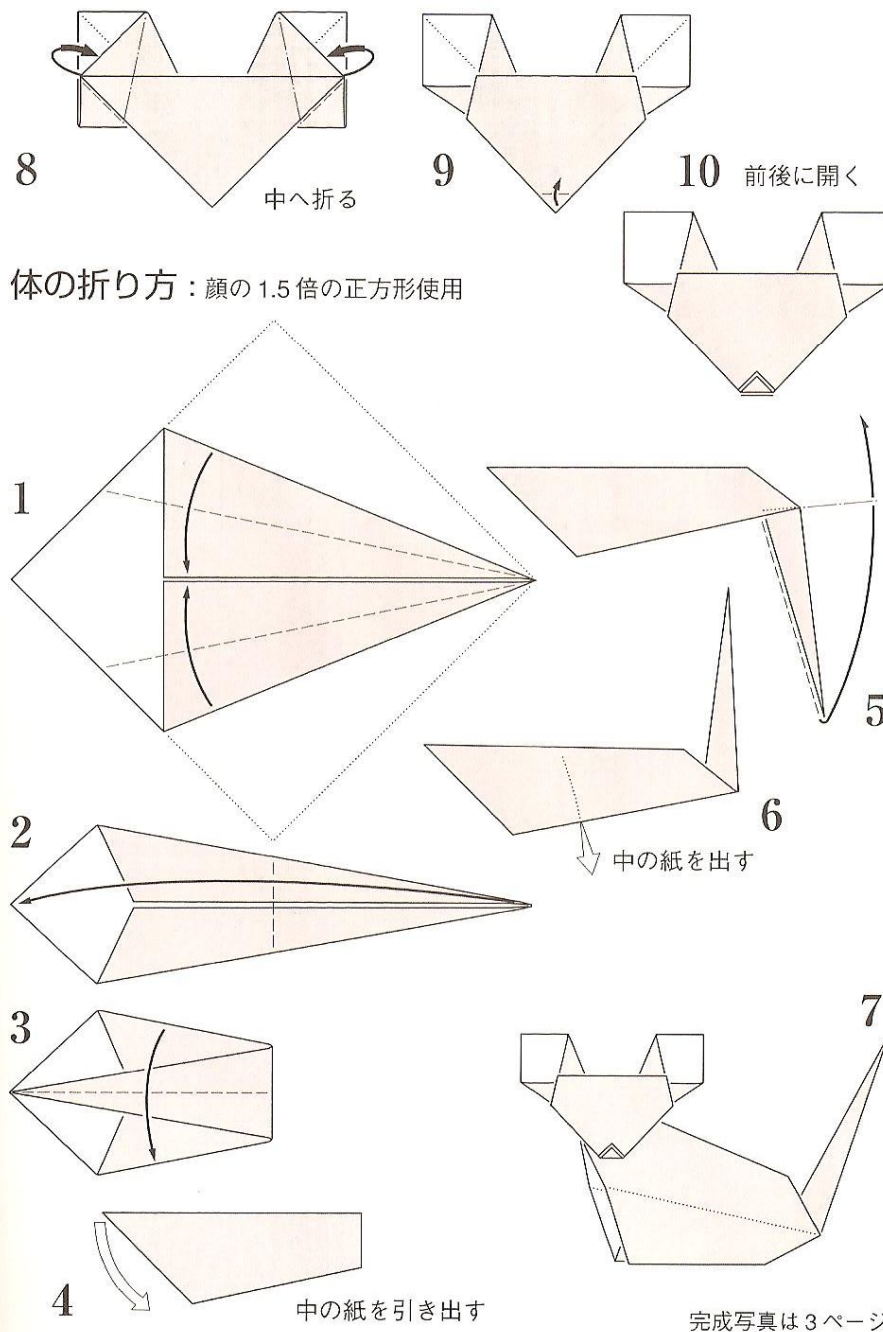
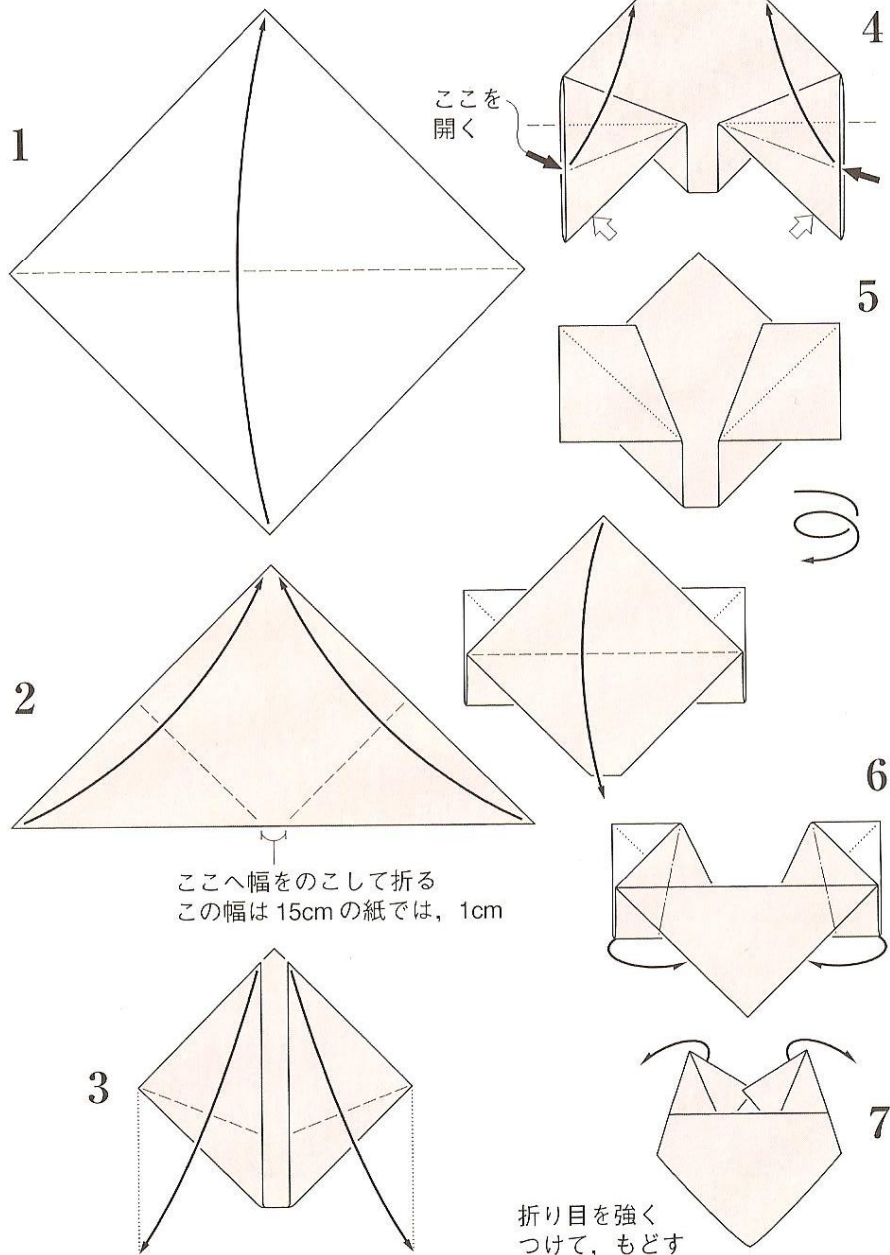

ぞう Elephant

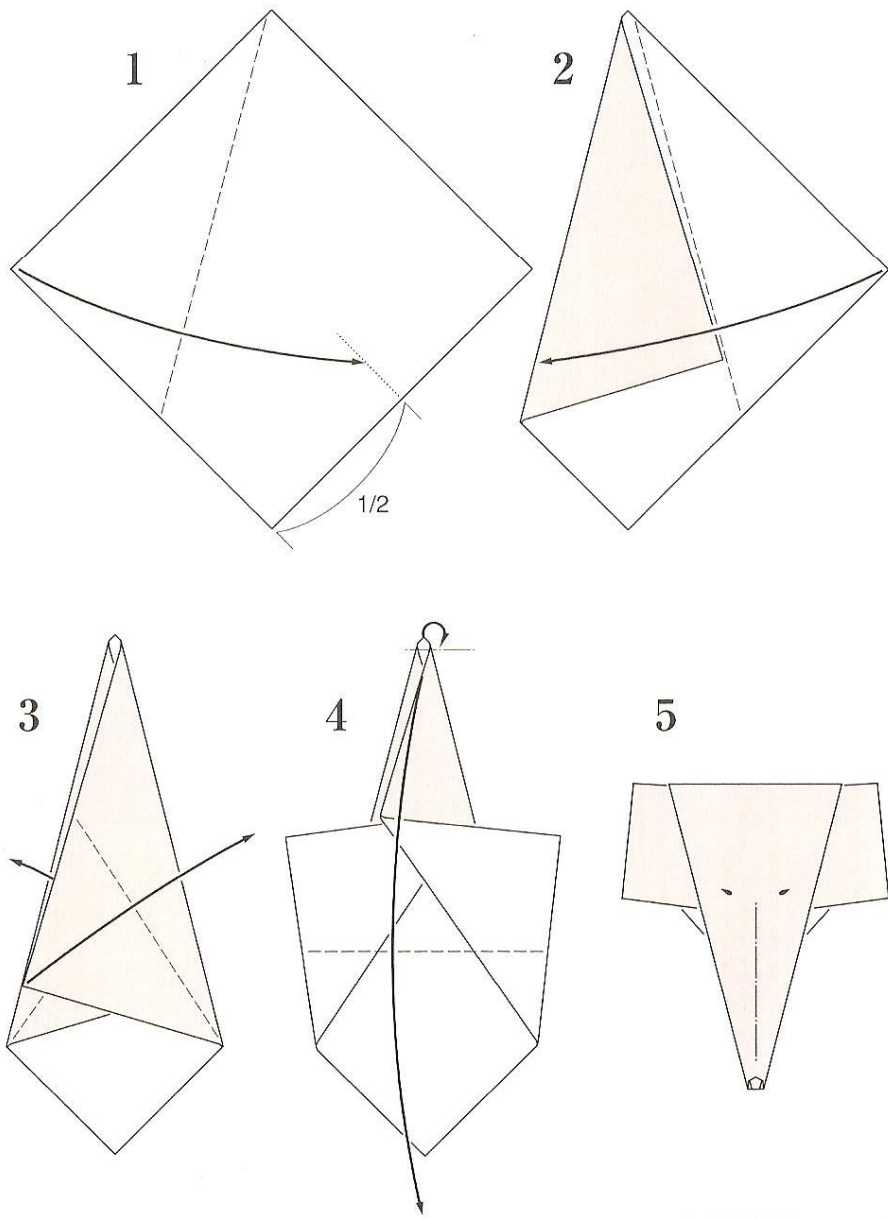

完成写真は3ページ

うま Horse

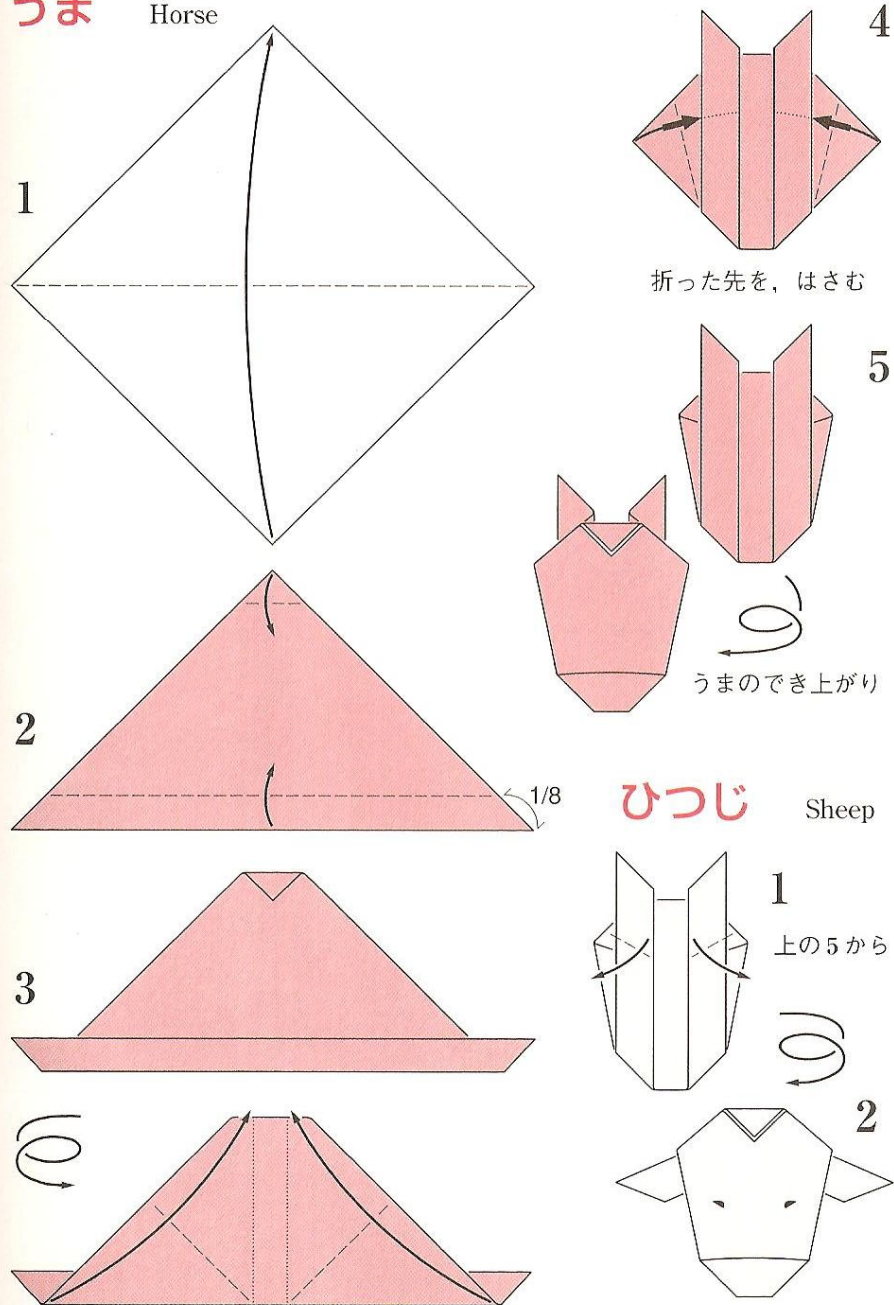

ひつじ Sheep

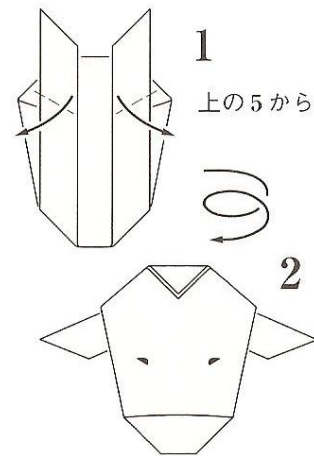

コリー Collie

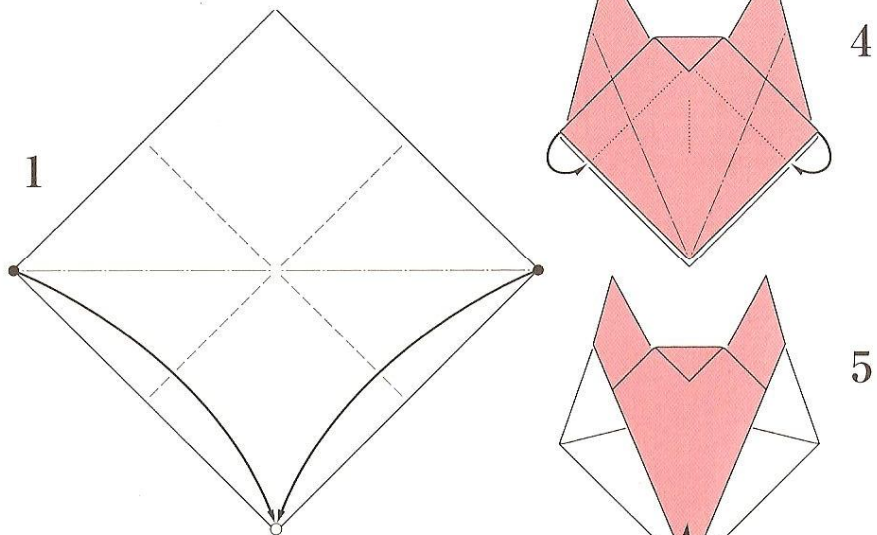

折り目をつけてから、●を○へもってゆく

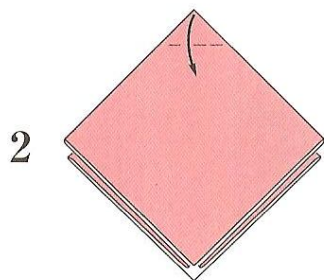

2

3

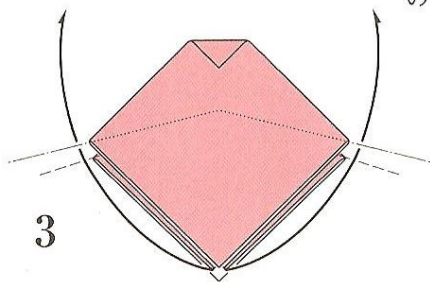

あいだの三角を折り返す

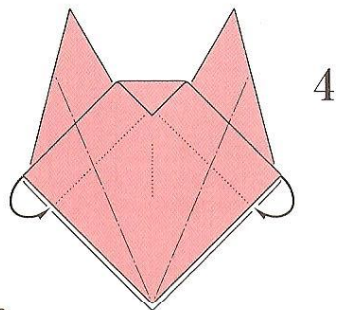

4

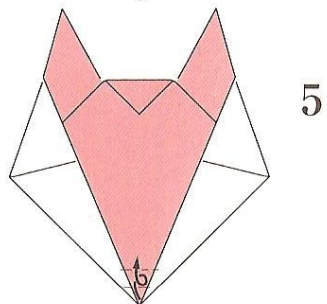

5

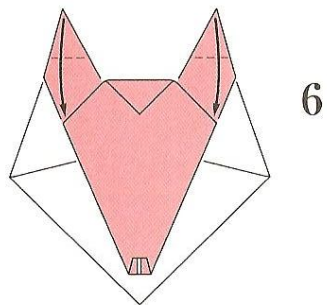

6

ここがのびる

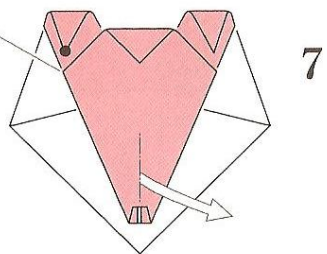

7

はなをたてに折ってから
●をおさえて、矢印を引っばる

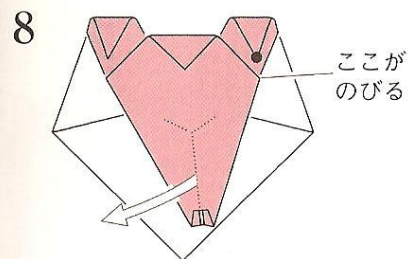

ここがのびる

引っばると、顔が前に立つ

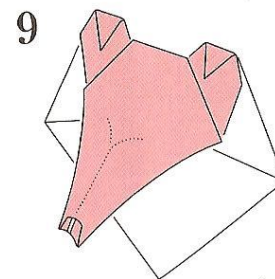

9

完成写真は4ページ

ライオン Lion

1 左ページの5から

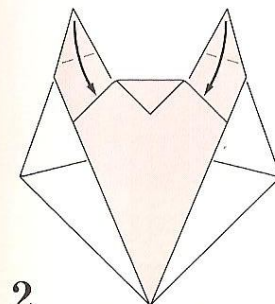

2

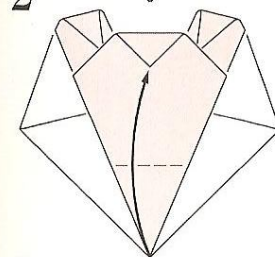

3

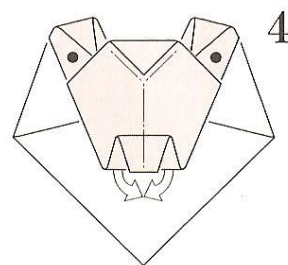
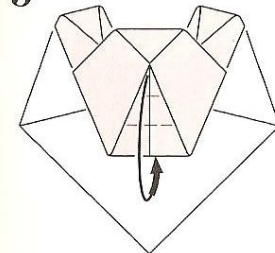

4

●をおさえて、白い矢を引っばって、顔を立てる

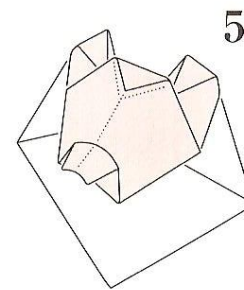

5

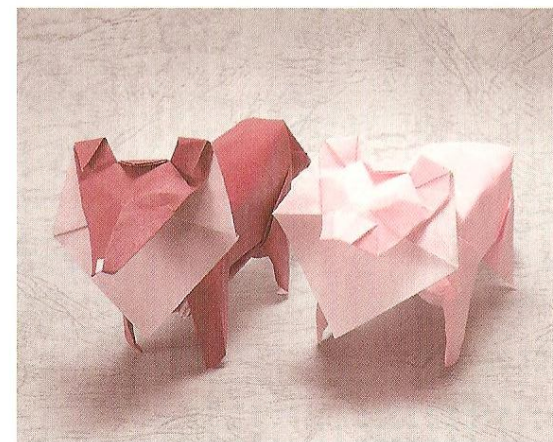

かば Hippopotamus

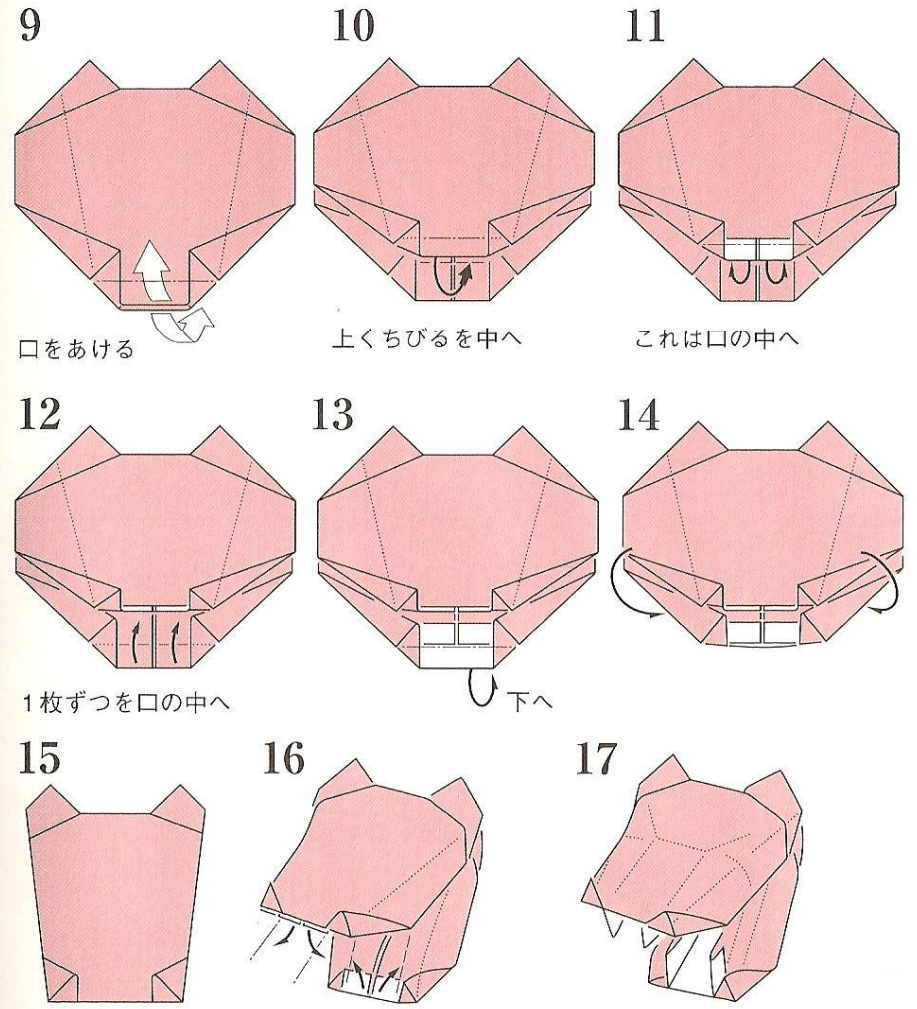
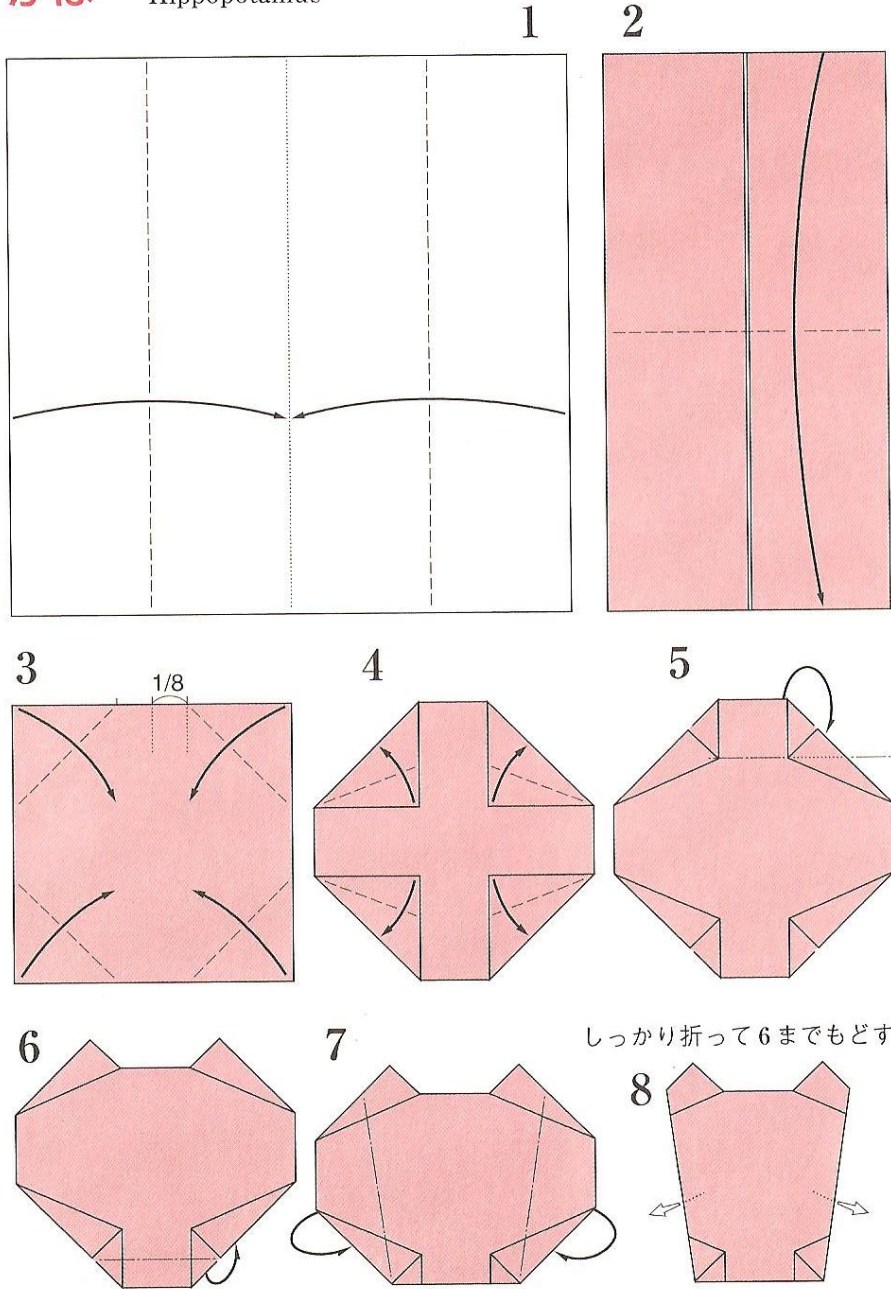

口をあける

上くちびるを中へ

これは口の中へ

1枚ずつを口の中へ

下へ

口を開く

歯をたてる

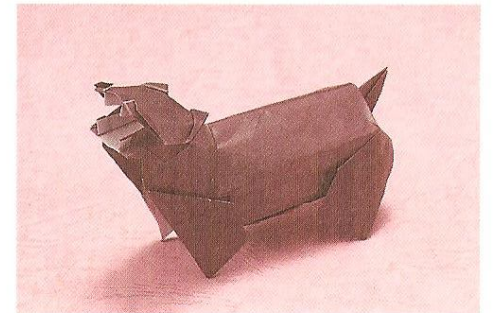

完成写真は4ページ

さい Rhinoceros

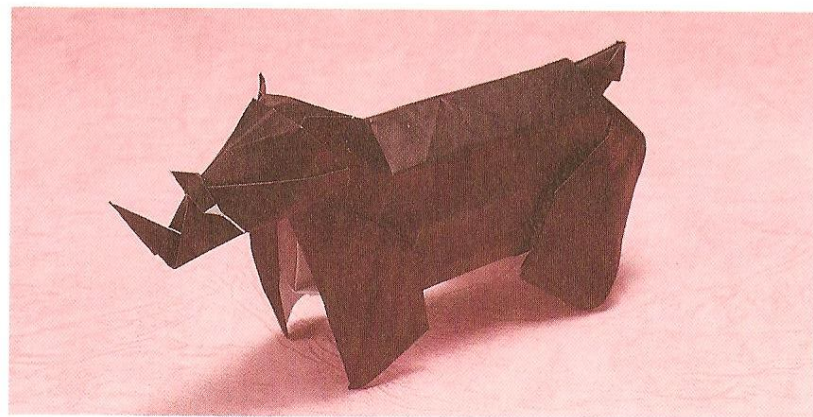
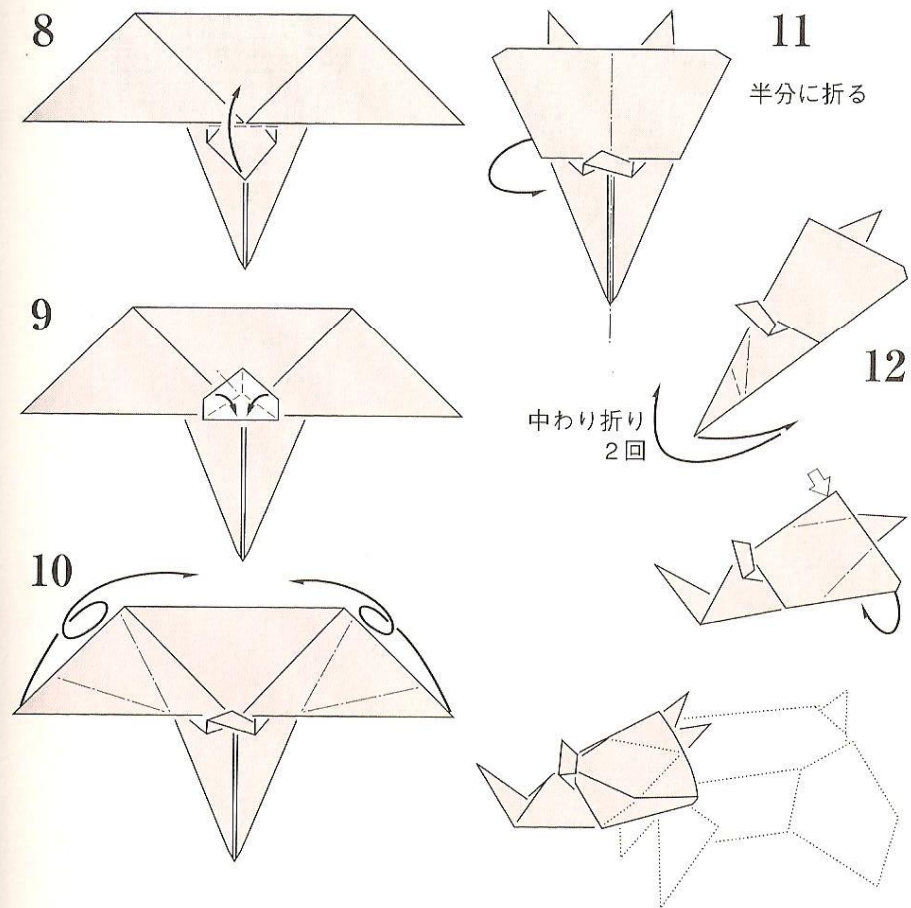
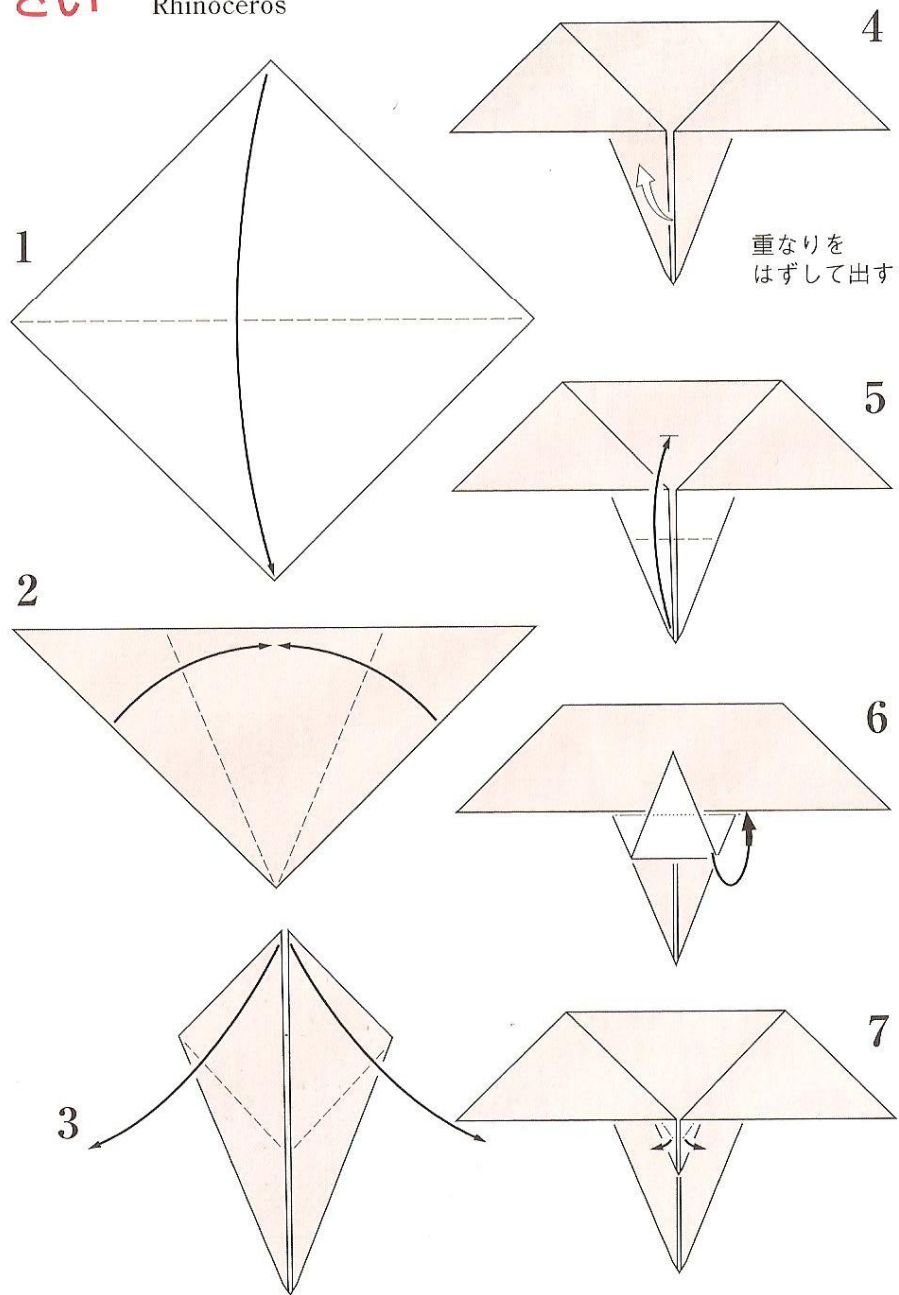

うし Bull

1

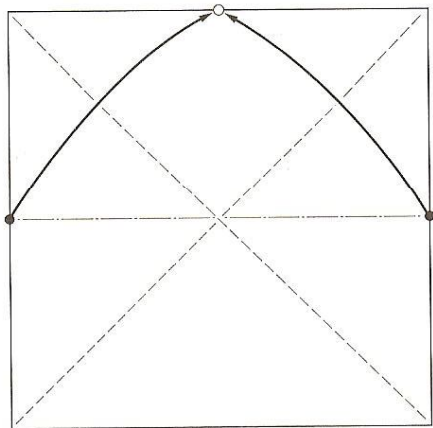

折り目をつけてから、
●を○へもってゆくようにたたむ

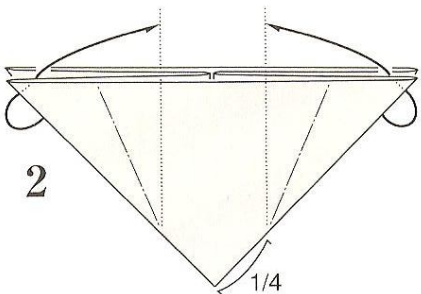

2

1/4

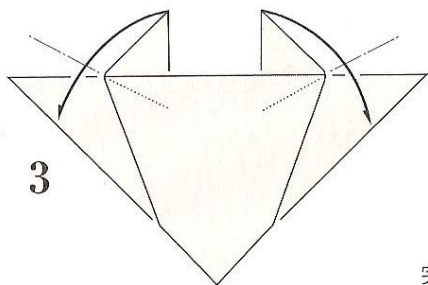

3

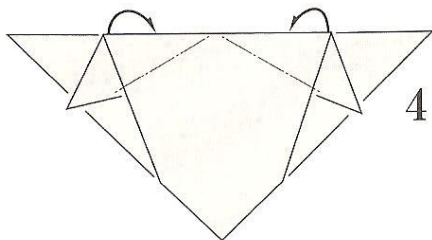

4

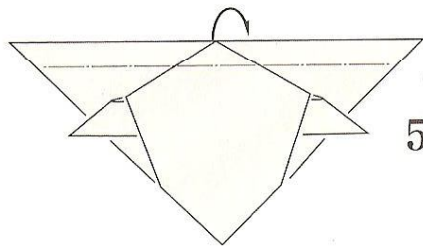

5

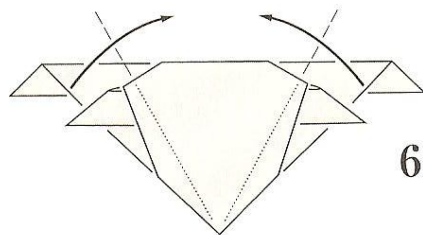

6

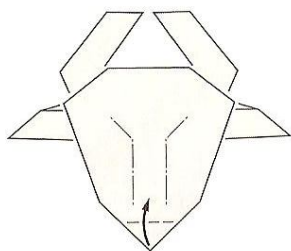

7

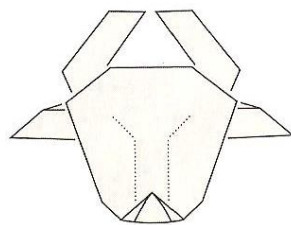

8

完成写真は4ページ

いのしし Wild boar

1 左ページの3から

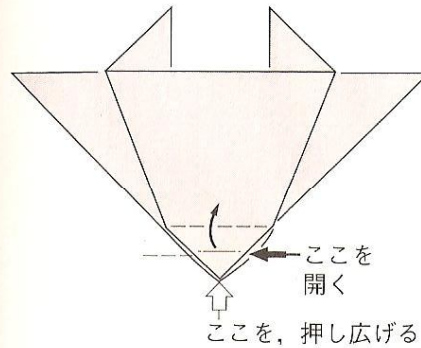

2

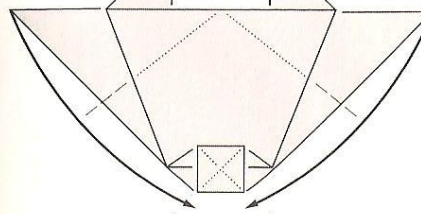

3

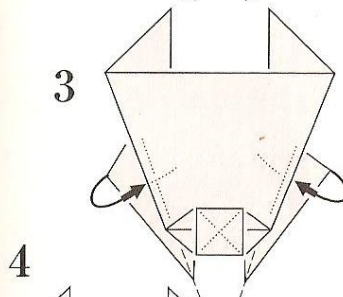

4

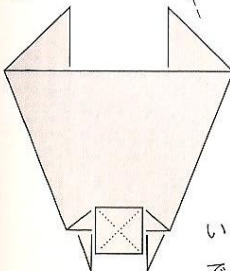

いのししの顔
でき上がり

みみずく Horned owl

1

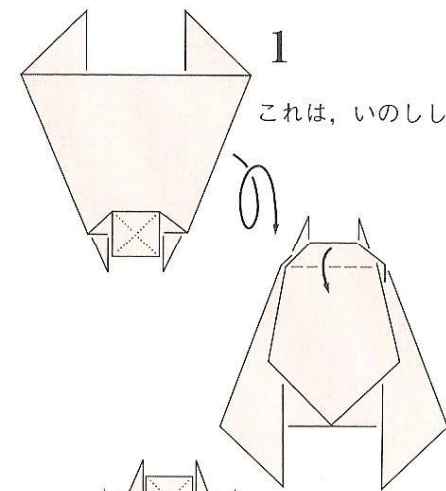

これは、いのしし

2

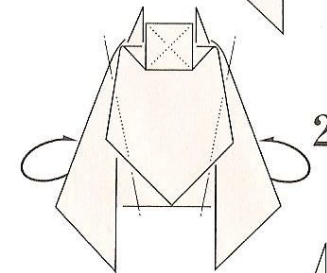

3

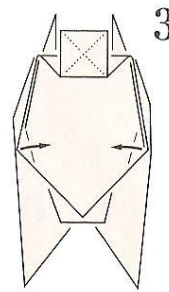

4

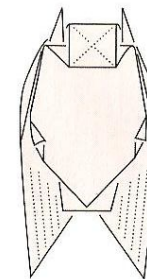

完成写真は4ページ

動物の顔に体をつける

Bodies of animals

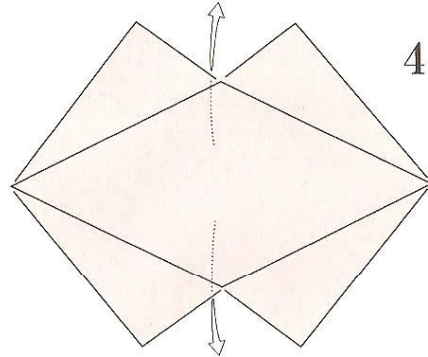
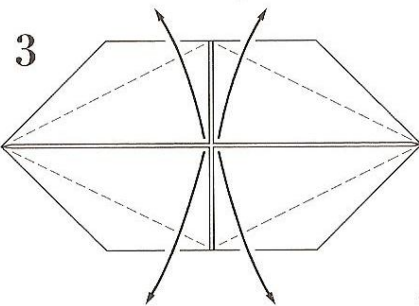
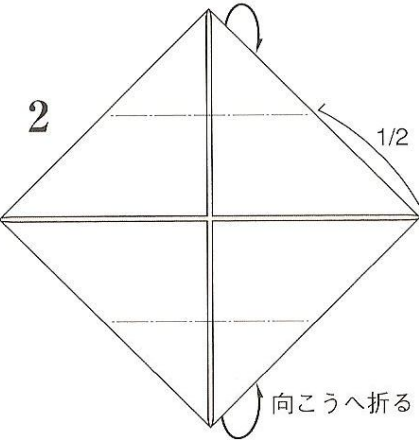
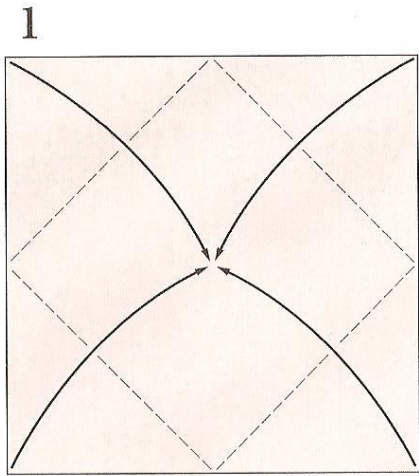

2で向こうへ折ったものを、もどす

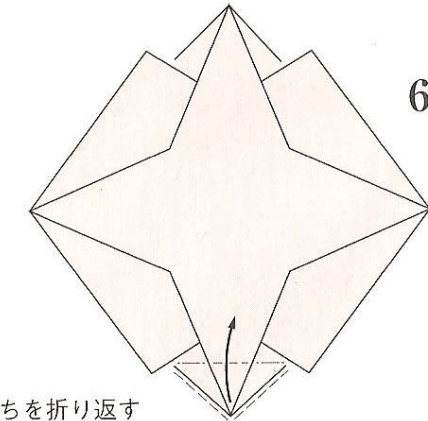
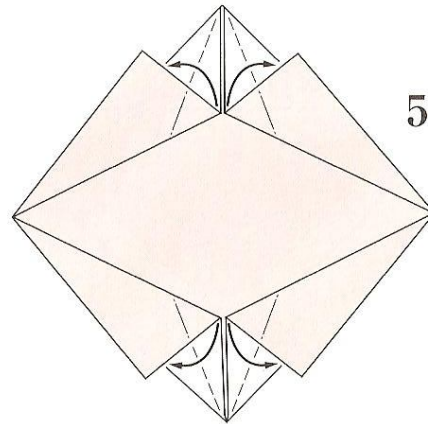

ふちを折り返す

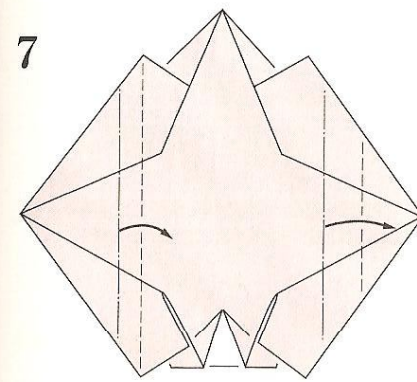

引きよせて折る

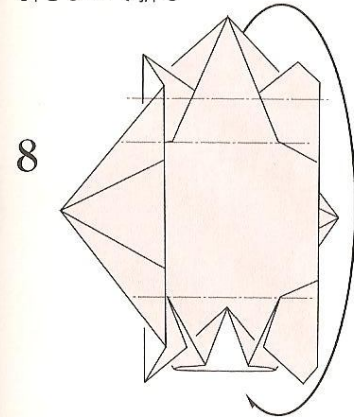

上半を向こうへ回して筒にする

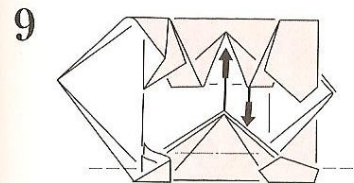

さしこむ

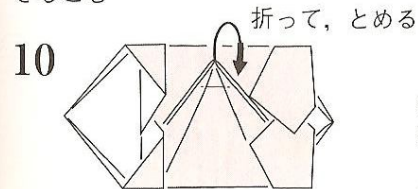

折って、とめる

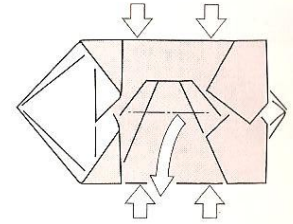

11

筒をこの図の上下から、押しつぶす

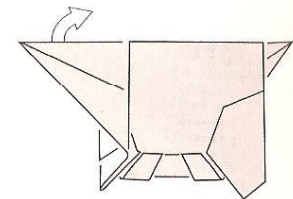

12

首を立てる

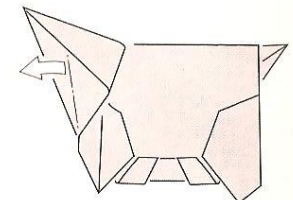

13

首の下の紙の重なりをのばす

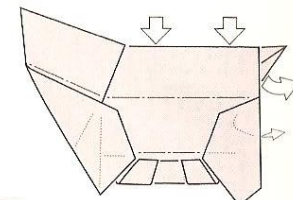

14

円筒形に胴をふくらませる

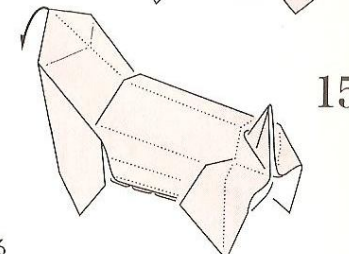

15

でき上がり

38ページの かばの顔をつけたとき

完成写真は4ページ

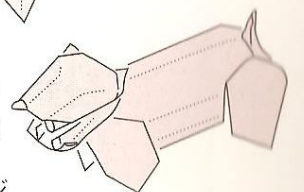

動物の顔のつけかた

このページまでの動物の顔をつけるために、首の部分を少し折ります。

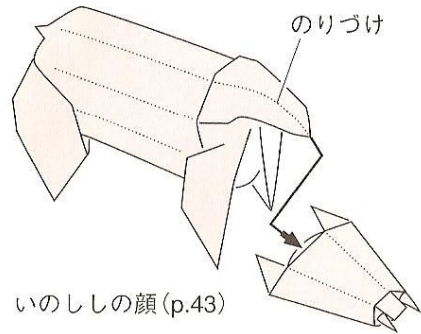

いのししの顔 (p.43)

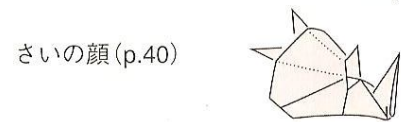

さいの顔 (p.40)

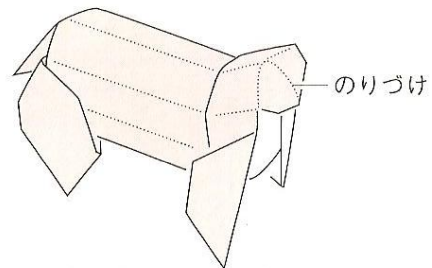

ぞう (p.34), うし (p.42) をつけるとき

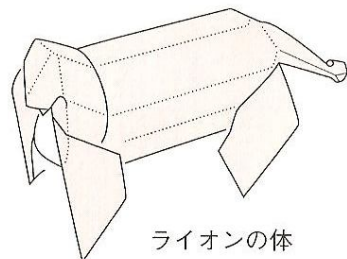

ライオンの体

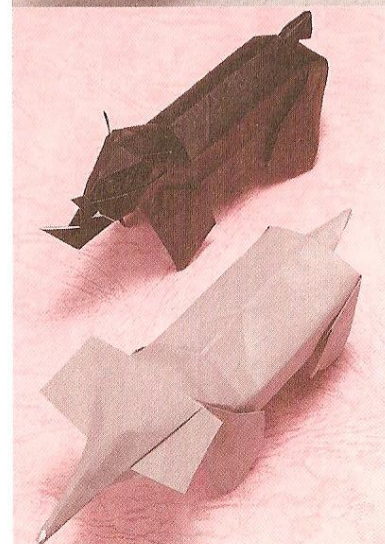

パンダ Panda

顔は体の半分の正方形使用。

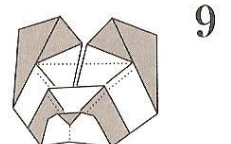
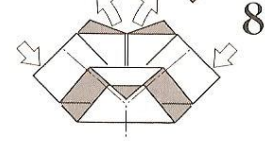
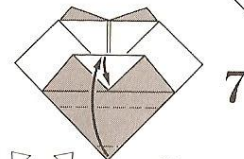
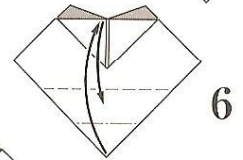
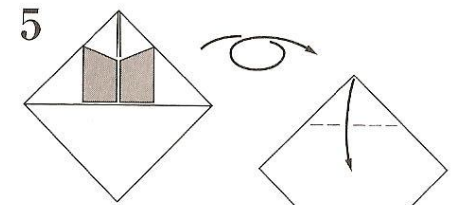
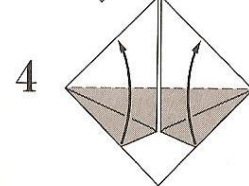
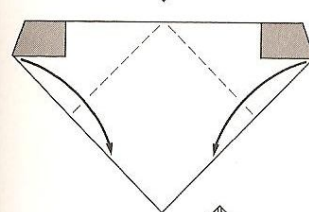
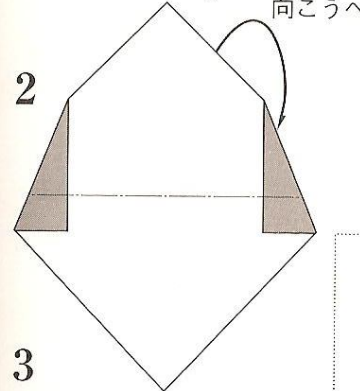
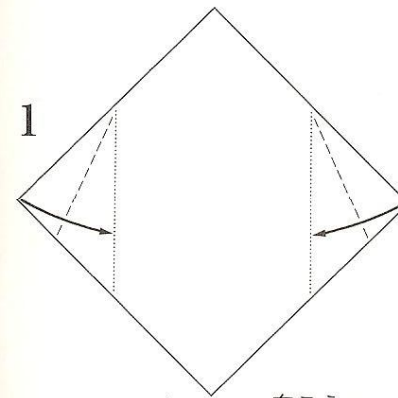

10 ここからは体の折りかた

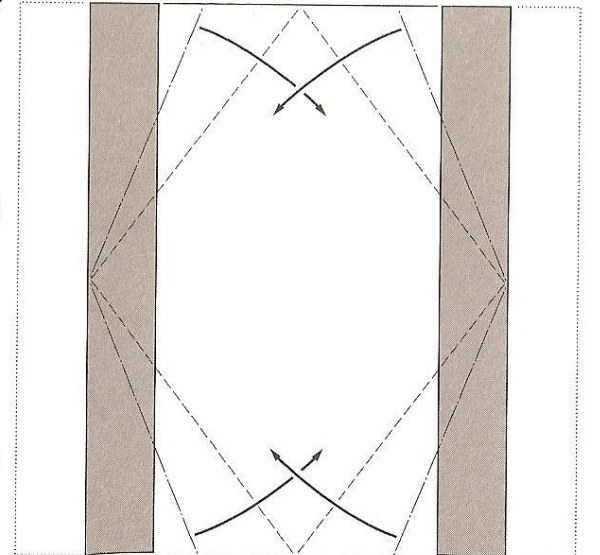

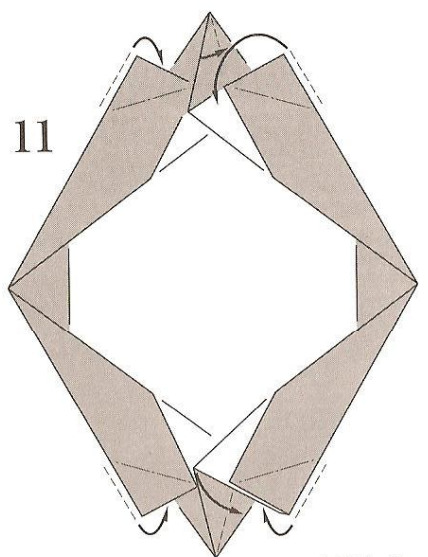

11

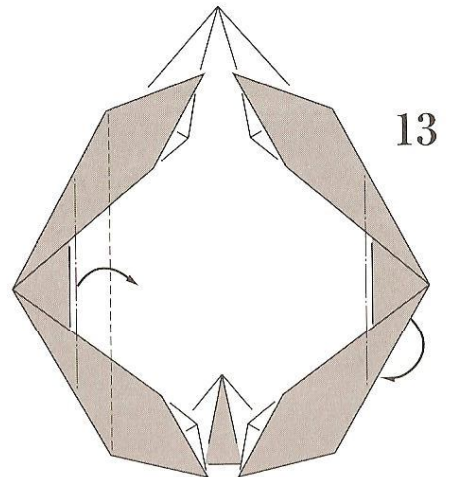

13

4カ所とも

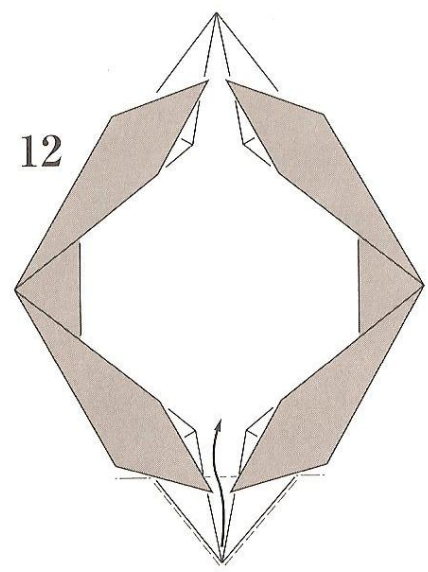

12

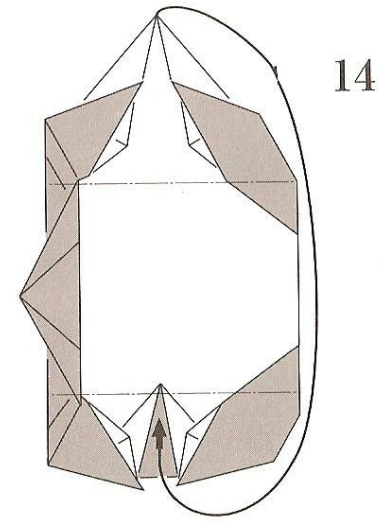

14

上半を向こうへ回して、
こちらで、さしこんで筒にする

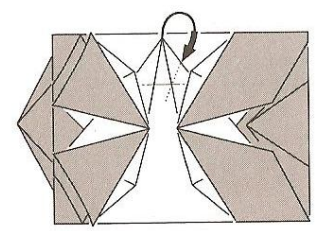

15

折りがたがわからないときは、先に
45ページの7~15を折って下さい。
同じことをしていますから。

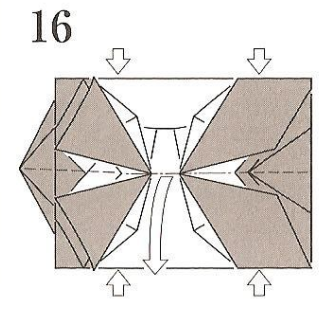

16

この図での上下から、
筒を押しつぶす

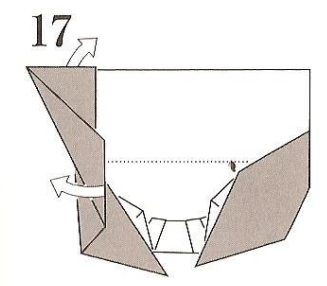

17

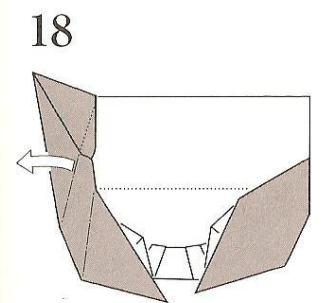

18

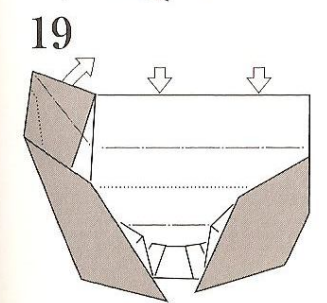

19

胴を円筒形にふくらませる

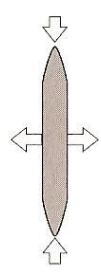

20

つまんで
しっぽを作る

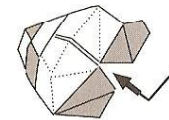

21

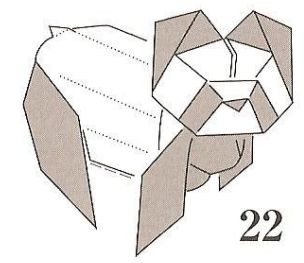

22 でき上がり

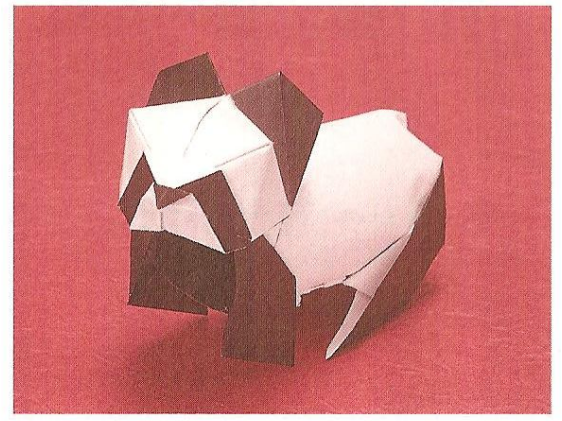

すいれん Water lily

むかしから伝えられたすいれんの折り紙とほぼ同じ形にできます。むかしの折りかたは『花のおりがみ』(誠文堂新光社刊)に書いておきました。むかしは和紙で折っていたので、折る途中で破れることはなかったのですが、今の紙では破れやすいので、なるべく破れないような方法もつけ加えておきました。今ここに書くすいれんは、破れない折りかたに変えた方法です。

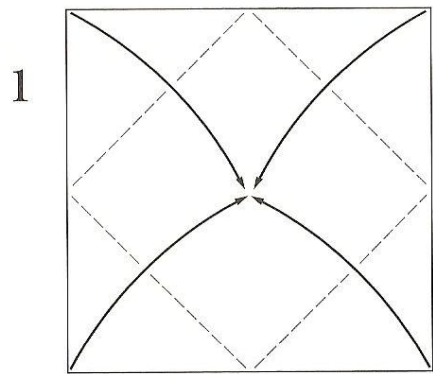

1

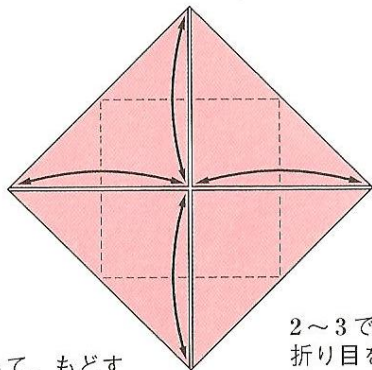

2

折って、もどす

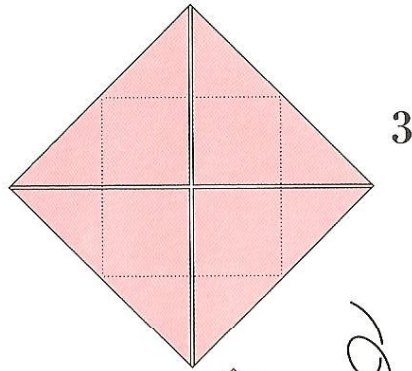

3

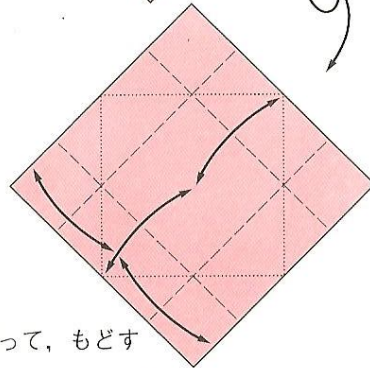

折って、もどす

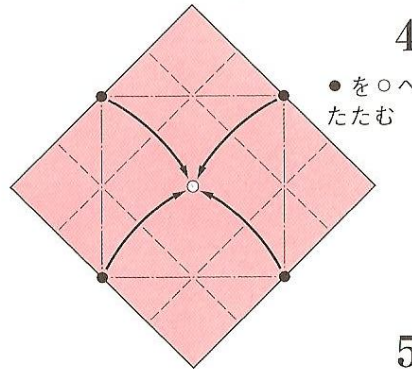

4

●を○へ
たたむ

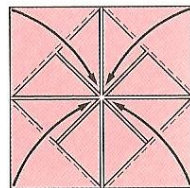

5

2~3では、しっかりと折り目をつけてください

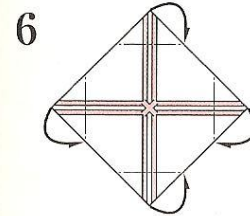

6

向こうへ折る

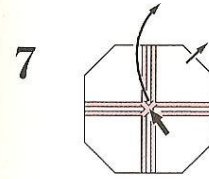

7

中から押し上げるように
花びらを立てる

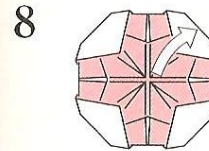

8

内側の花びらも立てる

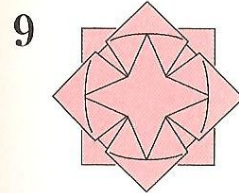

9

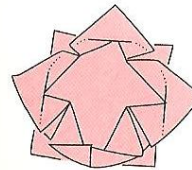

葉の折りかた

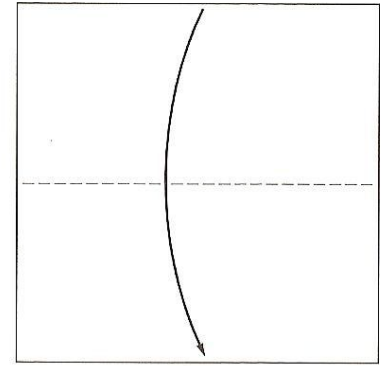

1

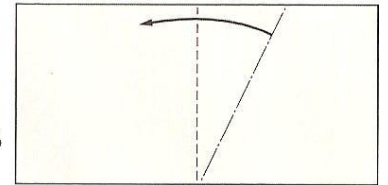

2

引きよせる

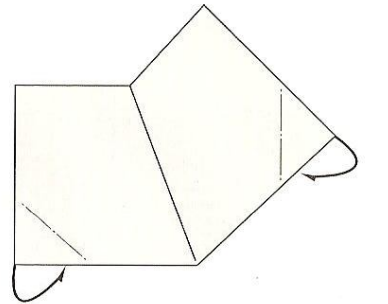

3

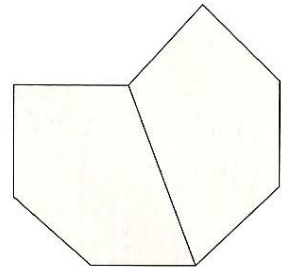

4

完成写真は6ページ

あやめ Iris

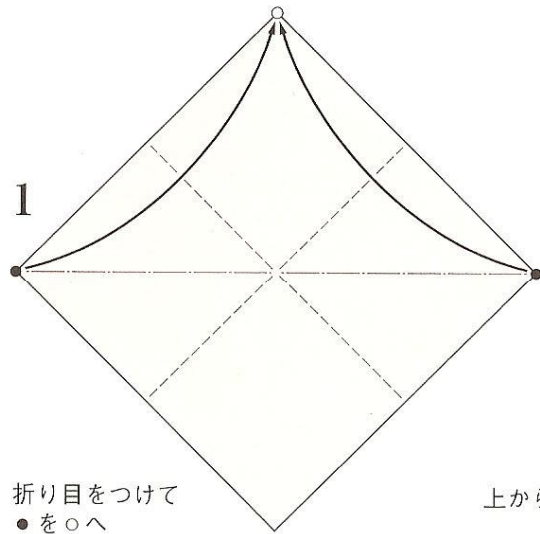

折り目をつけて
●を○へ

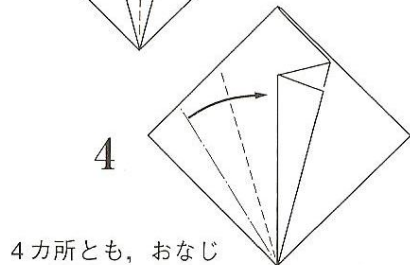
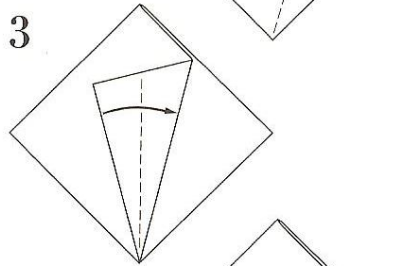
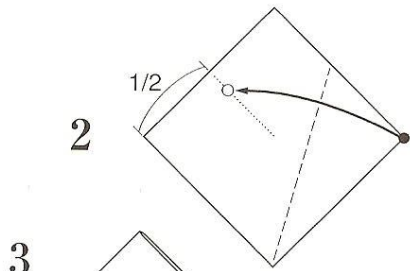

4カ所とも、おなじ



1枚をめくる

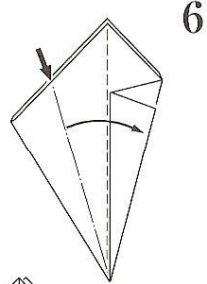

上から見た8

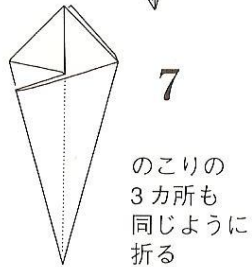
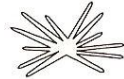

のこりの
3カ所も
同じように
折る

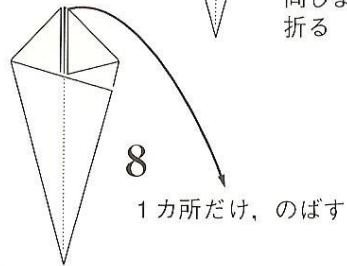

1カ所だけ、のばす

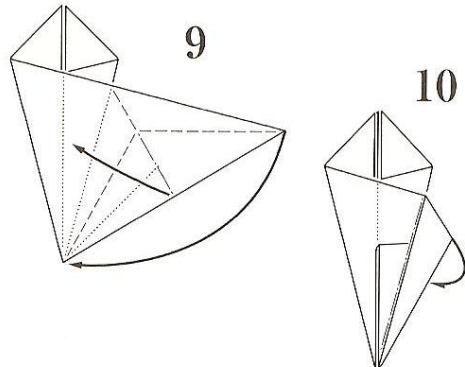

10

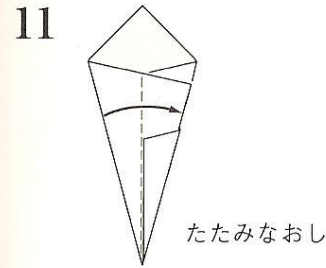

たたみなおし

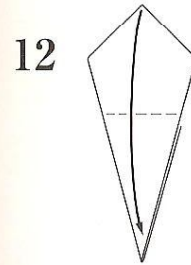

12

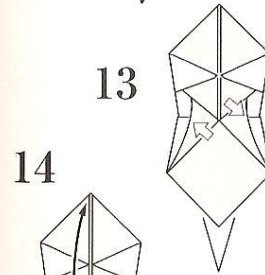

13

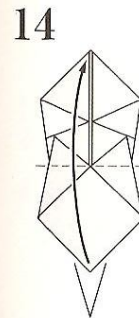

14

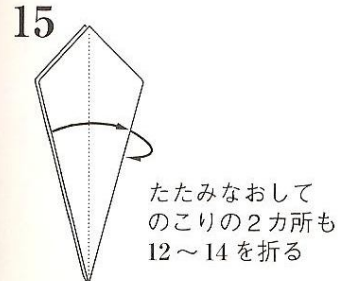

たたみなおして
のこりの2カ所も
12~14を折る

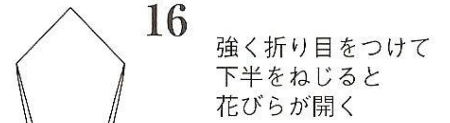

16

強く折り目をつけて
下半をねじると
花びらが開く

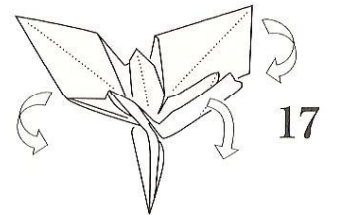

17

花びらを下へカールさせる

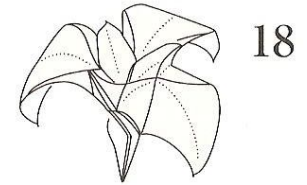

18



かんあおい

Asarum

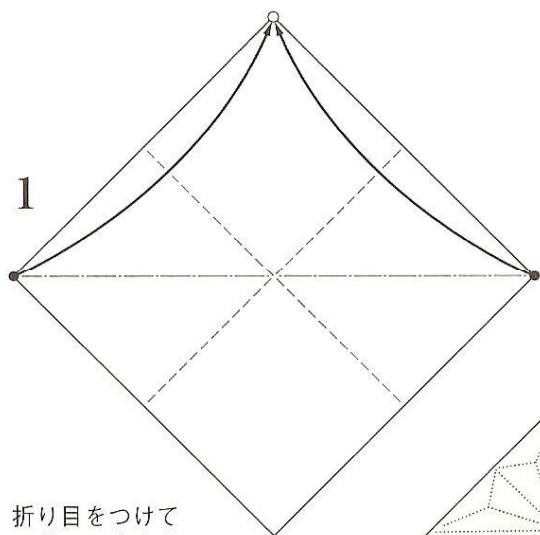

1

折り目をつけて
●を○へたたむ

2

ここから
5まで、向こ
う側も同じよ
うに折る

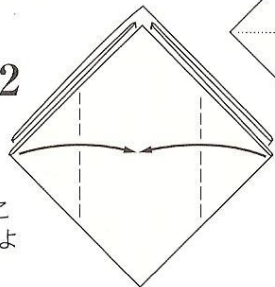

3

ここを開いて折る

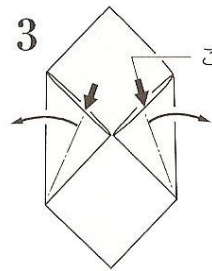

4

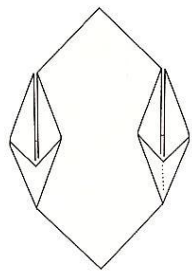
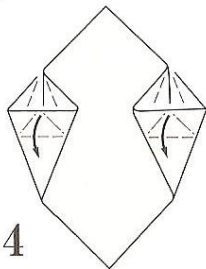

5

もういちど1までもどす

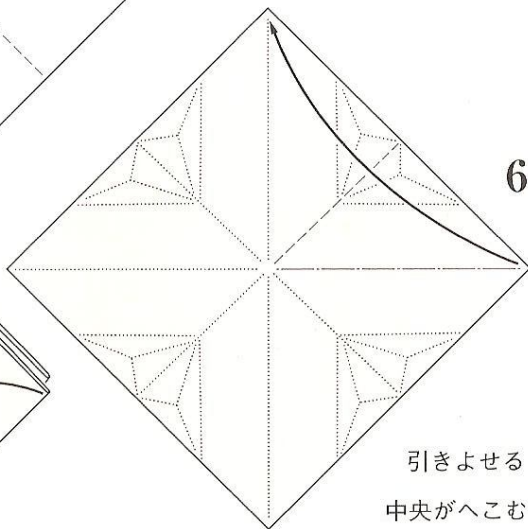

6

引きよせる
中央がへこむ

7

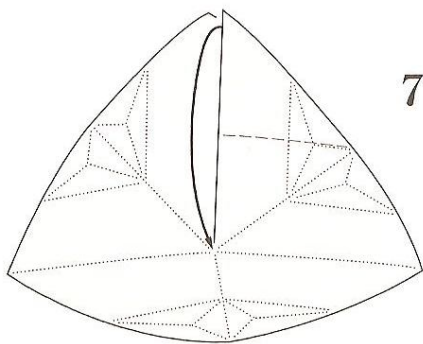

8

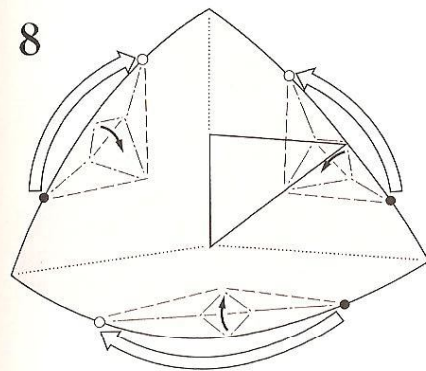

それぞれ、●を○へ引きよせてから、
小さい矢を、折り目にしたがって折る。
5の形を内側で作ったことになる。

9

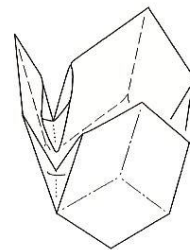

10

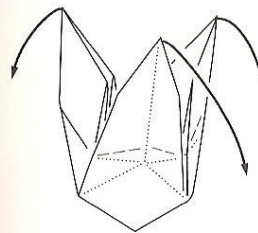

11

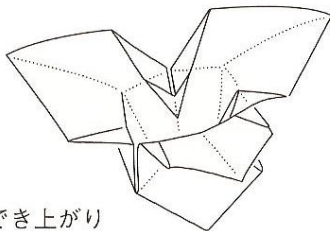

花のでき上がり

葉の折りかた

1

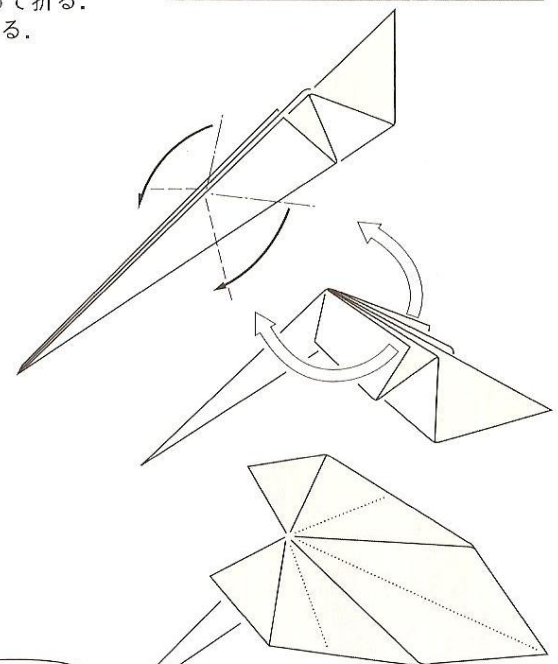
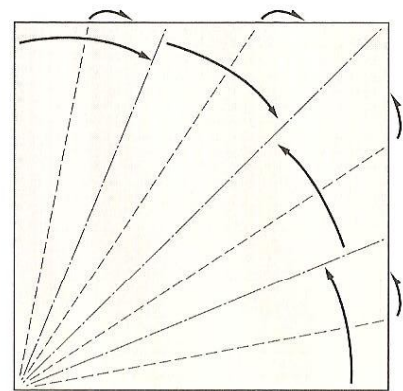

かんあおいは林床に生える小さい植物で、葉が1年に1~2枚しか出ないなど局地的な種類が多い植物です。

完成写真は6ページ

れんげそう Chinese milk vetch

マメの花がたくさん集まった花です。6つの花を1枚で折るために6:1の長い紙で折ることにしました。7つにするときは7:1の紙にしてください。

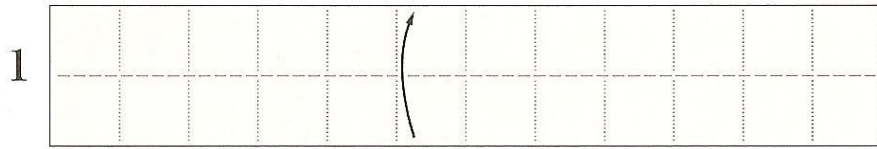

先に点線の折り目をつけておく
これだけで1つの正方形になる



等間隔に折ること

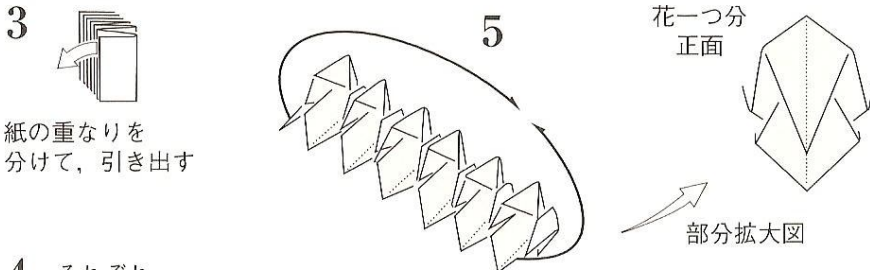

紙の重なりを分けて、引き出す

4 それぞれ一つおきに折る
5 向こうへまるめて、はり合わせる

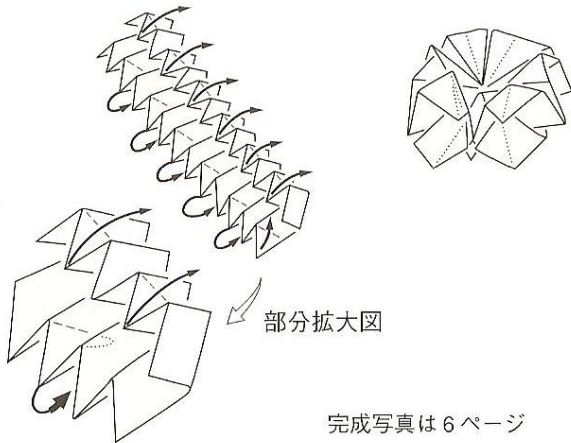

部分拡大図

完成写真は6ページ



葉の折りかた

花の紙幅の半分の正方形使用

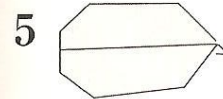
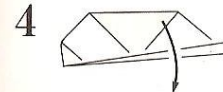
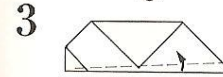
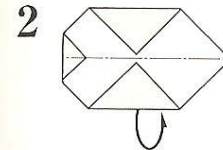
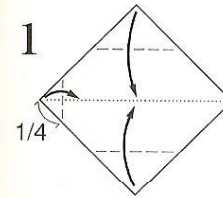

5~11枚折って組み合わせる

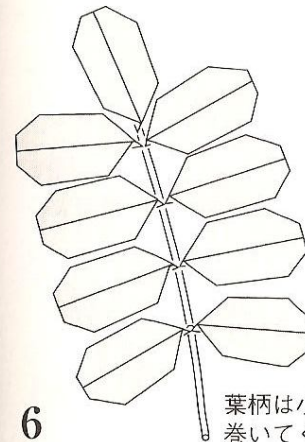

6 葉柄は小さい紙を巻いてください。

ブーゲンビリア Bougainvillea

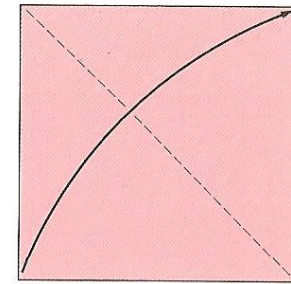

1 細い針金を包んでおくとい

2

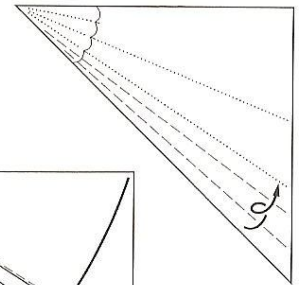

3

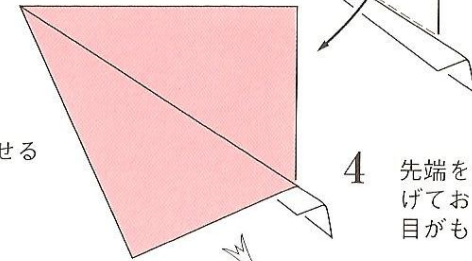

4 先端を少し押し上げておくと、折り目がもどらない

5

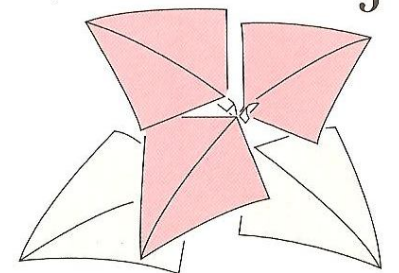

完成写真は7ページ

ばら Rose

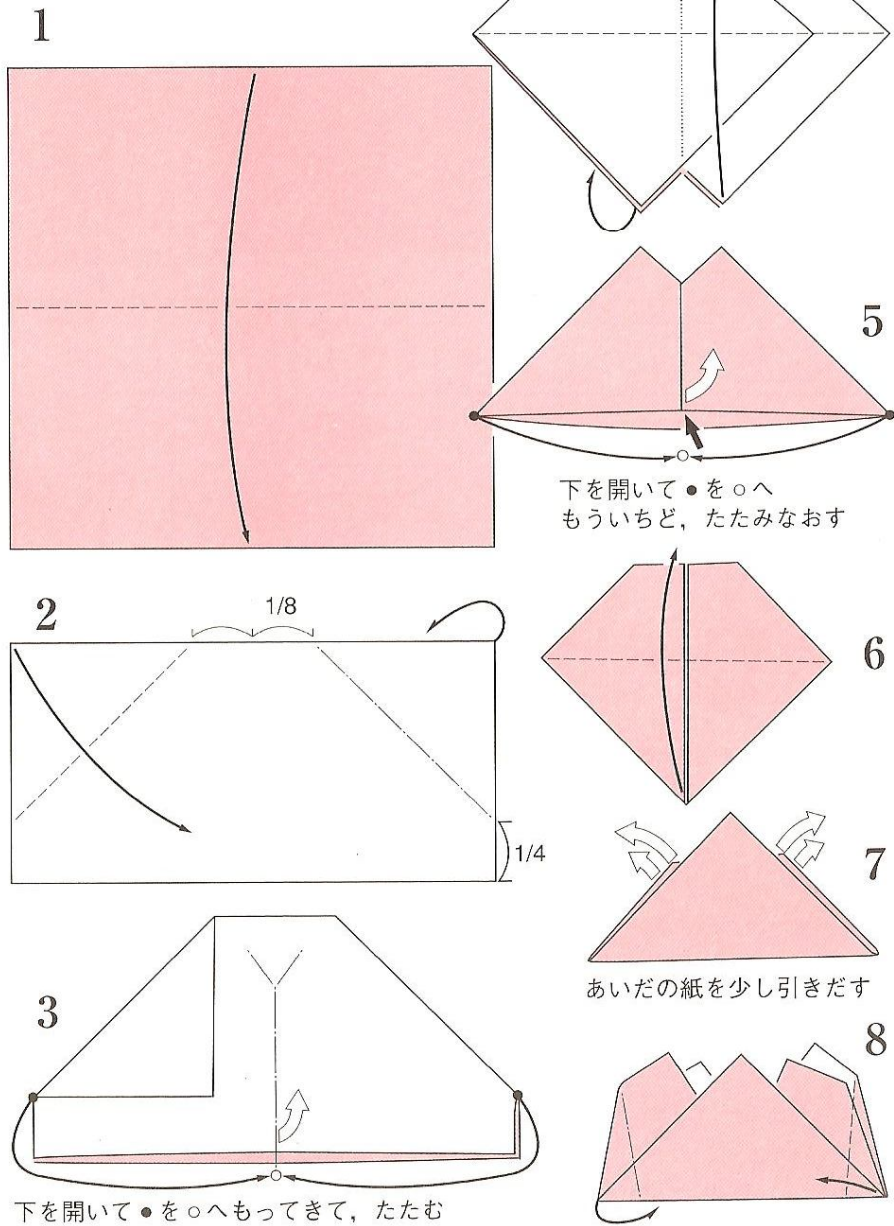

葉の折りかた

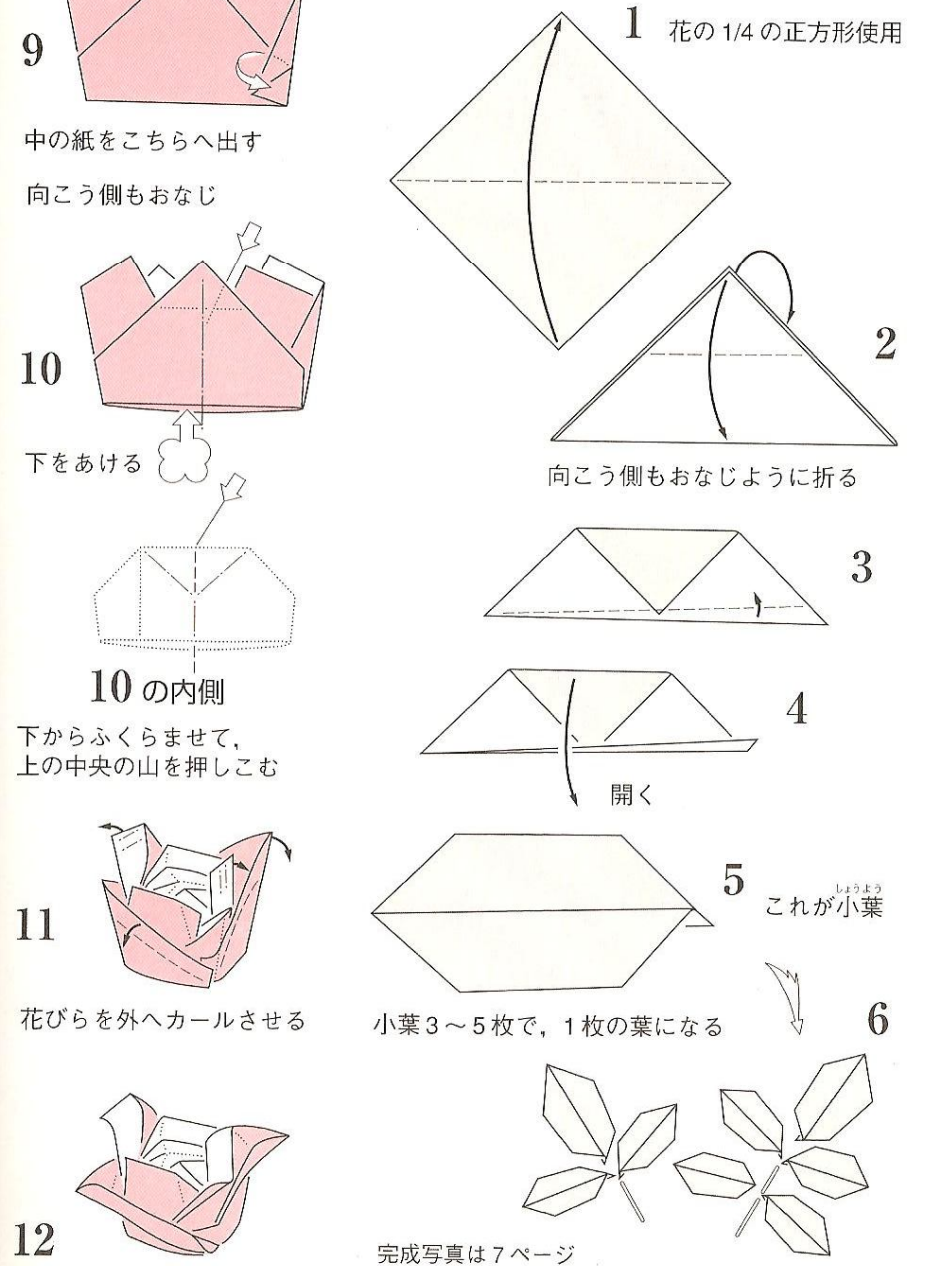

ダーリア Dahlia

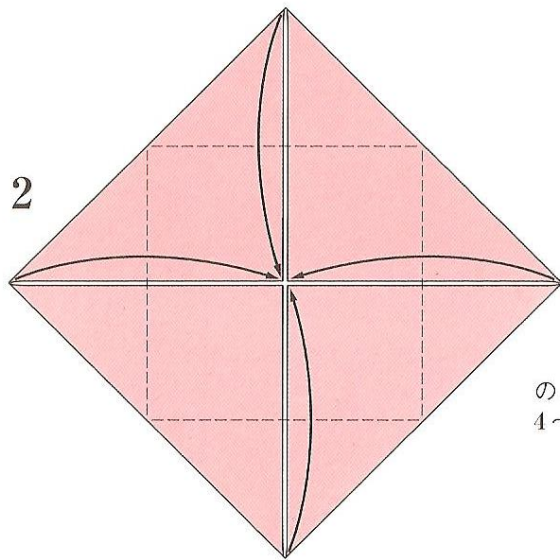
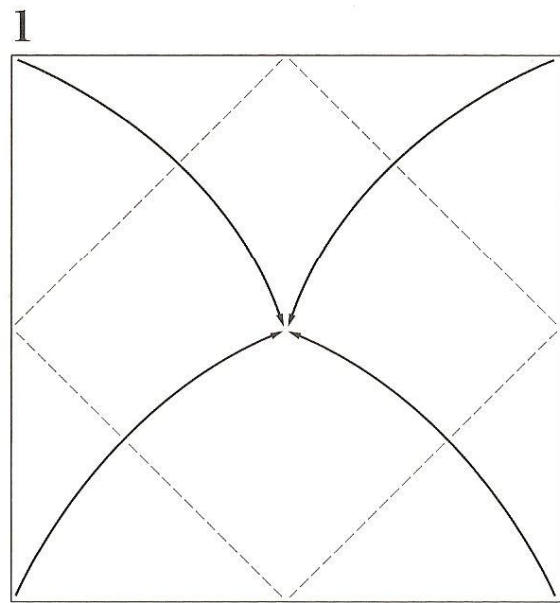

3

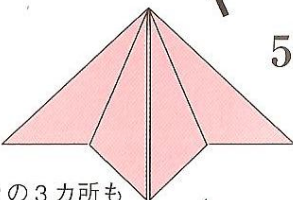
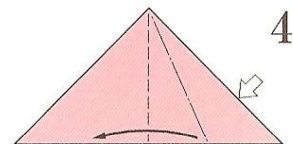
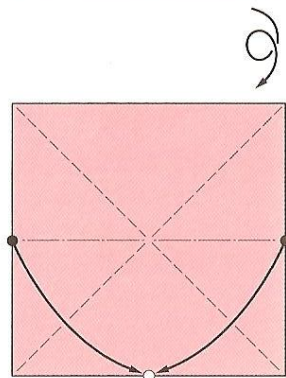
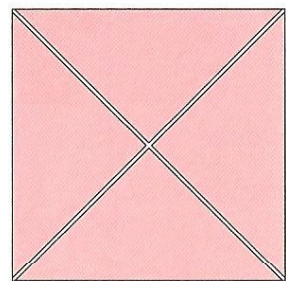

6

のこりの3カ所も
4~5を折る

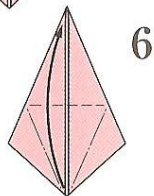

7

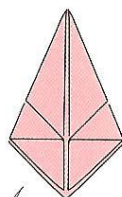

のこりの3カ所も
6とおなじに折る

図拡大

8

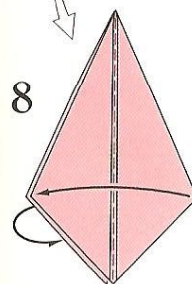

たたみなおす

9

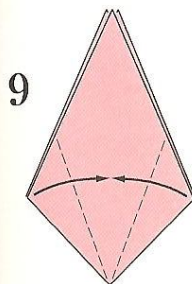

たたみなおして
8カ所とも折る

10

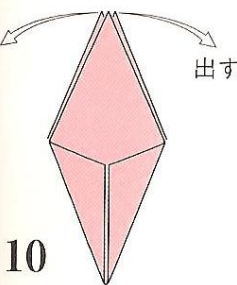

外側の4枚を広げる

11

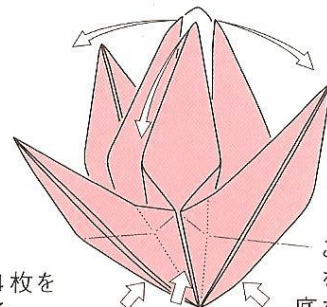

次の4枚を
広げる

この線
を折り
底を押す

12

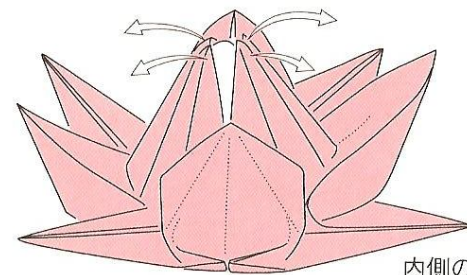

内側の4枚を
広げる

13

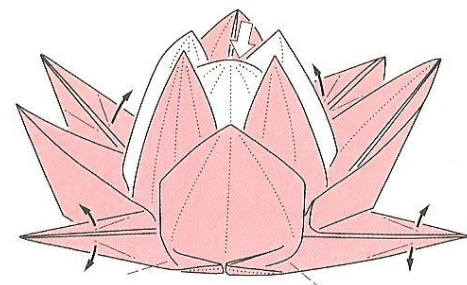

14

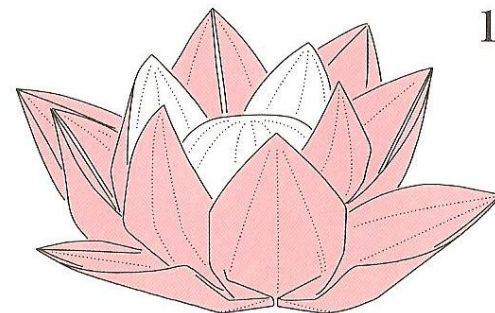

完成写真は7ページ

ゆびわ Jewel-ring

4:1の長い紙使用, 長さは大人用11cm, 幼児の指には9cmくらい.

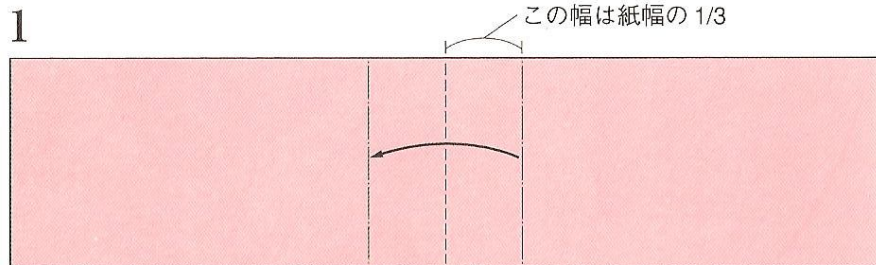

こちらは、向こうへ折る こちらは、引きよせる

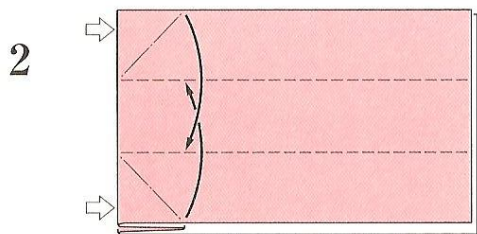

向こう側も同じように折る

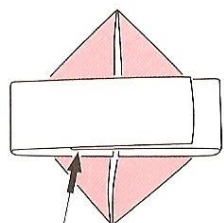

わの中へ指をとおすと、
宝石の部分が立体になる

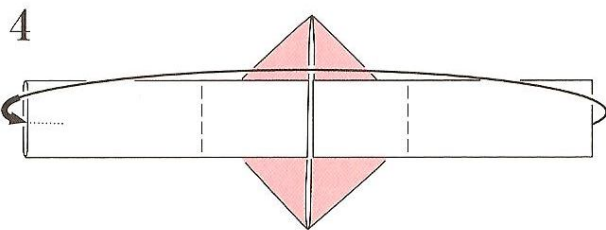
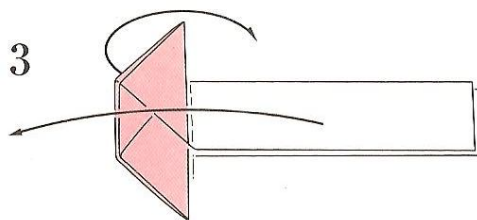

こちらへ丸めて、端を重ね合わせてさしこんで環にする

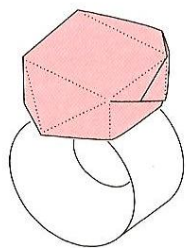

完成写真は13ページ

さんめんきょう 三面鏡 Triad mirror

1 2:1の長い紙使用

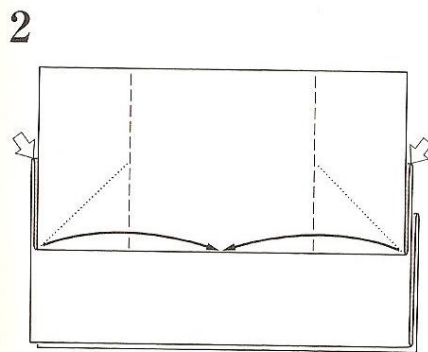
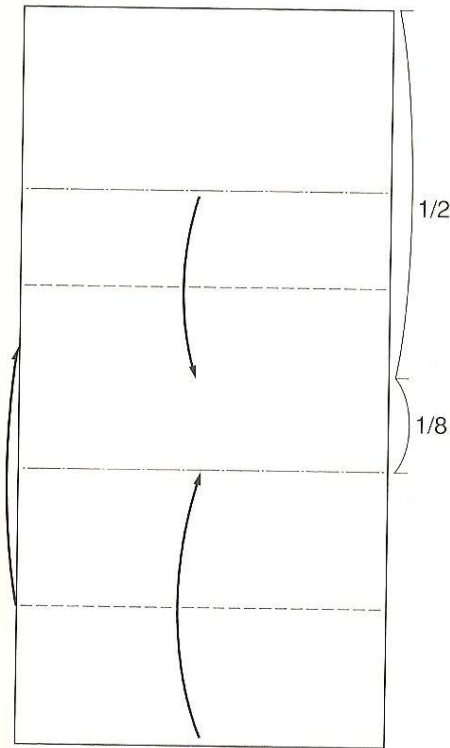

あいだのかどを三角に押し開く

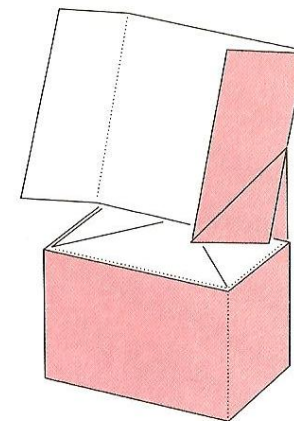
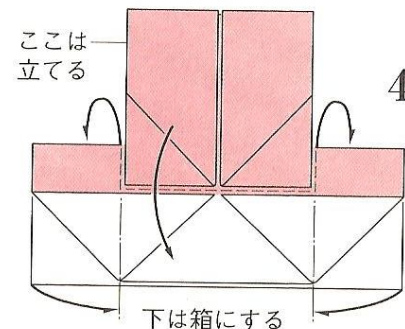
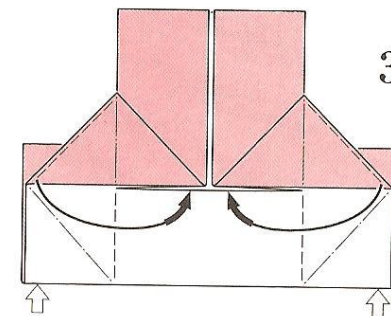

でき上がり、
左の鏡だけを開いてある

完成写真は13ページ

いす Chair

1 たて、よこ4等分に折り目をつけてから

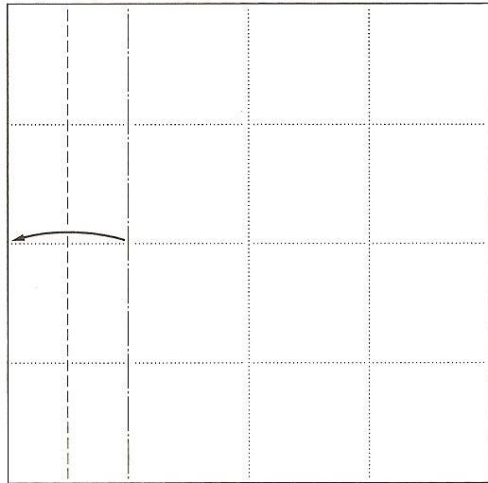

ここを左へ引きよせる

2

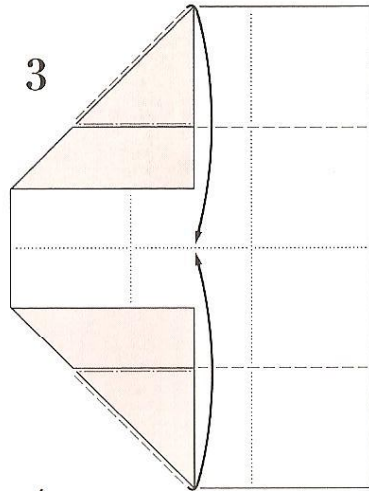
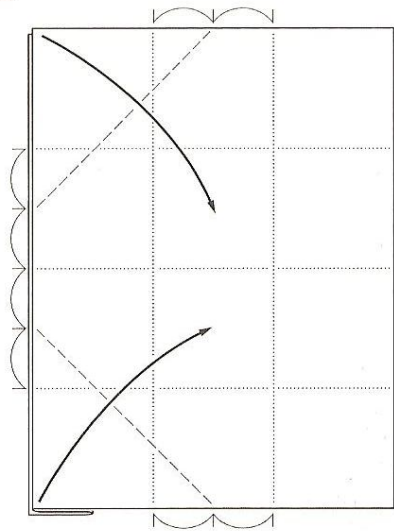

3

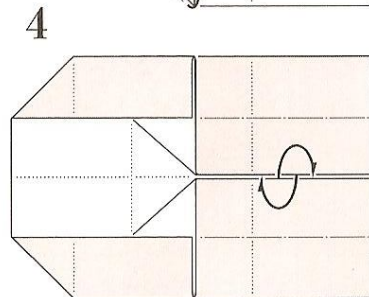

4

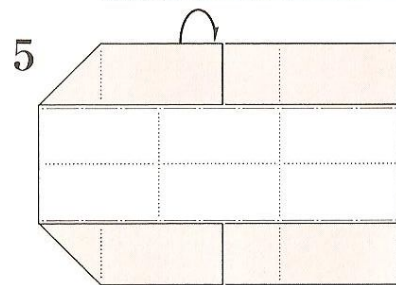

5

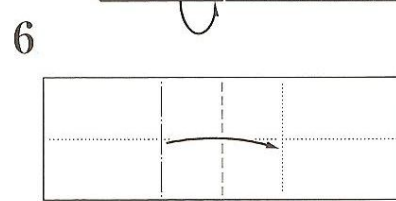

6

引きよせて折る

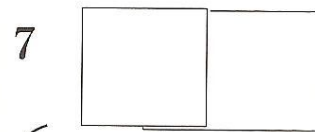

7

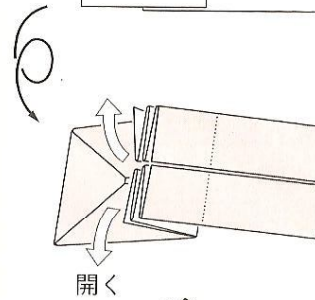

開く

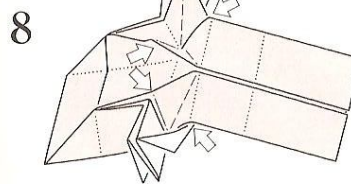

8

⇨ ⇩ を押しつめて
左半を箱にする

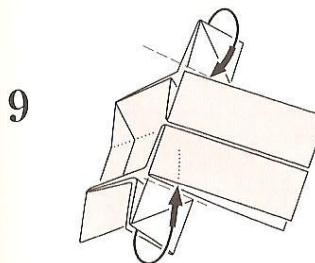

9

折って、すきまへさしこむ

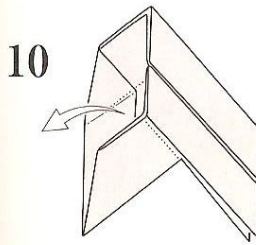

10

中の紙をおこす

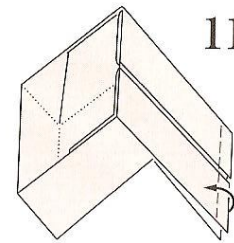

11

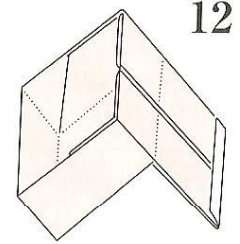

12

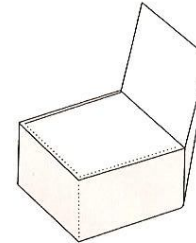

でき上がり

座るところだけが別の色になるように
考えた折りかたです。いろいろな家具の
折りかたは『おりがみドールハウス』に
書いておきました。

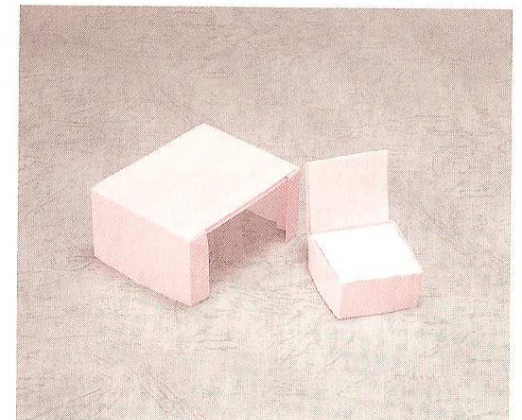

つくえ
机 Desk

1 8等分にヨコの折り目をつけてから

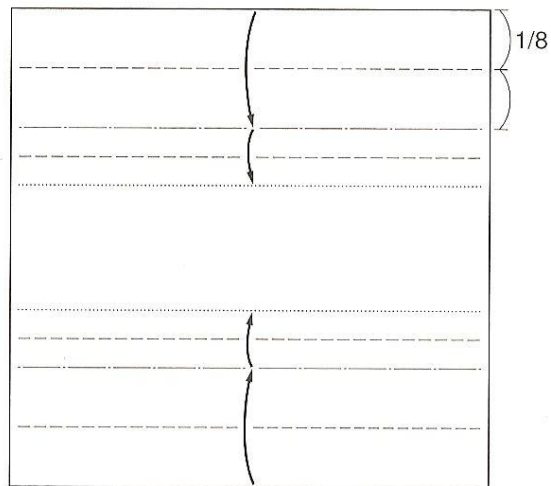

2 折って、もどして、折り目をつけておく

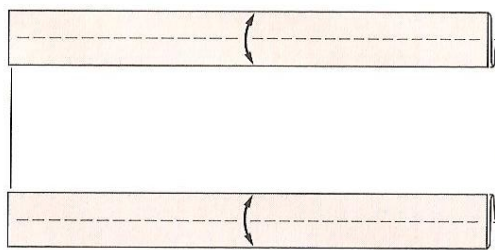

3

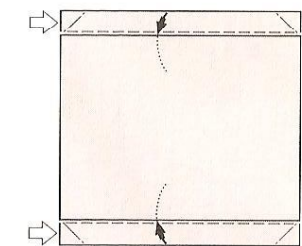
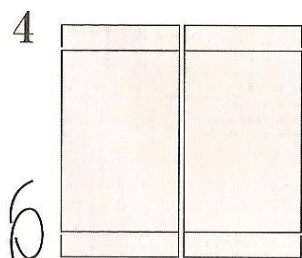
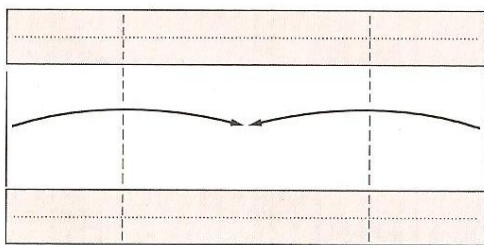

折って、はさむ

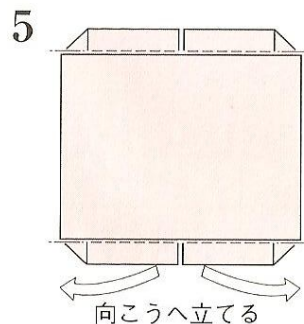

向こうへ立てる

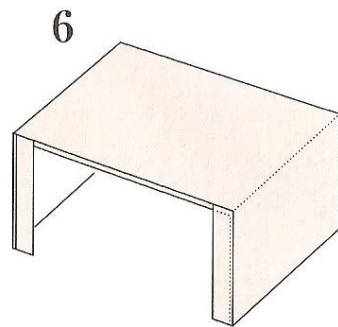

完成写真は8ページ

けいこうとう
蛍光灯 Fluorescent lamp

1

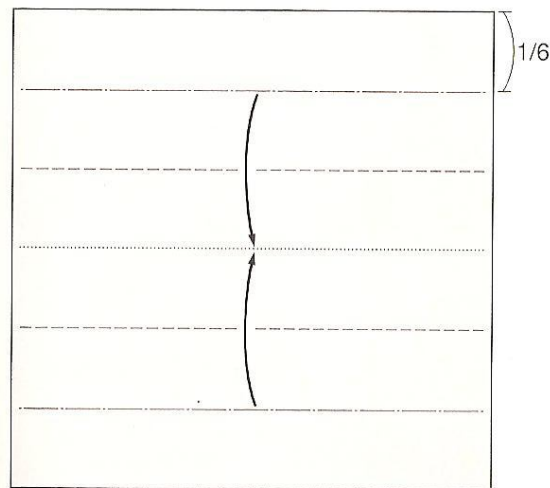

2

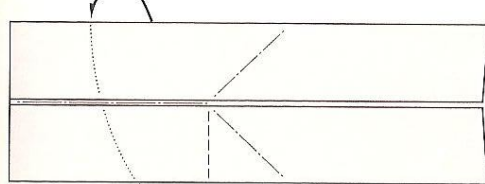

向こうであわせて
下へ折る

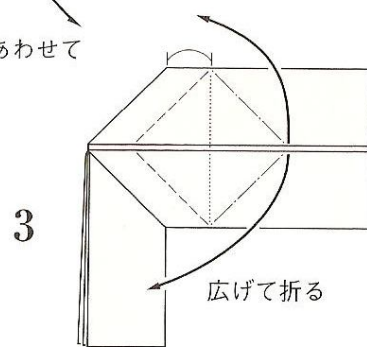

広げて折る

完成写真は8ページ

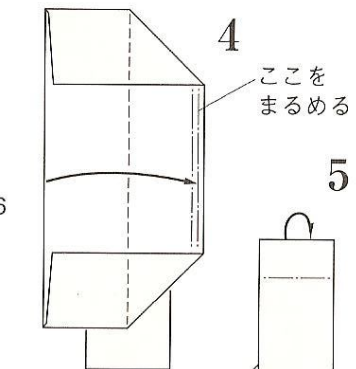

ここを
まるめる

5

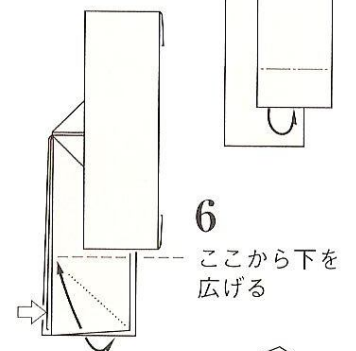

ここから下を
広げる

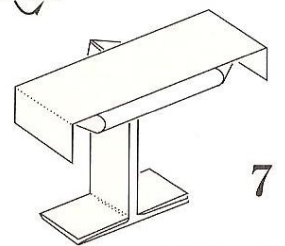

でき上がり

正面

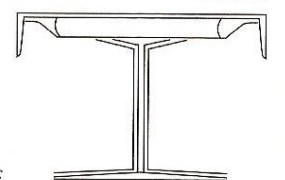

折り紙で小さい本を折るという着想を、25年ほど以前に英国を訪問したときディビッド・ブリルさんが見せてくださいました。若い学生だったマーチン・オールさんも別の折りかたの本を作ってくださいました。着想さえあれば何とおりも折りかたが考えられるので、このページの本もその一つです。

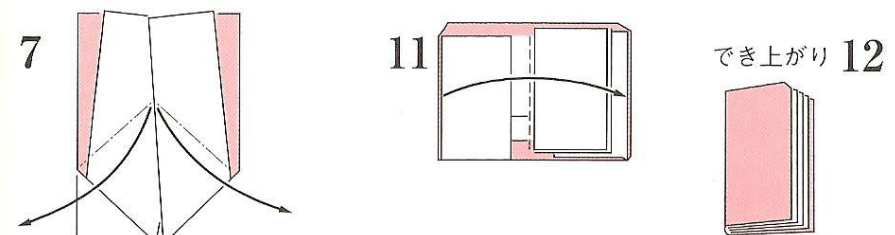
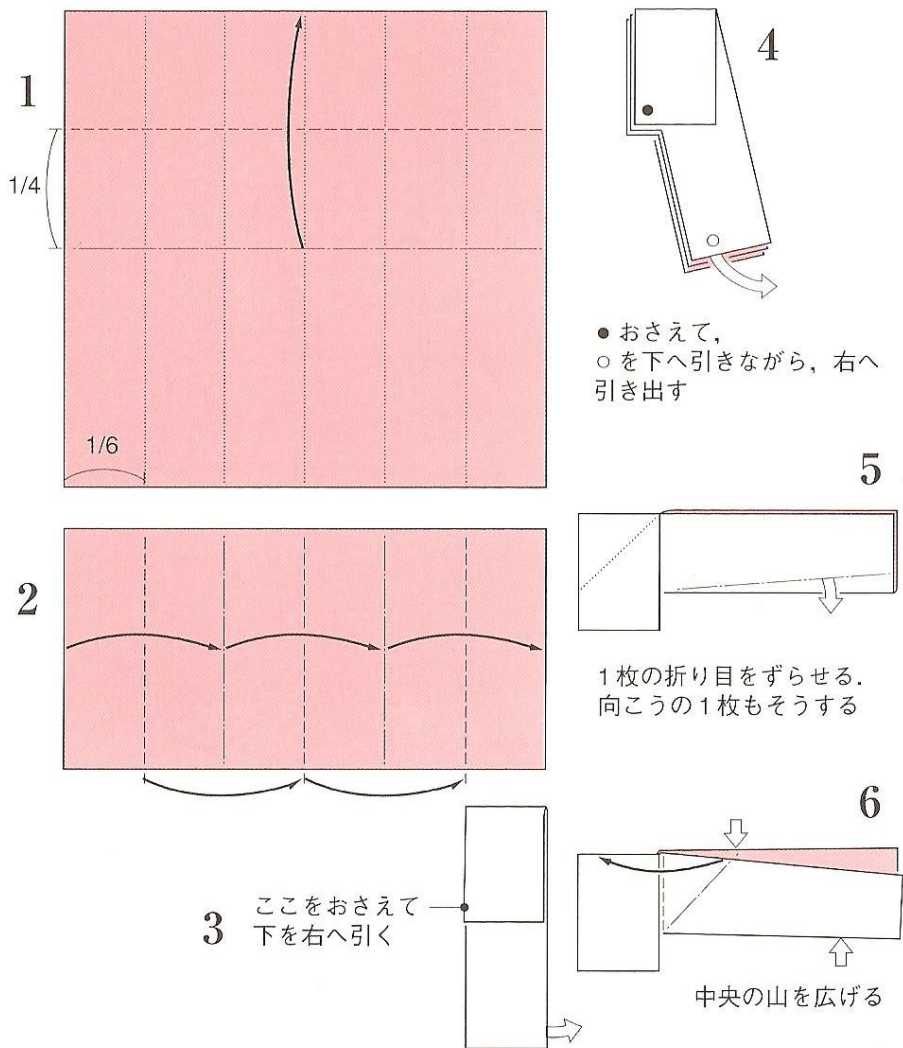

本立て

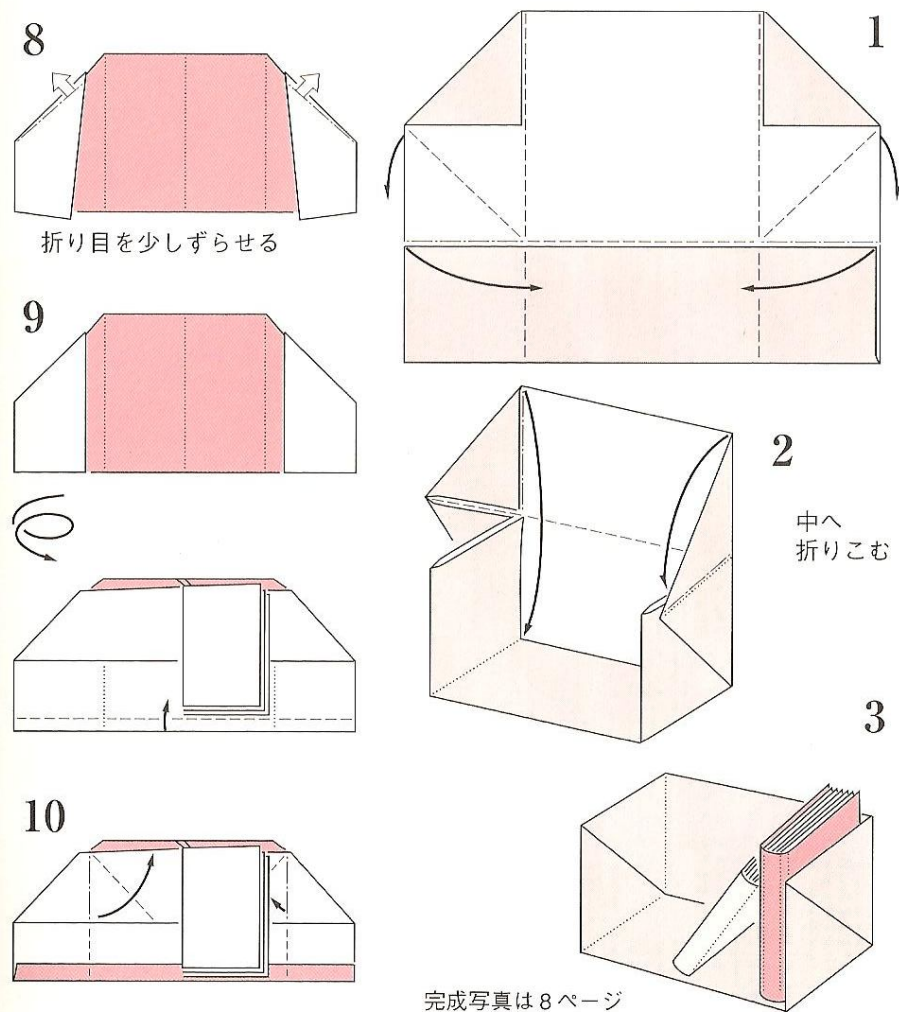

チョコレートケーキ Chocolate cake

1 2:1の長方形使用

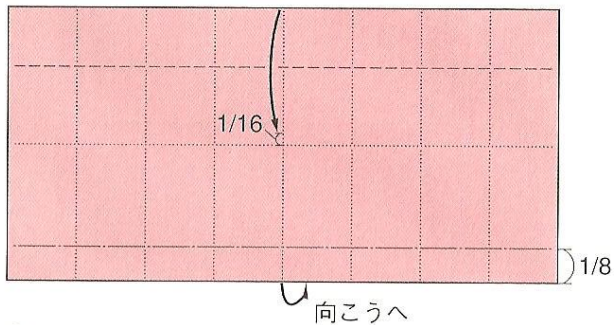

2

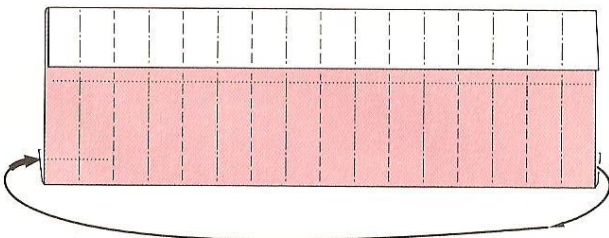

右はしを、向こうへまわして、
左はしへさしこんで山一つ分重ねて、わにする

3

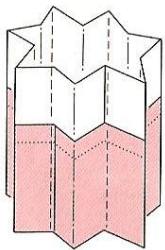

折り目のとおりに、
平にたたむ

4



折り目をつけて、
上をねじりながら
下を七角柱に
広げる

でき上がり

5

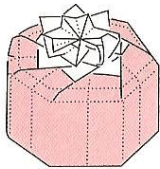

上面図

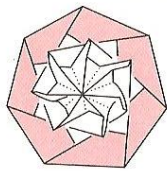

下：応用例：とっくり、
さかづき



いちご Strawberry on the shortcake

次のページのショートケーキにのせるためのいちごです。紙はケーキの紙幅の半分の正方形で折ってください。

1

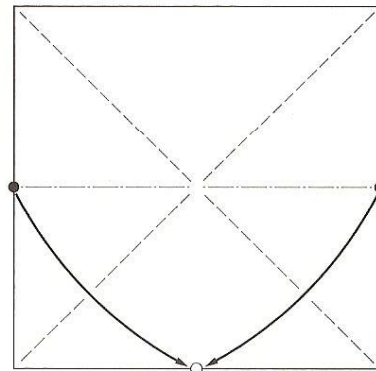

2

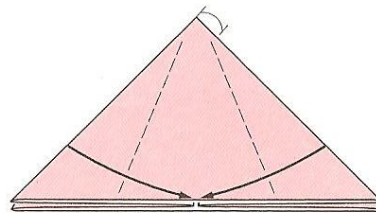

3

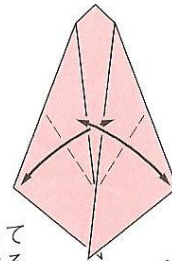

折ってもどして
折り目をつける

4

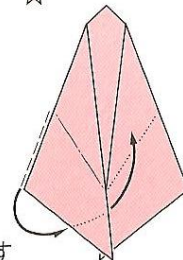

あいだへ折りかえす

5

折って
●を○の下へかくす

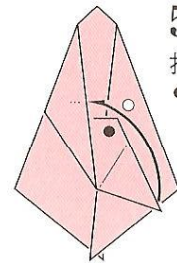

6

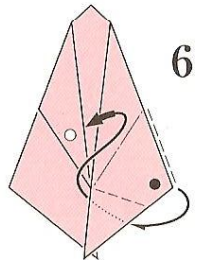

4~6のように、あいだへ折りかえして、●を○の下へかくす

向こう側も
4~7の
ように折る

7

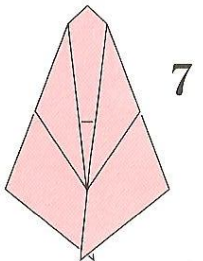

8

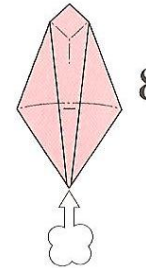

ふくらませる

9

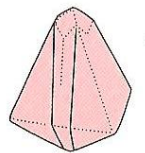

でき上がり

完成写真は9ページ

ショートケーキ Shortcake

2:1の長方形使用、折り目をつけてから

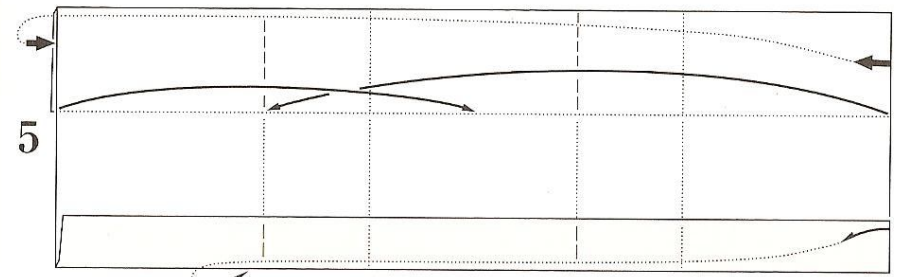
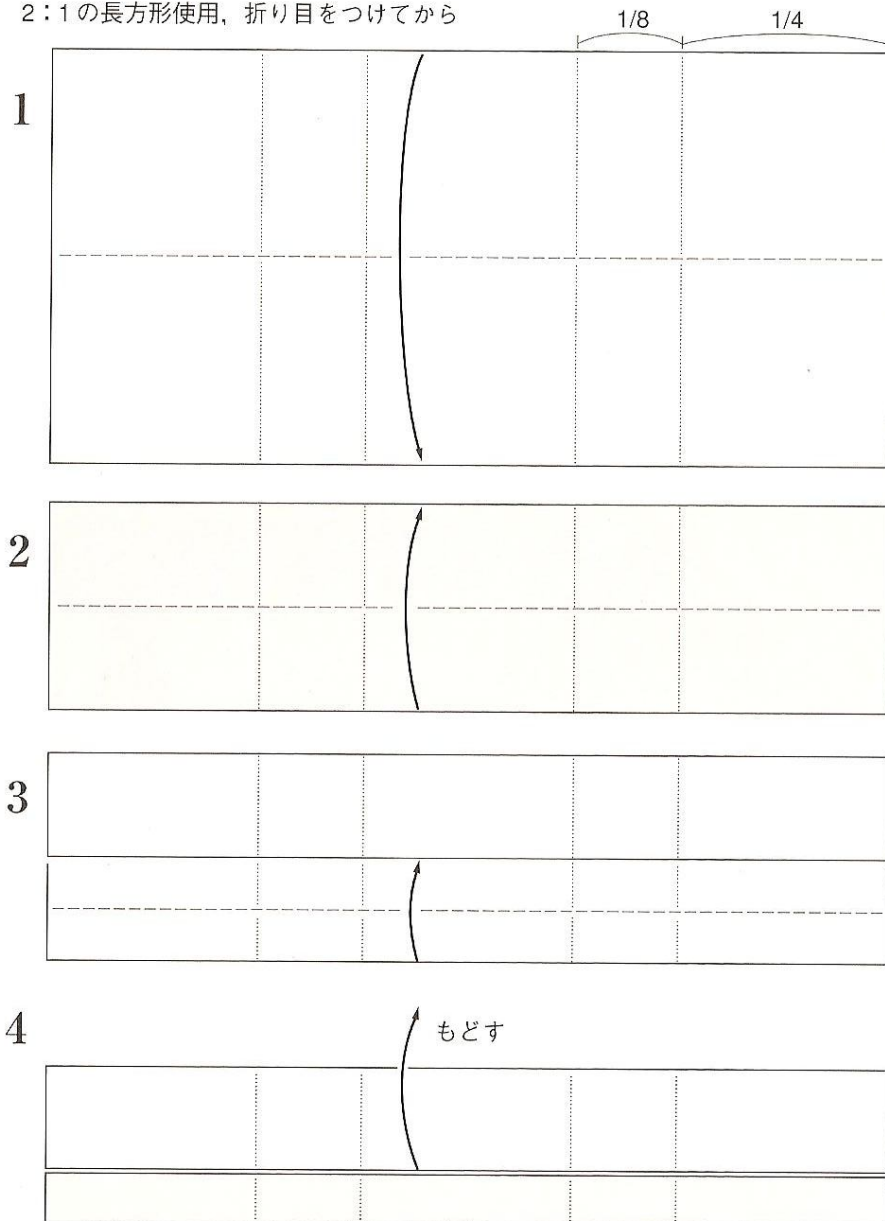

左右から折って、両はしを重ねあわせる

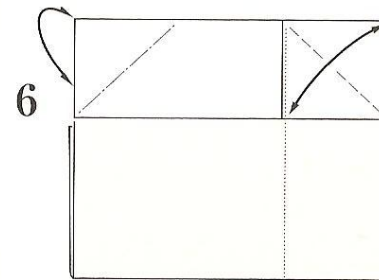

折って、もどして、折り目をつける

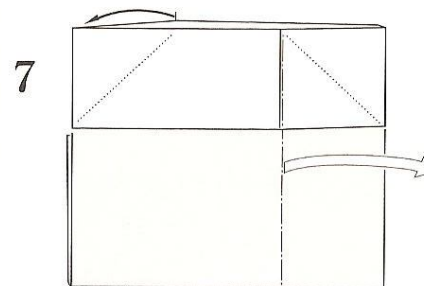

たたみなおす

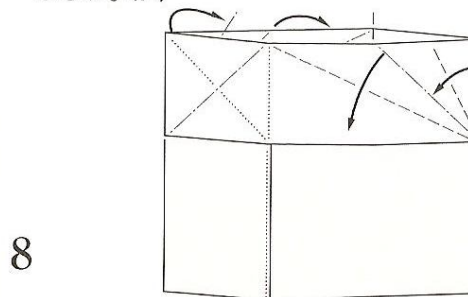

向こう側も同じように折る

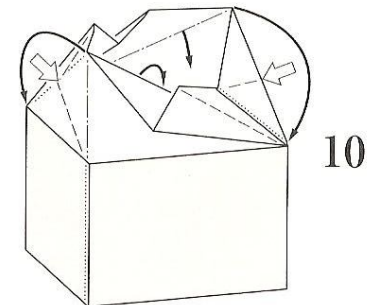
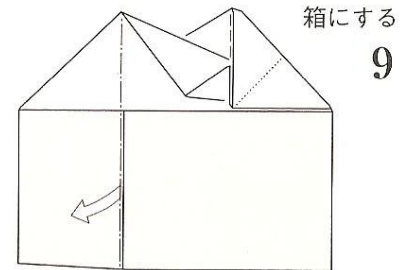

6でつけた折り目をおしこむ

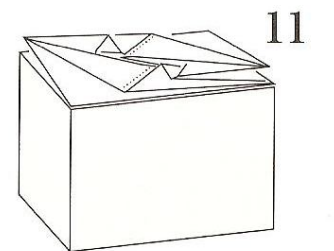

完成写真は9ページ

ナイフ

Knife

紙は 2:1 の長方形使用

1

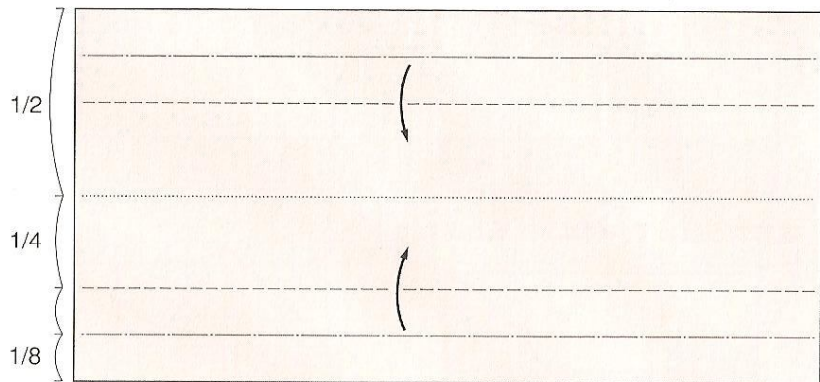

2

1カ所

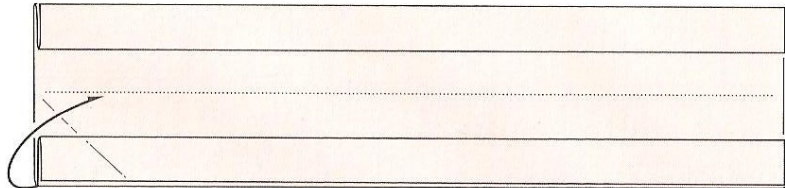

3

半分に折る

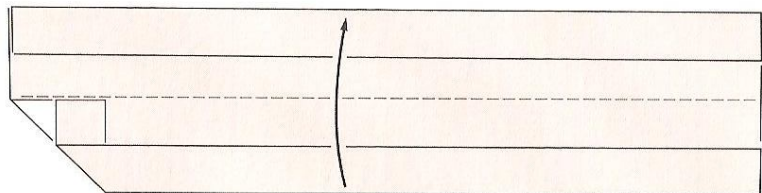

4

1/2

中わり折りを2回

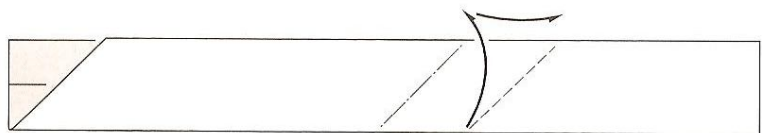

5

完成写真は9ページ

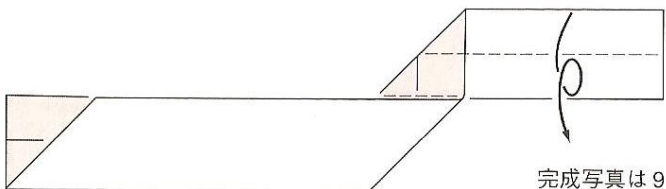

6

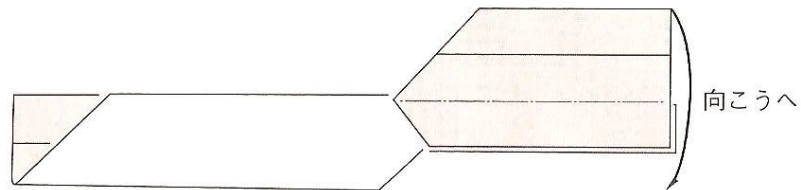

向こうへ

7

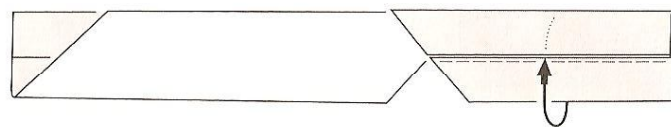

折ってさしこむ

8



折ってさしこむ

9

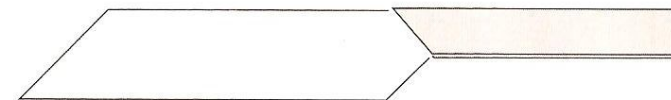

でき上がり

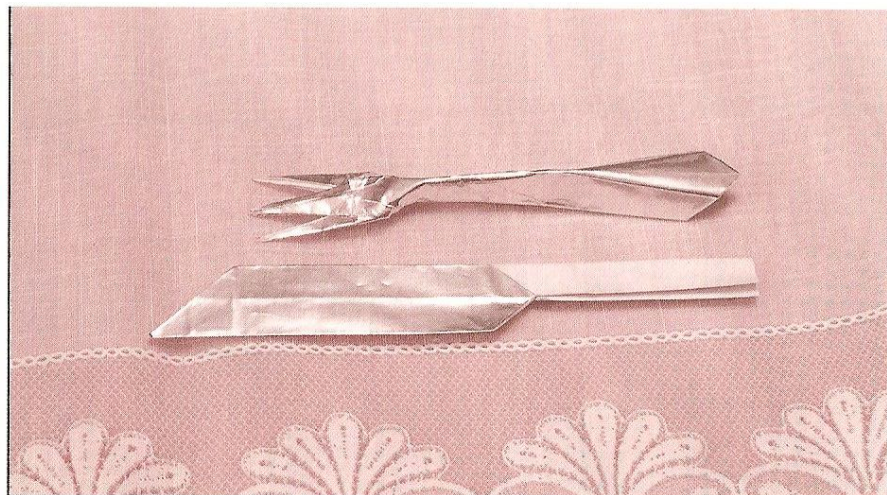

フォーク Fork

はじめに、ふつうの紙で折って、折りがたがわかったら、アルミホイルのついた紙で折ると、きれいにできます。

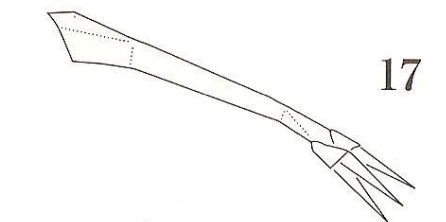
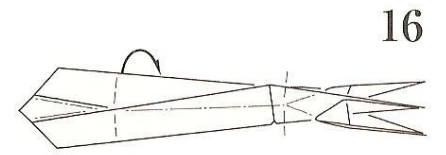
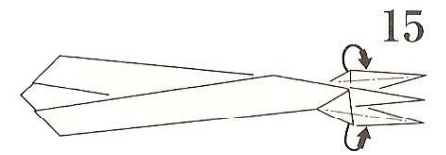
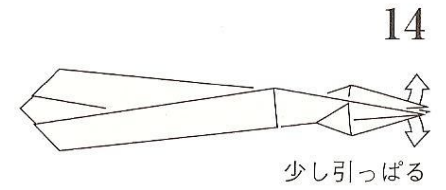
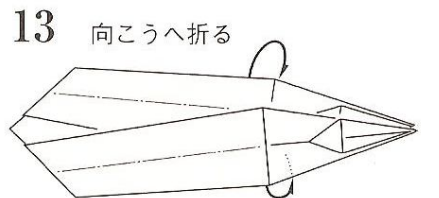
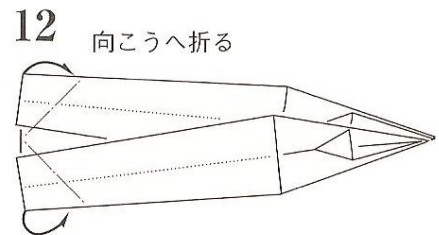
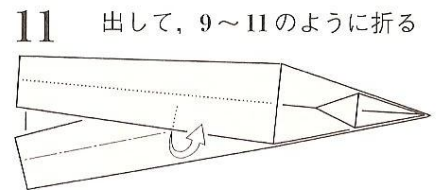
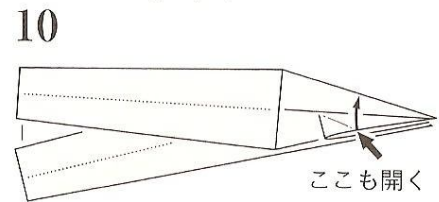
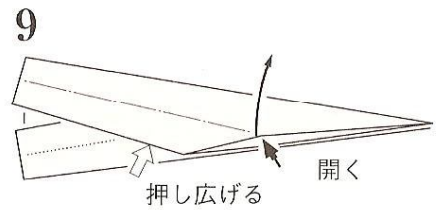
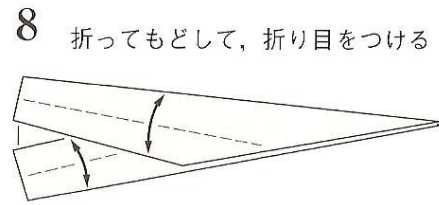
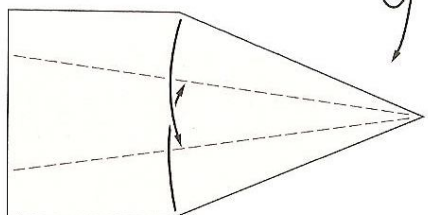
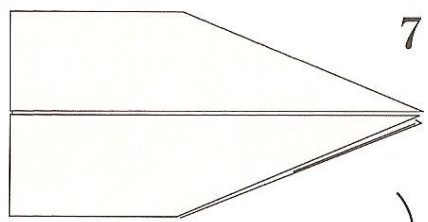
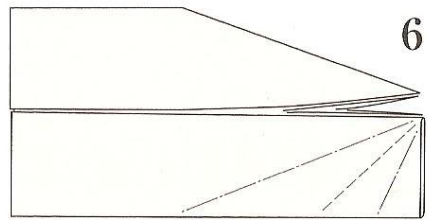
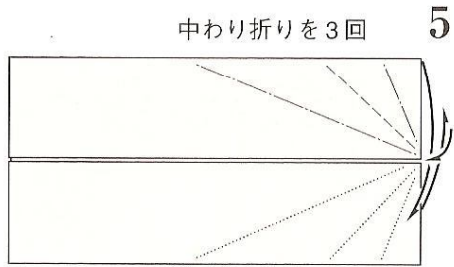
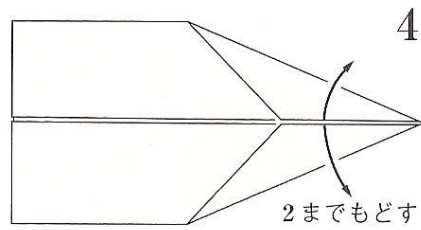
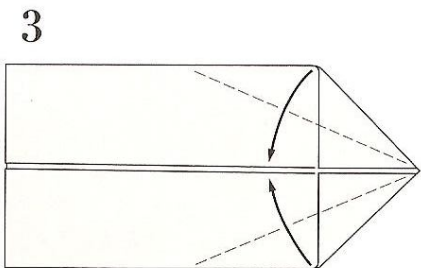
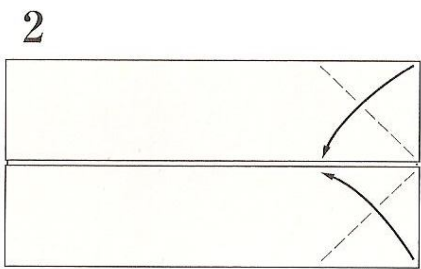
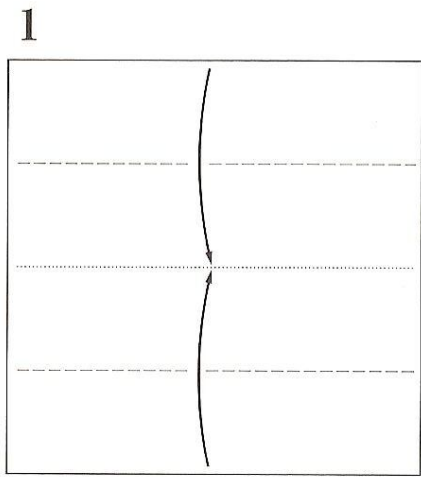

ショートケーキといっしょに飾るには、いちご (71 ページ) と同じ大きさの紙で折ってください。

ナイフはフォークの紙の 1.5 倍の長さで、幅は 2/3 にすると、大きさのバランスがよくできます。

完成写真は 9 ページ

かご Basket

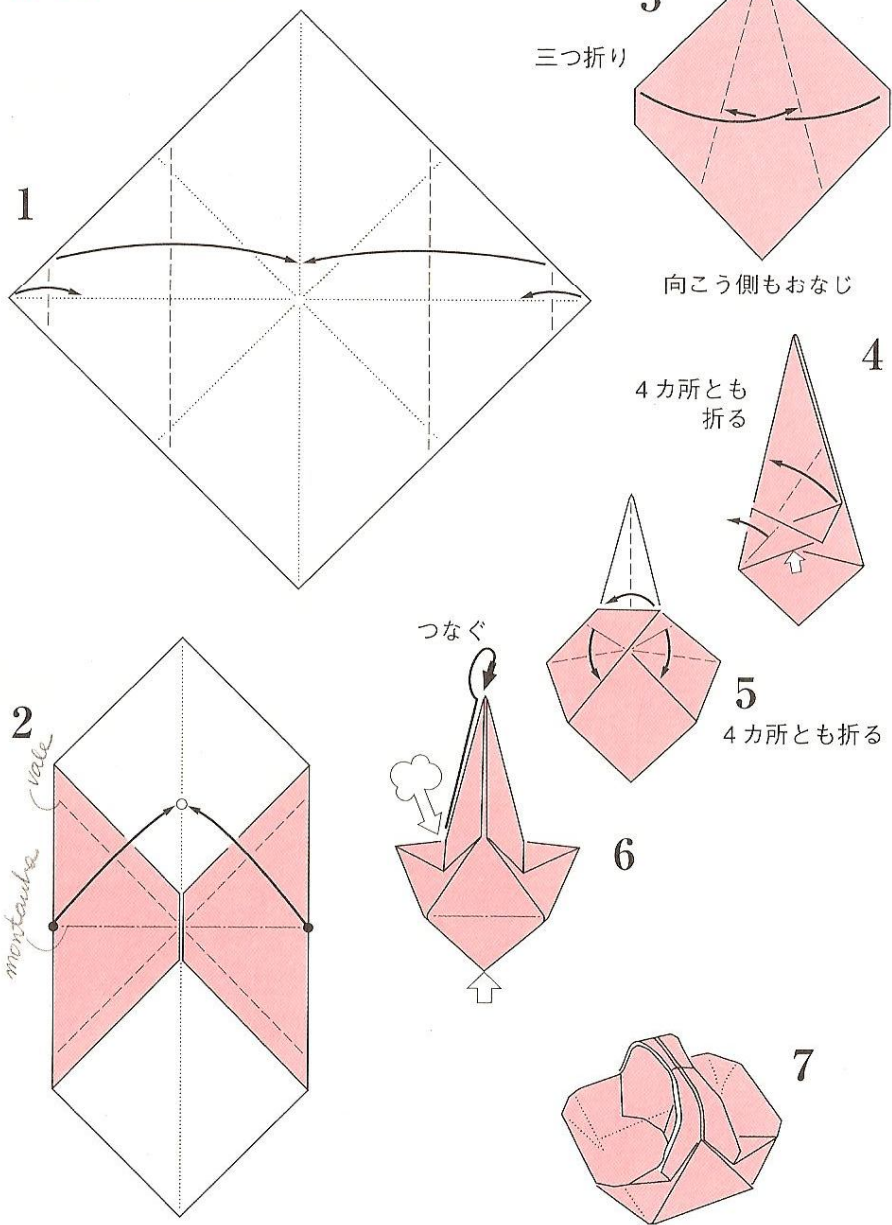

●が〇へくるようにたたむ

スリッパ Slippers

正方形を半分にして2つ作る。

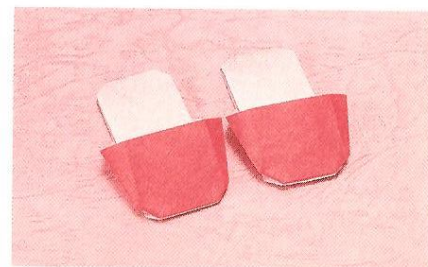
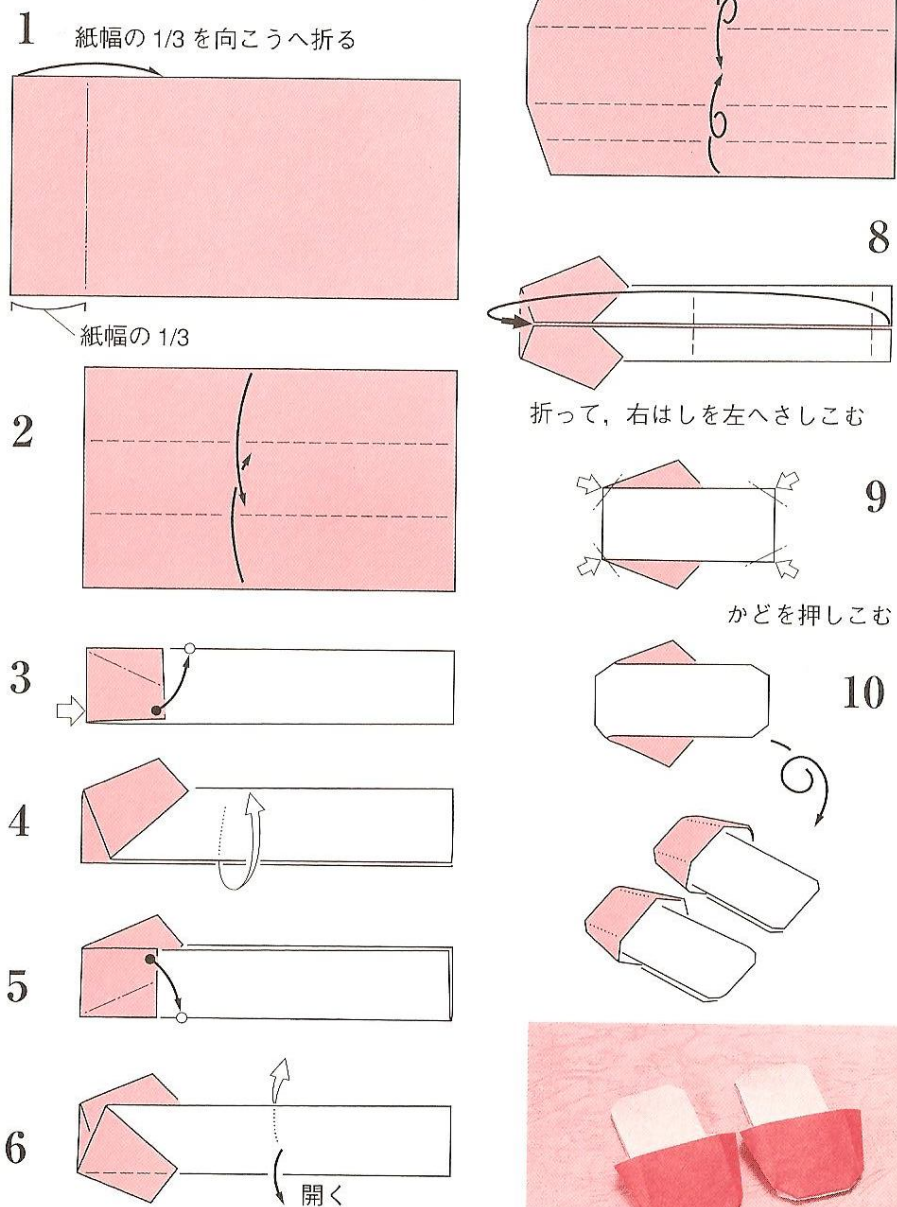

げた Geta : Wooden clogs

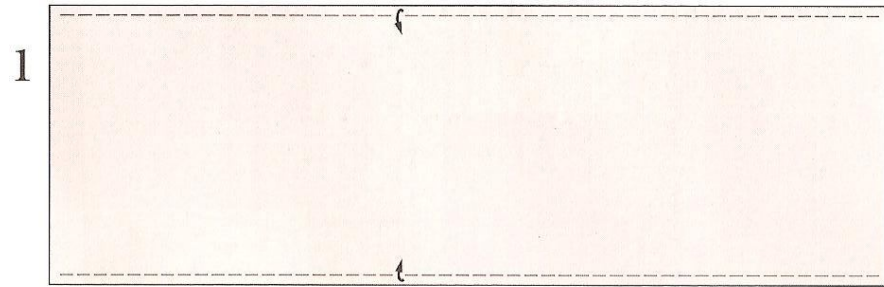

はしを細く折る。15cmの紙の場合は1mmくらい

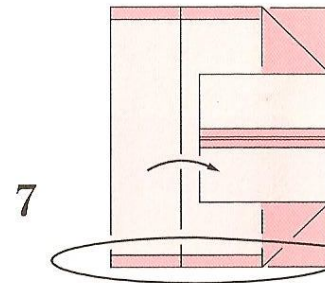
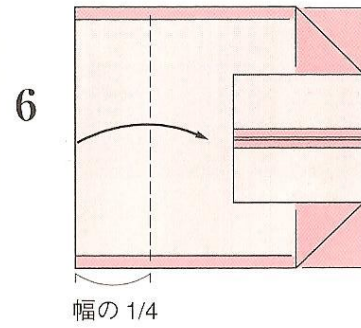
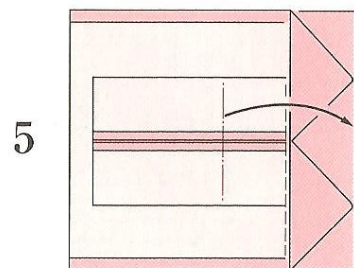
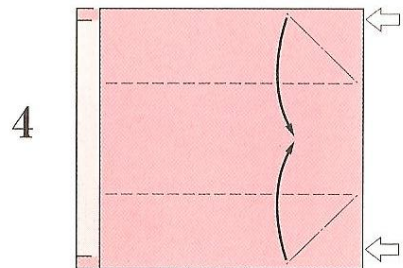
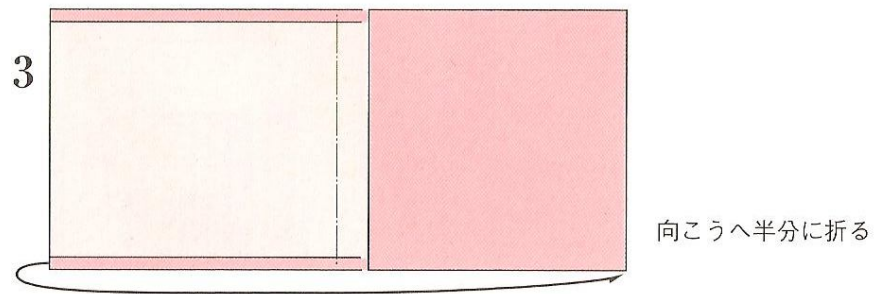
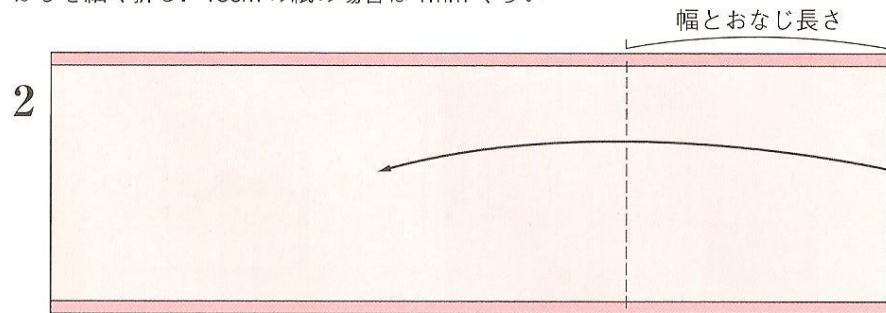

向こうの紙をこちらへまわす

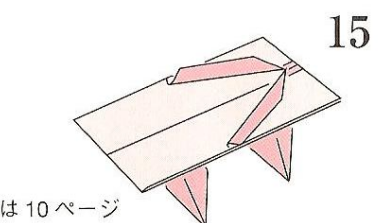
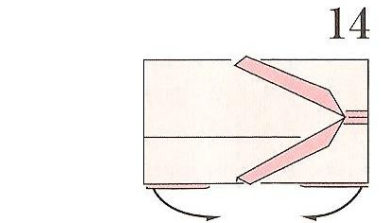
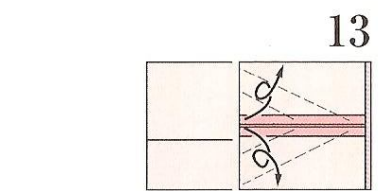
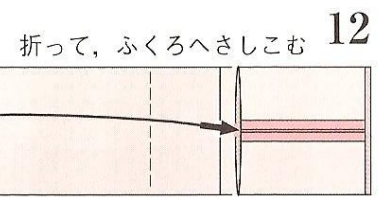
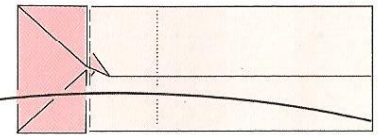
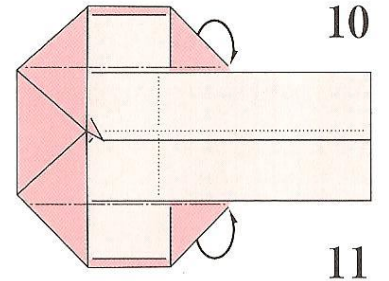
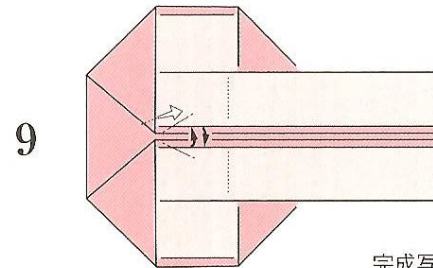
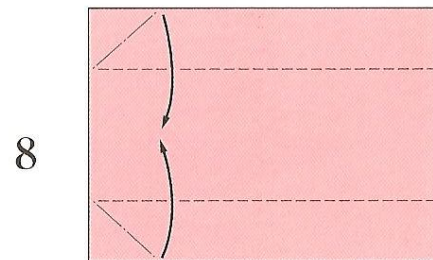

完成写真は10ページ

くつ Shoes

正方形を半分に切った長方形で2つ折ることにします。

1

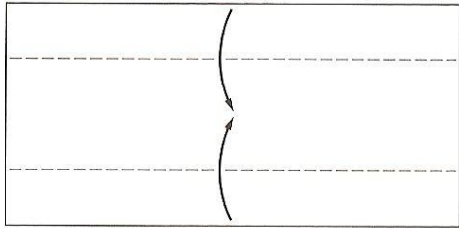

2

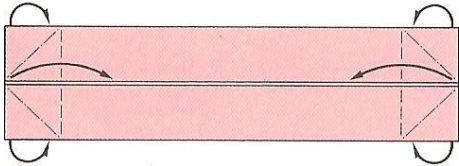

3



もういちど、広げる

4

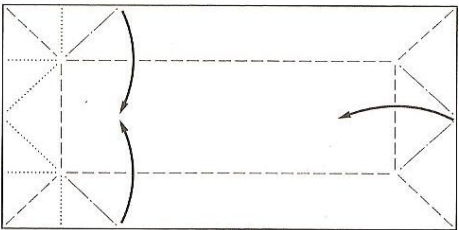

1~3 でつけた折り目で折る

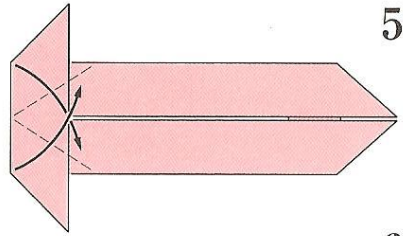

5

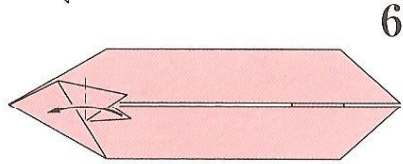

6

向こうへ

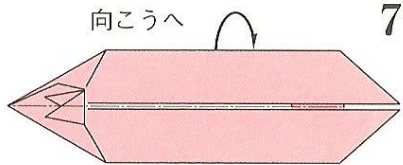

7

少し引っぱる

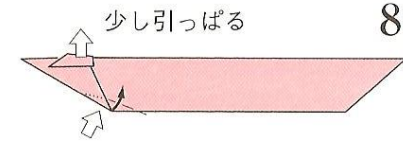

8

1/2

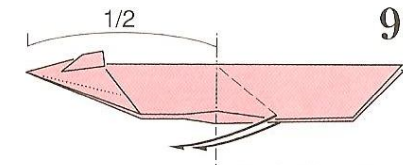

9

ここを開いて
右をあいだへ押しこむ

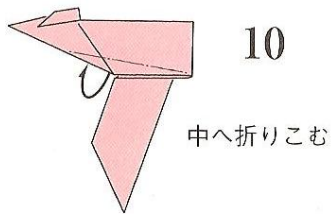
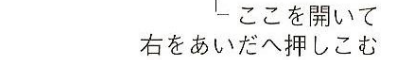

10

中へ折りこむ

向こう側も、おなじ

11

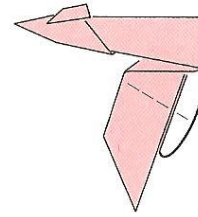

折り目をつけるために折る

12

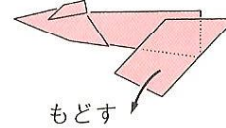

もどす

13

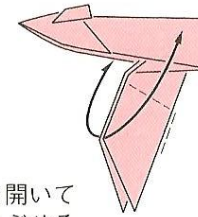

ここを開いて
上へかぶせる

14

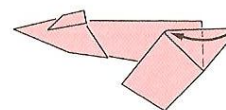

向こう側も、おなじ

15



●を○の内側へ入れる
向こう側も、おなじ

16

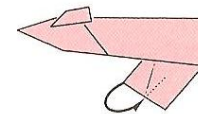

中へ折りこむ

17

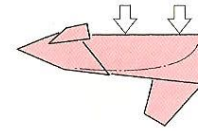

くつの底を押し広げる

18

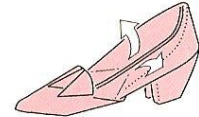

中の紙を立てる

19



でき上がり

リボンをつけるには

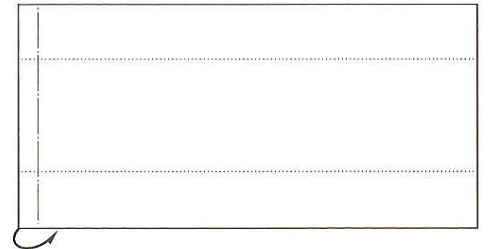

はじめに、左はしを少し折っておくと、
右のようになる。

ヒールの高さは9の折り方で、
太さは16で決まります。

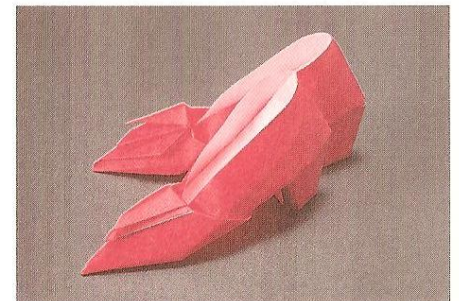
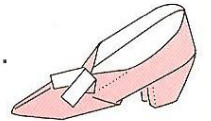

ギター Guitar

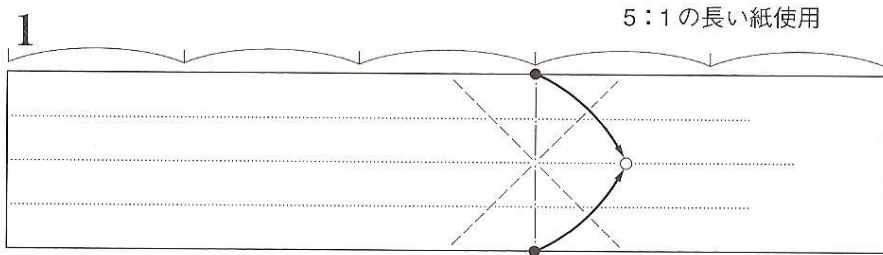

折り目をつけてから、●を○へもってゆくようにたたむ

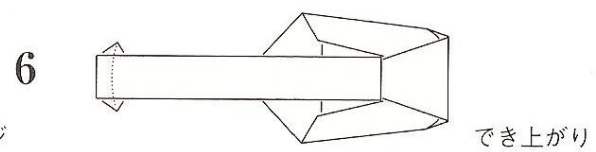
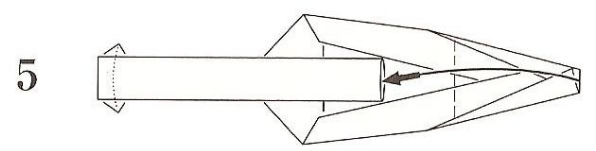
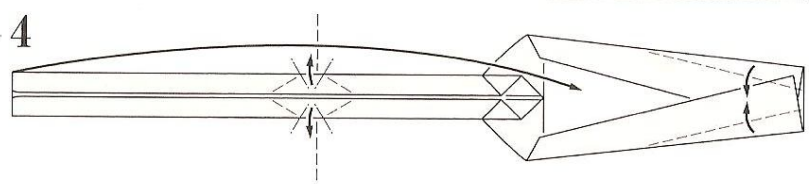
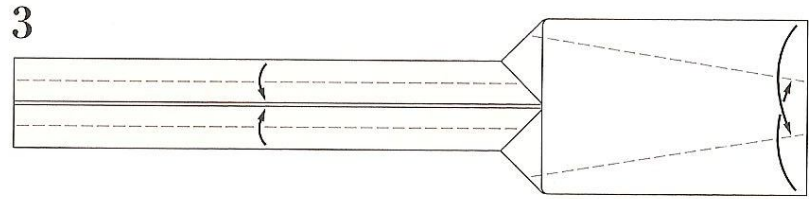
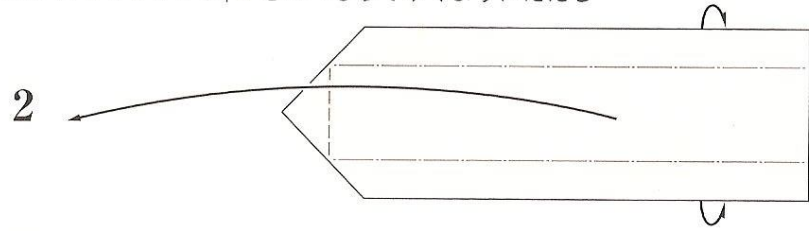

完成写真は10ページ

でき上がり

バイオリン Violin

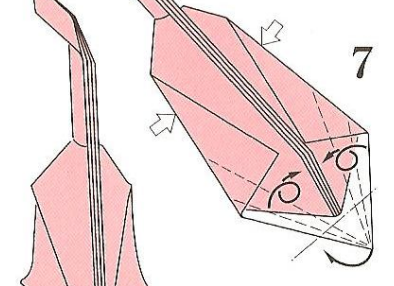
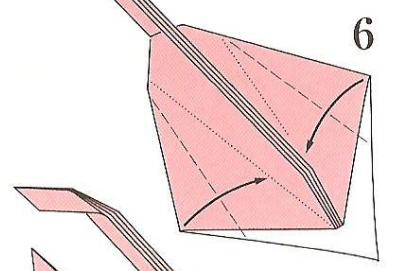
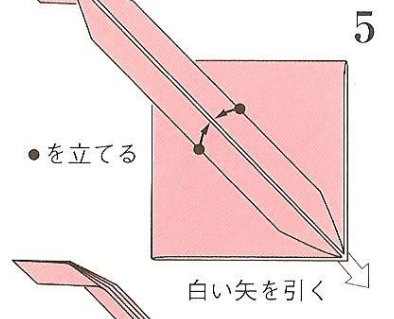
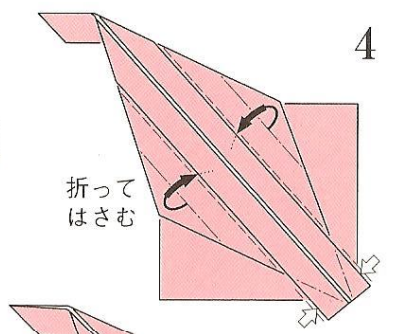
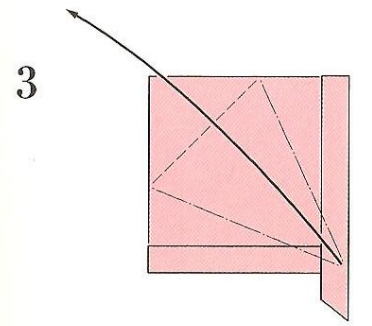
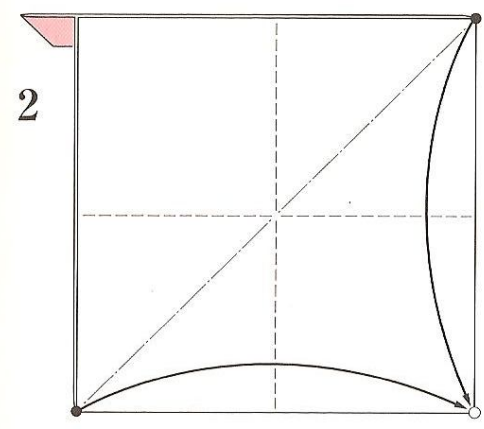
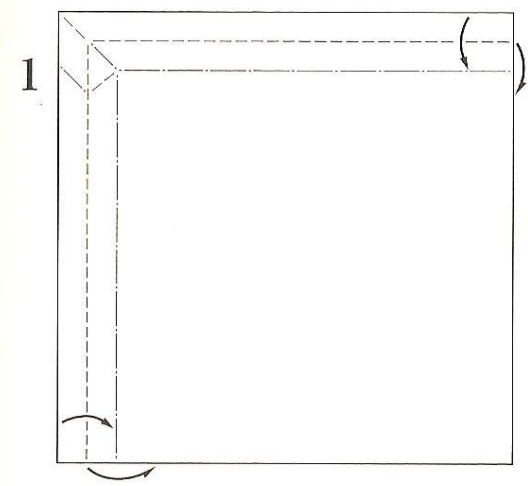

8 でき上がり

完成写真は10ページ

こけし人形

Kokesi-doll

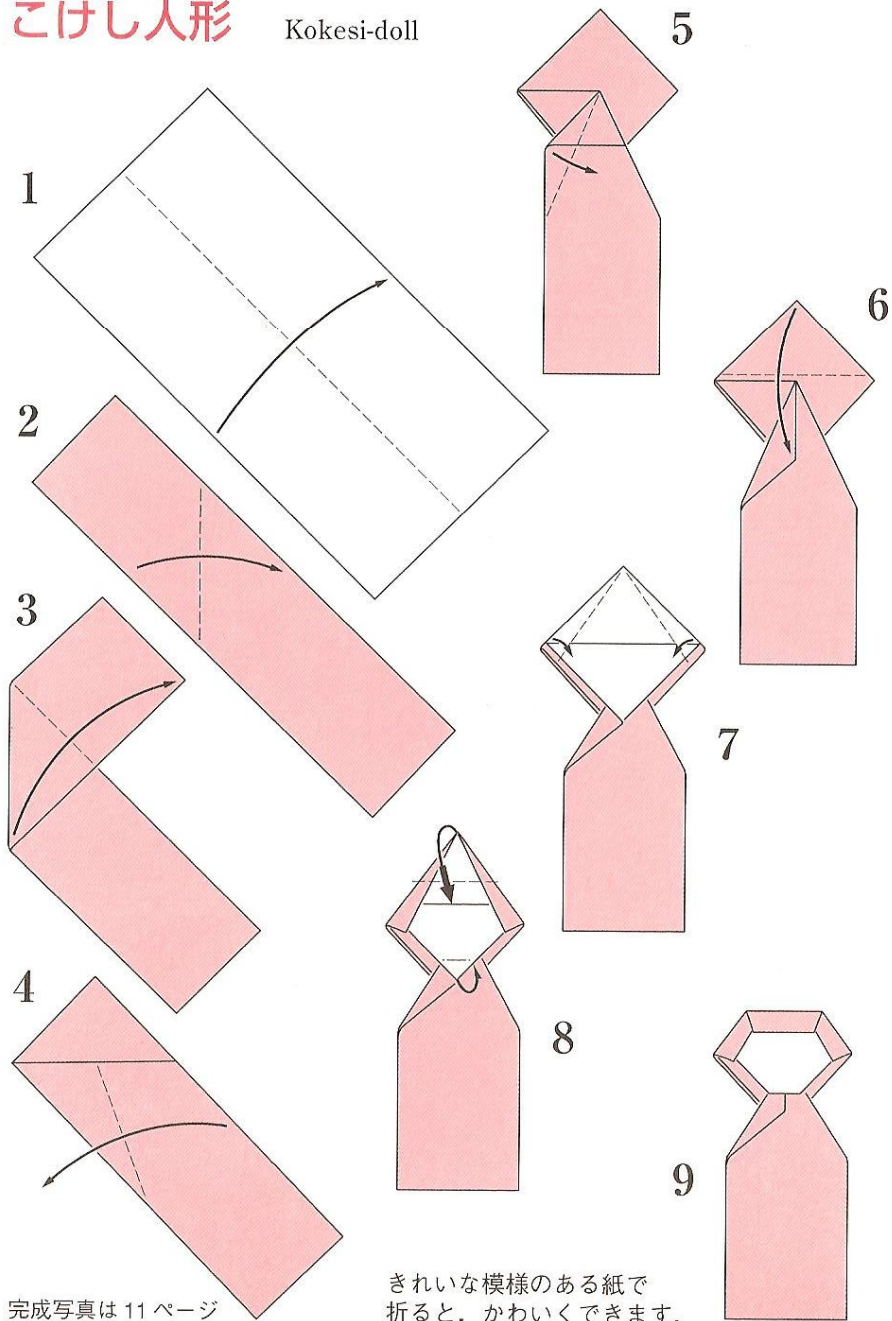

完成写真は 11 ページ

きれいな模様のある紙で折ると、かわいくできます。

小さい子

Baby

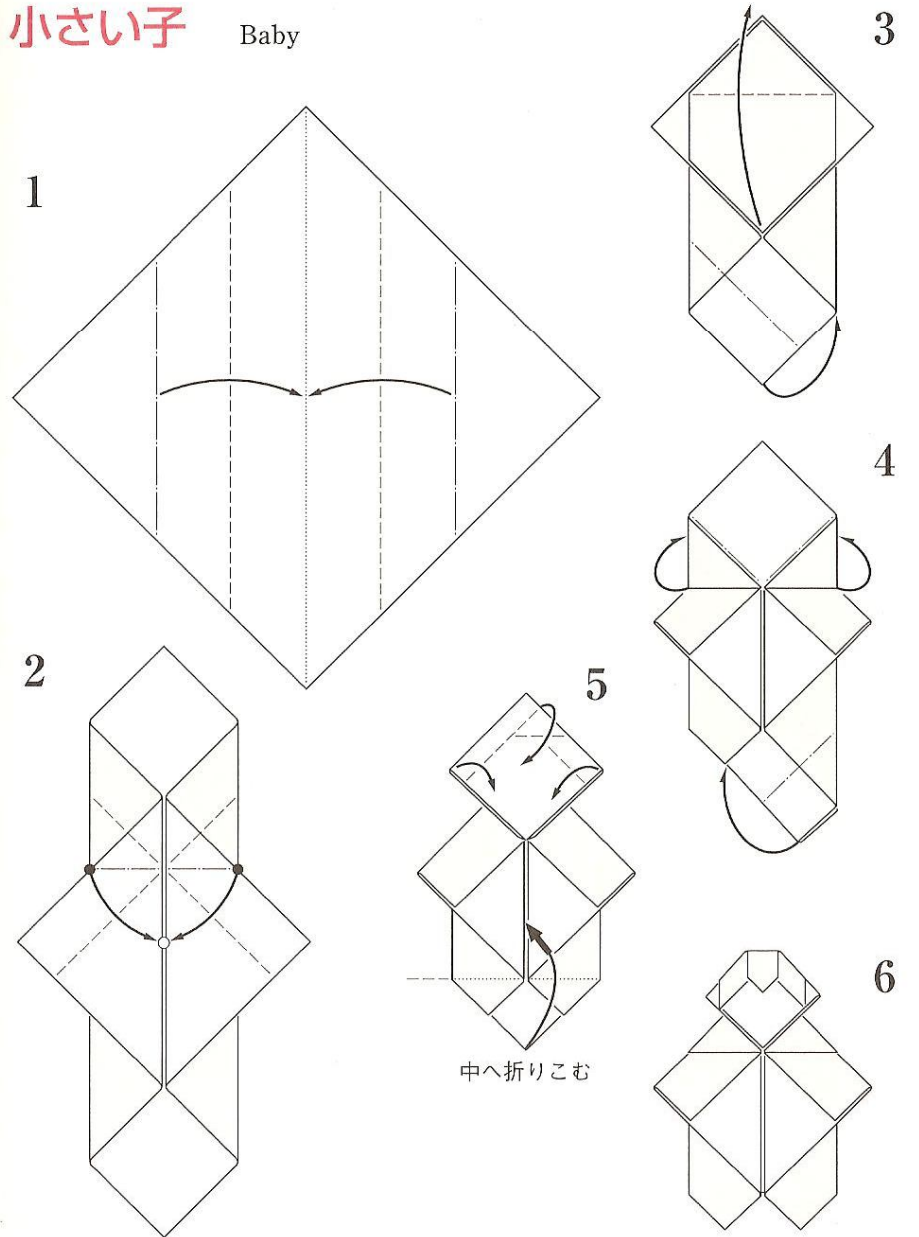

1~3歳くらいの幼児の姿を折り紙にしました

完成写真は 11 ページ

えいへい Buckingham Palaceの衛兵

The Guards of Buckingham Palace

1 8等分に折り目をつけてから

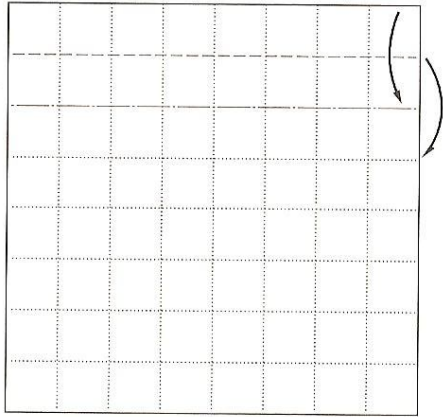

2

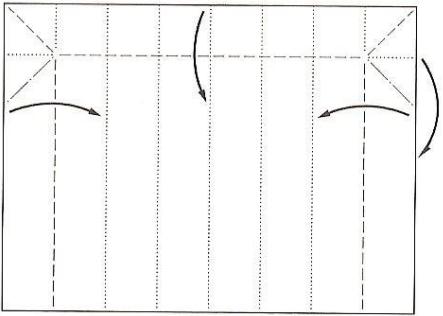

3

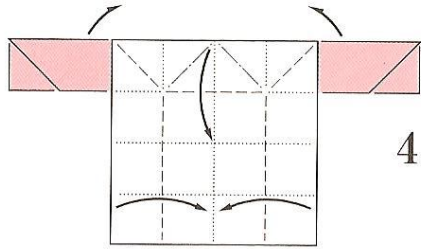
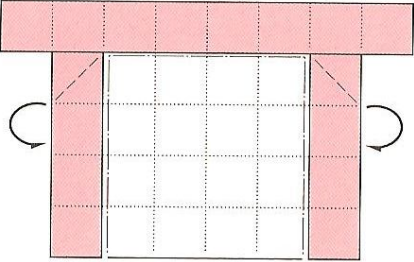

4

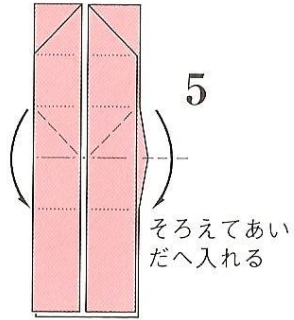

5

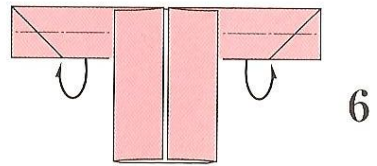

6

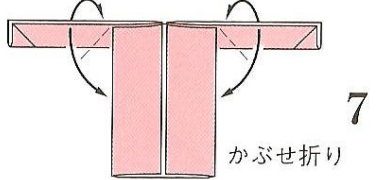

7

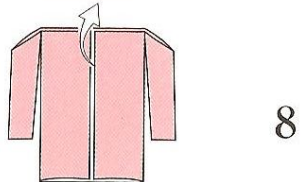

8

中の紙を折って出す

9

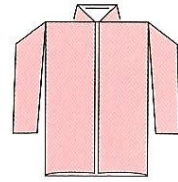

上着のでき上がり

ズボンの折り方

1

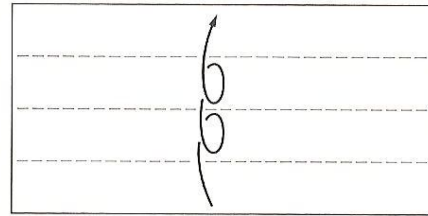

2



3

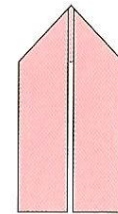

別の紙でベルトをつける

完成写真は11ページ

あたま
頭の折り方

1

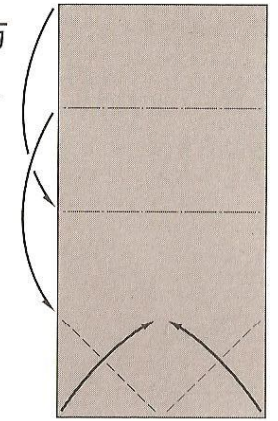

上半を
巻くように
折る

2

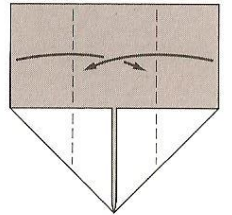

3

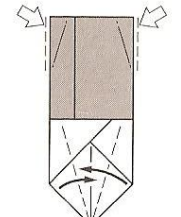

4

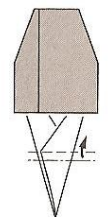

5

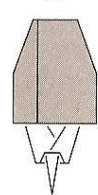

キューピッド Cupid

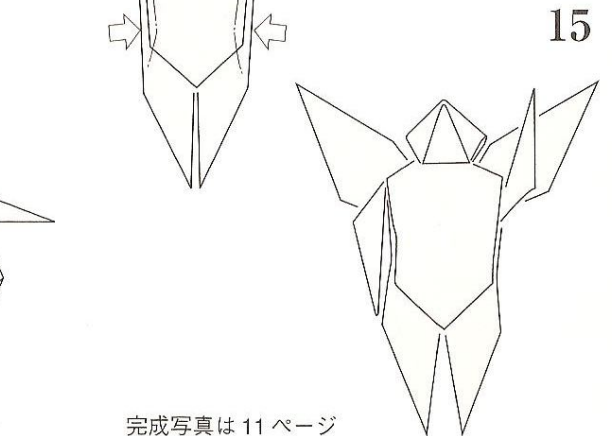
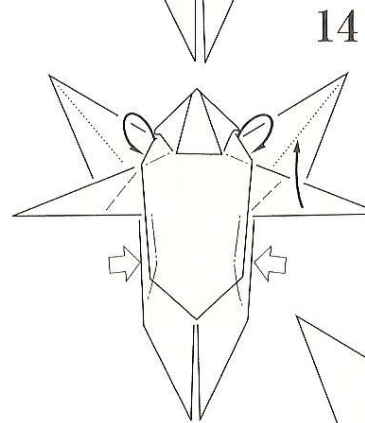
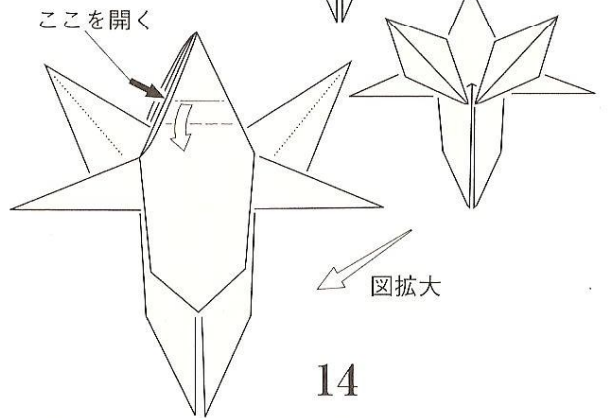
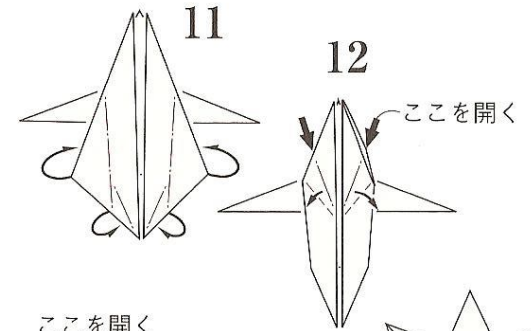
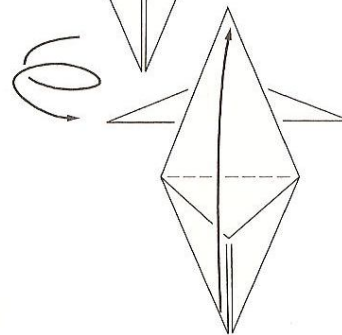
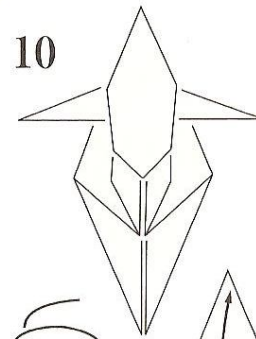
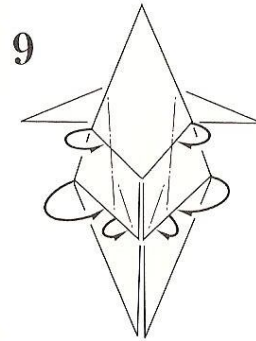
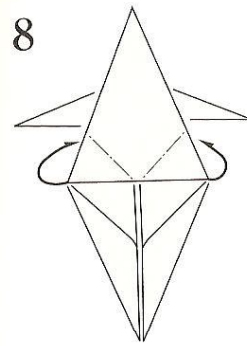
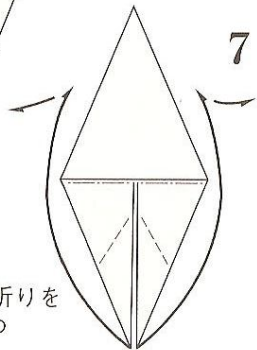
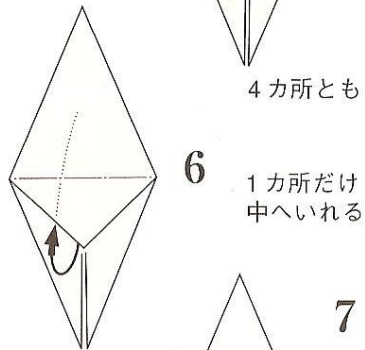
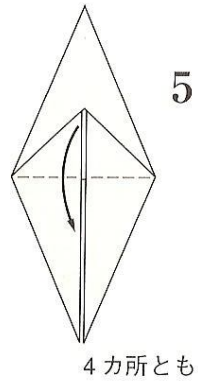
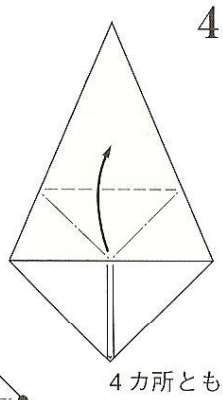
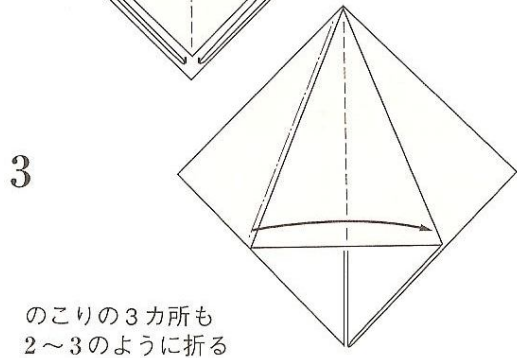
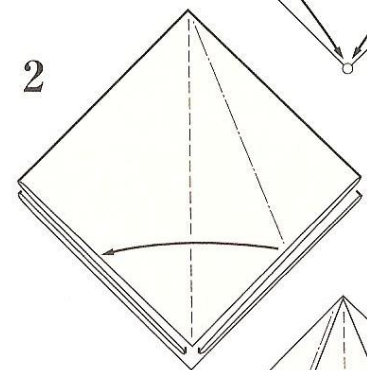
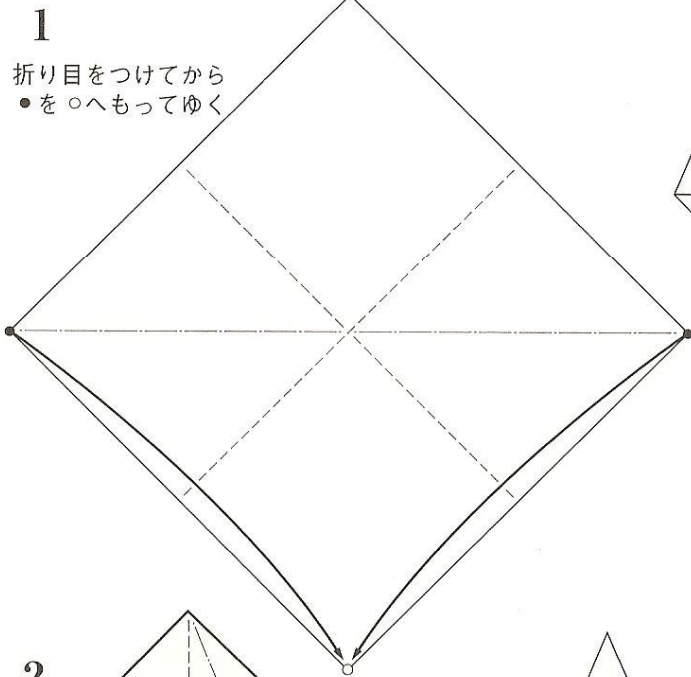

完成写真は11ページ

たちびな
立雛

Hina-doll

1回目には無地の紙で折って、折
りかたがわかったら、模様のある
紙で折るとよいとおもいます。

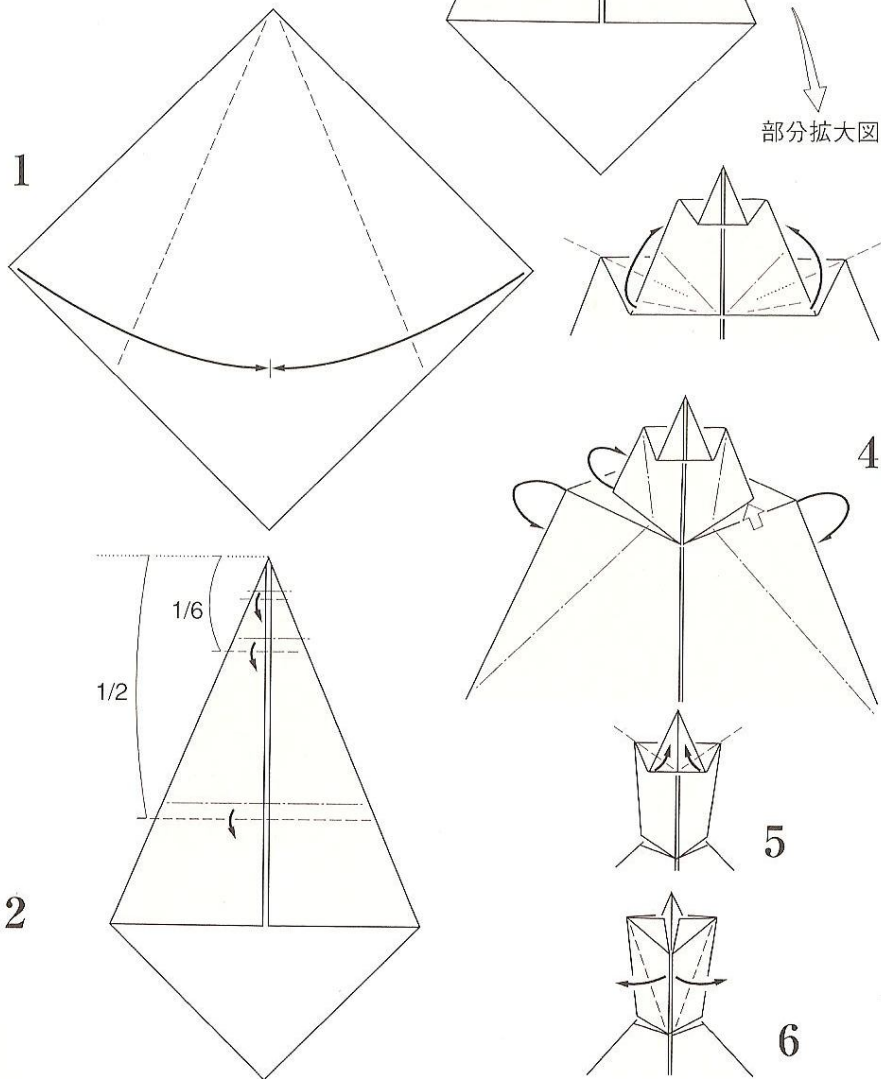

おびな

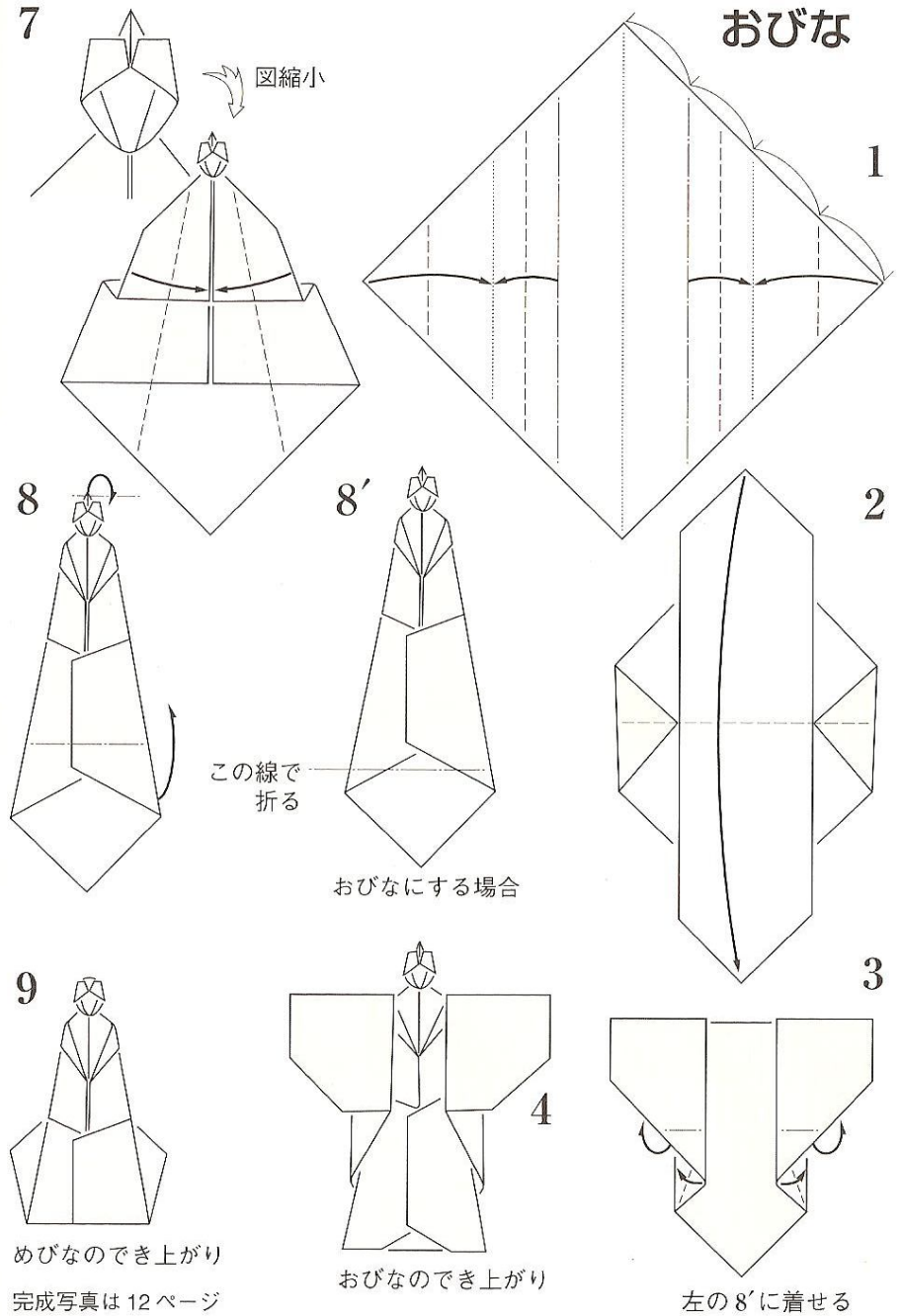

めびなのでき上がり
完成写真は12ページ

おびなのでき上がり

左の8'に着せる

フランス人形 Lady-doll

1

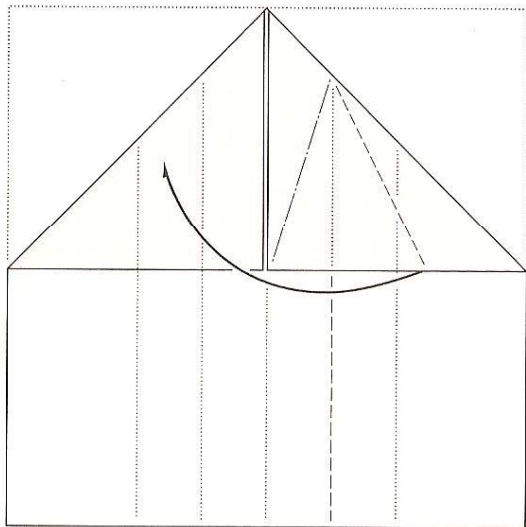

点線の折り目をつけてから、上のかどを折る

2

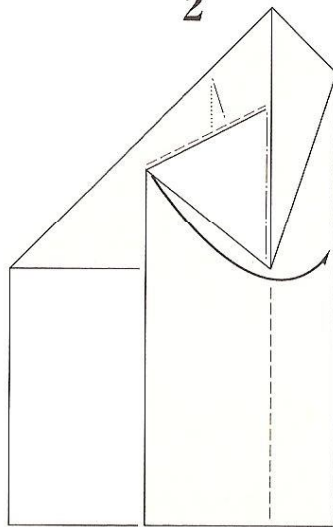

左半分を同じように折る

3

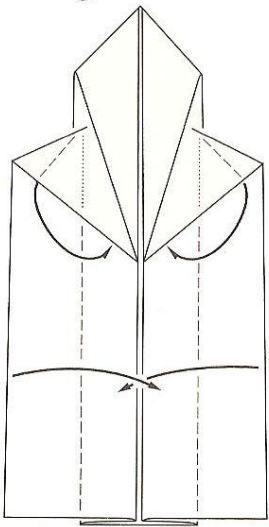

少し重なるように折る

4

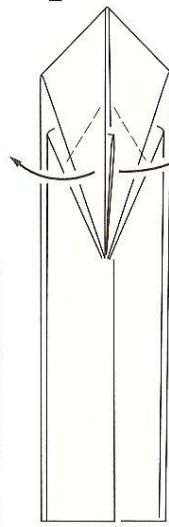

水平に開く

5

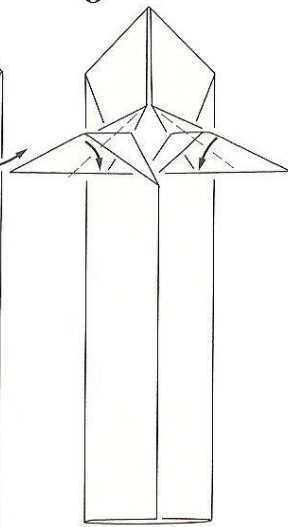

6

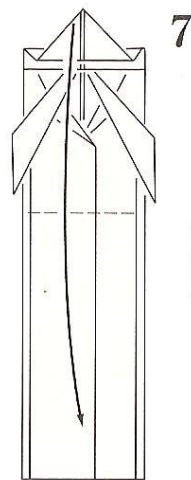
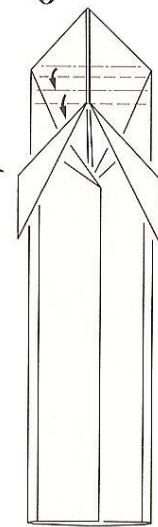

7

8

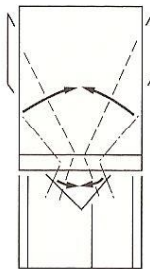

9

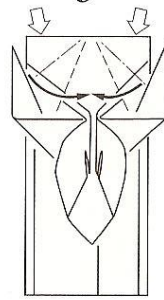

10

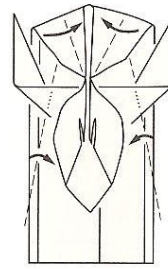

11

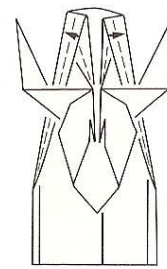

12

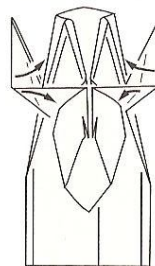

13

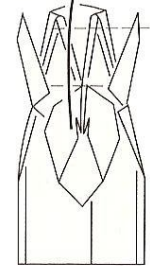

14

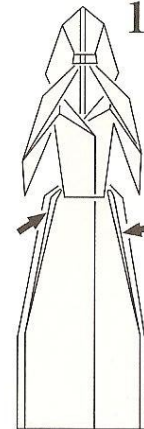

ここを
引きはなす

15

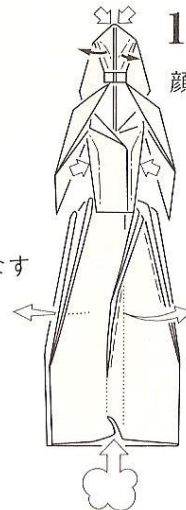

顔を開く

ふくらませる

胴も、左右から押して、
厚みをつくる

16



完成写真は13ページ

ダンス Dancing couple

ワルツを踊る二人を1枚の紙で折ることを、アメリカのニール・エリアス氏が最初に考えました。原作は3:1の紙ですが、折りかたを簡略化しながら精巧さを失わないように2:1の紙で折るように変えました。

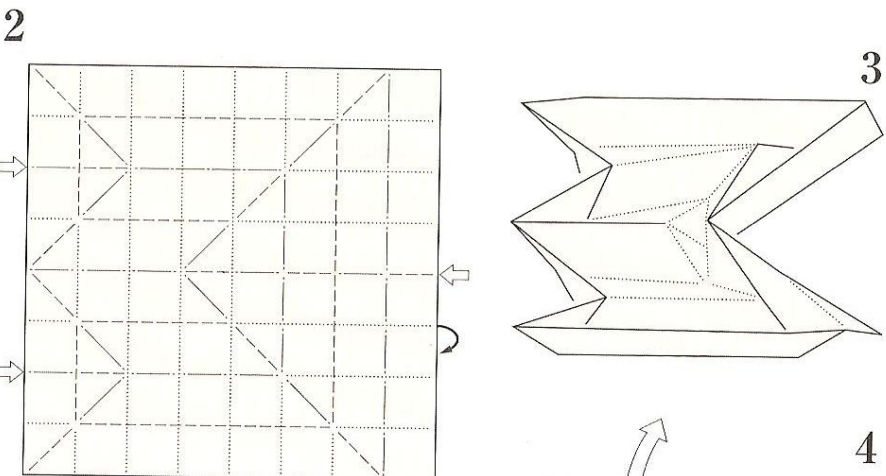
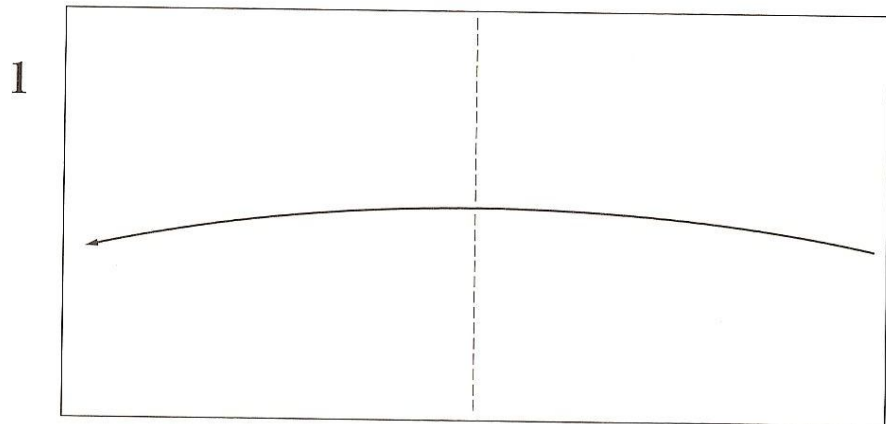

はじめに折り目をつけてから、矢印を押すようにして、たたむ

完成写真は12ページ

しっかりと折り目をつけてから2枚を引きはなす

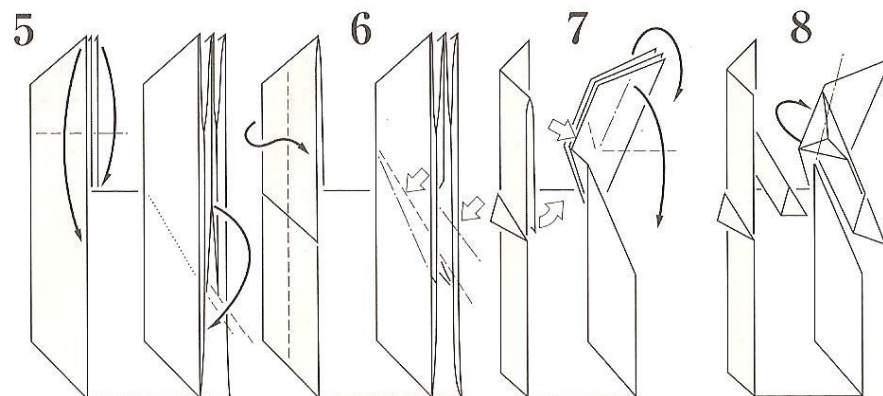

5 中の2枚を中へ 6 押しこむ 7 引きだす 手を折る 8 中へ折る

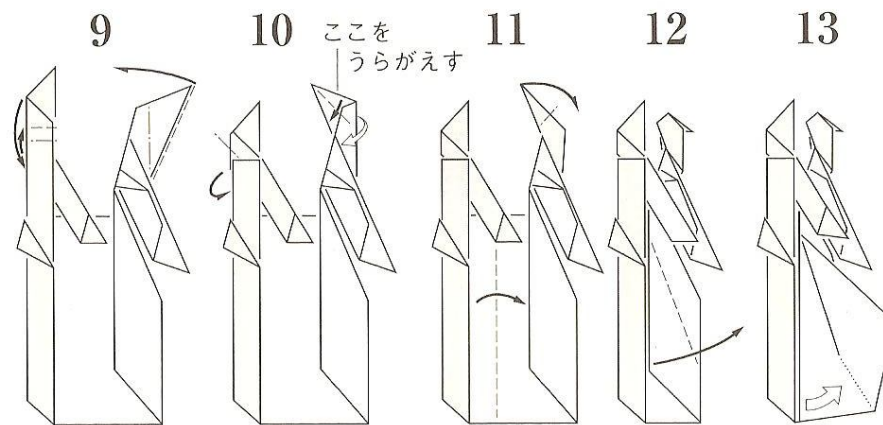

9 ここをうらがえす 10 11 12 13 広げて、かぶせ折り 向こう側もおなじ

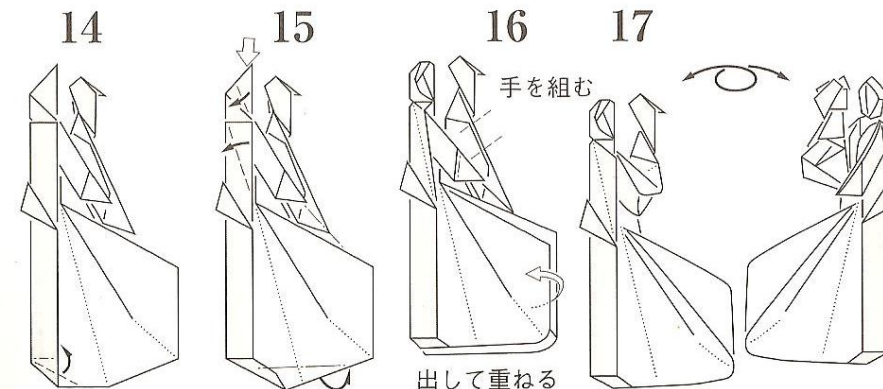

14 手を組む 15 16 17 出して重ねる

ひげの顔

かお

Face with shaggy beard

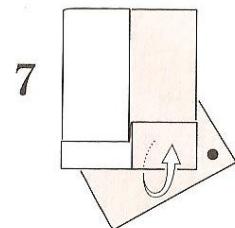
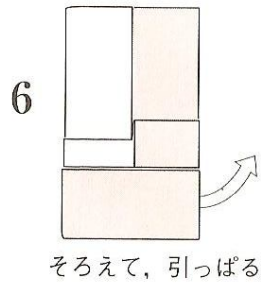
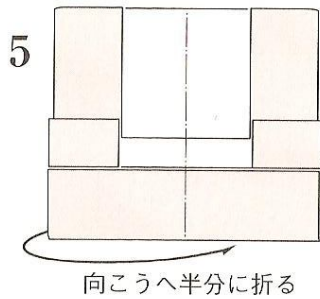
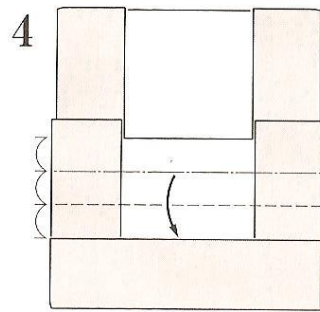
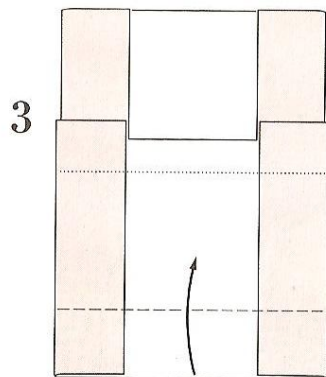
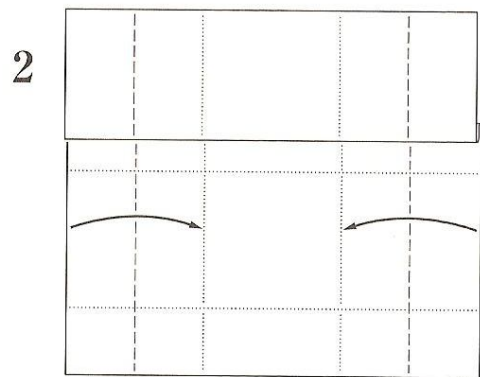
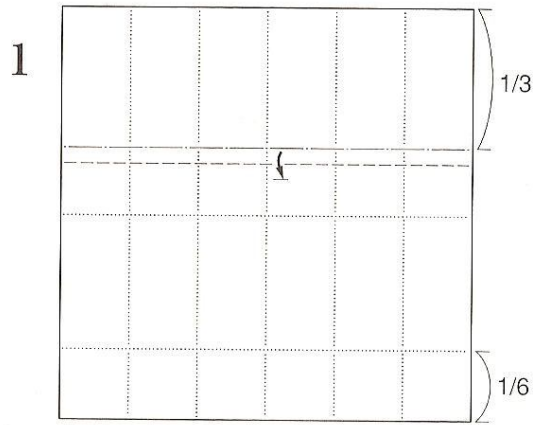

●をこちらへ出す、ここから10まで、向こう側もおなじ

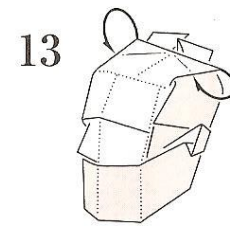
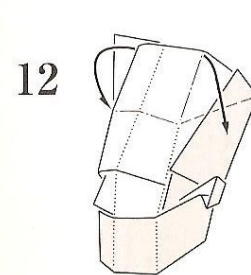
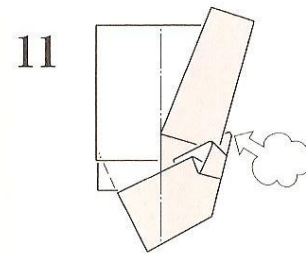
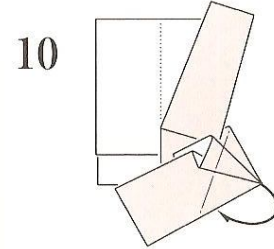
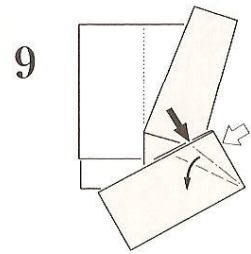
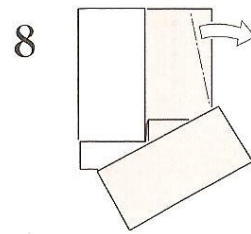

13の上面図

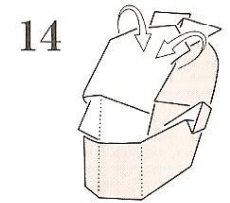
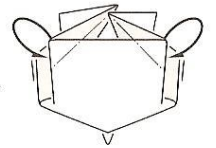

14の上面図

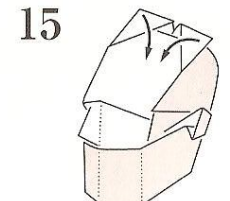
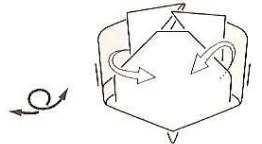

15の上面図

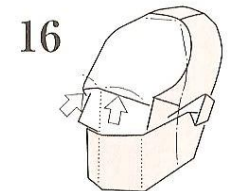
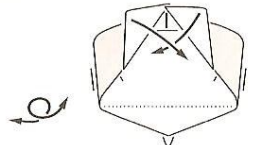

16の上面図

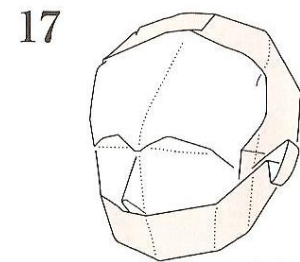
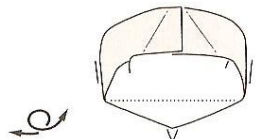

完成写真は14ページ

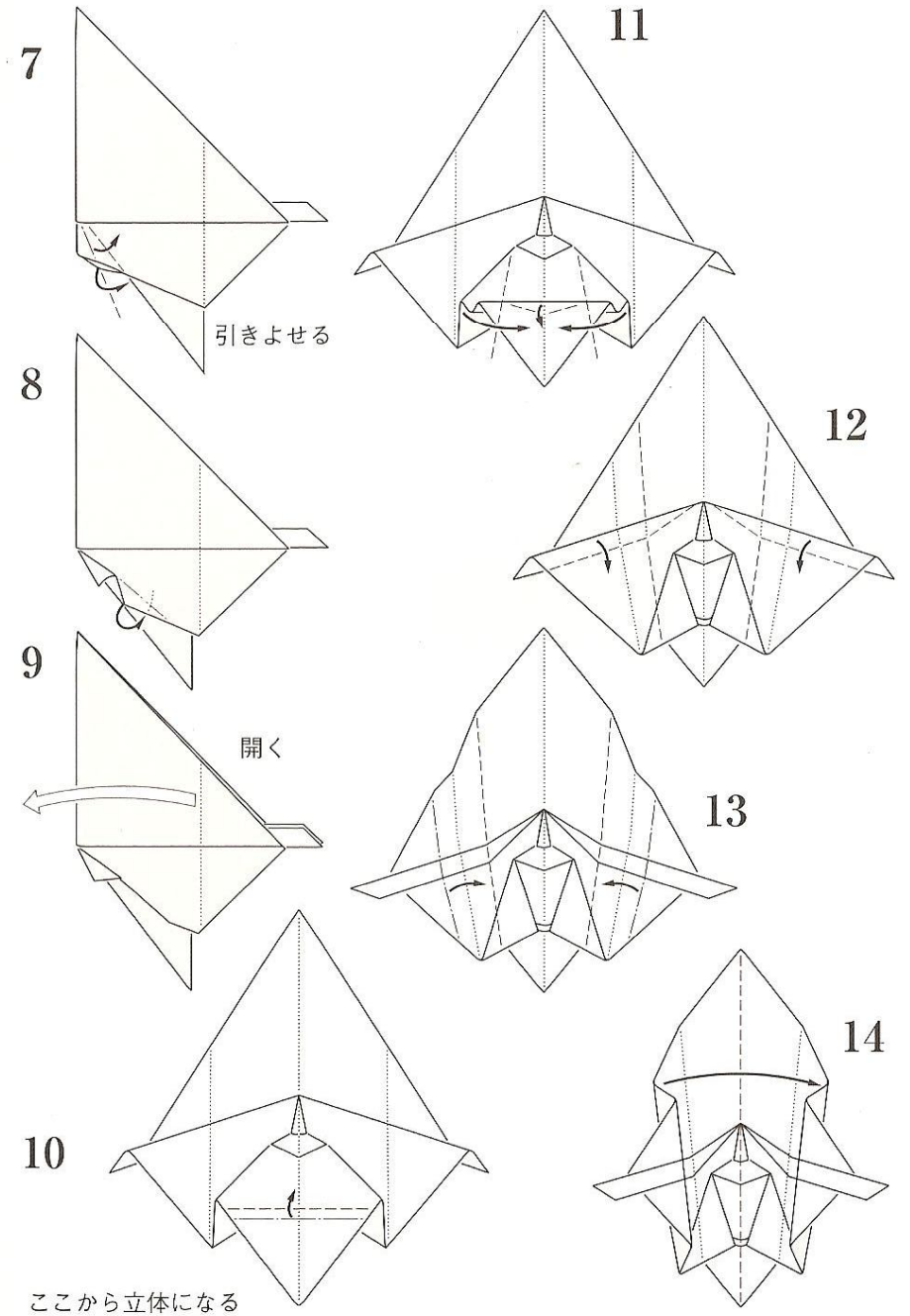
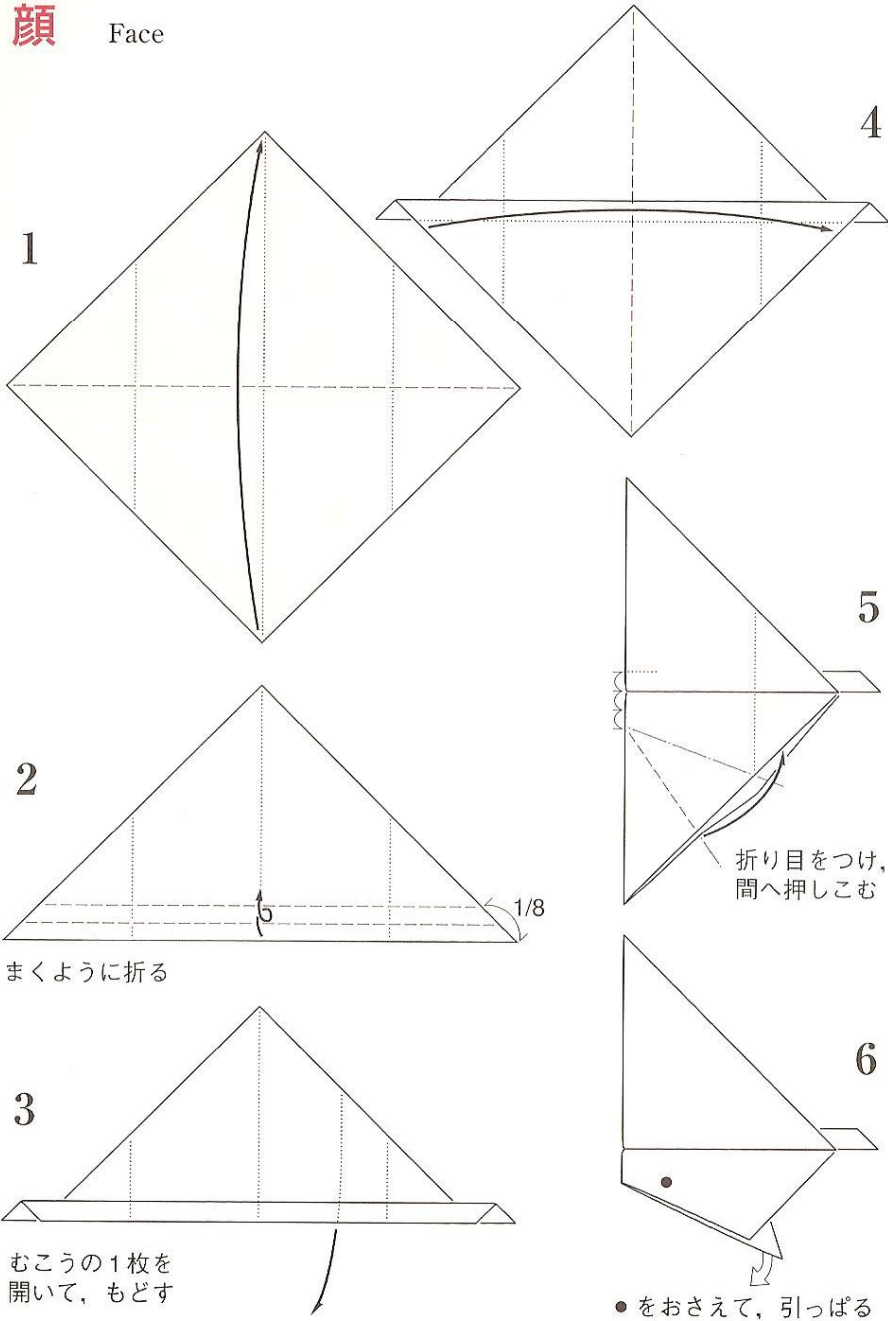

ふくよう き
複葉機

Biplane

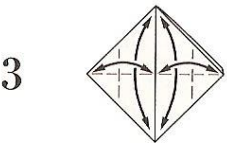
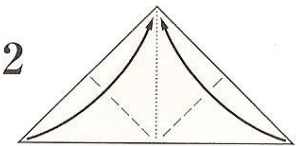
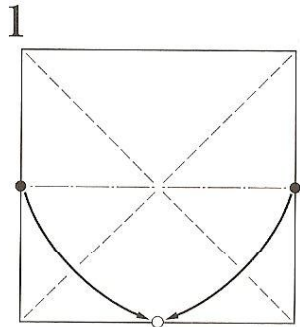

折って、2までもどす

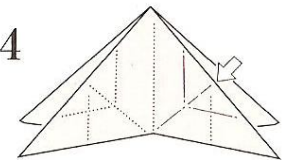

白い矢のところを押しこみ
折り目のようにたたむ

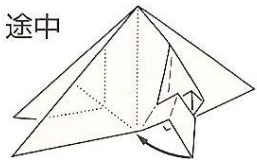

途中

たたむ

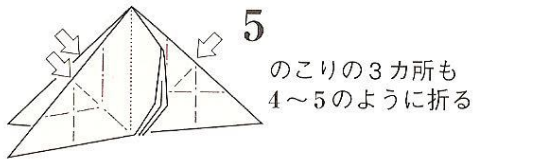

5
のこりの3カ所も
4~5のように折る

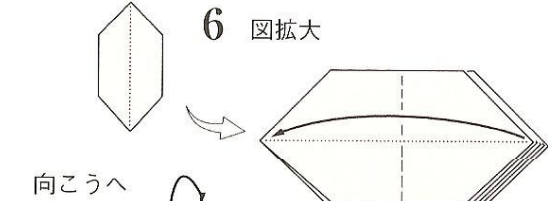

6 図拡大

向こうへ

1枚めくる

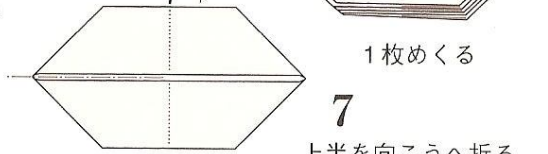

7
上半を向こうへ折る

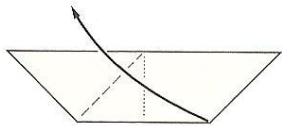

8 1枚を上へ

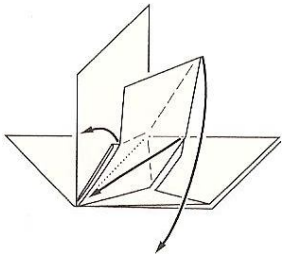

9
向こう側も
8~10のように折る

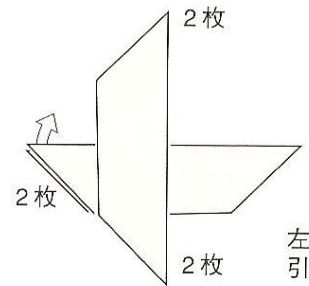

10

左はしを、
引きはなして、折る

(アルミホイルのついた紙で折ると、形が保てます)

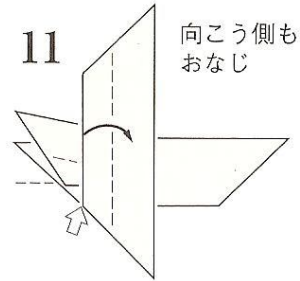

11
向こう側も
おなじ

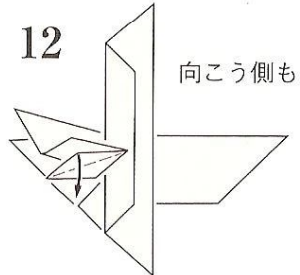

12
向こう側も

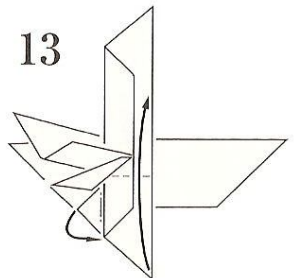

13

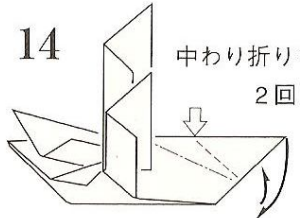

14
中わり折りを
2回

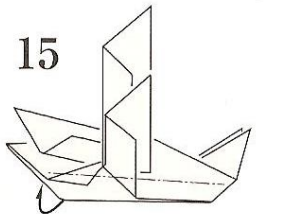

15

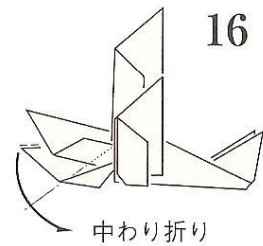

16

中わり折り

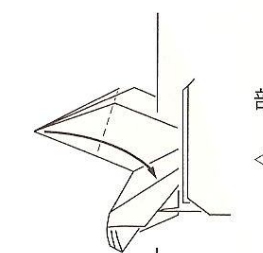

中わり、2回

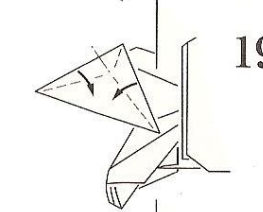

部分拡大

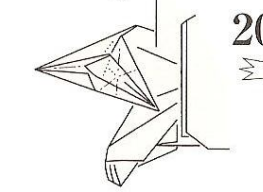

20

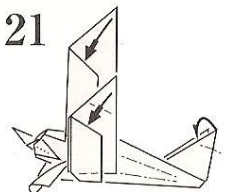

21

翼を水平に開く
翼の先を折る
胴体をふくらませる

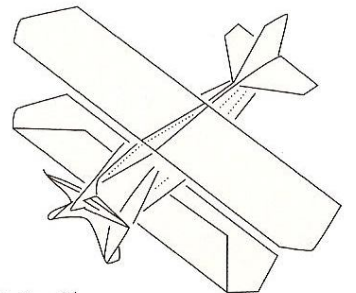

22

完成写真は14ページ

はくちょう
白鳥

Swan

この白鳥の折りかたは、筆者の長女恵理子が6歳のとき考え出した白鳥をもとに、少し手を加えた作品です。硬い紙を湿らせて軟らかくしてから折って、乾かすと、形が保てます。紙に包んだキャンデーなどの容器に使えます。原作は『初めての折り紙教室』（誠文堂新光社）に書いておきました。

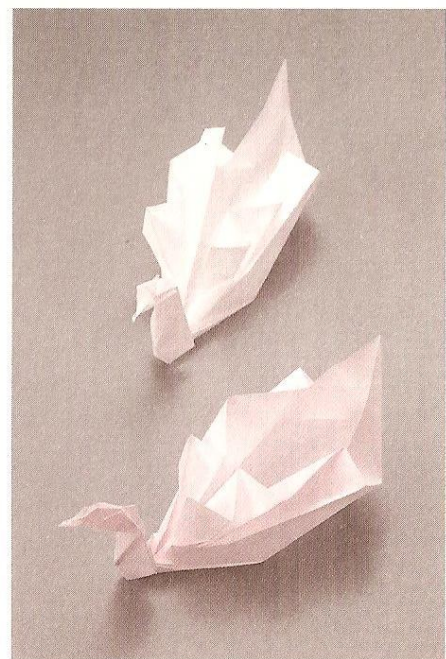
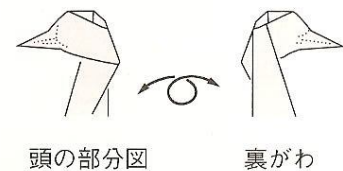
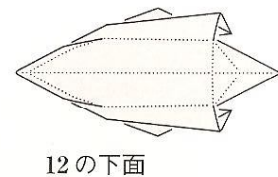
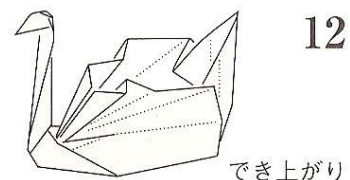
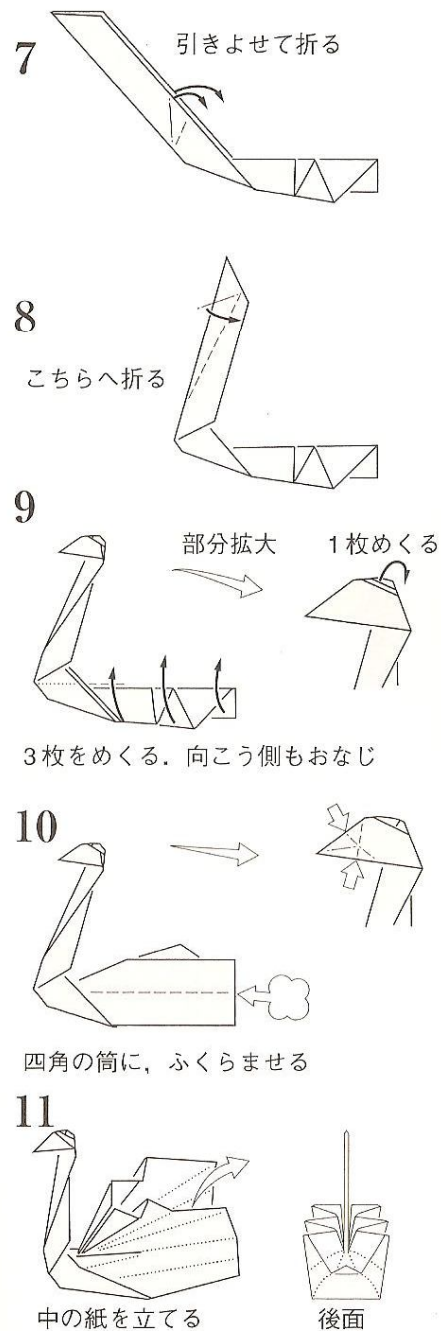
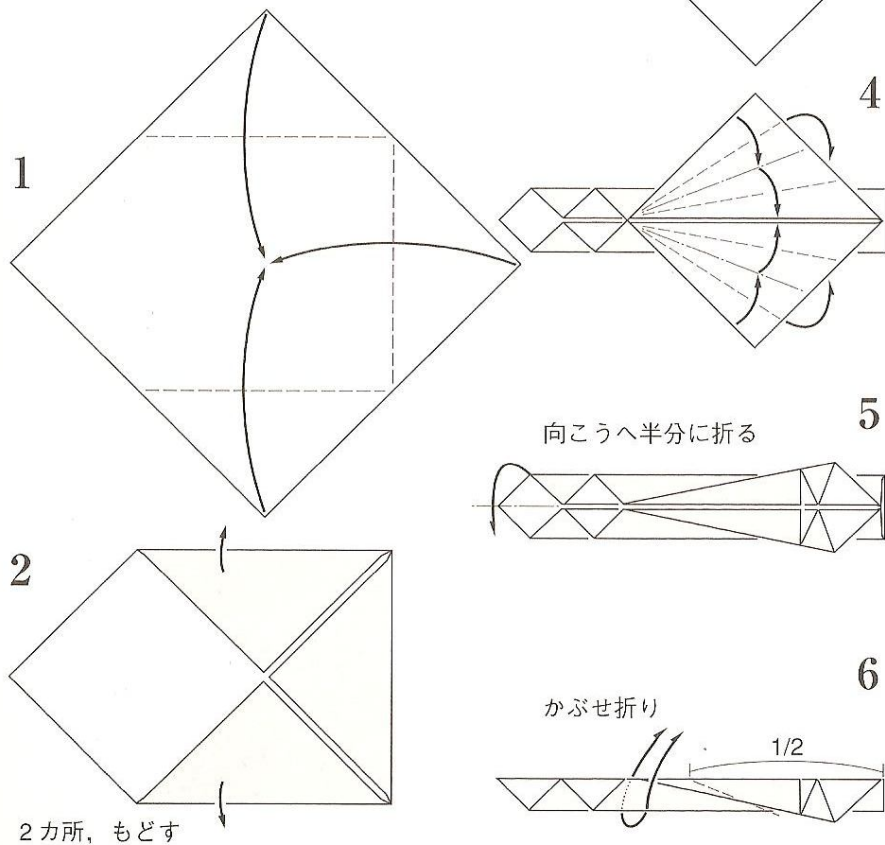

ほう おう
鳳凰

Hoo bird of good omen

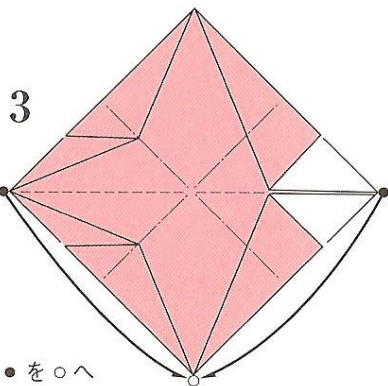
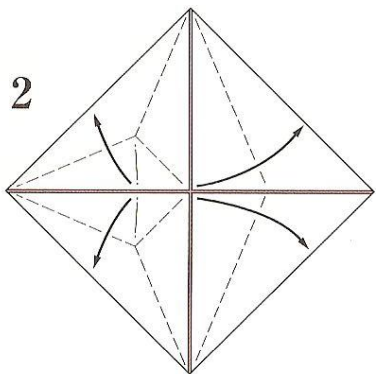
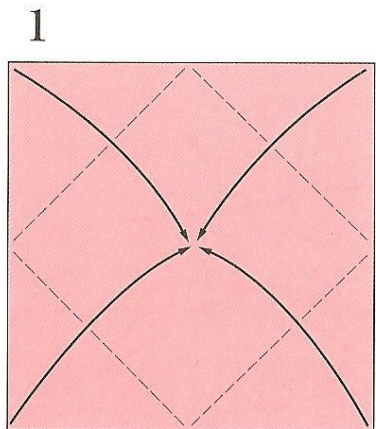

●を○へ

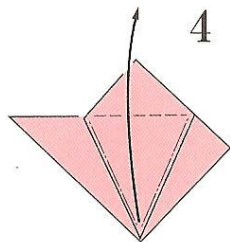

これは、ツルを折っているのです。

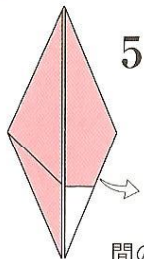
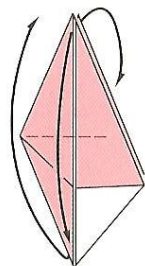

間の紙を出す

6 たたみなおす。
向こうの羽も下へ

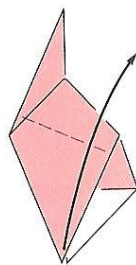

7 向こう側も同じ

図拡大

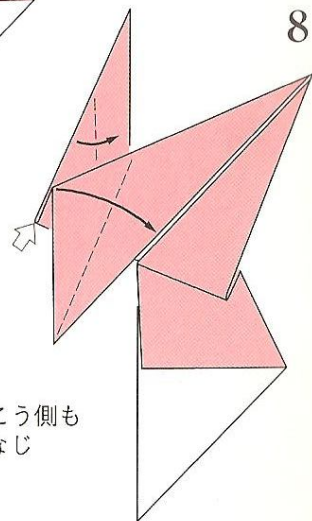

向こう側も
おなじ

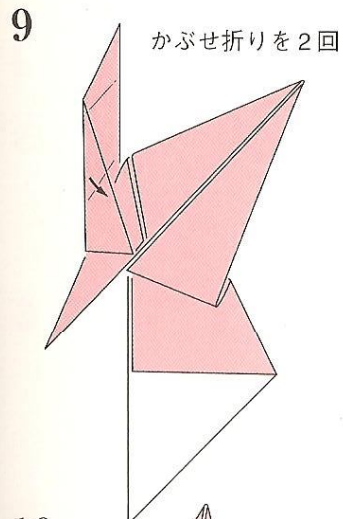

かぶせ折りを2回

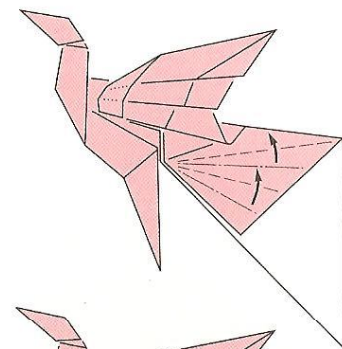
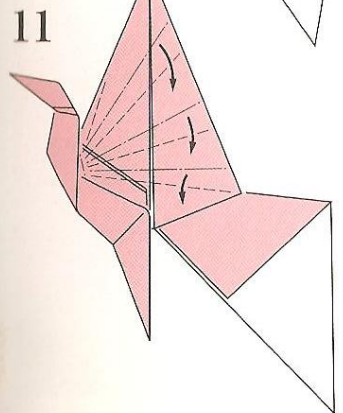
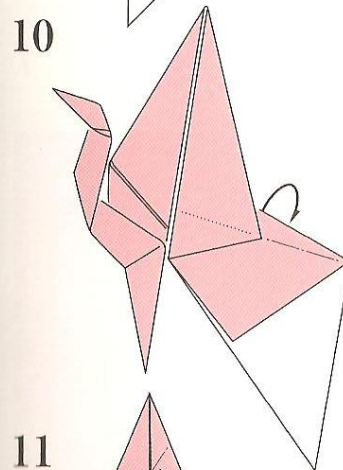

12

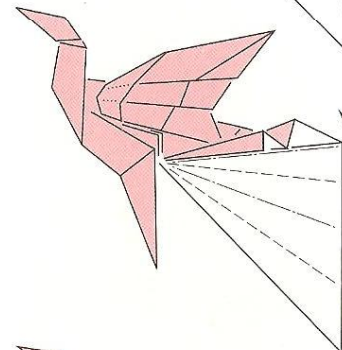

13

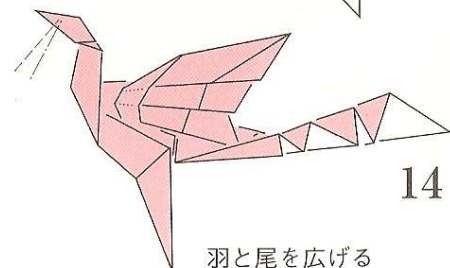

14

羽と尾を広げる

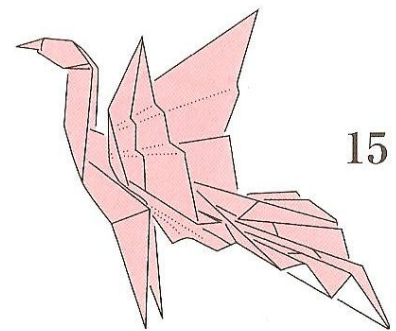

15

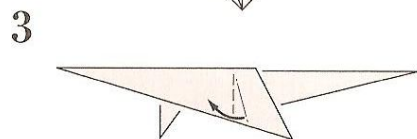
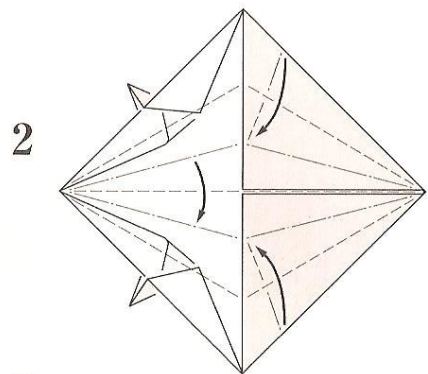
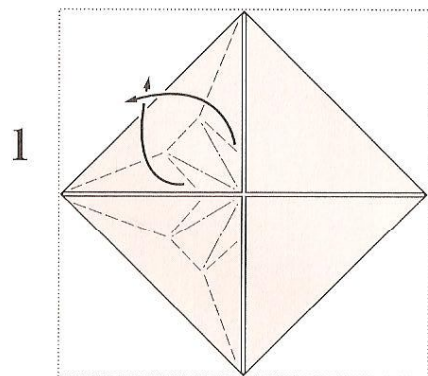

向こう側も、引きよせて折る

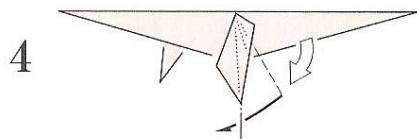

あいだへ、押しこんでまげる

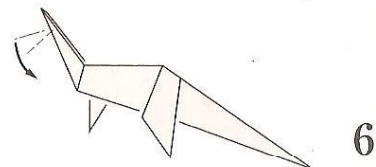
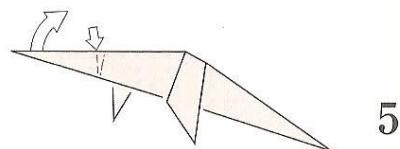

頭は紙の重なりをのびしながら折ると、頭の厚みができる

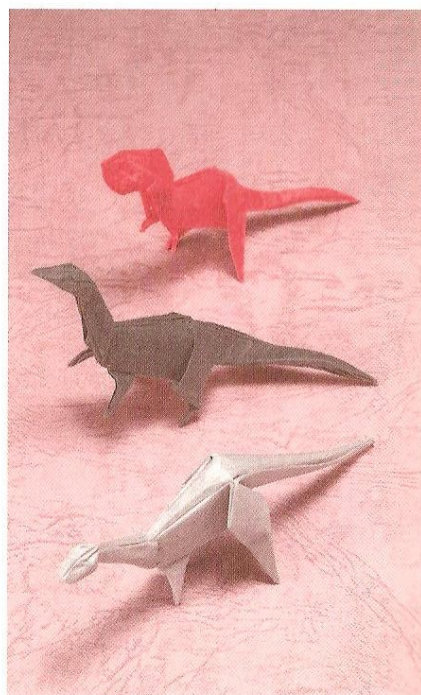
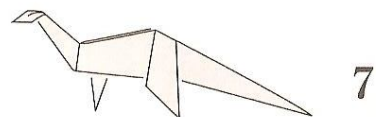

桃谷好英 ももたに よしひで
京大文学部植物学卒業。帝塚山大学助教授を経て、大阪府立大学総合科学部教授（平成4年3月定年退職）。化学進化論を専攻。理学博士、薬剤師、日本植物学会会員、形の文化会会員、日本折紙協会理事、英国折紙協会会員、(財)日本数学検定協会評議員。
受賞 『折り紙手品』（誠文堂新光社発行）にて第25回サンケイ児童出版文化賞受

賞、フランス革命200年記念国際折紙コンクール・グランプリ受賞、『不思議の国のアリス』100周年記念コンペ（英国）第1位受賞、第1回ホビー大賞、ホビーライフ賞受賞。

著書 空とぶ鳥の折り紙、乗り物折り紙、折り紙手品、花の折り紙、動物の折り紙など（以上誠文堂新光社）、折り紙イメージと創作（創元社）など約65冊。

しん
新・おりがみランド

おりがみ バラエティー

NDC 754.9

2003年1月30日 発行

著者 桃谷好英
発行者 小川雄一
発行所 誠文堂新光社

(編集) 〒113-0033 東京都文京区本郷3-3-11

電話 03-5800-3615

(販売) 〒177-0041 東京都練馬区石神井町2-36-19

電話 03-5910-3444

<http://www.seibundo-net.co.jp/>

印刷 図書印刷(株)

製本 図書印刷(株)

© 2003 Yoshihide Momotani Printed in Japan.

検印省略

(本書掲載記事の無断転用を禁じます)

落丁・乱丁本はお取り替えいたします。

国<日本複写権センター委託出版物>

本書の全部または一部を無断で複写複製(コピー)することは、著作権法上での例外を除き、禁じられています。本書から複写を希望される場合は、日本複写権センター(03-3401-2382)にご連絡下さい。

ISBN4-416-30301-7